

Dell™ C7765dn
Imprimante couleur multifonction
Guide de l'utilisateur

Modèle réglementaire : C7765dn



Les informations contenues dans ce document peuvent être modifiées sans préavis.

© 2014 Dell Inc. Tous droits réservés.

La reproduction de ces éléments de quelque manière que ce soit sans l'autorisation écrite de Dell Inc. est strictement interdite.

Marques de commerce utilisées dans ce texte : *Dell* et le logo *DELL* sont des marques de commerce de Dell Inc. ; *Microsoft*, *Windows*, *Windows NT*, *Windows Server*, *Windows Vista*, *Microsoft Network*, et *Internet Explorer* sont des marques de commerce déposées ou non par Microsoft Corporation aux États-Unis et/ou dans d'autres pays ; *NetWare* est une marque de commerce déposée par Novell, Inc., aux États-Unis et dans d'autres pays ; *EtherTalk*, *Macintosh*, et *Mac OS* sont des marques de commerce de Apple Inc., déposées aux États-Unis et dans d'autres pays. *Adobe*, *Acrobat*, et *PostScript* sont des marques de commerce déposées ou non par Adobe Systems Incorporated aux États-Unis et/ou dans d'autres pays ; *PCL*, *HP-GL*, et *HP-GL/2* sont des marques de commerce déposées par Hewlett-Packard Corporation; *ThinPrint* est une marque de commerce déposée par ThinPrint GmbH en Allemagne et dans d'autres pays ; *RSA* et *BSAFE* sont des marques de commerce déposées ou non par EMC Corporation aux États-Unis et/ou dans d'autres pays.

XML Paper Specification (XPS) : il se peut que ce produit intègre la propriété intellectuelle détenue par Microsoft Corporation. Les termes et conditions d'octroi de licences de la propriété intellectuelle de Microsoft sont disponibles à l'adresse <http://go.microsoft.com/fwlink/?LinkId=52369> ; *DES* : ce produit comprend des logiciels développés par Eric Young (eay@mincom.oz.au) ; *AES* : Copyright (c) 2003, Dr Brian Gladman, Worcester, RU. Tous droits réservés. Ce produit utilise le logiciel AES publié fourni par Dr Brian Gladman selon les termes de licence BSD ; *TIFF (libtiff)* : Copyright (c) 1988-1997 Sam Leffler et Copyright (c) 1991-1997 Silicon Graphics, Inc. ; *Profil ICC (Little cms)* : Copyright (c) 1998-2004 Marti Maria.

Nuance™ OCR © 1994-2014 Nuance Communications, Inc. Tous droits réservés.

D'autres marques et noms de marque peuvent être utilisés dans ce document pour désigner les entités qui possèdent les marques ou noms de leurs produits. Dell Inc. dénie tout intérêt de propriété dans les marques et noms de marque autres que les siens.

Le logiciel d'imprimante utilise certains codes définis par le Independent JPEG Group.

WSD est l'acronyme de Web Services on Devices.



Le logo SD est une marque de commerce de SD-3C, LLC.

Concernant RSA BSAFE



Le logiciel RSA® BSAFE®, développé par RSA Security Inc., a été installé sur cette imprimante.

DROITS LIMITÉS DU SECTEUR PUBLIC AMÉRICAIN

Ce logiciel et cette documentation disposent de DROITS LIMITÉS. L'utilisation, la reproduction ou la divulgation par le gouvernement est soumise à des restrictions comme indiqué dans le sous-paragraphe (c)(1)(ii) des dispositions relatives aux droits en matière de données techniques et de logiciels informatiques du DFARS 252.227-7013 et dans les dispositions FAR en vigueur : Dell Inc., One Dell Way, Round Rock, Texas, 78682, États-Unis.

Juin 2014 Révision A02

Table des matières

1	Avant de commencer	17
	Préface.....	18
	Types de manuels	19
	Utilisation de ce guide.....	20
	Structure du guide	20
	Conventions.....	22
	Support technique	24
	Politique du support technique Dell™.....	24
	Garantie et politique de retour	24
	Contacter Dell.....	24
	À propos des licences	25
	RSA BSAFE	25
	Heimdal.....	25
	JPEG Code	25
	Libcurl	26
	FreeBSD	26
	OpenLDAP.....	27
	DES.....	29
	AES.....	29
	TIFF (libtiff)	29
	ICC Profile (Little cms)	29
	XML Paper Specification (XPS).....	29
	Cyrus SASL.....	29
	Avis juridique	31
2	Présentation du produit	33
	Composants de la machine.....	34
	Source d'alimentation.....	41
	Activation de l'interrupteur d'alimentation principal.....	41
	Mise sous tension	42
	Arrêt de l'interrupteur d'alimentation	42
	Arrêt de l'interrupteur d'alimentation principal.....	43
	Disjoncteur.....	45
	Mode Économie d'énergie	47
	Capteur de mouvement	48
	Activation du mode Économie d'énergie.....	48
	Sortie du mode Économie d'énergie	49
	Panneau de commande	50
	Écrans et boutons affichés.....	53
	À propos de l'écran Écran [Accueil]	54
	Saisie de texte.....	58
	Installation du raccord de bac sur le module de finition-B1.....	59

3 Copie	61
Procédure de copie	62
Étape 1 Chargement des documents	62
Étape 2 Sélection de fonctions	64
Étape 3 Saisie d'une quantité	65
Étape 4 Lancement d'un travail de copie	66
Étape 5 Vérification de la copie dans l'état des travaux	67
Opérations durant la copie	68
Arrêt du travail de copie	68
Changement du nombre de copies	69
Interruption du travail de copie	70
Copie simple	71
Papier (Sélection du papier pour la copie)	71
Réduction/Agrandissement (agrandissement/réduction de copies)	73
Copie recto verso (copies recto verso)	73
Auto / Couleur / Noir et blanc (sélection de la couleur pour la copie)	74
Éclaircir/Foncer (réglage de la densité)	74
2 pages par face (copie de deux pages sur une feuille)	75
1 agrafe	75
Copie	76
Réduction/Agrandissement (réduction/agrandissement de copies)	76
Papier (sélection du papier pour la copie)	79
Mode couleur (sélection de la couleur pour la copie)	82
Mode tirage (copies recto verso)	87
Réception (définition des options de finition)	87
Pages par face (copie de plusieurs pages sur une feuille)	87
Éclaircir/Foncer (réglage de la densité de copie)	87
Qualité image	88
Type de document (sélection du type de document)	88
Options image (réglage de la densité, de la définition et de la saturation des images)	90
Amélioration de l'image (effacement de la couleur de fond des documents/ Réglage du contraste)	91
Effets couleur (sélection d'une qualité image)	92
Balance des couleurs (réglage de la balance des couleurs)	93
Contrôle des couleurs (réglage de la tonalité des couleurs)	94
Mise en page	96
Mode tirage (copies recto verso)	97
Documents reliés (copie de pages en vis-à-vis sur des feuilles distinctes)	98
Documents reliés recto verso (copies recto verso de pages en vis-à-vis)	99
Format du document (définition du format de numérisation d'un document)	101
Documents multiformats (numérisation simultanée de documents multiformats)	102
Effacement de bords (Effacement des bords et des ombres des marges d'un document)	103
Décalage image (Réglage de la position de l'image)	105
Inversion image (copies inversées d'images)	107
Orientation du document (définition de l'orientation des documents chargés)	108
Rotation image (changement d'orientation des images)	109
Présentation spéciale	111

Mode tirage (copies recto verso).....	111
Création cahier (création d'un cahier).....	112
Couvertures (Ajout de couvertures à des copies).....	115
Pages par face (copie de plusieurs pages sur une feuille)	116
Affiche (Copies agrandies réparties sur plusieurs feuilles).....	118
Répétition image (Copies multiples sur une feuille).....	119
Annotations (Ajout d'un commentaire, d'une date et de numéros de page aux copies)....	120
Filigrane (Impression de numéros de contrôle sur le fond des copies)	127
Pliage (pliage de copies en deux)	129
Répétition image prédéfinie (Copies multiples sur une feuille).....	129
Options transparents (Insertion de feuilles vierges entre des transparents).....	130
Réception (définition des options de finition)	132
Copie carte d'identité (Copie du recto verso d'une carte d'identité).....	136
Assemblage documents	138
Travail fusionné (traitement en un seul travail de documents numérisés à l'aide de différents paramètres).....	138
Jeu épreuve (vérification d'un exemplaire de la copie)	142
Combinaison jeux de documents (ajout de documents).....	144
Suppression extérieur / intérieur (suppression de l'extérieur ou de l'intérieur d'une zone sélectionnée).....	145
Travaux mémorisés (Appel d'un programme mémorisé pour un travail fusionné)	147
4 Fax.....	149
Procédure de fax.....	150
Étape 1 Chargement des documents	150
Étape 2 Sélection de fonctions.....	152
Étape 3 Définition des destinations.....	153
Étape 4 Lancement d'un travail de fax	154
Étape 5 Confirmation du travail de fax dans État des travaux.....	156
Opérations pendant le fax.....	157
Arrêt du travail de fax	157
Modification des paramètres de numérisation	158
5 Numérisation	161
Procédure de numérisation	162
Étape 1 Chargement des documents	162
Étape 2 Sélection des fonctions.....	164
Étape 3 Lancement d'un travail de numérisation.....	166
Étape 4 Confirmation du travail de numérisation dans l'état du travail	168
Étape 5 Enregistrement des données numérisées.....	168
Opérations lors de la numérisation.....	169
Arrêt du travail de numérisation	169
Aperçu des images numérisées pendant un travail de numérisation	170
Modification des paramètres de numérisation	171
6 Feuilles de distribution	173
Procédure d'utilisation des feuilles de distribution	174
Étape 1 - Ouverture de l'écran [Feuilles de distribution].....	174
Étape 2 - Sélection d'une feuille de distribution.....	174

	Étape 3 - Confirmation/modification de la feuille de distribution	175
	Étape 4 - Lancement de la feuille de distribution.....	175
	Sélection/Modification d'une feuille de distribution	176
7	Travaux mémorisés	179
	Présentation des travaux mémorisés	180
	Enregistrement, suppression, changement de nom des programmes mémorisés	181
	Enregistrement de programmes mémorisés	182
	Notes et restrictions relatives à l'enregistrement de programmes mémorisés	183
	Enregistrement de programmes mémorisés pour un Travail fusionné	184
	Suppression de programmes mémorisés.....	185
	Saisie/Modification d'un nom de programme mémorisé.....	185
	Affectation/modification des icônes des programmes mémorisés	186
	Appel d'un programme mémorisé	187
	Appel d'un programme mémorisé pour le travail fusionné	188
8	Applications Web	189
	Applications Web Présentation.....	190
	Accès aux applications web.....	191
	Accès à l'aide des boutons enregistrés sur l'écran [Accueil].....	192
9	Impression locale (texte et photos).....	193
	Présentation de l'Impression locale.....	194
	Supports et formats de fichiers pris en charge	195
	Notes et restrictions relatives à la fonction Impression locale	195
	Insertion d'un périphérique de mémoire USB.....	197
	Impression locale - Texte	200
	Sélection de fichiers.....	200
	Écran [Sélectionner dans la liste].....	201
	Impression locale - Photos.....	202
	Sélection de fichiers.....	202
	Écran [Sélectionner dans la liste].....	203
	Sélection des options d'impression.....	204
	Impression locale - Photos	204
	Impression locale - Texte	205
	Impression index	206
10	État des travaux.....	207
	Présentation de l'État des travaux	208
	Vérification des travaux en cours/en attente.....	209
	Vérification des travaux terminés.....	211
	Impression et suppression de travaux mémorisés	212
	Impression protégée	212
	Épreuve	214
	Impression différée	216
	Impression facturée	218
	Impression facturée privée.....	220

Dossier public.....	222
Fax non remis.....	223
Impression de travaux en attente	226
Gestion des interruptions suite à une erreur.....	227
11 Opérations à partir d'un ordinateur	229
Vue d'ensemble des fonctions	230
12 Papier et autres supports	231
Types de papier.....	232
Quantité et grammage acceptés	232
Types de papier pris en charge.....	232
Chargement du papier.....	245
Chargement de papier dans les magasins 1 à 4.....	245
Chargement de papier dans le magasin 5 (magasin auxiliaire)	246
Chargement de papier dans le magasin 6 (chargeur haute capacité B1).....	247
Changement de format papier	249
Changement de format papier pour les magasins 1 à 4.....	249
Changement de format papier pour le magasin 6 (chargeur haute capacité B1) (en option).....	250
Modification des paramètres de papier.....	253
13 Maintenance	257
Remplacement de consommables.....	258
Remplacement des cartouches de toner.....	259
Remplacement du bac récupérateur de toner R5	261
Remplacement des modules photorécepteurs R1, R2, R3 et R4	264
Remplacement de la cartouche d'agrafes (pour le module de finition-B1).....	267
Remplacement de la cartouche d'agrafes cahier (pour la Plieuse/brocheuse du module de finition-B1).....	268
Vidage du récupérateur de la perforieuse (pour le module de finition-B1).....	269
Nettoyage de la machine	271
Nettoyage de l'extérieur	271
Nettoyage de l'intérieur (têtes d'impression LED).....	271
Nettoyage de l'écran digital	273
Nettoyage du panneau de documents et de la glace d'exposition	273
Nettoyage de la pellicule et de la vitre de transport à vitesse constante	274
Nettoyage des rouleaux du chargeur de documents	274
Procédure de calibrage	276
Impression d'un relevé ou d'une liste	280
Suppression d'une Impression facturée privée dont l'ID utilisateur n'est pas valide.....	281
Configuration de l'outil de restauration	282
14 État de la machine	283
Présentation de l'état de la machine	284
Informations machine	285
Informations générales.....	285
État des magasins	286

Imprimer relevés.....	287
Impression automatique de relevés/listes	295
Nettoyage du disque dur	296
Mode Impression	296
Mode de réception fax	299
Incidents.....	300
Consommables.....	301
Informations de facturation	302
Informations de facturation	302
Infos de facturation compte utilisateur	303
15 Outils	305
Paramètres système.....	306
Étape 1 - Activation du mode Administration système.....	306
Étape 2 - Saisie de l'ID utilisateur et du mot de passe de l'administrateur système	306
Étape 3 - Sélection du menu [Outils].....	307
Étape 4 - Sélection d'un onglet dans l'écran [Outils]	307
Étape 5 - Définition d'une fonction.....	309
Étape 6 - Sortie du mode Administration système	309
Liste du menu Outils.....	310
Paramètres communs aux différents services	324
Horloge / Temporisateurs machine.....	324
Paramètres d'économie d'énergie	327
Tonalités audio.....	328
Paramètres écran/boutons	330
Configuration des magasins	332
Réglage qualité image.....	337
Relevés	339
Maintenance.....	340
Filigrane.....	341
Forcer annotation.....	343
Impression ID unique universel.....	345
Notification de fin d'un travail par courriel.....	345
Paramètres du plug-in	346
Autres paramètres	346
Paramètres du service Copie	358
Onglet Copie - Attribution des fonctions.....	358
Boutons prédéfinis	359
Copie par défaut.....	359
Contrôle de copie	365
Formats document prédéfinis.....	367
Préréglages R/A	368
Couleurs personnalisées	368
Annotations - Création de commentaires	368
Configuration réseau et connectivité	369
Paramètres de port.....	369
Paramètres de protocole.....	374
Adresse électronique/Nom d'hôte machine.....	378

Paramètres du serveur proxy.....	378
Paramètres courriers sortants/entrants	380
Authentification distante/Service annuaire	381
Paramètres de sécurité.....	387
Autres paramètres	391
Paramètres du service Impression.....	393
Mémoire.....	393
Supprimer fond de page.....	395
Autres paramètres	396
Paramètres du service Numérisation	400
Écran par défaut	400
Numérisation par défaut.....	401
Numérisation bureau - Valeurs par défaut.....	403
Formats document prédéfinis	404
Formats de sortie prédéfinis	404
Préréglages R/A	405
Autres paramètres	405
Paramètres du service Fax	408
Écran par défaut.....	408
Fax - Valeurs par défaut.....	409
Contrôle Fax	410
Options fax reçu	415
Préréglages R/A	416
Formats document prédéfinis	416
Informations terminal local.....	417
Contrôle fax Internet.....	418
Paramètres des services Courriel / Fax Internet	421
Contrôle Courriel.....	421
Paramètres du carnet d'adresses.....	424
Paramètres du service Dossier.....	425
Paramètres service Feuilles de distribution	427
Paramètres du service Impression locale	428
Paramètres des fichiers mémorisés	429
Configuration service Applications Web.....	431
Paramètres de vérification du certificat de serveur	431
Configuration du serveur	433
Autres paramètres	434
Configuration du navigateur Web.....	435
Configuration	437
Créer dossier.....	437
Travaux mémorisés	440
Créer feuille de distribution.....	440
Créer mot-clé pour feuille de distribution.....	448
Ajouter entrée carnet d'adresses	448
Créer destinataires Fax Group.....	456
Ajouter commentaire fax.....	457

Attributs de magasin	457
Comptabilisation.....	458
Créer / Afficher comptes utilisateur	458
Afficher les comptes	461
Réinitialiser les comptes utilisateur	461
Compteur administrateur système (Copies)	463
Type de comptabilisation.....	463
Écran de connexion comptabilisation.....	464
Données de facturation fax	465
Paramètres de périphérique compta. / fact.	466
Authentification/Paramètres de sécurité	468
Réglages administrateur système	468
Authentification	469
Autoriser désactivation paramètres actifs	477
État travail par défaut	478
Nettoyage du disque dur	478
16 Paramètres de l'outil Web de configuration d'imprimante Dell.....	481
Installation de l'outil Web de configuration d'imprimante Dell.....	482
Préparation	482
Configuration sur la machine	483
Démarrage de l'outil Web de configuration d'imprimante Dell	484
Configuration des paramètres de la machine à l'aide de l'outil Web de configuration d'imprimante Dell	485
17 Paramètres d'environnement de l'imprimante.....	489
Présentation de l'impression	490
Installation à l'aide d'un port USB	493
Étape 1 - Préparations	493
Étape 2 - Configuration sur la machine	493
Étape 3 - Configuration de l'ordinateur	494
Éléments de configuration de l'outil Web de configuration d'imprimante Dell.....	494
Installation à l'aide du protocole TCP/IP (LPD/Port 9100)	495
Étape 1 - Préparations	495
Étape 2 - Configuration sur la machine	495
Étape 3 - Configuration de l'ordinateur	496
Éléments de configuration de l'outil Web de configuration d'imprimante Dell.....	496
Installation à l'aide de NetWare	498
Étape 1 - Préparations	498
Étape 2 - Configuration sur la machine	498
Étape 3 - Configuration de l'ordinateur	499
Éléments de configuration de l'outil Web de configuration d'imprimante Dell.....	500
Installation à l'aide du réseau Microsoft (SMB).....	501
Étape 1 - Préparations	501
Étape 2 - Configuration sur la machine	501
Étape 3 - Configuration de l'ordinateur	502
Éléments de configuration de l'outil Web de configuration d'imprimante Dell.....	502

Installation à l'aide de Internet Printing Protocol (IPP)	504
Étape 1 - Préparations.....	504
Étape 2 - Configuration sur la machine.....	504
Étape 3 - Configuration de l'ordinateur.....	505
Éléments de configuration de l'outil Web de configuration d'imprimante Dell	505
Installation à l'aide de EtherTalk.....	506
Étape 1 - Préparations.....	506
Étape 2 - Configuration sur la machine	506
Étape 3 - Configuration de l'ordinateur.....	507
Éléments de configuration de l'outil Web de configuration d'imprimante Dell	507
18 Paramètres de l'environnement de la messagerie électronique.....	509
Présentation de la messagerie électronique	510
Préparation	511
Procédures d'installation.....	514
Étape 1 - Activation du port et configuration de TCP/IP	514
Étape 2 - Configuration de l'environnement de la messagerie électronique	515
Éléments de configuration de l'outil Web de configuration d'imprimante Dell	517
19 Paramètres d'environnement du scanner.....	519
Présentation du service Numérisation.....	520
Configuration de la fonction Mémoire dans dossier	522
Étape 1 - Activation du port et configuration de TCP/IP	522
Étape 2 - Enregistrement d'un dossier	523
Étape 3 - Configuration de l'ordinateur.....	523
Configuration de la fonction Numérisation bureau.....	524
Étape 1 - Préparations.....	524
Étape 2 - Activation du port et configuration de TCP/IP	525
Étape 3 - Configuration de l'ordinateur.....	526
Configuration de la fonction Mémoire USB.....	527
Étape 1 - Périphériques de mémoire USB disponibles.....	527
Étape 2 - Éléments de configuration de l'outil Web de configuration d'imprimante Dell.....	527
Configuration de la fonction Feuilles de distribution	528
Étape 1 - Activation des ports et configuration de TCP/IP	528
Étape 2 - Configuration du port SNMP	529
Étape 3 - Configuration de l'ordinateur.....	529
Configuration de la fonction Mémoire et envoi lien	530
Étape 1 - Configuration de la messagerie électronique	530
Étape 2 - Activation de l'authentification.....	530
Étape 3 - Autres paramètres.....	530
Étape 4 - Éléments de configuration de l'outil Web de configuration d'imprimante Dell.....	531
Configuration de la fonction Mémoire WSD	532
Étape 1 - Préparations.....	532
Étape 2 - Activation du port.....	532
Étape 3 - Configuration de l'ordinateur.....	533

20	Utilisation du service Fax Internet	535
	Présentation du service Fax Internet	536
	Préparation	536
	Configuration système requise pour la machine.....	536
	Environnement de messagerie électronique	536
	Procédures d'installation.....	538
	Étape 1 - Activation du port et configuration de TCP/IP.....	538
	Étape 2 - Configuration de l'environnement de la messagerie électronique.....	539
	Étape 3 - Test du service Fax internet	540
21	Paramètres de cryptage et de signature numérique.....	543
	Cryptage et Signature numérique Présentation	544
	Types de certificat.....	544
	Fonctions de cryptage pour la communication	545
	Fonctions de cryptage et de signature numérique pour les fichiers de numérisation	546
	Configuration du cryptage de communications HTTP.....	547
	Présentation de l'installation	547
	Étape 1 - Configuration sur la machine	547
	Étape 2 - Configuration sur l'ordinateur	548
	Configuration du cryptage avec IPSec.....	549
	Présentation de l'installation	549
	Étape 1 - Importation et configuration d'un certificat	549
	Étape 1 - Configuration sur la machine (Configuration d'IPSec).....	550
	Étape 3 - Configuration sur l'ordinateur	551
	Configuration du Cryptage courrier électronique/Signature numérique	552
	Présentation de l'installation	552
	Étape 1 - Configuration sur la machine	552
	Étape 2 - Configuration de l'expéditeur et du destinataire.....	554
	Configuration d'une signature PDF/XPS.....	557
	Présentation de l'installation	557
	Étape 1 - Configuration sur la machine	557
	Étape 2 - Configuration sur l'ordinateur	558
22	Fonctions d'authentification et de comptabilisation	559
	Présentation des fonctions d'authentification et de comptabilisation.....	560
	Présentation de la fonction d'authentification	560
	Présentation de la fonction de comptabilisation	561
	Authentification	562
	Types d'utilisateur gérés par la fonction Authentification.....	562
	Statuts utilisateur et groupes d'autorisation.....	563
	Types d'authentification	564
	Types d'administration de compte	565
	Liens entre l'authentification et la comptabilisation	566
	Services contrôlés par l'authentification	567
	Présentation.....	567
	Services restreints par l'authentification d'ID utilisateur	567

Services restreints par l'utilisation combinée de l'authentification Smart Card et de l'authentification par ID utilisateur	570
Authentification pour les feuilles de distribution et les dossiers	573
Présentation	573
Lorsque la fonction Authentification est désactivée	576
Lorsque la fonction Authentification est activée	579
Travaux gérables dans l'administration des comptes	582
Configuration de l'authentification	585
Présentation de l'installation	585
Activation de l'authentification	585
Modification des paramètres du groupe d'autorisation par défaut	588
Création d'un groupe d'autorisation	588
Configuration de l'administration des comptes	590
Étape 1 - Sélection d'un type de comptabilisation	590
Étape 2 - Enregistrement des informations utilisateur	590
Opérations d'authentification des utilisateurs	592
Authentification des utilisateurs connectés	592
Changement de code d'accès	593
23 Diagnostic de pannes	595
Dépannage	596
Problèmes liés à la machine	597
Problèmes de qualité image	603
Problèmes lors de la copie	609
Impossible de copier	609
La copie ne donne pas le résultat escompté	610
Problèmes lors de l'impression	613
Impossible d'imprimer	613
L'impression ne donne pas le résultat escompté	614
Problèmes liés au fax	616
Problèmes d'envoi	616
Problèmes de réception	618
Problèmes lors de la numérisation	621
Impossible de numériser à l'aide de la machine	621
Impossible d'importer des documents numérisés dans l'ordinateur	622
Impossible d'envoyer un document numérisé sur le réseau (FTP/SMB)	623
Impossible d'envoyer du courrier électronique	624
L'image ne donne pas le résultat escompté	624
Problèmes liés au réseau	626
En cas d'utilisation du protocole SMB	626
En cas d'utilisation de NetWare	628
En cas d'utilisation du protocole TCP/IP	632
En cas d'utilisation d'EtherTalk	634
Problèmes liés à l'outil Web de configuration d'imprimante Dell	634
Problèmes liés aux fonctions de courrier électronique	635
Problèmes de connexion Internet/intranet	637
Problèmes de connexion IPv4 et IPv6	639

Problèmes liés à la fonction Impression locale - Texte	642
Problèmes liés à la fonction Impression locale - Photos	643
Code d'état	644
Autres erreurs	745
Bourrages papier	747
Bourrages papier dans le panneau gauche intermédiaire A	747
Bourrages papier dans le panneau gauche inférieur C	749
Bourrages papier dans le panneau gauche supérieur D	749
Bourrages papier dans les magasins 1 à 4	750
Bourrages papier dans le magasin 5 (magasin auxiliaire)	751
Bourrages papier dans le magasin 6 (HCF B1)	751
Bourrages papier dans le Module recto verso B	753
Bourrages papier dans le module de finition-B1	754
Bourrages de document	756
Chargeur automatique de documents recto verso B1-C	756
Problèmes liés à l'agrafeuse	758
Agrafes coincées dans la cartouche d'agrafes (pour le module de finition-B1)	759
24 Procédure d'installation des services Eco copy/My Forms/Shortcut Menu	761
Avant l'installation	762
Paramètres d'environnement	762
Paramètres SSL/TLS dans l'Outil Web de configuration d'imprimante Dell	764
Procédures d'installation	766
Installation	766
Désinstallation/Mise à jour	768
À propos des licences	770
About OSS	770
25 Procédure d'installation du service Access Google Drive™	783
Avant l'installation	784
Paramètres d'environnement	784
Paramètres SSL/TLS dans l'Outil Web de configuration d'imprimante Dell	786
Procédures d'installation	789
Installation	789
Désinstallation/Mise à jour	791
À propos des licences	793
About OSS	793
26 Utilisation du service Eco copy	807
À propos de Eco copy	808
Utilisation du service Eco copy	809
Résolution de problèmes	811
Dépannage	811
Affichage d'informations détaillées	811
Remarques et restrictions	812

27	Utilisation du service My Forms	813
	À propos de My Forms	814
	Configuration	815
	Création de dossiers sur la machine.....	815
	Mémorisation des fichiers dans un dossier de la machine.....	815
	Utilisation du service My Forms	817
	Impression de fonds de page à partir de dossiers sur la machine.....	817
	Résolution de problèmes.....	818
	Dépannage	818
	Affichage d'informations détaillées.....	818
	Remarques et restrictions.....	819
28	Utilisation du service Shortcut Menu	821
	À propos de Shortcut Menu	822
	Fonction Shortcut Menu	822
	Shortcut Menu - Fonctionnement	823
	Vérification de votre environnement	824
	Paramètres du Shortcut Menu	825
	Ajout/suppression de boutons de fonction	825
	Changement du nom des boutons de fonction.....	828
	Écran par défaut après authentification.....	829
	Paramètres Administrateur système.....	830
	Résolution de problèmes.....	832
	Notification d'erreur/Avertissement	832
	Vérification des informations détaillées.....	832
	Notes et restrictions.....	833
29	Utilisation du service Access Google Drive™	835
	À propos de Access Google Drive	836
	Utilisation du service Google Drive à partir de la machine	837
	Se connecter / Se déconnecter	837
	À propos des écrans.....	839
	Recherche de fichiers.....	842
	Création d'une collection	843
	Impression de fichiers	844
	Chargement des données	846
	Chargement automatique des données à partir de dossiers	850
	Configuration d'un administrateur système	854
	Mémorisation des informations d'authentification.....	854
	Activation de l'historique de l'utilisateur	856
	Définition de la valeur par défaut	857
	Saisie de texte.....	860
	À propos de l'écran de saisie	860
	Définition des chaînes de texte personnalisées	861
	Diagnostic de pannes	862
	Dépannage	862
	Code d'état.....	864

Vérification du statut du contenu	868
Notes et restrictions	869
À propos des licences	871
30 Google Cloud Print™	875
À propos de Google Cloud Print.....	876
Présentation de Google Cloud Print pour Dell C7765dn	876
Environnement d'exploitation	876
Paramètres d'environnement	877
Configuration de la machine	877
Inscription de périphériques au service Google Cloud Print.....	878
Vérification de l'état d'inscription d'un périphérique	881
Partage d'un périphérique entre plusieurs utilisateurs	881
Annulation de l'inscription d'un périphérique à partir de Google Cloud Print.....	881
Impression	883
Résolution de problèmes	884
Problèmes d'inscription	884
Problèmes d'impression.....	886
Code d'état	886
Remarques et restrictions.....	889
Index.....	891

1 Avant de commencer

Ce chapitre explique comment utiliser ce guide. Il contient également un avis juridique à lire avant d'utiliser la machine.

• Préface	18
• Types de manuels	19
• Utilisation de ce guide	20
• Support technique	24
• À propos des licences	25
• Avis juridique	31

Préface

Merci d'avoir choisi l'imprimante Dell C7765dn Imprimante couleur multifonction (ci-après dénommée « la machine »).

Destiné aux utilisateurs novices, ce guide contient des informations sur les opérations de copie, d'impression, de numérisation et de télécopie. Il explique également comment dépanner la machine, l'entretenir quotidiennement et la faire fonctionner en toute sécurité.

Ce guide suppose que vous sachiez utiliser un ordinateur personnel et que vous compreniez les principes des réseaux informatiques. Si vous avez besoin d'informations complémentaires, reportez-vous aux manuels fournis avec votre ordinateur, votre système d'exploitation et vos périphériques réseau.

Pour plus d'informations sur les composants facultatifs de la fonction d'impression, reportez-vous au guide fourni avec chaque accessoire en option.

Après avoir pris connaissance de ce guide, assurez-vous de le conserver à portée de main afin de pouvoir le consulter rapidement. Il vous sera utile si vous oubliez comment effectuer certaines opérations ou si la machine présente un dysfonctionnement.

Types de manuels

Les guides suivants sont fournis avec la machine.

Manuels d'accompagnement

Guide de l'utilisateur de PostScript (PDF)

Ce guide décrit l'installation du pilote d'impression et la configuration des fonctions en vue de l'utilisation de la machine en tant qu'imprimante PostScript. Ce guide est inclus dans le CD-ROM « PostScript Drivers ».

Documentation du Driver CD Kit (HTML)

La documentation décrit les procédures d'installation et de configuration pour les pilotes d'imprimante et l'environnement d'impression. Cette documentation est comprise dans le Driver CD Kit.

Aide du pilote d'imprimante

L'aide explique les caractéristiques et les fonctions d'impression.

Guides des composants optionnels

Vous pouvez vous procurer des accessoires en option pour la machine. Certains d'entre eux sont fournis avec des guides de l'utilisateur qui décrivent toutes les étapes nécessaires à l'utilisation des accessoires et à l'installation des logiciels.

Utilisation de ce guide

Ce guide est destiné aux utilisateurs novices de la machine. Il fournit des informations sur les opérations de copie, impression, courriel et fax, ainsi que sur le dépannage, les tâches de maintenance quotidiennes et les précautions que les utilisateurs doivent prendre lors de l'utilisation de la machine.

Structure du guide

Ce guide est divisé en plusieurs chapitres :

1 Avant de commencer

Explique comment utiliser ce guide et contient un avis juridique et d'autres informations importantes à lire avant d'utiliser la machine.

2 Présentation du produit

Décrit les principales caractéristiques de la machine, le nom des composants, le mode d'utilisation de l'écran digital, la mise sous et hors tension et la désactivation du mode Économie d'énergie.

3 Copie

Décrit les caractéristiques et les fonctions élémentaires du service de copie.

4 Fax

Décrit les caractéristiques et les fonctions élémentaires du service de fax.

5 Numérisation

Décrit les caractéristiques et les fonctions élémentaires du service de numérisation.

6 Feuilles de distribution

Explique comment utiliser un flux de travail créé à partir d'un système distant.

7 Travaux mémorisés

Décrit le service de stockage de programmation, qui vous permet de stocker les paramètres de travaux personnalisés.

8 Applications Web

Explique comment réaliser une connexion avec des applications Web.

9 Impression locale (texte et photos)

Décrit les caractéristiques et les fonctions élémentaires de l'impression de données d'image et de fichiers de document.

10 État des travaux

Explique comment vérifier l'état des travaux et comment supprimer des travaux.

11 Opérations à partir d'un ordinateur

Décrit les opérations lancées à partir d'un ordinateur, comme l'impression de documents, l'importation de fichiers numérisés, l'utilisation de la fonction Fax direct et le fonctionnement de l'outil Web de configuration d'imprimante Dell.

12 Papier et autres supports

Présente les types de papier et autres supports que vous pouvez utiliser avec la machine, et explique le chargement d'un support dans un magasin.

13 Maintenance

Décrit le remplacement des consommables et le nettoyage de la machine.

14 État de la machine

Explique comment vérifier les erreurs qui se sont produites sur la machine et imprimer différents relevés et listes.

15 Outils

Décrit les procédures permettant de configurer le système.

16 Paramètres de l'outil Web de configuration d'imprimante Dell

Explique comment utiliser l'outil Web de configuration d'imprimante Dell.

17 Paramètres d'environnement de l'imprimante

Décrit les paramètres relatifs à la fonction d'impression de la machine.

18 Paramètres de l'environnement de la messagerie électronique

Décrit les paramètres relatifs à l'utilisation des divers services via e-mail sur la machine.

19 Paramètres d'environnement du scanner

Décrit les paramètres relatifs aux services de numérisation de la machine.

20 Utilisation du service Fax Internet

Décrit les paramètres relatifs à l'utilisation des divers services via le service Fax Internet sur la machine.

21 Paramètres de cryptage et de signature numérique

Explique comment configurer la machine pour utiliser les fonctions de chiffrement et de signature numérique avec vos communications et documents.

22 Fonctions d'authentification et de comptabilisation

La machine offre une fonction d'authentification pour limiter la disponibilité des services de chaque fonction. La fonction de comptabilisation permet de gérer l'utilisation de chaque fonction selon le type de connexion sélectionné.

23 Diagnostic de pannes

Présente les procédures de dépannage qui permettent de résoudre les problèmes relatifs à la machine.

24 Procédure d'installation des services Eco copy/My Forms/Shortcut Menu

Cette section explique comment installer Eco copy, My Forms et Shortcut Menu.

25 Procédure d'installation du service Access Google Drive™

Cette section explique comment installer Access Google Drive.

26 Utilisation du service Eco copy

Cette section explique comment utiliser Eco copy.

27 Utilisation du service My Forms

Cette section explique comment utiliser My Forms.

28 Utilisation du service Shortcut Menu

Cette section explique comment utiliser Shortcut Menu.

29 Utilisation du service Access Google Drive™

Cette section explique comment utiliser Access Google Drive.

30 Google Cloud Print™

Cette section explique comment utiliser Google Cloud Print.

Conventions

- Les captures d'écran et illustrations utilisées dans ce guide dépendent de la configuration de la machine et des composants optionnels installés. Certains des éléments des captures d'écran peuvent ne pas s'afficher ou ne pas être disponibles, selon la configuration de votre machine.
- Les procédures de ce guide dépendent de la version du pilote et des logiciels utilitaires employés qui diffèrent selon les mises à niveau réalisées.
- Dans ce guide, le terme « ordinateur » fait référence à un ordinateur personnel ou à une station de travail.
- Le terme suivant est utilisé dans ce guide :

Remarque : informations complémentaires sur les caractéristiques et fonctions.

- Les symboles suivants sont utilisés dans ce guide :

« » : • Références croisées internes au guide.

- Noms de CD-ROM, fonctions, messages affichés sur l'écran digital et texte à saisir.

[] : • Noms des dossiers, fichiers, applications, boutons et menus affichés sur l'écran digital.



- Noms de menus, commandes, fenêtres, boîtes de dialogue et boutons affichés sur l'écran de l'ordinateur.



Bouton < > : Boutons du panneau de commande.

Touche < > : Touches sur le clavier de l'ordinateur.

- >
- Chemin vers l'élément particulier d'une procédure sur le panneau de commande.
Par exemple : Lorsque vous voyez la procédure « Sélectionnez [Outils] > [Configuration] > [Créer dossier] », vous devez sélectionner [Outils], puis [Configuration] et enfin [Créer dossier].
 - Chemin vers l'élément particulier d'une procédure sur l'ordinateur.
Par exemple : lorsque vous voyez la procédure « Pour rechercher des fichiers et des dossiers, cliquez sur [Démarrer] > [Rechercher] > [Des fichiers ou des dossiers] », cela signifie que vous devez tout d'abord cliquer sur [Démarrer], puis sur [Rechercher] et enfin sur [Des fichiers ou des dossiers] pour rechercher des fichiers et des dossiers.

- L'orientation des documents ou du papier est décrite comme suit :

 , Long Edge Feed (LEF) : chargement du document ou du papier en orientation portrait, vu depuis l'avant de la machine.

 , Short Edge Feed (SEF) : chargement du document ou du papier en orientation paysage, vu depuis l'avant de la machine.

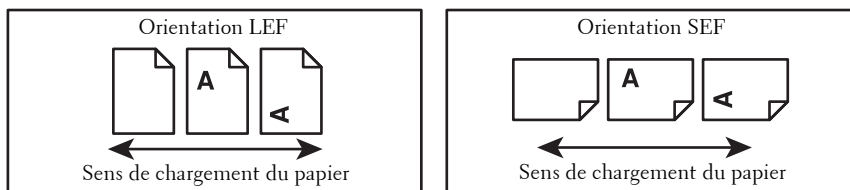

Support technique

Les informations de support technique de ce produit sont décrites ci-dessous.

Politique du support technique Dell™

Le support technique, effectué avec l'assistance d'un technicien, requiert la coopération et la participation du client tout au long du processus de dépannage. Il permet de rétablir la configuration initiale par défaut du système d'exploitation, du programme logiciel et des pilotes matériels, telle qu'elle a été fournie par Dell, et de vérifier le fonctionnement correct de l'imprimante et de tout le matériel installé par Dell. Outre le support technique avec l'assistance d'un technicien, un support technique en ligne est disponible sur dell.com/support. Vous pouvez également acheter des options de support technique supplémentaires.

Dell assure un support technique limité à l'imprimante et aux logiciels et périphériques installés par Dell. Le support des logiciels et périphériques tiers, y compris les logiciels et périphériques achetés et/ou installés par l'intermédiaire des services Logiciels et périphériques (DellWare), ReadyWare et le service d'intégration usine personnalisée (CFI/DellPlus), est assuré par le fabricant d'origine.

Services en ligne

Vous pouvez en savoir plus sur les produits et services Dell sur dell.com.

Vous pouvez accéder au support Dell via dell.com/support.

L'imprimante couleur multifonction Dell C7765dn est certifiée Blue Angel pour l'Allemagne. Vous pouvez accéder à la fiche technique de Blue Angel sur dell.com/support/manuals.

Garantie et politique de retour

Dell Computer Corporation (« Dell ») fabrique ses produits matériels à partir de pièces et de composants neufs ou réputés tels, conformément aux pratiques standard de l'industrie. Pour plus d'informations sur la garantie Dell de votre imprimante, consultez le site dell.com/support.

Informations concernant le recyclage

Il est recommandé aux clients de jeter leur matériel informatique, moniteurs, imprimantes et autres périphériques usagés de manière écologique. Les méthodes disponibles comprennent la réutilisation de pièces ou de produits globaux, ainsi que le recyclage des produits, composants et/ou matériels.

Pour obtenir des précisions sur les programmes de recyclage internationaux de Dell, consultez le site dell.com/recycle.

Contacteur Dell

Vous pouvez accéder au support Dell via dell.com/support.

Pour contacter Dell en cas de difficultés d'ordre technique et commercial ou relatives au service client, consultez le site dell.com/contactdell.

À propos des licences

Cette section contient des informations sur les licences. Veuillez les lire attentivement.

RSA BSAFE



This product includes RSA® BSAFE® Cryptographic software from EMC Corporation.

Heimdal

Copyright (c)2000 Kungliga Tekniska Högskolan (Royal Institute of Technology, Stockholm, Sweden). All rights reserved.

Redistribution and use in source and binary forms, with or without modification, are permitted provided that the following conditions are met:

1. Redistributions of source code must retain the above copyright notice, this list of conditions and the following disclaimer.
2. Redistributions in binary form must reproduce the above copyright notice, this list of conditions and the following disclaimer in the documentation and/or other materials provided with the distribution.
3. Neither the name of the Institute nor the names of its contributors may be used to endorse or promote products derived from this software without specific prior written permission.

THIS SOFTWARE IS PROVIDED BY THE INSTITUTE AND CONTRIBUTORS "AS IS" AND ANY EXPRESS OR IMPLIED WARRANTIES, INCLUDING, BUT NOT LIMITED TO, THE IMPLIED WARRANTIES OF MERCHANTABILITY AND FITNESS FOR A PARTICULAR PURPOSE ARE DISCLAIMED. IN NO EVENT SHALL THE INSTITUTE OR CONTRIBUTORS BE LIABLE FOR ANY DIRECT, INDIRECT, INCIDENTAL, SPECIAL, EXEMPLARY, OR CONSEQUENTIAL DAMAGES (INCLUDING, BUT NOT LIMITED TO, PROCUREMENT OF SUBSTITUTE GOODS OR SERVICES; LOSS OF USE, DATA, OR PROFITS; OR BUSINESS INTERRUPTION) HOWEVER CAUSED AND ON ANY THEORY OF LIABILITY, WHETHER IN CONTRACT, STRICT LIABILITY, OR TORT (INCLUDING NEGLIGENCE OR OTHERWISE) ARISING IN ANY WAY OUT OF THE USE OF THIS SOFTWARE, EVEN IF ADVISED OF THE POSSIBILITY OF SUCH DAMAGE.

JPEG Code

Our printer software uses some of the codes defined by the Independent JPEG Group.

Libcurl

COPYRIGHT AND PERMISSION NOTICE

Copyright (c) 1996 - 2006, Daniel Stenberg, <daniel@haxx.se>.

All rights reserved.

Permission to use, copy, modify, and distribute this software for any purpose with or without fee is hereby granted, provided that the above copyright notice and this permission notice appear in all copies.

THE SOFTWARE IS PROVIDED "AS IS", WITHOUT WARRANTY OF ANY KIND, EXPRESS OR IMPLIED, INCLUDING BUT NOT LIMITED TO THE WARRANTIES OF MERCHANTABILITY, FITNESS FOR A PARTICULAR PURPOSE AND NONINFRINGEMENT OF THIRD PARTY RIGHTS. IN NO EVENT SHALL THE AUTHORS OR COPYRIGHT HOLDERS BE LIABLE FOR ANY CLAIM, DAMAGES OR OTHER LIABILITY, WHETHER IN AN ACTION OF CONTRACT, TORT OR OTHERWISE, ARISING FROM, OUT OF OR IN CONNECTION WITH THE SOFTWARE OR THE USE OR OTHER DEALINGS IN THE SOFTWARE.

Except as contained in this notice, the name of a copyright holder shall not be used in advertising or otherwise to promote the sale, use or other dealings in this Software without prior written authorization of the copyright holder.

FreeBSD

This product contains the part of FreeBSD codes.

The FreeBSD Copyright

Copyright 1994-2006 The FreeBSD Project. All rights reserved.

Redistribution and use in source and binary forms, with or without modification, are permitted provided that the following conditions are met:

Redistributions of source code must retain the above copyright notice, this list of conditions and the following disclaimer.

Redistributions in binary form must reproduce the above copyright notice, this list of conditions and the following disclaimer in the documentation and/or other materials provided with the distribution.

THIS SOFTWARE IS PROVIDED BY THE FREEBSD PROJECT "AS IS" AND ANY EXPRESS OR IMPLIED WARRANTIES, INCLUDING, BUT NOT LIMITED TO, THE IMPLIED WARRANTIES OF MERCHANTABILITY AND FITNESS FOR A PARTICULAR PURPOSE ARE DISCLAIMED. IN NO EVENT SHALL THE FREEBSD PROJECT OR CONTRIBUTORS BE LIABLE FOR ANY DIRECT, INDIRECT, INCIDENTAL, SPECIAL, EXEMPLARY, OR CONSEQUENTIAL DAMAGES (INCLUDING, BUT NOT LIMITED TO, PROCUREMENT OF SUBSTITUTE GOODS OR SERVICES; LOSS OF USE, DATA, OR PROFITS; OR BUSINESS INTERRUPTION) HOWEVER CAUSED AND ON ANY THEORY OF LIABILITY, WHETHER IN CONTRACT, STRICT LIABILITY, OR TORT (INCLUDING NEGLIGENCE OR

OTHERWISE) ARISING IN ANY WAY OUT OF THE USE OF THIS SOFTWARE, EVEN IF ADVISED OF THE POSSIBILITY OF SUCH DAMAGE.

The views and conclusions contained in the software and documentation are those of the authors and should not be interpreted as representing official policies, either expressed or implied, of the FreeBSD Project.

OpenLDAP

Copyright 1998-2006 The OpenLDAP Foundation All rights reserved.

Redistribution and use in source and binary forms, with or without modification, are permitted only as authorized by the OpenLDAP Public License.

A copy of this license is available in the file LICENSE in the top-level directory of the distribution or, alternatively, at <http://www.OpenLDAP.org/license.html>.

OpenLDAP is a registered trademark of the OpenLDAP Foundation.

Individual files and/or contributed packages may be copyright by other parties and/or subject to additional restrictions.

This work is derived from the University of Michigan LDAP v3.3 distribution. Information concerning this software is available at <http://www.umich.edu/~dirsvcs/ldap/ldap.html>.

This work also contains materials derived from public sources.

Additional information about OpenLDAP can be obtained at <http://www.openldap.org/>.

Portions Copyright 1998-2006 Kurt D. Zeilenga.

Portions Copyright 1998-2006 Net Boolean Incorporated.

Portions Copyright 2001-2006 IBM Corporation.

All rights reserved.

Redistribution and use in source and binary forms, with or without modification, are permitted only as authorized by the OpenLDAP Public License.

Portions Copyright 1999-2005 Howard Y.H. Chu.

Portions Copyright 1999-2005 Symas Corporation.

Portions Copyright 1998-2003 Hallvard B. Furuseth.

All rights reserved.

Redistribution and use in source and binary forms, with or without modification, are permitted provided that this notice is preserved.

The names of the copyright holders may not be used to endorse or promote products derived from this software without their specific prior written permission. This software is provided "as is" without express or implied warranty.

Portions Copyright (c) 1992-1996 Regents of the University of Michigan.

All rights reserved.

Redistribution and use in source and binary forms are permitted provided that this notice is preserved and that due credit is given to the University of Michigan at Ann Arbor. The name of the University may not be used to endorse or promote products derived from this software without specific prior written permission. This software is provided "as is" without express or implied warranty.

The OpenLDAP Public License

Version 2.8, 17 August 2003

Redistribution and use of this software and associated documentation ("Software"), with or without modification, are permitted provided that the following conditions are met:

1. Redistributions in source form must retain copyright statements and notices,
2. Redistributions in binary form must reproduce applicable copyright statements and notices, this list of conditions, and the following disclaimer in the documentation and/or other materials provided with the distribution, and
3. Redistributions must contain a verbatim copy of this document.

The OpenLDAP Foundation may revise this license from time to time.

Each revision is distinguished by a version number. You may use this Software under terms of this license revision or under the terms of any subsequent revision of the license.

THIS SOFTWARE IS PROVIDED BY THE OPENLDAP FOUNDATION AND ITS CONTRIBUTORS "AS IS" AND ANY EXPRESSED OR IMPLIED WARRANTIES, INCLUDING, BUT NOT LIMITED TO, THE IMPLIED WARRANTIES OF MERCHANTABILITY AND FITNESS FOR A PARTICULAR PURPOSE ARE DISCLAIMED. IN NO EVENT SHALL THE OPENLDAP FOUNDATION, ITS CONTRIBUTORS, OR THE AUTHOR(S) OR OWNER(S) OF THE SOFTWARE BE LIABLE FOR ANY DIRECT, INDIRECT, INCIDENTAL, SPECIAL, EXEMPLARY, OR CONSEQUENTIAL DAMAGES (INCLUDING, BUT NOT LIMITED TO, PROCUREMENT OF SUBSTITUTE GOODS OR SERVICES; LOSS OF USE, DATA, OR PROFITS; OR BUSINESS INTERRUPTION) HOWEVER CAUSED AND ON ANY THEORY OF LIABILITY, WHETHER IN CONTRACT, STRICT LIABILITY, OR TORT (INCLUDING NEGLIGENCE OR OTHERWISE) ARISING IN ANY WAY OUT OF THE USE OF THIS SOFTWARE, EVEN IF ADVISED OF THE POSSIBILITY OF SUCH DAMAGE.

The names of the authors and copyright holders must not be used in advertising or otherwise to promote the sale, use or other dealing in this Software without specific, written prior permission. Title to copyright in this Software shall at all times remain with copyright holders.

OpenLDAP is a registered trademark of the OpenLDAP Foundation.

Copyright 1999-2003 The OpenLDAP Foundation, Redwood City, California, USA. All Rights Reserved. Permission to copy and distribute verbatim copies of this document is granted.

DES

This product includes software developed by Eric Young (eay@mincom.oz.au)

AES

Copyright (c) 2003. Dr Brian Gladman. Worcester. UK. All rights reserved. This product uses published AES software provided by Dr Brian Gladman under BSD licensing terms.

TIFF (libtiff)

Lib TIFF copyright (c) 1988-1997 Sam leffler
Copyright (c) 1991-1997 Silicon Graphics. Inc.

ICC Profile (Little cms)

Little cms copyright (c) 1988-2004 Marti Maria

XML Paper Specification (XPS)

This product may incorporate intellectual property owned by Microsoft Corporation. The terms and conditions upon which Microsoft is licensing such intellectual property may be found at <http://go.microsoft.com/fwlink/?LinkId=52369>.

Cyrus SASL

Copyright (c) 1998-2003 Carnegie Mellon University. All rights reserved.

Redistribution and use in source and binary forms, with or without modification, are permitted provided that the following conditions are met:

1. Redistributions of source code must retain the above copyright notice, this list of conditions and the following disclaimer.
2. Redistributions in binary form must reproduce the above copyright notice, this list of conditions and the following disclaimer in the documentation and/or other materials provided with the distribution.
3. The name "Carnegie Mellon University" must not be used to endorse or promote products derived from this software without prior written permission. For permission or any other legal details, please contact

Office of Technology Transfer
Carnegie Mellon University
5000 Forbes Avenue
Pittsburgh, PA 15213-3890
(412) 268-4387, fax: (412) 268-7395

tech-transfer@andrew.cmu.edu

4. Redistributions of any form whatsoever must retain the following acknowledgment:

"This product includes software developed by Computing Services at Carnegie Mellon University (<http://www.cmu.edu/computing/>)."

CARNEGIE MELLON UNIVERSITY DISCLAIMS ALL WARRANTIES WITH REGARD TO THIS SOFTWARE, INCLUDING ALL IMPLIED WARRANTIES OF MERCHANTABILITY AND FITNESS, IN NO EVENT SHALL CARNEGIE MELLON UNIVERSITY BE LIABLE FOR ANY SPECIAL, INDIRECT OR CONSEQUENTIAL DAMAGES OR ANY DAMAGES WHATSOEVER RESULTING FROM LOSS OF USE, DATA OR PROFITS, WHETHER IN AN ACTION OF CONTRACT, NEGLIGENCE OR OTHER TORTIOUS ACTION, ARISING OUT OF OR IN CONNECTION WITH THE USE OR PERFORMANCE OF THIS SOFTWARE.

Avis juridique

La copie et l'impression de certains documents peuvent être illégales dans votre pays. Toute personne reconnue coupable d'un tel délit est passible d'une amende ou d'une peine d'emprisonnement. Voici quelques exemples d'éléments dont la copie et l'impression peuvent être illégales dans votre pays :

- Devises
- Billets de banque et chèques
- Obligations et titres de banques et d'État
- Passeports et cartes d'identité
- Documents assujettis à des droits d'auteur et marques de commerce, sans le consentement de leur propriétaire
- Timbres postaux et autres effets de commerce

Cette liste est incomplète. Nous dégageons toute responsabilité quant à son exhaustivité et sa précision. En cas de doute, contactez votre conseiller juridique.

2 Présentation du produit

Ce chapitre décrit les principales caractéristiques de la machine, le nom de ses composants, sa mise sous et hors tension et le mode d'utilisation de l'écran digital.

- **Composants de la machine.....34**
- **Source d'alimentation41**
- **Disjoncteur45**
- **Mode Économie d'énergie.....47**
- **Panneau de commande50**
- **À propos de l'écran Écran [Accueil].....54**
- **Saisie de texte58**
- **Installation du raccord de bac sur le module de finition-B159**

Composants de la machine

Les pages suivantes décrivent les composants de la machine et leurs fonctions.

Corps de la machine et chargeur haute capacité B1

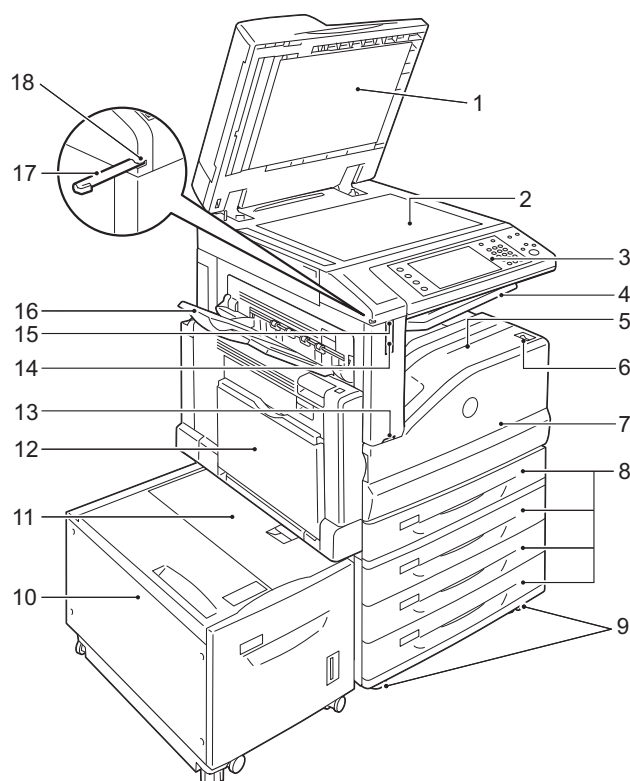

N°	Composant	Fonction
1	Panneau de documents	Maintient les documents en place.
2	Glace d'exposition	Emplacement de chargement des documents.
3	Panneau de commande	Comprend des boutons de fonction, des indicateurs LED et l'écran digital. Reportez-vous à la section « Panneau de commande » (P.50).
4	Bac Sortie 2	Emplacement de sortie dans le bac central divisé en deux niveaux.
5	Bac central inférieur (bac de réception)	Emplacement de sortie des copies et des impressions, faces vers le bas.
6	Interrupteur d'alimentation	Met la machine sous et hors tension. Reportez-vous à la section « Source d'alimentation » (P.41).
7	Panneau avant	Ouvrez ce panneau pour remplacer les consommables.
8	Magasin 1 à 4	Permettent de charger du papier.
9	Roulettes avec frein	Permettent de bloquer les roues de la machine. Actionnez les freins une fois la machine en place sur le site.
10	Magasin 6 (chargeur haute capacité B1) (optionnel)	Emplacement de chargement du papier.
11	Panneau supérieur du magasin 6	Ouvrez ce panneau pour supprimer les bourrages papier, après avoir déplacé le magasin 6 vers la gauche.
12	Magasin 5 (auxiliaire)	Permet de charger du papier non standard (épais ou spécial), qui n'est pas adapté aux magasins 1 à 4.

N°	Composant	Fonction
13	Capteur de mouvement (capteur pyroélectrique)	Le capteur de mouvement (capteur pyroélectrique) fonctionne de manière cohérente, et se déclenche dès qu'il détecte une présence humaine (capteur de réflexion) dans la zone de détection.
14	Capteur de mouvement (capteur de réflexion)	Lorsque le capteur de mouvement (capteur pyroélectrique) détecte une présence humaine, il s'active (capteur de réflexion), et la machine quitte le mode Économie d'énergie. Tant que le capteur de mouvement (capteur de réflexion) détecte une présence humaine, la machine ne réinitialise pas ses paramètres automatiquement et ne passe pas en mode Économie d'énergie.
15	Capteur de mouvement Lampe d'accès	La lampe d'accès s'allume lorsque le capteur de mouvement (capteur de réflexion) détecte une présence humaine.
16	Bac latéral	Emplacement de sortie des copies et des impressions, faces vers le haut.
17	Stylet	Permet de toucher l'écran digital du panneau de commande, afin de configurer les paramètres. REMARQUE • Vous pouvez toucher l'écran digital à l'aide du stylet, mais aussi directement du bout du doigt.
18	Porte-stylet	Range le stylet.

Vues gauche et arrière de la machine

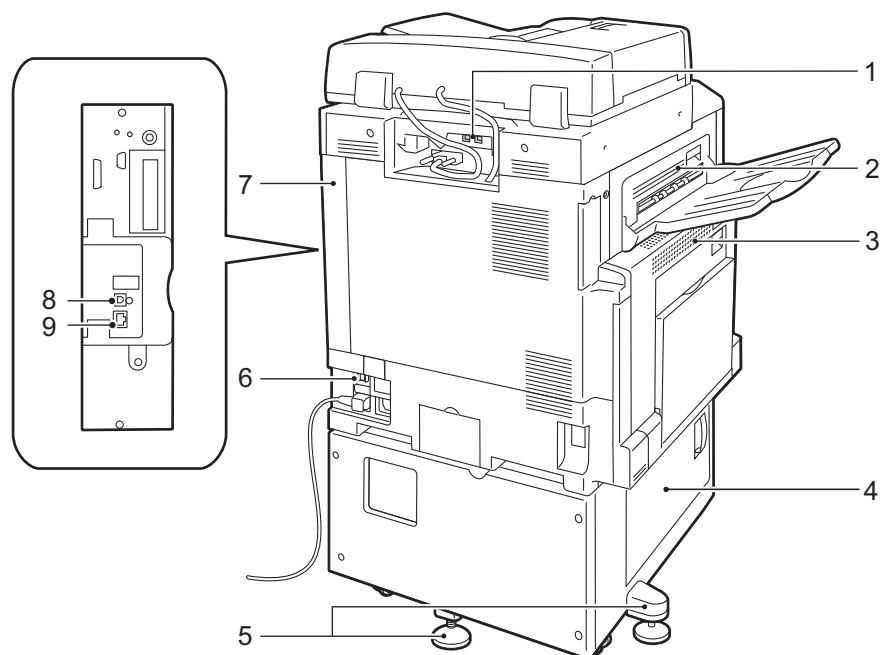

N°	Composant	Fonction
1	Connecteur d'interface USB 2.0 (optionnel)	Permet la connexion du lecteur de carte mémoire ou d'un périphérique mémoire USB.
2	Panneau gauche supérieur	Ouvrez ce panneau pour supprimer les bourrages papier.
3	Panneau gauche intermédiaire	Ouvrez ce panneau en appuyant sur le levier de déblocage, afin de supprimer les bourrages papier. REMARQUE • Avant d'ouvrir le panneau gauche supérieur, quittez le mode Veille et éteignez la machine.
4	Panneau gauche inférieur	Ouvrez ce panneau pour supprimer les bourrages papier. Si le magasin 6 est installé, déplacez-le vers la gauche, puis ouvrez ce panneau.

N°	Composant	Fonction
5	Embase d'ajustement	Stabilise la machine. Une fois la machine en place sur le site, faites pivoter l'embase dans le sens horaire jusqu'à ce qu'elle atteigne le sol.
6	Bouton RESET	Met la machine automatiquement hors tension en cas de fuite de courant.
7	Panneau droit arrière	Vérifiez que ce panneau est fixé. Ouvrez-le pour connecter un câble d'interface.
8	Connecteur d'interface USB 2.0	Permet la connexion d'un câble de clé USB pour l'impression.
9	Connecteur 10BASE-T/100BASE-TX/1000BASE-T	Permet le branchement d'un câble réseau.

REMARQUE • Il n'est pas possible de connecter simultanément à la machine le lecteur de carte mémoire et un périphérique mémoire USB. La machine reconnaît le dispositif connecté en premier.

Intérieur

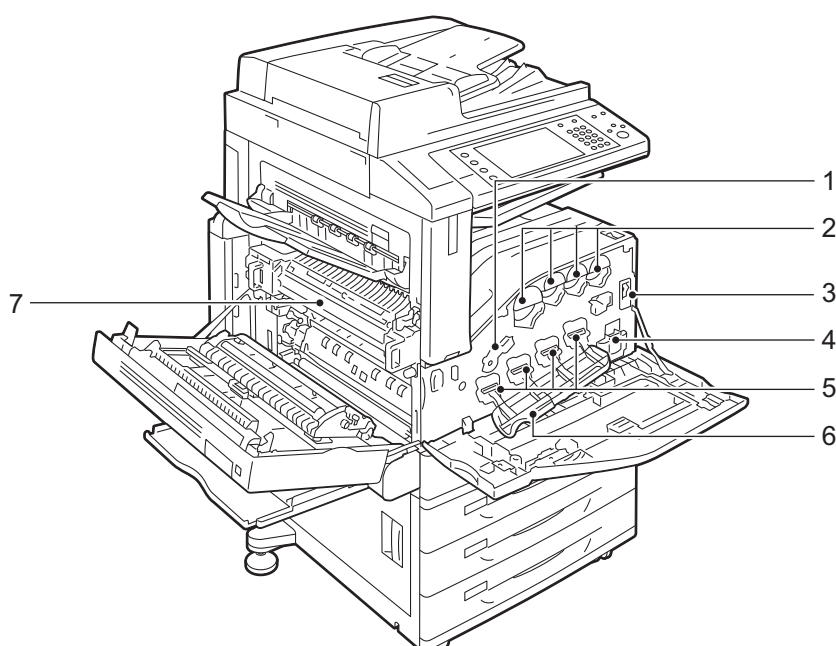

N°	Composant	Fonction
1	Levier de déblocage du module photorécepteur	Débloquez ce levier pour remplacer un module photorécepteur.
2	Cartouches de toner	Contiennent des toners (c'est-à-dire de l'encre en poudre) de couleur noir (K), cyan (C), magenta (M) et jaune (Y).
3	Interrupteur d'alimentation principal	Allume et éteint l'interrupteur d'alimentation principal de la machine. Veillez à toujours respecter les instructions de l'administrateur système. REMARQUE • Éteignez toujours l'interrupteur d'alimentation avant d'éteindre l'interrupteur d'alimentation principal. Reportez-vous à la section « Source d'alimentation » (P.41).
4	Bac récupérateur de toner (R5)	Collecte les déchets de toner.
5	Modules photorécepteurs (R1, R2, R3 et R4)	Contiennent des photoconducteurs (R1, R2, R3 et R4).
6	Panneau du module photorécepteur	Ouvrez ce panneau si vous avez besoin de remplacer un module photorécepteur ou de nettoyer l'intérieur de la machine.

N°	Composant	Fonction
7	Module four (R8)	Fixe le toner sur le papier. Ne touchez pas à ce module ; il est extrêmement chaud.

Chargeur automatique de documents recto verso B1-C

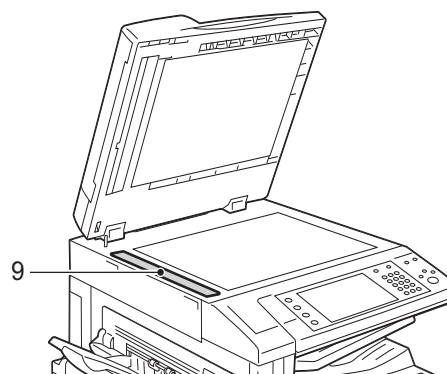
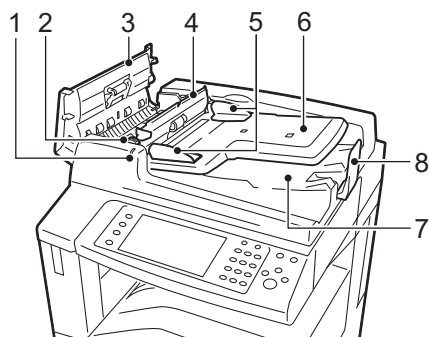

N°	Composant	Fonction
1	Indicateur de confirmation	S'allume lorsqu'un document est correctement chargé.
2	Levier	Actionnez ce levier pour supprimer les brouillages papier.
3	Panneau gauche	Ouvrez ce panneau pour supprimer les brouillages papier.
4	Panneau intérieur	Ouvrez ce panneau pour supprimer les brouillages papier.
5	Guides documents	Utilisez ces guides pour aligner les bords des documents.
6	Chargeur de documents	Emplacement de chargement des documents.
7	Bac de réception de documents	Emplacement de sortie des documents numérisés.
8	Stoppeur papier	Empêche le papier de tomber.
9	Vitre de transport à vitesse constante	Numérise un document chargé.

REMARQUE • Dans ce guide, le terme « chargeur de documents » correspond au chargeur automatique de documents recto verso B1-C.

Connecteurs de ligne téléphonique

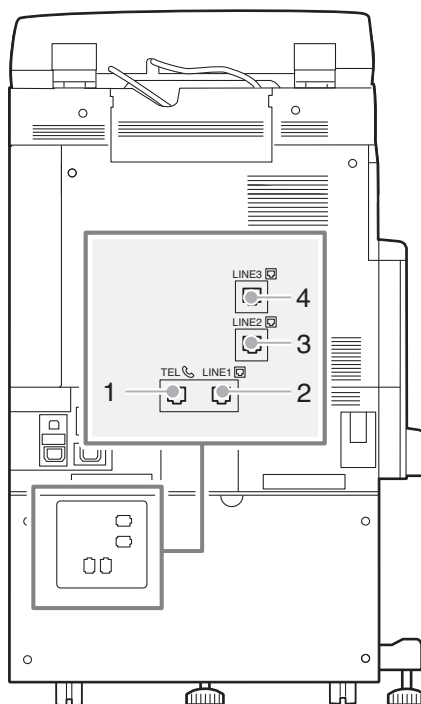

N°	Nom indiqué sur le panneau de la machine	Nom affiché sur l'écran digital	Fonction
1	TEL	-	Connecte la machine à un appareil téléphonique.
2	LIGNE 1	Ligne 1	Utilisez ce connecteur pour relier la machine à une ligne téléphonique.
3	LIGNE 2	-	Non disponible.
4	LIGNE 3	-	Non disponible.

REMARQUE • L'utilisation du service Fax nécessite un composant optionnel. Pour plus d'informations, contactez le support client sur le site dell.com/contactdell.

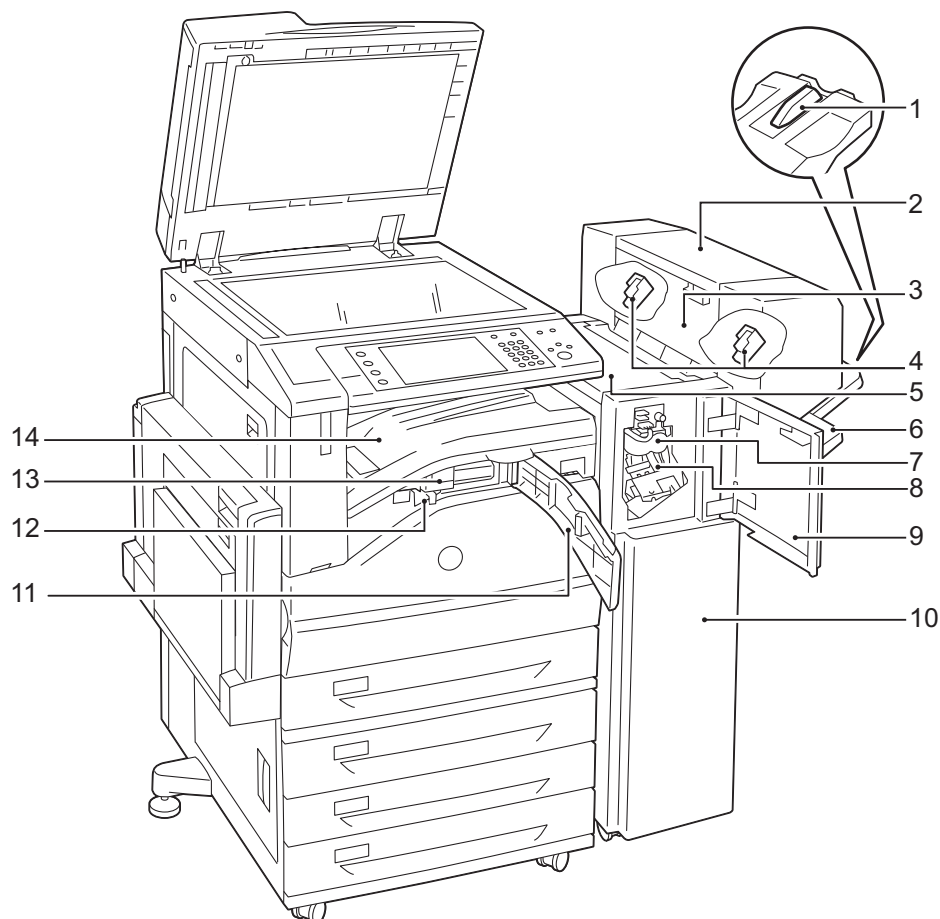
Module de finition-B1 (optionnel)

N°	Composant	Fonction
1	Raccord de bac	Installez ce raccord pour la sortie de papier au format A4 ou B5 dans le bac de finition, sans agrafage. Pour plus d'informations, reportez-vous à la section « Installation du raccord de bac sur le module de finition-B1 » (P.59).
2	Module de reliure (optionnel)	Agrafe les documents pliés.
3	Panneau latéral du module de reliure	Ouvrez ce panneau pour remplacer la cartouche d'agrafes cahier.
4	Cartouche d'agrafes cahier	Contient des agrafes. Retirez cette cartouche pour remplacer ou ajouter des agrafes ou supprimer les bourrages d'agrafes.
5	Panneau supérieur	Ouvrez ce panneau pour supprimer les bourrages papier.
6	Bac de finition	Emplacement de sortie des documents agrafés ou pliés.
7	Module de rainurage	Plie les documents en deux.
8	Cartouche d'agrafes	Contient des agrafes.
9	Panneau avant	Ouvrez ce panneau pour supprimer les bourrages papier ou remplacer les agrafes.
10	Module de finition-B1	Agrafe les copies et les impressions.
11	Panneau de transport avant	Ouvrez ce panneau pour supprimer les déchets de perforation.
12	Récupérateur de la perforouse	Collecte les déchets de la perforatrice.

N°	Composant	Fonction
13	Perforatrice US 2/3 (optionnelle) Perforatrice US 2/4 (optionnelle)	Perfore les documents. REMARQUE • Avec la perforatrice US 2/3 (aux normes américaines), la distance entre les deux perforations est de 70 mm, tandis qu'avec la perforatrice US 2/4, elle est de 80 mm.
14	Bac central (panneau supérieur du transport du module de finition)	Emplacement de sortie des copies et des impressions si elles ne peuvent pas sortir dans le bac de finition. Soulevez le panneau pour supprimer les bourrages papier. REMARQUE • Retirez toujours les documents qui sortent sur le bac central.

REMARQUE • Le module de finition-B1 est optionnel. Dans ce guide, le terme « module de finition » fait référence au module de finition-B1.

- Le câble d'alimentation connecté au module de finition-B1 est réservé à la machine. Ne l'utilisez pas pour raccorder d'autres appareils.

Source d'alimentation

La machine comporte un interrupteur d'alimentation, ainsi qu'un interrupteur d'alimentation principal.

Interrupteur d'alimentation

Pour utiliser la machine, mettez-la sous tension en plaçant l'interrupteur d'alimentation en position [|]. Vous pouvez commencer à utiliser la machine une fois son préchauffage terminé.

Interrupteur d'alimentation principal

Mettez l'interrupteur d'alimentation principal en position [O]. L'indicateur <Main Power>, à droite du panneau de commande, s'éteint. La machine se désactive. Éteignez l'interrupteur d'alimentation principal uniquement lorsque vous connectez un câble à la machine ou vous nettoyez cette dernière, car vous risqueriez d'effacer les données de la mémoire pendant l'utilisation du service Fax.

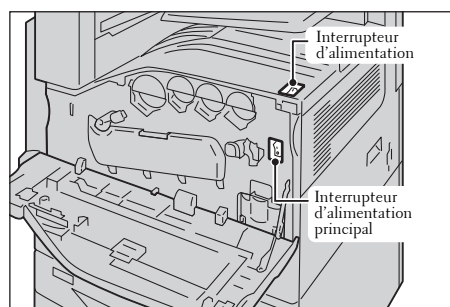

Activation de l'interrupteur d'alimentation principal

Cette section explique comment allumer l'interrupteur d'alimentation principal.

REMARQUE • N'éteignez pas l'interrupteur d'alimentation principal immédiatement après l'avoir allumé. Vous risqueriez d'endommager le disque dur et la mémoire ou de provoquer un dysfonctionnement de la machine.

- 1 Vérifiez que le câble d'alimentation est branché correctement.
- 2 Ouvrez le panneau avant.

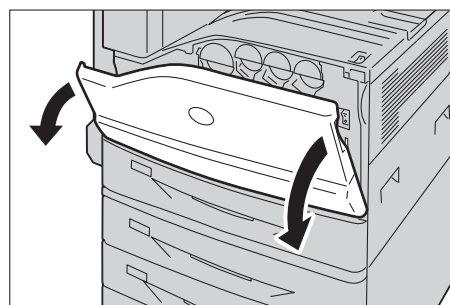

- 3 Mettez l'interrupteur d'alimentation principal en position [|] pour activer l'alimentation principale.

L'indicateur <Main Power> s'allume sur le panneau de commande.

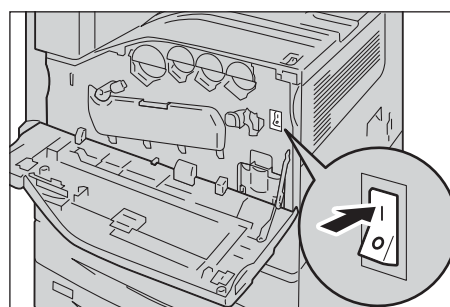

- 4 Fermez le panneau avant.

Mise sous tension

Cette section explique comment allumer l'interrupteur d'alimentation.

La machine préchauffe pendant environ 35 secondes après sa mise sous tension. Elle est ensuite prête pour les travaux de copie et d'impression. Ce délai peut être plus long suivant les configurations utilisées.

Éteignez l'interrupteur d'alimentation en fin de journée ou lorsque vous prévoyez de ne pas utiliser la machine pendant une durée prolongée.

Vous pouvez aussi utiliser le mode Économie d'énergie pendant les périodes d'inactivité de la machine.

Pour plus d'informations sur le mode Économie d'énergie, reportez-vous à la section « Mode Économie d'énergie » (P.47).

REMARQUE • Si l'interrupteur d'alimentation est éteint, tous ses services sont indisponibles. Si vous utilisez la machine tout au long de la journée pour recevoir des fax, par exemple, n'éteignez pas l'interrupteur d'alimentation.

- 1 Mettez l'interrupteur d'alimentation en position [|] pour mettre la machine sous tension.

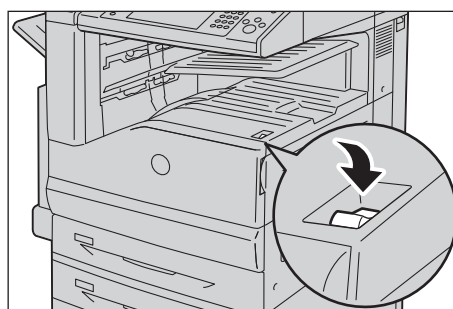

- Avec le module de finition-B1 (optionnel) installé

REMARQUE • Si la machine ne s'allume pas, vérifiez les points suivants :

- Le câble d'alimentation est branché.
- L'interrupteur d'alimentation principal est allumé.
- Le bouton <RESET> est allumé et en position enfoncée.

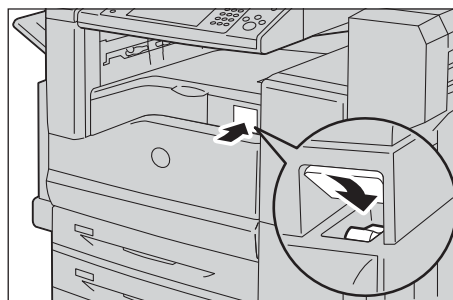

Arrêt de l'interrupteur d'alimentation

Cette section explique comment éteindre l'interrupteur d'alimentation.

- 1 Avant d'éteindre l'interrupteur d'alimentation, vérifiez que tous les travaux de copie ou d'impression lancés ont été réalisés. Vérifiez ensuite que l'indicateur <Data> ne clignote pas.

REMARQUE • N'éteignez pas l'interrupteur d'alimentation dans les cas suivants. Vous risqueriez d'effacer les données en cours de traitement.

- Pendant la réception de données
 - Pendant un travail d'impression
 - Pendant un travail de copie
 - Pendant un travail de numérisation
- Patientez cinq secondes après la sortie des derniers documents avant d'éteindre l'interrupteur d'alimentation.

- 2 Mettez l'interrupteur d'alimentation en position [⏻].

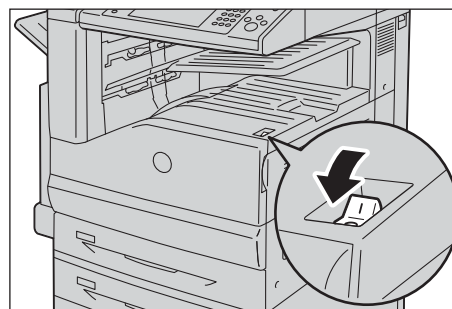

- Avec le module de finition-B1 (optionnel) installé

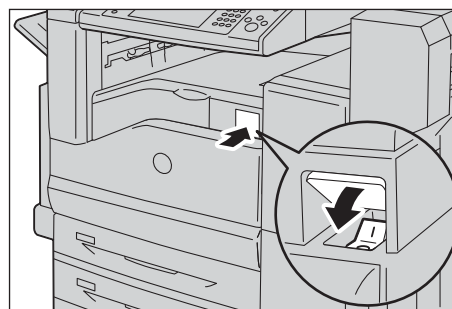

- REMARQUE** • Le processus de mise hors tension s'effectue à l'intérieur de la machine, quelques instants après avoir éteint l'interrupteur d'alimentation. Veillez donc à ne pas éteindre l'interrupteur d'alimentation principal immédiatement après avoir éteint l'interrupteur d'alimentation.
- Pour rallumer la machine après l'avoir éteint l'interrupteur d'alimentation, patientez 10 secondes une fois que l'écran digital s'est éteint.

Arrêt de l'interrupteur d'alimentation principal

Cette section explique comment éteindre l'interrupteur d'alimentation principal.

- REMARQUE** • N'éteignez pas l'interrupteur d'alimentation principal lorsqu'un écran est affiché sur l'écran digital ou que le bouton <Power Saver> clignote. Vous risqueriez d'endommager le disque dur et la mémoire, ou de provoquer un dysfonctionnement de la machine.
- Si vous avez besoin de débrancher le câble d'alimentation, commencez par éteindre l'interrupteur d'alimentation principal. Dans le cas contraire, vous risqueriez d'endommager le disque dur et la mémoire ou de provoquer un dysfonctionnement de la machine.

- 1 Vérifiez que l'interrupteur d'alimentation est éteint.
- 2 Vérifiez que l'écran digital est vide et que le bouton <Power Saver> est éteint.
- 3 Ouvrez le panneau avant.

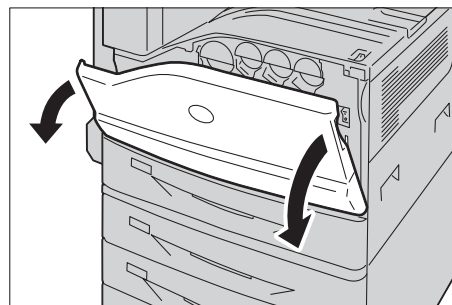

- 4** Mettez l'interrupteur d'alimentation principal en position [○] pour couper l'alimentation principale.

L'indicateur <Main Power> s'éteint sur le panneau de commande.

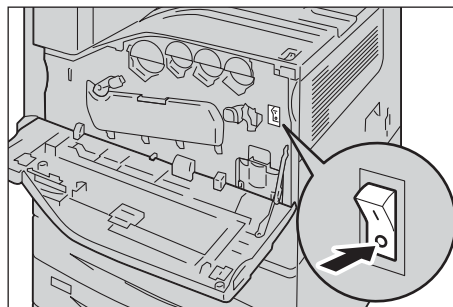

- 5** Fermez le panneau avant.

Disjoncteur

La machine est équipée d'un disjoncteur.

En cas de fuite de courant, le disjoncteur coupe automatiquement le circuit électrique afin d'éviter tout risque d'incendie.

Vérifiez le bon fonctionnement du disjoncteur au moins une fois par mois.

Vérifiez que la machine est reliée à la terre. Si la mise à la terre n'est pas établie, le disjoncteur risque d'être désactivé. Cela risquerait de provoquer des chocs électriques.

Pour toute question concernant le disjoncteur, contactez le support clientèle sur le site dell.com/contactdell.

Cette section explique comment vérifier le fonctionnement du disjoncteur.

- 1 Mettez l'interrupteur d'alimentation en position [⏻] pour mettre la machine hors tension.

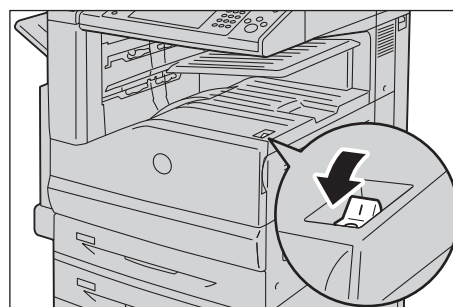

- 2 Vérifiez que l'écran digital est vide et que le bouton <Power Saver> ne s'allume pas.
- 3 Ouvrez le panneau avant.

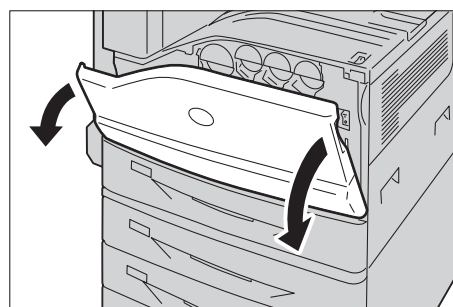

- 4 Mettez l'interrupteur d'alimentation principal en position [O] pour couper l'alimentation principale.

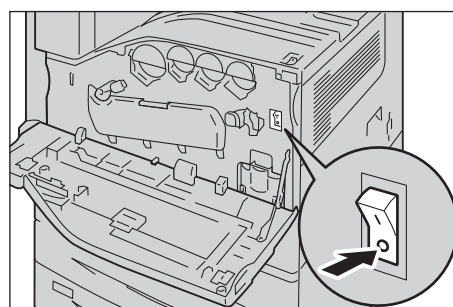

- 5 Appuyez sur le bouton <RESET>. Il reste enfoncé même lorsque vous le relâchez.

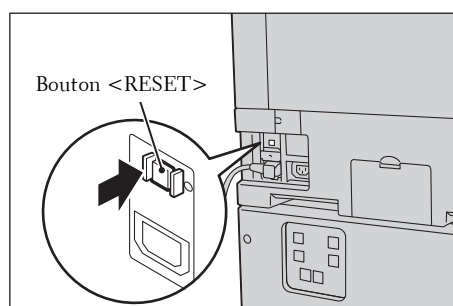

- 6** Appuyez délicatement sur le bouton <TEST> à l'aide d'un objet pointu (comme la pointe d'un stylo). Le bouton <RESET> revient à sa position initiale. Vous avez terminé la procédure de vérification.

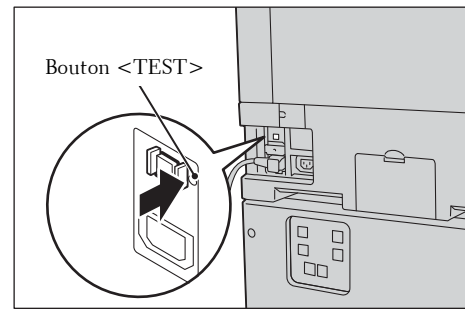

- 7** Appuyez de nouveau sur le bouton <RESET> pour l'enfoncer.

Mode Économie d'énergie

La machine telle qu'elle vous est livrée est configurée avec le mode Économie d'énergie, qui permet de réduire automatiquement la consommation électrique lorsqu'aucune donnée de copie ou d'impression n'est reçue pendant un certain temps.

La fonctionnalité d'économie d'énergie comporte deux modes : le mode Alimentation réduite et le mode Veille.

La machine passe en mode Alimentation réduite si elle n'est pas utilisée pendant une durée prédéfinie.

S'il s'écoule une nouvelle durée d'inactivité prédéfinie, la machine passe alors en mode Veille.

Pour activer le mode Économie d'énergie, appuyez sur le bouton <Power Saver> du panneau de commande.

Mode Alimentation réduite

Lorsque ce mode est sélectionné, l'alimentation est réduite au niveau du panneau de commande et du module four, afin d'économiser de l'énergie.

L'écran digital s'éteint et le bouton <Power Saver> du panneau de commande s'allume. Pour utiliser la machine, appuyez sur le bouton <Power Saver>. Le bouton <Power Saver> s'éteint pour indiquer que la machine n'est plus en mode Alimentation réduite.

Mode Veille

Lorsque ce mode est activé, la réduction de la puissance est plus importante qu'en mode Alimentation réduite.

L'écran digital s'éteint et le bouton <Power Saver> du panneau de commande s'allume. Pour utiliser la machine, appuyez sur le bouton <Power Saver>. Le bouton <Power Saver> s'éteint pour indiquer que la machine n'est plus en mode Veille.

REMARQUE • En mode Économie d'énergie, appuyez sur le bouton <Power Saver> pour allumer l'écran digital. À ce stade, le module de numérisation de documents et les périphériques de sortie ne quittent pas le mode Économie d'énergie. Par la suite, en effectuant certaines manipulations comme l'utilisation de l'écran digital, et l'ouverture ou la fermeture du panneau de documents, vous pouvez réactiver les périphériques nécessaires à la sortie du mode Économie d'énergie, et ainsi préparer la machine à quitter ce mode.

- Lorsque la machine quitte le mode Économie d'énergie après que vous ayez appuyé sur le bouton <Power Saver>, elle ne reconnaît pas immédiatement certains mouvements, notamment l'ouverture ou la fermeture du panneau avant. Pour permettre à la machine d'identifier ces opérations, utilisez le panneau de commande avant d'ouvrir le panneau avant.
- Si vous remplacez des cartouches de toner ou chargez du papier en mode Économie d'énergie, la machine n'identifie pas ces modifications. Avant d'effectuer ces actions, quittez le mode Économie d'énergie en appuyant sur le bouton <Power Saver> et sur le bouton <Machine Status> du panneau de commande.
- Les opérations suivantes ne désactivent pas automatiquement le mode Économie d'énergie :
 - Impression facturée
 - Impression protégée
 - Impression différée
 - Impression facturée privée
 - Réception de fax dans un dossier
 - Fax direct
 - Accès à un dossier de la machine à l'aide de l'outil Web de configuration d'imprimante Dell
- Avec les opérations suivantes, le panneau de commande reste éteint. Seuls les périphériques de sortie quittent le mode Économie d'énergie.
 - Impression
 - Impression d'échantillons
 - Impression de fax

- Lorsque l'appareil suivant est connecté à la machine et qu'un utilisateur effectue l'opération suivante, le mode Alimentation réduite peut être désactivé sans appuyer sur le bouton <Power Saver>. Toutefois, si la machine est en mode Veille, l'opération ne permet pas de le désactiver. Vous devez définir un délai plus long pour que la machine quitte le mode Économie d'énergie et passe en mode Veille sans appuyer sur le bouton <Power Saver>.
 - Insertion d'une carte à puce dans le lecteur de carte à puce
- Lorsque la machine passe en mode Alimentation réduite lors de l'authentification d'un utilisateur, elle quitte le mode Authentification.

Capteur de mouvement

La machine est équipée d'une fonction de détection de présence humaine, appelée Capteur de mouvement. Cette fonction contrôle la sortie du mode Économie d'énergie ainsi que le nonaccès à ce mode, ou le non-comptage du temps de réinitialisation automatique des paramètres (Annulation auto) lorsque la machine détecte une présence humaine. La lampe d'accès s'allume lorsque la machine détecte une présence humaine.

- REMARQUE** • Le rayon de la zone de détection est de 35 cm à partir de l'avant de la machine. Notre technicien Service Clients peut élargir ce rayon à 60 cm. Pour plus d'informations, contactez le support client sur le site dell.com/contactdell.
- Si vous portez un vêtement qui réfléchit la lumière (vêtement lamé ou brodé de sequins, par exemple), la détection de présence humaine risque de ne pas fonctionner correctement.
 - Vous pouvez définir la sortie du mode Économie d'énergie ou empêcher l'accès à ce mode lorsque le capteur de mouvement détecte une présence humaine en mode Administration système. Pour plus d'informations, reportez-vous à la section « Désactivation avec capteur de mouvement » (P.328).

Activation du mode Économie d'énergie

Cette section explique comment activer le mode Économie d'énergie.

- REMARQUE** • Pour activer le mode Économie d'énergie en appuyant sur le bouton <Power Saver>, entrez un laps de temps plus long dans [De la dernière opération au mode Veille] que dans [De la dernière opération au mode Alimentation réduite] sous [Temporisations économie d'énergie]. Pour plus d'informations sur [Temporisations économie d'énergie], reportez-vous à la section « Temporisations économie d'énergie » (P.327).

1 Appuyez sur le bouton <Power Saver>.

- REMARQUE** • Lorsque vous appuyez sur le bouton <Power Saver>, l'écran digital s'éteint et la machine passe en mode Économie d'énergie.
- Il est possible que la machine ne quitte pas immédiatement le mode Économie d'énergie si vous appuyez sur le bouton <Power Saver> juste après avoir activé ce mode.
 - La machine ne passe pas en mode Économie d'énergie lorsqu'un travail est en cours de traitement. Appuyez sur le bouton <Power Saver> une fois le travail terminé.
 - La machine ne passe pas en mode Économie d'énergie lorsque la fonction [Ignorer pages vierges] est activée. Pour plus d'informations sur [Ignorer pages vierges], reportez-vous à la section « Ignorer pages vierges » (P.409).
 - L'utilisateur doit se tenir à une certaine distance de la machine pour que le mode Économie d'énergie reste activé après une pression sur le bouton <Power Saver>. Après avoir appuyé sur ce bouton, et une fois le délai spécifié écoulé, le capteur de présence humaine s'enclenche et désactive le mode Économie d'énergie.
 - Pour déterminer le délai qui doit s'écouler entre la pression sur le bouton <Power Saver> et l'activation du mode Économie d'énergie, passez en mode Administration système. Pour plus d'informations, reportez-vous à la section « Temporisations économie d'énergie » (P.327).

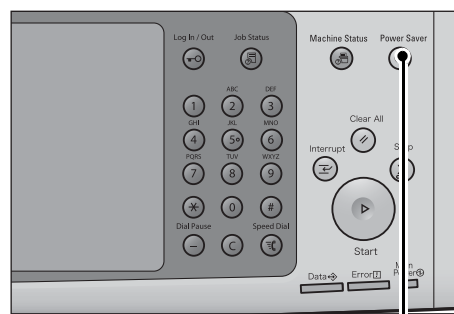

Bouton <Power Saver>

Sortie du mode Économie d'énergie

Cette section explique comment quitter le mode Économie d'énergie.

Les opérations suivantes désactivent le mode Économie d'énergie :

La machine quitte partiellement le mode Économie d'énergie, en fonction des paramètres. Pour plus d'informations, reportez-vous à la section « Désactivation Économie d'énergie » (P.328).

- Utilisation du bouton <Power Saver>.
- Réception d'un travail
- Sélection de [Appliquer] dans l'outil Web de configuration d'imprimante Dell
- Insertion d'un document dans le chargeur de documents
- Ouverture du panneau de documents
- Détection d'une présence humaine par le capteur de mouvement installé sur la machine

REMARQUE • Si vous appuyez sur le bouton <Power Saver> une première fois pour activer le mode Économie d'énergie, puis une seconde fois cinq secondes plus tard pour le désactiver, il est possible que la machine ne quitte pas immédiatement ce mode.

Lorsque l'appareil suivant est connecté à la machine et qu'un utilisateur effectue l'opération suivante, le mode Alimentation réduite peut être désactivé sans appuyer sur le bouton <Power Saver>.

- Insertion d'une carte à puce dans le lecteur de carte à puce

REMARQUE • Toutefois, si la machine est en mode Veille, l'opération ci-dessus ne permet pas de le désactiver. Vous devez définir un délai plus long pour que la machine passe en mode Veille.

1 Appuyez sur le bouton <Power Saver>.

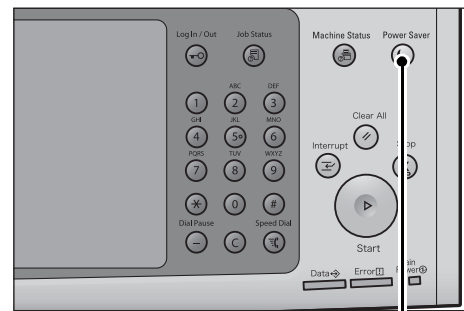

Bouton <Power Saver>

Panneau de commande

Cette section décrit les noms et fonctions des composants du panneau de commande.

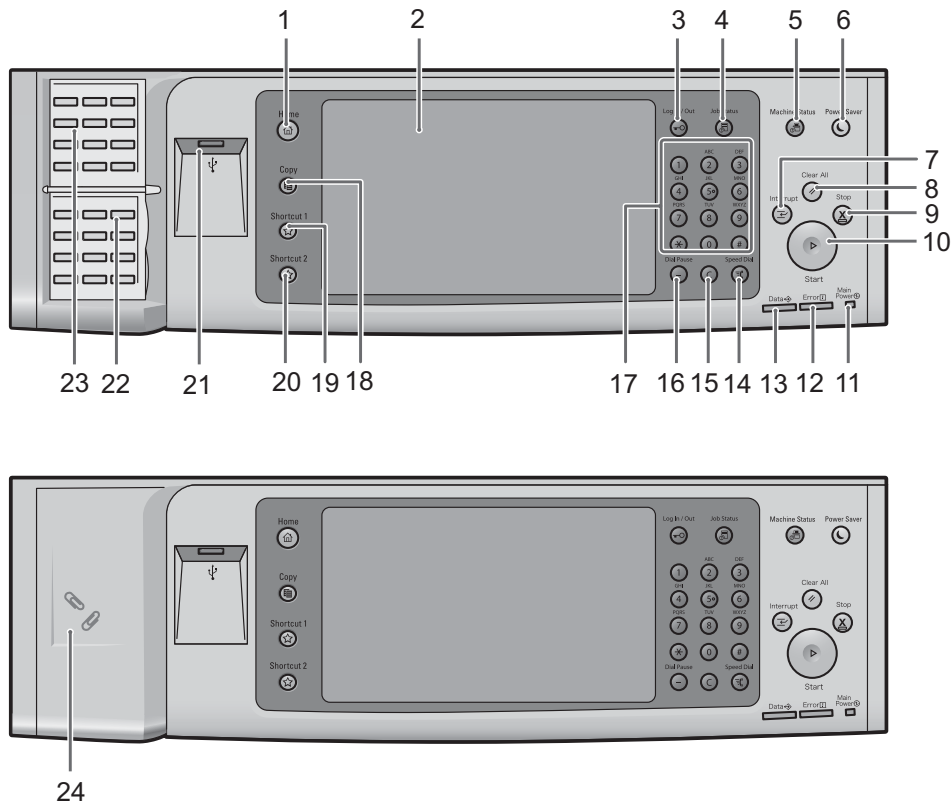

N°	Composant	Fonction
1	Bouton <Home>	Appuyez sur ce bouton pour afficher l'écran [Accueil].
2	Écran digital	Affiche les messages nécessaires au fonctionnement de la machine et le nom des boutons pour différentes fonctions. Vous pouvez toucher l'écran directement pour lancer des opérations et activer des fonctions.
3	Bouton <Log In/Out>	S'allume lorsqu'un utilisateur est authentifié en mode Administration système, d'authentification ou de comptabilité. Affiche l'écran de saisie de l'ID utilisateur pour passer en mode Administration système, d'authentification ou de comptabilité. Une pression sur ce bouton permet de quitter ces modes.
4	Bouton <Job Status>	Appuyez sur ce bouton pour afficher l'état du travail en cours ou pour l'annuler, pour afficher l'état des travaux stockés ou les imprimer, ou pour afficher l'état des travaux terminés.
5	Bouton <Machine Status>	Appuyez sur ce bouton pour vérifier l'état de la machine et les compteurs, pour vérifier l'état des consommables et pour imprimer des relevés.
6	Bouton <Power Saver>	Lorsque la machine n'est pas utilisée pendant un certain temps, elle passe en mode Économie d'énergie afin de réduire la consommation électrique. Lorsque le mode Économie d'énergie est activé, le bouton <Power Saver> s'allume. Appuyez sur ce bouton pour activer ou désactiver le mode Économie d'énergie.

N°	Composant	Fonction
7	Bouton <Interrupt>	Appuyez sur ce bouton pour interrompre un travail de copie ou d'impression, afin que la machine traite un autre travail. En mode d'interruption, le bouton <Interrupt> est allumé. Pour quitter le mode d'interruption et reprendre le travail interrompu, appuyez de nouveau sur le bouton <Interrupt>.
8	Bouton <Clear All>	Réinitialise les réglages à leurs valeurs par défaut. La machine se retrouve à l'état initial lors de sa mise sous tension.
9	Bouton <Stop>	Appuyez sur ce bouton pour mettre en attente le travail ou les communications en cours.
10	Bouton <Start>	Appuyez sur ce bouton pour commencer à numériser un document.
11	Indicateur <Main Power>	S'allume lorsque l'interrupteur d'alimentation principal est allumé. REMARQUE • Si l'interrupteur d'alimentation principal est éteint, la machine ne s'allume pas même si l'interrupteur d'alimentation est allumé.
12	Indicateur <Error>	Clignote en cas d'erreur système. Cet indicateur s'allume lorsqu'un problème autre qu'une erreur système se produit sur la machine (bourrages papier, toner vide ou manque de papier, par exemple). Si l'indicateur <Error> clignote, contactez le support client sur le site dell.com/contactdell . Si l'indicateur <Error> s'allume, reportez-vous à la section « Problèmes liés à la machine » (P.597).
13	Indicateur <Data>	Clignote lorsque la machine envoie ou reçoit des données vers ou depuis un client. Cet indicateur s'allume lorsque des données sont stockées dans la mémoire de la machine, lorsque des fax sont en attente d'impression ou lorsque des fax sont stockés dans un dossier. Vous pouvez vérifier dans une liste de dossiers les fichiers de numérisation stockés. Pour plus d'informations sur la liste de dossiers, reportez-vous à la section « Liste des dossiers » (P.292). Vous pouvez vérifier les fichiers fax stockés dans une Liste des fichiers mémorisés. Pour plus d'informations sur la Liste des fichiers mémorisés, reportez-vous à la section « Liste des fichiers mémorisés » (P.288). Vous pouvez changer les paramètres d'éclairage de l'indicateur <Data>. Pour plus d'informations, reportez-vous à la section « Voyant de traitement de données » (P.357).
14	Bouton <Speed Dial>	Appuyez sur ce bouton pour indiquer un destinataire avec un numéro d'adresse lorsque vous envoyez un fax ou un courriel.
15	Bouton <C (Clear)>	Appuyez sur ce bouton pour annuler une valeur numérique que vous avez saisie à l'aide du pavé numérique.
16	Bouton <Dial Pause>	Appuyez sur ce bouton pour insérer une pause dans un numéro de destination.
17	Pavé numérique	Utilisez les touches du pavé numérique pour saisir des nombres de copies, des mots de passe et d'autres valeurs numériques.
18	Bouton Personnalisé 1 (Copie)	Le service « Copie » est affecté à ce bouton par défaut. Appuyez sur ce bouton pour afficher l'écran [Copie].
19	Bouton Personnalisé 2 (Raccourci 1)	Appuyez sur ce bouton pour activer le service correspondant. Vous pouvez affecter à ce bouton le service [Langue Language] ou tout service affiché sur l'écran [Accueil].

N°	Composant	Fonction
20	Bouton Personnalisé 3 (Raccourci 2)	Le service « Vérification » est affecté à ce bouton par défaut. Sur l'écran [Vérification], vous pouvez consulter l'état des services de copie, fax et numérisation dont les paramètres ont été modifiés et ne correspondent plus à la configuration par défaut. Vous pouvez également afficher des informations sur les destinataires des fax et des courriels.
21	Emplacement clé USB	Cet emplacement vous permet d'insérer une clé USB 2.0.
22	Panneaux OneTouch (sur les machines dotées du service Fax uniquement)	<p>Contiennent des boutons One Touch. Faites tourner les panneaux pour afficher les boutons 1 à 70, M01 et M02. Les numéros d'adresses et programmes mémorisés peuvent être affectés à des boutons One Touch selon deux méthodes. Sélectionnez celle qui vous convient :</p> <ul style="list-style-type: none"> • [Type 1] Les boutons 1 à 70 sont utilisés pour les numéros d'adresses. Ils correspondent aux numéros d'adresses enregistrés 0001 à 0070. Les boutons M01 et M02 sont réservés aux programmes mémorisés et correspondent aux programmes mémorisés enregistrés 1 et 2. • [Type 2] Les boutons 1 à 60 sont utilisés pour les numéros d'adresses. Ils correspondent aux numéros d'adresses enregistrés 0001 à 0060. Les boutons 61 à 70, M01 et M02 sont réservés aux programmes mémorisés et correspondent aux programmes mémorisés enregistrés 1 à 12. <p>REMARQUE • La méthode [Type 1] est sélectionnée par défaut.</p> <ul style="list-style-type: none"> • Pour utiliser cette fonction, vous devez disposer d'un composant optionnel. Pour plus d'informations, contactez le support client sur le site dell.com/contactdell. <p>Pour plus d'informations sur la manière de changer les paramètres affectés aux boutons One Touch, reportez-vous à la section « Paramètres écran/ boutons » (P.330).</p>
23	Boutons One Touch (sur les machines dotées du service Fax uniquement)	<p>Permettent d'indiquer un destinataire d'une simple pression sur un bouton. Vous pouvez utiliser ces boutons pour les travaux de type Fax, Internet Fax, Scan (E-mail) et Scan to PC. Faites tourner les panneaux pour afficher les boutons 1 à 70, M01 et M02. Les numéros d'adresses et programmes mémorisés peuvent être affectés à des boutons One Touch selon deux méthodes. Sélectionnez celle qui vous convient :</p> <ul style="list-style-type: none"> • [Type 1] Les boutons 1 à 70 sont utilisés pour les numéros d'adresses. Ils correspondent aux numéros d'adresses enregistrés 0001 à 0070. Les boutons M01 et M02 sont réservés aux programmes mémorisés et correspondent aux programmes mémorisés enregistrés 1 et 2. • [Type 2] Les boutons 1 à 60 sont utilisés pour les numéros d'adresses. Ils correspondent aux numéros d'adresses enregistrés 0001 à 0060. Les boutons 61 à 70, M01 et M02 sont réservés aux programmes mémorisés et correspondent aux programmes mémorisés enregistrés 1 à 12. <p>REMARQUE • La méthode [Type 1] est sélectionnée par défaut.</p> <ul style="list-style-type: none"> • Pour utiliser cette fonction, vous devez disposer d'un composant optionnel. Pour plus d'informations, contactez le support client sur le site dell.com/contactdell. <p>Pour plus d'informations sur la manière de changer les paramètres affectés aux boutons One Touch, reportez-vous à la section « Paramètres écran/ boutons » (P.330).</p>
24	Bac trombone	Sert au rangement des trombones et agrafes.

Écrans et boutons affichés

Vous pouvez enregistrer ou changer les services et boutons affichés sur l'écran digital. Vous pouvez aussi personnaliser les écrans suivants :

REMARQUE • Il est possible que les écrans et boutons suivants aient été changés par l'administrateur système. Nous vous recommandons d'utiliser la machine avec ces modifications.

Réglage de l'écran initial

Vous pouvez configurer l'écran qui s'affiche après avoir allumé l'interrupteur d'alimentation ou quitté le mode Économie d'énergie.

Réglage de l'écran affiché après l'effacement automatique

Vous pouvez sélectionner l'option [Écran Dernière sélection] ou [Accueil] pour l'affichage de l'écran après l'effacement automatique.

Affectation de services aux boutons personnalisés

Vous pouvez affecter des services aux boutons personnalisés du panneau de commande : Personnalisé 1 à Personnalisé 3.

En affectant des services fréquemment utilisés aux boutons personnalisés, vous pouvez activer ses services sans avoir à retourner à l'écran [Accueil].

REMARQUE • Par défaut, l'opération « Copie » est attribuée à <Copy>, et l'opération « Vérification » à <Shortcut 2>. Aucun service n'est attribué à <Shortcut 1>.

Personnalisation de l'écran [Accueil]

Vous pouvez personnaliser la disposition des services et boutons de l'écran [Accueil] qui s'affiche lorsque vous appuyez sur le bouton <Home> du panneau de commande.

À propos de l'écran Écran [Accueil]

Cette section décrit l'écran [Accueil] que vous pouvez afficher en appuyant sur le bouton <Home>.

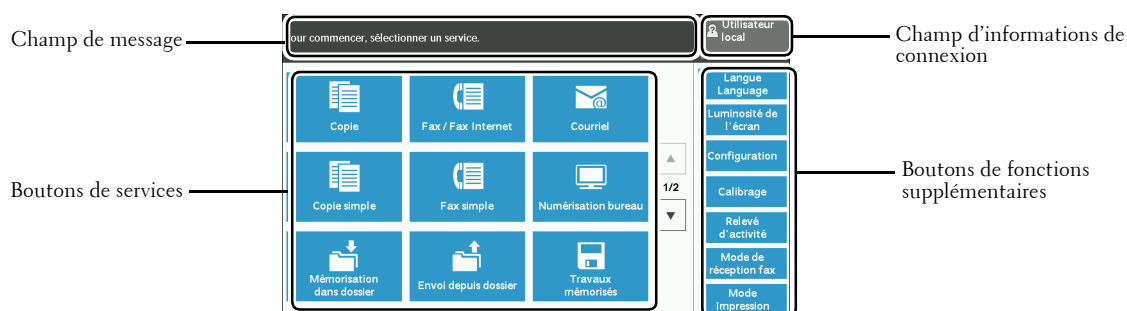

Page suivante

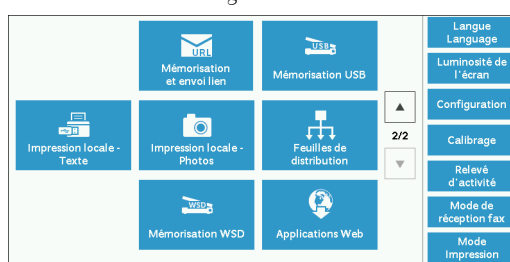

* WSD est l'acronyme de Web Services on Devices.

Champ de message

Affiche un message.

Champ d'informations de connexion

Sélectionnez ce champ dans l'angle supérieur droit de l'écran digital afin d'afficher l'écran de saisie de l'ID utilisateur pour passer en mode Administration système, d'authentification ou de comptabilité.

Lorsqu'un utilisateur est authentifié, les informations de connexion s'affichent dans ce champ.

REMARQUE • Vous pouvez également appuyer sur le bouton <Log In/Out> du panneau de commande pour activer le mode d'authentification.

- Pour quitter le mode d'authentification, appuyez sur le bouton <Log In/Out> du panneau de commande. Vous pouvez aussi sélectionner le champ des informations de connexion dans l'angle supérieur droit de l'écran digital.

Pour plus d'informations sur le mode Authentification ou Comptabilisation, reportez-vous à la section « Fonctions d'authentification et de comptabilisation » (P.559).

Boutons de services

Permettent de définir les fonctions de chaque service.

Copie

Vous pouvez régler les fonctions du service de copie.

Pour plus d'informations, reportez-vous à la section « Copie » (P.61).

Fax / Fax Internet

Vous pouvez régler les fonctions du service Fax.

Pour plus d'informations, reportez-vous à la section « Fax » (P.149).

Courriel

Vous pouvez numériser des documents et envoyer les données numérisées sous forme de pièces jointes dans des courriels.

Copie simple

Vous pouvez régler les fonctions du service de copie. Sélectionnez [Copie simple] pour spécifier simplement les fonctions de copie élémentaires, sur un écran unique.

Pour plus d'informations, reportez-vous à la section « Copie simple » (P.71).

Fax simple

Vous pouvez régler les fonctions du service Fax. Sélectionnez [Fax simple] pour spécifier simplement les fonctions de télécopie élémentaires, sur un écran unique.

Numérisation bureau

Vous pouvez numériser des documents et envoyer les données numérisées vers un ordinateur du réseau par le biais du protocole FTP ou SMB.

Mémorisation dans dossier

Vous pouvez numériser des documents et enregistrer les données numérisées dans un dossier de la machine.

Envoi depuis dossier

Vous pouvez envoyer des fichiers stockés dans un dossier de la machine.

Travaux mémorisés

Vous pouvez exécuter des programmes mémorisés.

La fonction Travaux mémorisés vous permet de stocker des paramètres que vous utiliserez fréquemment, afin de les appeler d'une simple pression sur un bouton.

Pour plus d'informations, reportez-vous à la section « Travaux mémorisés » (P.179).

Mémorisation et envoi lien

Lorsque vous numérisez des documents, la machine enregistre temporairement les données numérisées et vous envoie un courriel avec deux URL : l'une correspond à l'emplacement de récupération des données numérisées et l'autre, à l'emplacement auquel accéder pour supprimer les données.

REMARQUE • Ce service apparaît lorsque vous utilisez la fonction d'authentification.

Mémorisation USB

Vous pouvez numériser des documents et enregistrer les données numérisées sur un périphérique mémoire USB.

Impression locale - Texte

Vous pouvez imprimer des fichiers documents (PDF, TIFF, XML Paper Specification (XPS) et JPG (JFIF)) après avoir extrait les fichiers d'une carte CompactFlash ou d'un périphérique de mémoire USB. Vous pouvez également imprimer des données numérisées stockées dans le service Mémorisation USB.

Pour plus d'informations, reportez-vous à la section « Impression locale - Texte » (P.205).

Impression locale - Photos

Vous pouvez imprimer des données d'image (au format DCF 1.0) capturées à l'aide d'un appareil-photo numérique. Vous pouvez ensuite récupérer ces données uniquement à l'aide d'une carte CompactFlash.

Pour plus d'informations, reportez-vous à la section « Impression locale - Photos » (P.204).

Feuilles de distribution

Vous pouvez numériser des documents à l'aide d'une feuille de distribution.

Feuilles de distribution est un service qui vous permet de définir un flux de paramètres pour optimiser le transfert des données numérisées.

Pour plus d'informations, reportez-vous à la section « Feuilles de distribution » (P.173).

Applications Web

Vous pouvez accéder à des applications Web par le biais d'un réseau, à l'aide du navigateur de la machine, afin d'afficher et de stocker des données.

Pour plus d'informations, reportez-vous à la section « Applications Web » (P.189).

Mémorisation WSD

Vous pouvez numériser des documents sur la machine et enregistrer les données numérisées à partir d'un ordinateur du réseau. Vous pouvez aussi enregistrer les données numérisées sur un ordinateur du réseau.

REMARQUE • WSD est l'acronyme de Web Services on Devices.

Boutons de fonctions supplémentaires

Vous permettent de définir des fonctions supplémentaires, qui ne sont pas liées aux travaux.

Langue Language

Vous pouvez sélectionner la langue à afficher sur l'écran digital.

Ce paramètre sera réinitialisé à chaque remise sous tension de la machine.

REMARQUE • Lorsque vous sélectionnez [English], seuls les caractères ASCII peuvent être utilisés.

- Si vous définissez l'option [English] sur [Langue Language] dans l'écran [Accueil] et si un utilisateur se sert de caractères non ASCII pour saisir une entrée de carnet d'adresses ou du contenu pour l'option [Détails] des feuilles de distribution, il est possible que les caractères ne s'affichent pas correctement. Lorsque vous utilisez l'outil Web de configuration d'imprimante Dell pour importer un fichier CSV* qui inclut des caractères autres que ceux utilisés pour la langue sélectionnée pour le paramètre [Langue Language], il est possible que les caractères du fichier soient illisibles ou que l'importation échoue.

* : Le format de fichier CSV (Comma Separated Values) est souvent utilisé par les tableurs et les programmes de bases de données pour enregistrer des données.

- Sous [Langue par défaut] en mode Administration système, vous pouvez sélectionner la langue standard affichée sur l'écran digital au moment de la mise sous tension de la machine. Pour plus d'informations sur le réglage de l'option [Langue par défaut], reportez-vous à la section « Langue par défaut » (P.331).

Luminosité de l'écran

Vous pouvez ajuster la luminosité de l'écran digital.

Verrouiller l'imprimante / Libérer l'imprimante

Vous pouvez configurer la machine de sorte qu'elle autorise temporairement l'impression pendant la période de verrouillage ou qu'elle interdise temporairement l'impression alors que [Libérer l'imprimante] est affiché.

REMARQUE • Vous pouvez affecter ce bouton lorsque l'option [Verrouillage de l'imprimante] est définie sur [Activé] sous [Outils] > [Paramètres communs aux différents services] > [Horloge / Temporisateurs machine] et que la case [Verrouillage par l'utilisateur] est cochée. Pour plus d'informations sur l'attribution d'une fonction au bouton, reportez-vous à la section « Paramètres écran/boutons » (P.330).

Configuration

Vous pouvez créer ou mettre à jour des dossiers, des flux de travaux et le carnet d'adresses.

Pour plus d'informations, reportez-vous à la section « Configuration » (P.309).

Calibrage

La machine peut étalonner automatiquement les couleurs lorsque la reproductibilité de la densité ou de la couleur des copies et impressions se détériore.

Pour plus d'informations, reportez-vous à la section « Procédure de calibrage » (P.276).

Relevé d'activité

Vous pouvez imprimer un relevé d'activité pour vérifier le bon fonctionnement des transmissions.

Mode de réception fax

Vous pouvez spécifier le mode de réception des fax.

Pour plus d'informations, reportez-vous à la section « Mode de réception fax » (P.299).

Mode Impression

Vous pouvez enregistrer un mode d'impression et en changer les paramètres.

Pour plus d'informations, reportez-vous à la section « Mode Impression » (P.296).

Saisie de texte

Pendant l'utilisation de la machine, un écran vous invitant à saisir du texte peut s'afficher. Cette section explique comment saisir du texte dans cet écran.

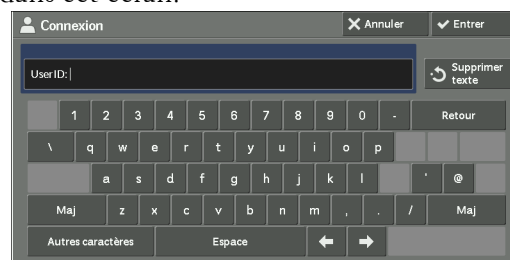

Vous pouvez saisir des caractères alphanumériques et des symboles.

Élément	Description
Saisie de caractères alphanumériques	Pour saisir des lettres majuscules, sélectionnez [Maj]. Pour retourner à la saisie de lettres minuscules, sélectionnez de nouveau [Maj].
Saisie de symboles	Sélectionnez [Autres caractères]. REMARQUE • En fonction du clavier, vous pouvez sélectionner un symbole dans les options déroulantes, affichées dans l'angle inférieur gauche de l'écran.
Saisie d'un espace	Sélectionnez [Espace].
Suppression de caractères	Sélectionnez [Retour] pour supprimer un caractère à la fois. Sélectionnez [Supprimer texte] pour supprimer tous les caractères.

Installation du raccord de bac sur le module de finition-B1

En installant le raccord de bac sur le bac de finition, vous pourrez sortir et empiler plus proprement des feuilles aux formats A4 et B5 sans agrafe sur le bac du module de finition-B1.

- 1 Retirez le raccord de bac à l'arrière du bac de finition.

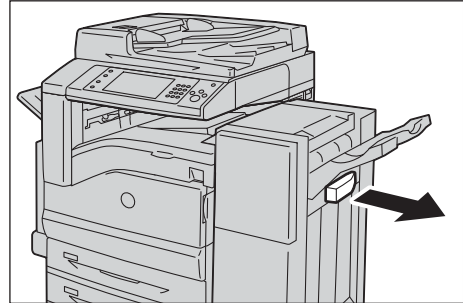

- 2 Installez le raccord de bac au milieu du bac de finition, comme indiqué dans le schéma.

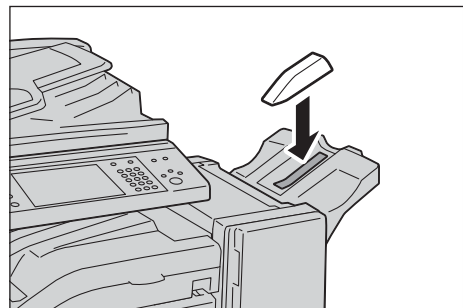

3 Copie

Ce chapitre décrit les opérations et les fonctions de base du service Copie.

• Procédure de copie	62
• Opérations durant la copie	68
• Copie simple	71
• Copie	76
• Qualité image	88
• Mise en page	96
• Présentation spéciale	111
• Assemblage documents	138

Procédure de copie

Cette section décrit les procédures de copie de base. Les informations ci-après indiquent la section de référence de chaque procédure.

Étape 1 Chargement des documents.....	62
Étape 2 Sélection de fonctions.....	64
Étape 3 Saisie d'une quantité.....	65
Étape 4 Lancement d'un travail de copie.....	66
Étape 5 Vérification de la copie dans l'état des travaux.....	67

Étape 1 Chargement des documents

Les deux méthodes suivantes permettent de charger des documents :

Chargeur de documents

- Une feuille
- Plusieurs feuilles

Glace d'exposition

- Une feuille
- Documents reliés, tels que des livres

Chargeur de documents

Le chargeur de documents accepte des documents d'une ou de plusieurs feuilles, dans un format compris entre 125 x 85 mm (format standard : A5, A5 \square) et 297 x 432 mm (format standard : A3, 11 x 17 po).

Le chargeur de document détecte automatiquement les documents dont le format est standard. Pour les documents dont le format n'est pas standard, entrez la taille dans l'écran [Format du document].

Pour plus d'informations sur les formats de document automatiquement détectés par la machine et sur la spécification d'un format non standard, reportez-vous à la section « Format du document (définition du format de numérisation d'un document) » (P.101).

La détection automatique des formats de document standard dépend des [Paramètres de format papier] du mode Administration système. Pour plus d'informations sur les [Paramètres de format papier], reportez-vous à la section « Paramètres de format papier » (P.347).

Le chargeur de documents accepte le nombre de feuilles suivant.

Type de document (grammage)	Nombre de feuilles
Papier fin (de 38 à 49 g/m ²)	110 feuilles
Papier standard (de 50 à 80 g/m ²)	110 feuilles
Papier épais (de 81 à 128 g/m ²)	75 feuilles

REMARQUE • Pour éviter les bourrages papier, utilisez la glace d'exposition pour les documents pliés ou froissés, coupés et collés, le papier tuilé ou le papier carbone au verso.

- Le papier fin de 38 à 49 g/m² ne peut pas être numérisé recto verso.

Pour plus d'informations sur la copie de documents multiformats, reportez-vous à la section « Documents multiformats (numérisation simultanée de documents multiformats) » (P.102).

- 1 Retirez les trombones et les agrafes éventuels avant de charger un document.

- 2 Chargez le document face vers le haut (si le document est recto verso, chargez le recto vers le haut) au centre du chargeur de documents.

REMARQUE • L'indicateur de confirmation s'allume dès que le document est chargé correctement. Si l'indicateur ne s'allume pas, chargez de nouveau le document.

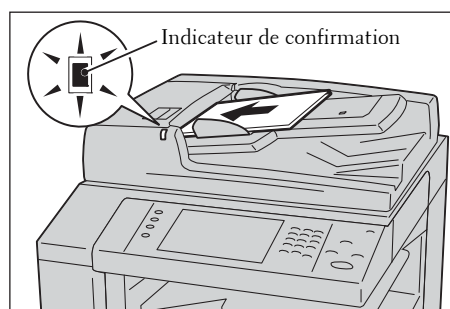

- 3 Ajustez les guides documents de manière à les faire correspondre au format du document chargé.

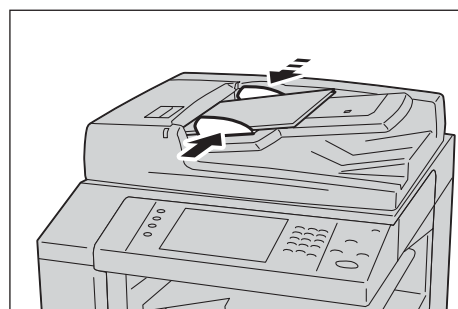

- 4 Retirez le stoppeur papier.

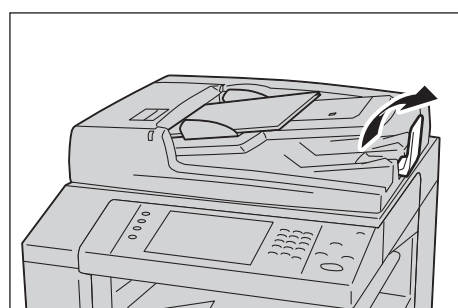

Glace d'exposition

La glace d'exposition accepte une feuille, un document relié ou des documents similaires dans un format compris entre 15 x 15 mm et 297 x 432 mm (format standard : A3, 11 x 17 po).

REMARQUE • Veillez à toujours rabattre le panneau de documents après avoir utilisé la glace d'exposition.

La glace d'exposition détecte automatiquement des documents dont le format est standard. Pour les documents dont le format n'est pas standard, entrez la taille dans l'écran [Format du document].

Pour plus d'informations sur les formats de document automatiquement détectés par la machine et sur la spécification d'un format non standard, reportez-vous à la section « Format du document (définition du format de numérisation d'un document) » (P.101).

La détection automatique des formats de document standard dépend des [Paramètres de format papier] du mode Administration système. Pour plus d'informations sur les paramètres de format papier, reportez-vous à la section « Paramètres de format papier » (P.347).

- 1 Ouvrez le panneau de documents.

REMARQUE • Assurez-vous que l'écran digital est actif, puis chargez le document. Sinon, la machine ne pourra pas détecter correctement le format du document.

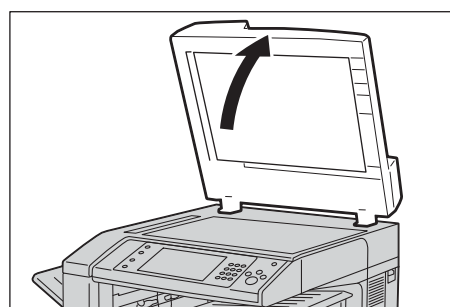

- Chargez le document face vers le bas et alignez-le sur l'angle supérieur gauche de la glace d'exposition.

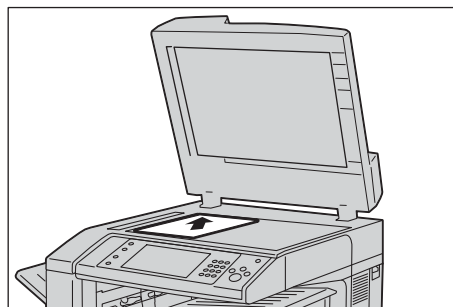

- Fermez le panneau de documents.

REMARQUE • Lorsqu'un document au format standard est chargé sur la glace d'exposition, son format s'affiche dans le champ de message.

Étape 2 Sélection de fonctions

Les deux services suivants sont disponibles pour copier des documents.

Copie simple

Cette fonction vous permet de choisir uniquement des fonctions simples pour copier des documents.

Copie

Cette fonction vous permet de définir des paramètres plus complexes pour copier des documents.

Cette section explique comment sélectionner des fonctions dans l'écran [Copie].

Pour plus d'informations sur le service Copie simple, reportez-vous à la section « Copie simple » (P.71).

REMARQUE • Les fonctions qui s'affichent à l'écran dépendent de la configuration de votre machine.

- Lorsque la fonction Authentification ou Comptabilisation est activée, un ID utilisateur et un mot de passe peuvent être demandés. Pour obtenir un ID utilisateur et un mot de passe, contactez votre administrateur système.

- Appuyez sur le bouton <Home>.

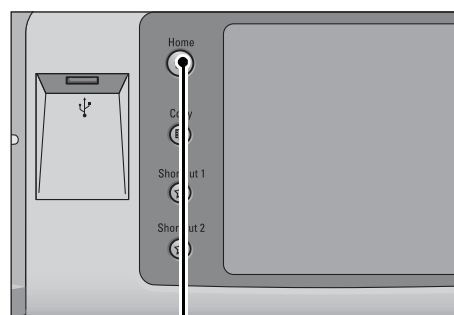

Bouton <Home>

- Sélectionnez [Copie].

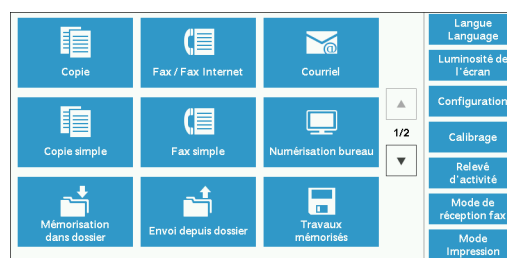

- 3 Si les paramètres précédents sont toujours définis, appuyez sur le bouton <Clear All>.

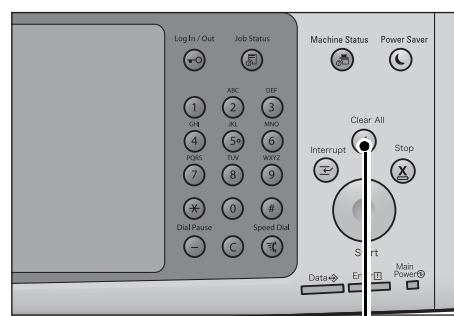

Bouton <Clear All>

- 4 Sélectionnez chaque onglet et configurez les fonctions selon vos préférences.

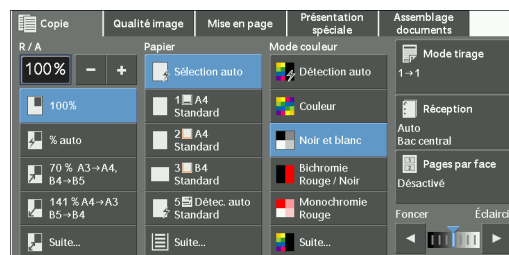

Les informations ci-après indiquent la section de référence de chaque onglet.

- « Copie » (P.76)
- « Qualité image » (P.88)
- « Mise en page » (P.96)
- « Présentation spéciale » (P.111)
- « Assemblage documents » (P.138)

Étape 3 Saisie d'une quantité

Cette section explique comment saisir le nombre de jeux de copies. Vous pouvez entrer jusqu'à 999 jeux.

- 1 Entrez le nombre de copies à l'aide du pavé numérique.
Le nombre de copies entré est visible dans l'angle supérieur droit de l'écran digital.

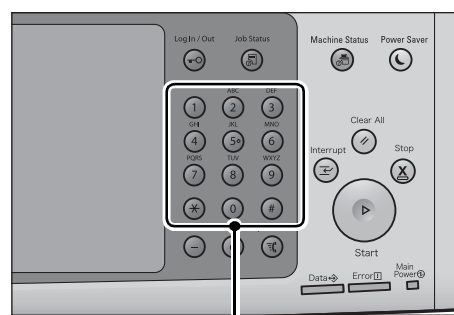

Pavé numérique

- 2 Si vous avez entré une valeur incorrecte, appuyez sur le bouton <C (Clear)> et entrez la bonne valeur.

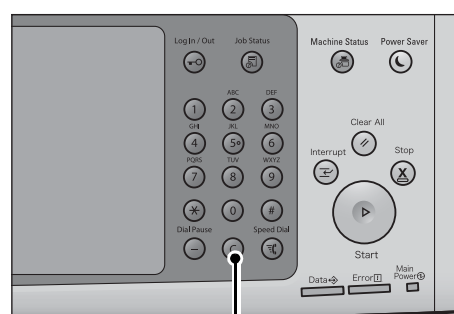

Bouton <C (Clear)>

Étape 4 Lancement d'un travail de copie

Cette section explique comment lancer un travail de copie.

- 1 Appuyez sur le bouton <Start>.

REMARQUE • Si le document a déjà été chargé dans le chargeur de documents, ne le tenez pas pendant sa transmission.

- Si un problème survient, un message d'erreur s'affiche sur l'écran digital. Réglez le problème en conséquence.
- Vous pouvez définir le travail suivant durant l'opération de copie.

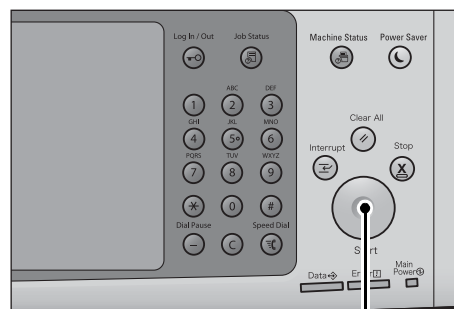

Bouton <Start>

Cas de plusieurs documents

Si vous avez plusieurs documents à copier, sélectionnez [Document suivant] sur l'écran digital pendant que le document actuel est en cours de numérisation. Vous pouvez ainsi numériser les documents sous la forme d'un seul jeu de données.

- 2 Sélectionnez [Document suivant] pendant que la numérisation s'effectue.

REMARQUE • Lorsque vous utilisez le chargeur de documents, chargez le document suivant une fois que la machine a terminé la numérisation du premier document.

- Lorsque [Document suivant] s'affiche dans l'écran présenté sur la droite et qu'aucune opération n'est effectuée durant un intervalle de temps donné, la machine suppose automatiquement qu'il n'y a plus de document.
- Vous pouvez modifier le nombre de copies en choisissant l'option [Modifier la quantité] affichée après avoir sélectionné [Supprimer].

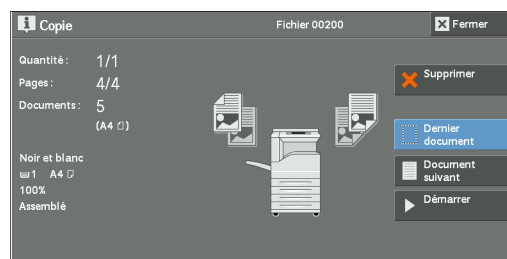

- 3 Chargez le document suivant.

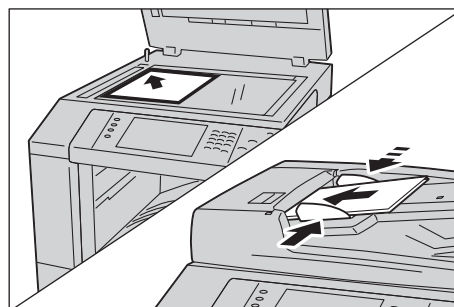

- 4 Appuyez sur le bouton <Start>.

Si vous avez plusieurs documents, recommencez les étapes 3 et 4.

- 5 Une fois que tous les documents ont été numérisés, sélectionnez [Dernier document].

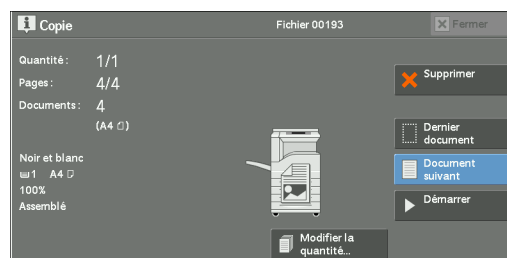

Étape 5 Vérification de la copie dans l'état des travaux

Si les copies ne s'impriment pas alors que vous avez lancé le travail de copie, il se peut que le travail soit en attente. Cette section explique comment vérifier l'état du travail.

- 1 Appuyez sur le bouton <Job Status>.

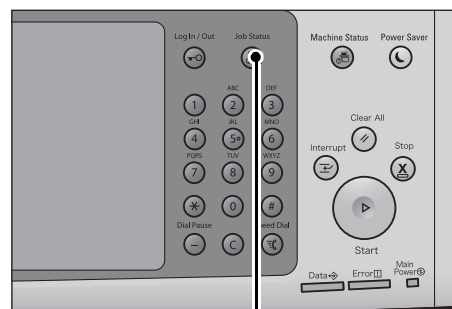

Bouton <Job Status>

- 2 Confirmez l'état du travail.

REMARQUE • Sélectionnez [▲] pour revenir à l'écran précédent ou [▼] pour passer à l'écran suivant.

Travaux actifs	Travaux terminés	Imp. protégées et autres	Imprimer trav en attente	Fermer
Tous les travaux				
Fichier/Type de travail	Terminal distant	État	Avancée	
00207 - Copie	A4 D:100%	Copie	1/1	▲

Opérations durant la copie

Cette section décrit les opérations possibles durant la copie. Les informations ci-après indiquent la section de référence de chaque opération.

Arrêt du travail de copie	68
Changement du nombre de copies	69
Interruption du travail de copie	70

Arrêt du travail de copie

Pour annuler le travail de copie en cours, suivez la procédure ci-dessous.

- 1 Appuyez sur le bouton <Stop> du panneau de commande ou sur [Supprimer] dans l'écran digital.

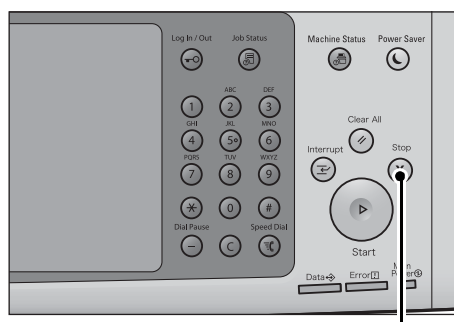

Bouton <Stop>

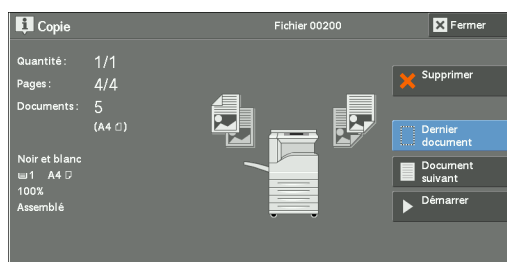

- 2 Sélectionnez [Supprimer].

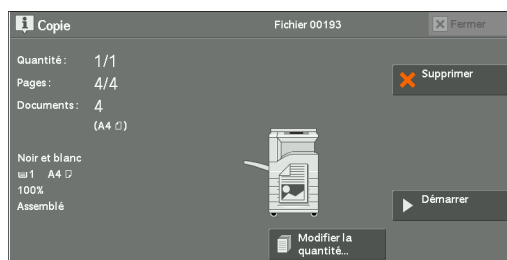

Si le bouton [Supprimer] n'apparaît pas à l'écran :

- 1 Appuyez sur le bouton <Job Status>.

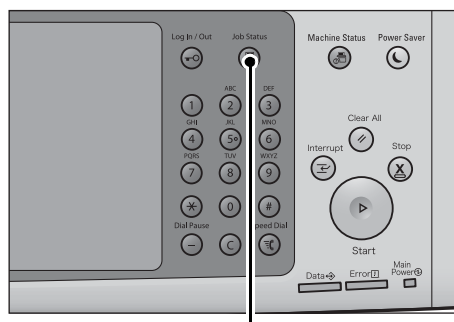

Bouton <Job Status>

2 Sélectionnez le travail à annuler.

REMARQUE • Sélectionnez [▲] pour revenir à l'écran précédent ou [▼] pour passer à l'écran suivant.

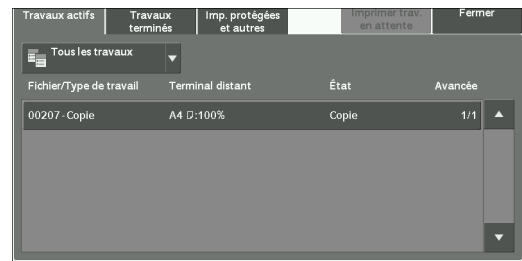

3 Sélectionnez [Supprimer].

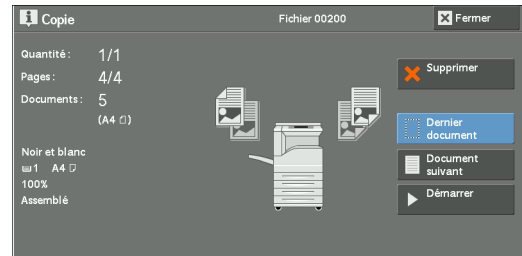

4 Sélectionnez [Supprimer].



Changement du nombre de copies

Pour modifier le nombre de jeux de copies durant la numérisation ou la copie, suivez la procédure ci-dessous.

1 Appuyez sur le bouton <Stop> du panneau de commande ou sur [Supprimer] dans l'écran digital.

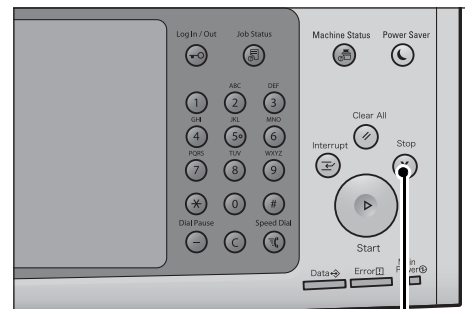

Bouton <Stop>

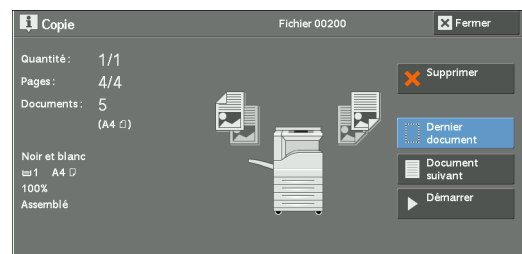

- 2 Sélectionnez [Modifier la quantité].

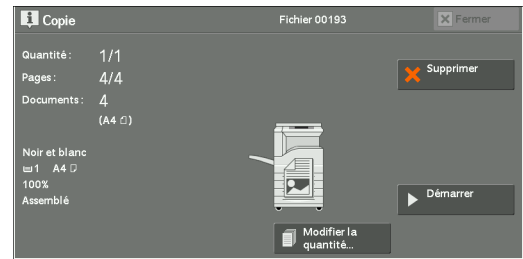

- 3 Cette fonction vous permet de définir le nombre de jeux de copies à l'aide du pavé numérique.
La nouvelle quantité doit inclure le nombre de copies qui ont déjà été imprimées. Vous ne pouvez pas entrer un nombre inférieur au nombre de copies déjà imprimées.

- 4 Appuyez sur le bouton <Start>.

REMARQUE • Si vous entrez la même valeur que le nombre de copies déjà imprimées, la machine n'effectue pas le travail de copie même si vous appuyez sur le bouton <Start>.

Interruption du travail de copie

Vous pouvez temporairement interrompre le travail de copie pour laisser la machine traiter un autre travail.

REMARQUE • Appuyez sur le bouton <Interrupt> une fois que tous les documents ont été numérisés. La machine n'accepte pas d'autres travaux alors qu'elle numérise les documents ou si [Document suivant] a été sélectionné.

- 1 Appuyez sur le bouton <Interrupt>.

Le bouton <Interrupt> s'allume pour indiquer que la machine est en mode Interruption.

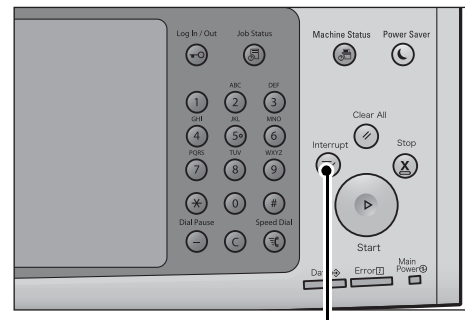

Bouton <Interrupt>

- 2 Chargez un document et configurez les fonctions selon vos préférences.
- 3 Cette fonction vous permet de définir le nombre de jeux de copies à l'aide du pavé numérique.
- 4 Appuyez sur le bouton <Start>.
- 5 Une fois que vous avez terminé la copie en mode Interruption, appuyez sur le bouton <Interrupt>.

Le bouton <Interrupt> s'éteint pour indiquer que la machine n'est plus en mode Interruption.

REMARQUE • Si vous avez utilisé la glace d'exposition pour copier le document, retirez le document de la glace.

- 6 Appuyez sur le bouton <Start>.

Le travail de copie suspendu reprend.

Copie simple

Vous pouvez sélectionner [Copie] ou [Copie simple] dans l'écran [Accueil] pour configurer les fonctions du service Copie.

Cette section décrit les fonctions que vous pouvez sélectionner dans l'écran [Copie simple]. Le service [Copie simple] vous permet de choisir uniquement des fonctions simples pour copier des documents facilement. Les informations ci-après indiquent la section de référence de chaque fonction.

Papier (Sélection du papier pour la copie)	71
Réduction/Agrandissement (agrandissement/réduction de copies)	73
Copie recto verso (copies recto verso)	73
Auto / Couleur / Noir et blanc (sélection de la couleur pour la copie)	74
Éclaircir/Foncer (réglage de la densité)	74
2 pages par face (copie de deux pages sur une feuille)	75
1 agrafe	75

- 1 Sélectionnez [Copie simple] dans l'écran [Accueil].

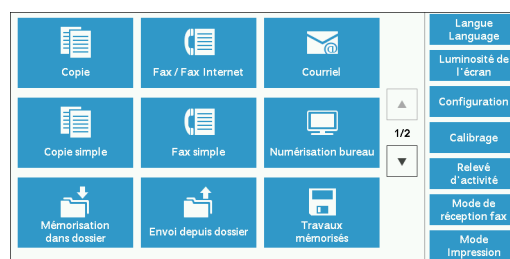

- 2 Sélectionnez une fonction dans l'écran [Copie simple].

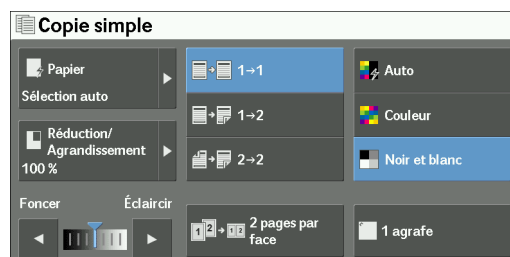

Papier (Sélection du papier pour la copie)

Cette fonction permet de sélectionner le magasin à utiliser pour la copie.

- 1 Sélectionnez [Papier].

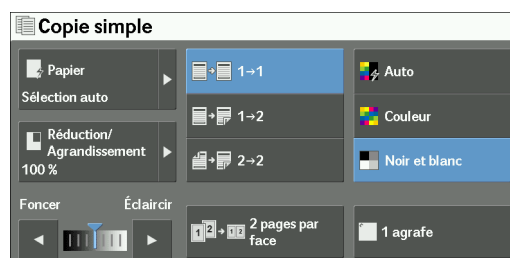

2 Sélectionnez le magasin à utiliser.

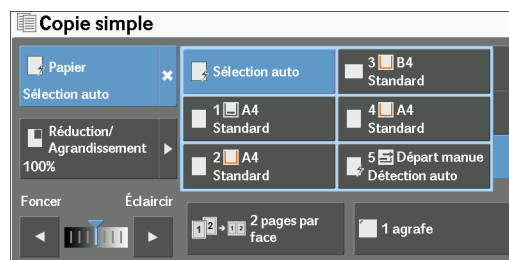

Sélection auto

Détermine automatiquement le magasin contenant le papier approprié, selon le format du document et le taux de réduction ou d'agrandissement spécifié pour la copie.

REMARQUE • Cette option ne peut pas être sélectionnée en même temps que [% auto] sous [Réduction/Agrandissement].

Magasin 1 à 4

Cette fonction vous permet de sélectionner directement le magasin souhaité.

Magasin 5 - Auxiliaire Détection auto



Détecte automatiquement le format de papier chargé dans le magasin auxiliaire.

Vérification de la quantité de papier restante dans un magasin

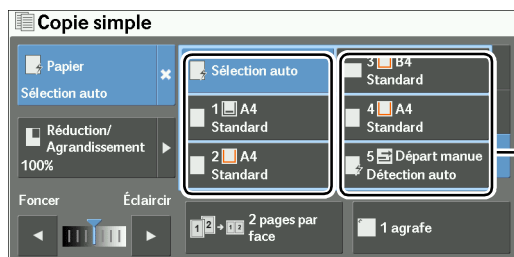
L'icône affichée en regard du numéro de magasin indique la quantité de papier restante dans ce magasin.



Vous pouvez afficher les icônes pour vérifier la quantité restante de papier dans un magasin.

-  : Indique qu'il reste une quantité de papier comprise entre 25 et 100 %.
-  : Indique que la quantité de papier restante est de 25 % ou moins.
-  : Indique que le magasin est vide.

Réduction/Agrandissement (agrandissement/réduction de copies)

Cette fonction vous permet de sélectionner un taux de réduction ou d'agrandissement du format des copies.

1 Sélectionnez [Réduction/Agrandissement].

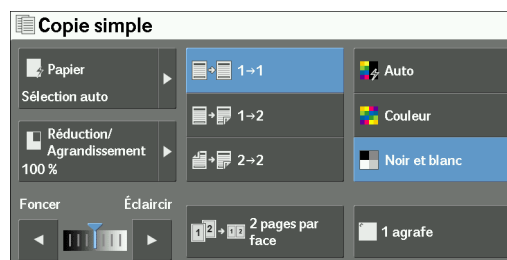

2 Sélectionnez un taux de réduction ou d'agrandissement des copies.

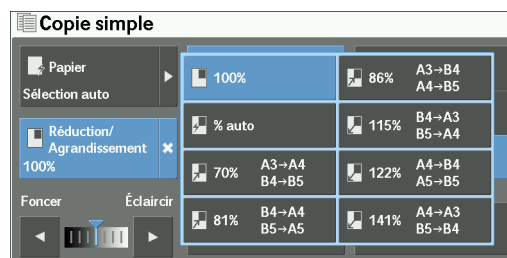

100%

Copie au même format d'image que le document d'origine.

% auto

Détermine automatiquement le taux de réduction ou d'agrandissement des copies, selon le format du document et le format papier spécifiés dans [Papier], puis copie le document en l'ajustant au format papier.

REMARQUE • Cette option ne peut pas être sélectionnée en même temps que [Sélection auto] sous [Papier].

Taux

Vous permettent de choisir un taux de réduction ou d'agrandissement des copies prédéfini.

Copie recto verso (copies recto verso)

Cette fonction vous permet de copier des documents recto et recto verso sur une face ou les deux faces d'une feuille.

1 Sélectionnez l'une des options.

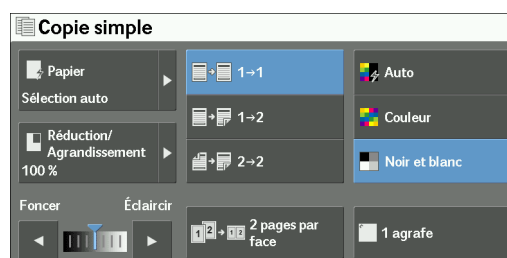

1→1

Copie un document recto sur une face d'une feuille de papier.

1→2

Copie un document recto sur les deux faces d'une feuille de papier.

2→2

Copie un document recto verso sur les deux faces d'une feuille de papier.

REMARQUE • Lorsque vous copiez les deux faces d'un document recto verso sur un document recto et que le format du document est supérieur au format A4, l'orientation des images copiées risque de ne pas correspondre. Pour obtenir la bonne orientation, numérisez les deux faces séparément dans des orientations différentes, en vous servant de la glace d'exposition.

Auto / Couleur / Noir et blanc (sélection de la couleur pour la copie)

Cette fonction permet de sélectionner un mode de couleur.

- 1 Sélectionnez [Auto], [Couleur] ou [Noir et blanc].

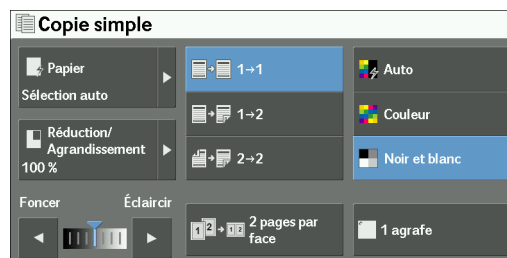
**Auto**

Détecte si l'original est en couleurs ou en noir et blanc, puis imprime la copie en conséquence.

REMARQUE • Si l'original en couleurs présente l'une des caractéristiques suivantes, la machine risque d'imprimer la copie en noir et blanc.

- La zone colorée est trop petite.
- Les couleurs sont trop claires.

Dans ce cas, changez l'un des cinq niveaux utilisés pour que la machine reconnaisse les couleurs. Pour plus d'informations, reportez-vous à la section « Reconnaissance du mode couleur » (P.337).

Couleur

Copie en quadrichromie.

Noir et blanc

Copie en noir et blanc, quelles que soient les couleurs du document original.

REMARQUE • Certaines couleurs peuvent être restreintes et ne pas être utilisées pour l'impression de la copie. Pour plus d'informations, reportez-vous à la section « Limite de crédit » (P.460).

Éclaircir/Foncer (réglage de la densité)

Cette fonction permet de sélectionner un niveau de densité de copie parmi sept niveaux différents.

- 1 Utilisez les boutons [◀] et [▶] pour sélectionner un niveau de densité.

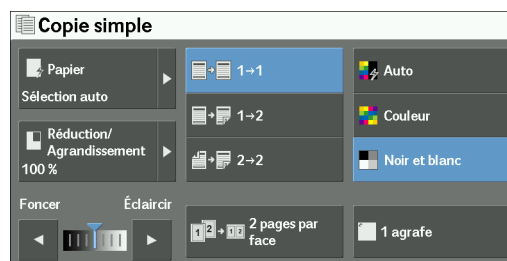

2 pages par face (copie de deux pages sur une feuille)

Cette fonction vous permet de copier deux pages d'un document sur une face d'une feuille.

Lorsque vous sélectionnez [2 pages par face], le paramètre [% auto] est automatiquement sélectionné dans [Réduction/Agrandissement]. La machine règle automatiquement le taux de réduction ou d'agrandissement des copies, et réalise la copie des images en les ajustant au format papier sélectionné.

- REMARQUE**
- Si vous désélectionnez [% auto] dans [Réduction/Agrandissement] (lorsque vous sélectionnez un autre taux de réduction ou d'agrandissement des copies), vous risquez de perdre une partie de l'image, selon le format d'image du document.
 - Sélectionnez un magasin autre que [Sélection auto] dans [Papier]. Lorsque vous sélectionnez [Sélection auto], le magasin contenant du papier au format A4 est sélectionné. Si aucun magasin ne contient de papier A4, la machine sélectionne un magasin en fonction du paramètre [Papier auto désactivé]. Pour plus d'informations sur [Papier auto désactivé], reportez-vous à la section « Papier auto désactivé » (P.365).
 - Lorsque vous copiez les deux faces d'un document recto verso sur un document recto et que le format du document est supérieur au format A4, l'orientation des images copiées risque de ne pas correspondre. Pour obtenir la bonne orientation, numérisez les deux faces séparément dans des orientations différentes, en vous servant de la glace d'exposition.

Pour plus d'informations sur la copie de quatre ou huit pages d'un document ensemble sur une feuille, reportez-vous à la section « Pages par face (copie de plusieurs pages sur une feuille) » (P.116).

- 1 Sélectionnez [2 pages par face].

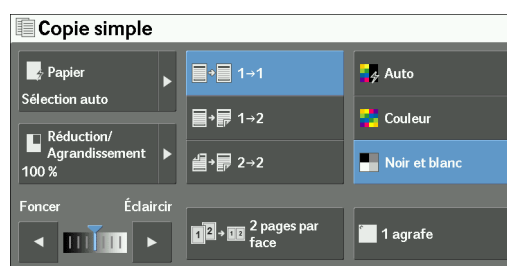

1 agrafe

Cette fonction vous permet de choisir d'agrafer les copies imprimées dans le coin supérieur gauche.

Le nombre de feuilles que vous pouvez agraffer est compris entre 2 et 50 (avec un grammage papier de 80 g/m²). Les types de papier suivants sont disponibles : Supérieur, Standard, Recyclé, Standard verso, Fin, Épais, Épais verso, Très épais (170 - 220 g/m²), Très épais (170 - 220 g/m²) verso, Glacé, Glacé verso, Glacé épais (170 - 220 g/m²), Glacé épais (170 - 220 g/m²) verso, Perforé et Personnalisé 1 à 5.

- REMARQUE**
- Pour utiliser cette fonction, vous devez disposer d'un composant optionnel. Pour plus d'informations, contactez le support client sur le site dell.com/contactdell.

- 1 Sélectionnez [1 agrafe].

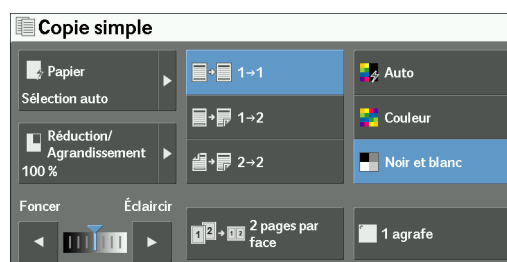

Copie

Vous pouvez sélectionner [Copie] ou [Copie simple] dans l'écran [Accueil] pour configurer les fonctions du service Copie.

Cette section décrit les fonctions que vous pouvez sélectionner dans l'écran [Copie]. Les informations ci-après indiquent la section de référence de chaque fonction.

Réduction/Agrandissement (réduction/agrandissement de copies)	76
Papier (sélection du papier pour la copie)	79
Mode couleur (sélection de la couleur pour la copie)	82
Mode tirage (copies recto verso)	87
Réception (définition des options de finition)	87
Pages par face (copie de plusieurs pages sur une feuille)	87
Éclaircir/Foncer (réglage de la densité de copie)	87

Vous pouvez personnaliser la présentation des fonctions affichées dans l'écran [Copie]. Pour plus d'informations, reportez-vous à la section « Onglet Copie - Attribution des fonctions » (P.358).

- 1 Sélectionnez [Copie] dans l'écran [Accueil].



- 2 Sélectionnez une fonction dans l'écran [Copie].

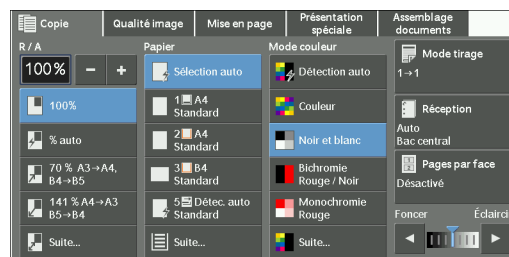

Réduction/Agrandissement (réduction/agrandissement de copies)

Cette fonction vous permet de sélectionner un taux d'agrandissement et de réduction du format des copies.

- 1 Sélectionnez un taux de réduction ou d'agrandissement des copies. Vous pouvez utiliser le pavé numérique pour spécifier une valeur, ou les boutons [+] et [-] pour définir directement les taux de réduction et d'agrandissement.

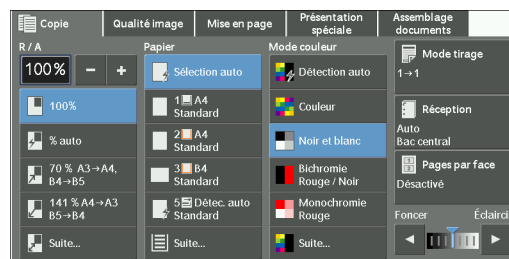

100%

Copie au même format d'image que le document d'origine.

% auto

Détermine automatiquement le taux de réduction ou d'agrandissement des copies, selon le format du document et le format papier spécifiés dans [Papier], puis copie le document en l'ajustant au format papier.

REMARQUE • Cette option ne peut pas être sélectionnée en même temps que [Sélection auto] sous [Papier].

Taux (3ème et 4ème boutons sur l'écran)

Affiche les taux de réduction ou d'agrandissement des copies prédéfinis.

Vous pouvez modifier le taux d'agrandissement ou de réduction des copies associé à chaque bouton. Pour plus d'informations sur les paramètres, reportez-vous à la section « Réduction/Agrandissement - Bouton 3 - 4 » (P.359).

Suite

Affiche l'écran [Réduction/Agrandissement] dans lequel vous pouvez définir [% proportionnel] et [% X-Y indépendants].

Pour plus d'informations sur les paramètres de l'écran [Réduction/Agrandissement], reportez-vous à la section « Lorsque le paramètre [% proportionnel] est sélectionné » (P.77) ou « Lorsque le paramètre [% X-Y indépendants] est sélectionné » (P.78).

Lorsque le paramètre [% proportionnel] est sélectionné

Vous pouvez sélectionner un taux standard de réduction ou d'agrandissement des copies, ou entrer un taux directement.

- 1 Sélectionnez un taux de réduction ou d'agrandissement des copies, ou entrez une valeur.

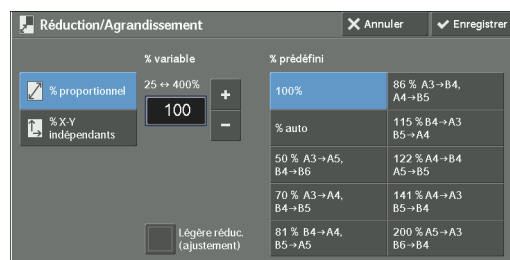

% variable

Spécifiez un taux compris entre 25 et 400 % par incrément de 1 %. Pour spécifier une valeur, utilisez le pavé numérique ou les boutons [+] et [-]. En spécifiant le taux « 100 % », vous réalisez des copies au même format d'image que le document original.

Lorsque vous agrandissez ou réduisez des copies, de documents au format standard sur du papier au format standard, les taux de réduction ou d'agrandissement des copies suivants sont appliqués.

Copie / Original	A6	B6	A5	B5	A4	B4	A3
A6	100 %	122 %	141 %	173 %	200 %	245 %	283 %
B6	82 %	100 %	116 %	142 %	164 %	200 %	232 %
A5	71 %	86 %	100 %	122 %	141 %	174 %	200 %
B5	58 %	70 %	81 %	100 %	115 %	141 %	163 %
A4	50 %	61 %	70 %	86 %	100 %	122 %	141 %
B4	41 %	50 %	58 %	70 %	81 %	100 %	115 %
A3	35 %	43 %	50 %	61 %	70 %	86 %	100 %

Le mode de chargement d'un document dépend de son format et de son orientation. Pour plus d'informations, reportez-vous à la section « Étape 1 Chargement des documents » (P.62).

Pour plus d'informations sur le type de papier que vous pouvez charger, reportez-vous à la section « Types de papier » (P.232).

% prédéfini

Sélectionnez un taux de réduction ou d'agrandissement des copies à l'aide des options suivantes.

- 100%

Copie au même format d'image que le document d'origine.

- % auto

Détermine automatiquement le taux de réduction ou d'agrandissement des copies, selon le format du document et le format papier spécifiés dans [Papier], puis copie le document en l'ajustant au format papier.

REMARQUE • Cette option ne peut pas être sélectionnée en même temps que [Sélection auto] sous [Papier].

- Taux prédéfinis

Sélectionnez un taux prédéfini.

Vous pouvez modifier le taux d'agrandissement ou de réduction des copies associé à chaque bouton. Pour plus d'informations sur les paramètres, reportez-vous à la section « Préréglages R/A » (P.368).

Légère réduc. (ajustement)

Cochez cette case pour réduire légèrement le taux de réduction de copie, afin de copier l'image complète sur la feuille.

REMARQUE • Si vous sélectionnez [Légère réduc.(ajustement)] et que vous ne souhaitez pas effacer les bords du document, définissez la quantité d'effacement des bords sur 0 mm. Sachez qu'avec cette valeur, les bords de la copie sont parfois souillés. Vous pouvez définir le paramètre [Effacement de bords] dans l'écran [Mise en page]. Pour plus d'informations, reportez-vous à la section « Effacement de bords (Effacement des bords et des ombres des marges d'un document) » (P.103).

Lorsque le paramètre [% X-Y indépendants] est sélectionné

Vous pouvez définir des taux de réduction ou d'agrandissement des copies séparément pour la largeur et la longueur.

- 1 Sélectionnez l'une des options.

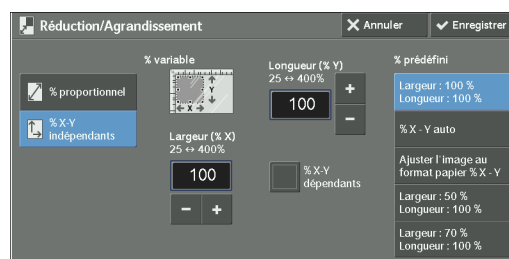

% variable

- Largeur (% X), Longueur (% Y)

Cette fonction vous permet de spécifier des taux de réduction ou d'agrandissement pour la largeur et la longueur, compris entre 25 et 400 %, par incrément de 1 %. Utilisez les boutons [+] et [-] ou le pavé numérique pour spécifier un taux.

% X-Y dépendants

Cette fonction vous permet d'effectuer la même correction de taux d'agrandissement pour la largeur et la longueur simultanément.

% prédéfini

- Largeur : 100 % Longueur : 100 %
Copie au même format d'image que le document d'origine.
- % X - Y auto
Détermine automatiquement les taux de réduction ou d'agrandissement pour la largeur et la longueur afin d'ajuster l'image du document au format papier.
- Ajuster l'image au format papier % X - Y
Détermine automatiquement les taux de réduction ou d'agrandissement pour la largeur et la longueur afin d'ajuster l'image du document au format papier, et réduit légèrement les taux pour que l'image complète soit copiée sur la feuille.
- Largeur : XX% Longueur : XX%
Cette fonction vous permet de spécifier des taux de réduction ou d'agrandissement prédéfinis.

Papier (sélection du papier pour la copie)

Cette fonction vous permet de sélectionner le magasin papier à utiliser.

- 1 Sélectionnez un magasin.

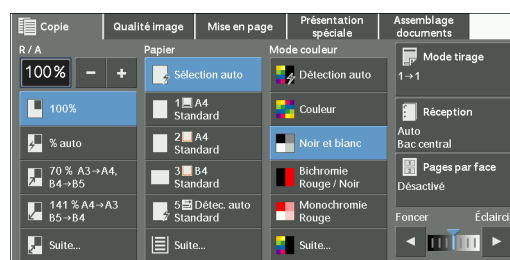

Sélection auto

Détermine automatiquement le magasin contenant le papier approprié, selon le format du document et le taux de réduction ou d'agrandissement spécifié pour la copie.

REMARQUE • Cette option ne peut pas être sélectionnée en même temps que [% auto] sous [Réduction/ Agrandissement].

Magasins (du 2ème au 5ème bouton sur l'écran)

Cette fonction vous permet de sélectionner directement le magasin souhaité.

Vous pouvez modifier le magasin associé à chaque bouton de l'écran [Copie]. Pour plus d'informations sur les paramètres, reportez-vous à la section « Papier - Boutons 2 - 5 » (P.359).

Suite

Affiche l'écran [Papier].

Reportez-vous à la section « Écran [Papier] » (P.80).

Vérification de la quantité de papier restante dans un magasin

L'icône affichée en regard du numéro de magasin indique la quantité de papier restante dans ce magasin.

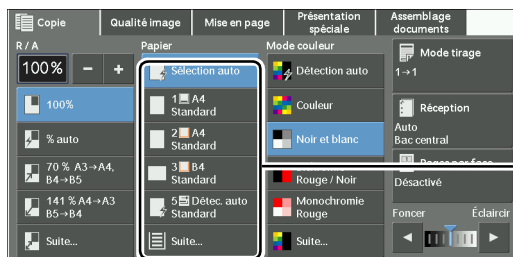

Vous pouvez afficher les icônes pour vérifier la quantité restante de papier dans un magasin.



: Indique qu'il reste une quantité de papier comprise entre 25 et 100 %.



: Indique que la quantité de papier restante est de 25 % ou moins.



: Indique que le magasin est vide.

Écran [Papier]

Cet écran vous permet de sélectionner un magasin parmi ceux disponibles dans la machine.

1 Sélectionnez un magasin.

Mag.	% plein	Format	Type	Couleur	Détec. format
1	25 %	A4	Standard	Blanc	Détection auto
2	0 %	A4	Standard	Blanc	Détection auto
3	0 %	B4	Standard	Blanc	Détection auto
4	0 %	A4	Standard	Blanc	Détection auto
5	Dép. manuel	Détection auto	Standard	-	-

Sélection auto

Mag.

Cette fonction vous permet de sélectionner un magasin. Lorsque l'option [% auto] est sélectionnée dans [Réduction/Agrandissement], la machine détermine automatiquement le magasin contenant le papier approprié, selon le format du document et le taux de réduction ou d'agrandissement spécifié pour la copie. Lorsque [Magasin 5] est sélectionné, l'écran [Magasin 5] s'affiche et vous permet de définir un type de papier autre que du papier standard et du papier non standard.

Pour plus d'informations, reportez-vous à la section « Écran [Magasin 5] » (P.81).

REMARQUE • Le magasin 6 est en option.

% plein

Affiche la quantité restante de papier chargé dans les magasins.

Format

Affiche les formats papier.

Type

Affiche les types de papier.

Couleur

Affiche les couleurs de papier.

Pour plus d'informations sur la définition du paramètre [Couleur], reportez-vous à la section « Attributs de magasin » (P.333).

Détec. format

Affiche la façon dont la machine détecte un format papier.

REMARQUE • Des formats papier fixes sont définis pour les magasins 3 et 4. Pour les modifier, contactez le support client sur le site dell.com/contactdell.

Pour plus d'informations sur la définition du paramètre [Détec. format], reportez-vous à la section « Paramètres de format papier » (P.347).

Écran [Magasin 5]

Définissez le type de papier chargé dans le magasin 5.

L'écran [Magasin 5] s'affiche lorsque vous chargez du papier dans le magasin 5.

Pour plus d'informations sur le type de papier que vous pouvez charger dans le magasin 5, reportez-vous à la section « Types de papier » (P.232).

- 1 Sélectionnez un format papier et un type de papier.

REMARQUE • Sélectionnez [▲] pour revenir à l'écran précédent ou [▼] pour passer à l'écran suivant.

- [Détection auto] est disponible uniquement si du papier au format standard est chargé.

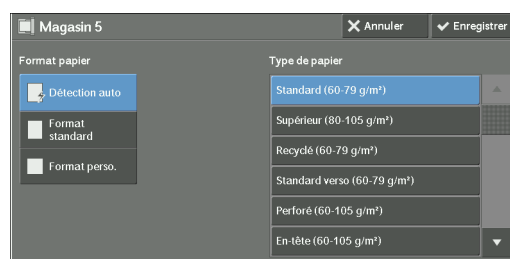

Format papier

Sélectionnez [Détection auto], [Format standard] et [Format perso.]

Si vous sélectionnez [Détection auto], le format papier est automatiquement identifié.

Si vous sélectionnez [Format standard] ou [Format perso.], reportez-vous respectivement à la section « Lorsque [Format standard] est sélectionné » (P.81) ou « Lorsque [Format perso.] est sélectionné » (P.82).

Type de papier

Sélectionnez un type de papier.

Lorsque [Format standard] est sélectionné

Sélectionnez [Format standard], puis sélectionnez un format papier et un type de papier dans les listes affichées.

- 1 Sélectionnez un format papier et un type de papier.

REMARQUE • Sélectionnez [▲] pour revenir à l'écran précédent ou [▼] pour passer à l'écran suivant.

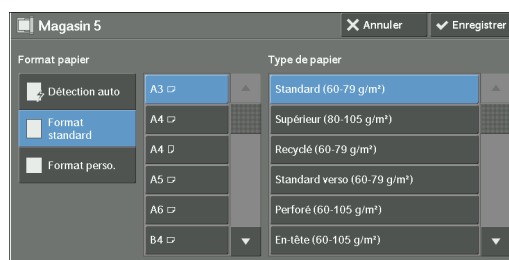

Lorsque [Format perso.] est sélectionné

Entrez la largeur et la longueur de l'original dans les champs qui s'affichent après avoir sélectionné [Format perso.]

Spécifiez une valeur X (largeur) dans une plage comprise entre 98 et 483 mm et une valeur Y (longueur) dans une plage comprise entre 89 et 320 mm par incrément de 1 mm.

REMARQUE • Si la valeur X (largeur) du papier au format non standard est inférieure à 140 mm, les documents risquent de ne pas être copiés correctement.

- Lorsque vous copiez le recto et le verso d'une feuille de papier au format non standard, définissez le format dans une plage comprise entre 140 et 483 mm pour la valeur X (largeur) et entre 128 et 320 mm pour la valeur Y (longueur).

- 1 Entrez un format papier à l'aide des boutons [+] et [-] ou du pavé numérique.

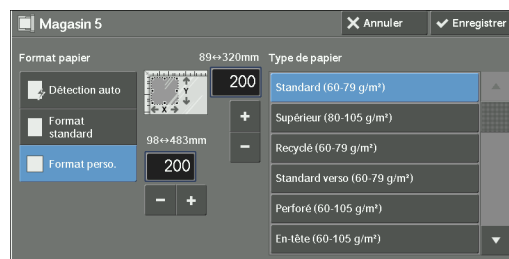

- 2 Sélectionnez un type de papier.

REMARQUE • Sélectionnez [▲] pour revenir à l'écran précédent ou [▼] pour passer à l'écran suivant.

Mode couleur (sélection de la couleur pour la copie)

Cette fonction permet de sélectionner des couleurs de copie.

REMARQUE • Si l'utilisation de certaines couleurs n'est pas autorisée, les couleurs disponibles seront restreintes. Pour plus d'informations, reportez-vous à la section « Limite de crédit » (P.460).

- 1 Sélectionnez un mode de couleur.

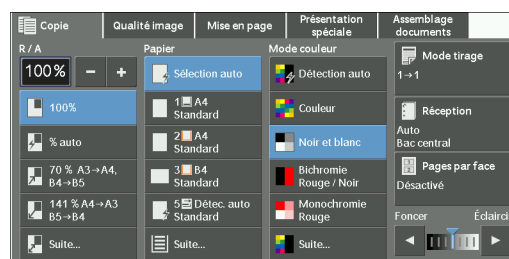

Détection auto

La machine détermine automatiquement les couleurs du document original et effectue les copies en quadrichromie si le document original est en couleurs, et en monochromie (noir) si le document original est en noir et blanc.

REMARQUE • Si l'original en couleurs présente l'une des caractéristiques suivantes, la machine risque d'effectuer la copie en noir et blanc.

- La zone colorée est trop petite.
- Les couleurs sont trop claires.

Dans ce cas, changez l'un des cinq niveaux utilisés pour que la machine reconnaisse les couleurs. Pour plus d'informations, reportez-vous à la section « Reconnaissance du mode couleur » (P.337).

Couleur

Copie en quadrichromie.

Noir et blanc

Copie en noir et blanc, quelles que soient les couleurs du document original.

Bichromie

Copie les documents couleurs dans deux couleurs.

Vous pouvez modifier ces deux couleurs. Pour plus d'informations, reportez-vous à la section « Bichromie - Couleur de la zone cible » (P.360) et « Bichromie - Couleur de la zone non cible » (P.360).

Monochromie

Copie les documents couleurs dans une couleur.

Vous pouvez remplacer la couleur rouge par une autre dans l'écran qui s'affiche après avoir sélectionné [Suite] > [Monochromie] > [Couleur]. Pour plus d'informations, reportez-vous à la section « Monochromie » (P.360).

Suite

Affiche l'écran [Mode couleur].

Pour plus d'informations, reportez-vous à la section « Écran [Mode couleur] » (P.83).

Écran [Mode couleur]

Cet écran vous permet de définir les paramètres de couleur : quadrichromie, bichromie ou monochromie.

1 Sélectionnez [Suite].

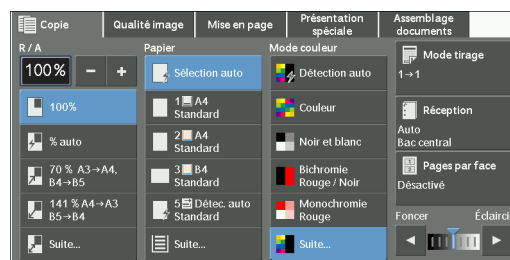

2 Sélectionnez le mode de couleur souhaité.

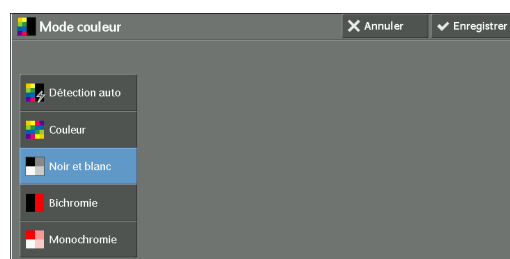

Détection auto

Détermine automatiquement les couleurs de l'original et effectue les copies en quadrichromie si l'original est en couleurs, et en monochromie (noir) si le document est en noir et blanc.

Couleur

Copie en quadrichromie avec les quatre couleurs du toner : jaune, magenta, cyan et noir.

Noir et blanc

Copie en noir et blanc, quelles que soient les couleurs du document original.

Bichromie

Sépare les couleurs de votre document en couleurs source et en d'autres couleurs, puis copie le document en bichromie. Sélectionnez [Bichromie] pour définir les paramètres suivants :

- Couleur source

Affiche l'écran [Couleur source] dans lequel vous pouvez sélectionner une ou plusieurs couleurs de votre document afin de les définir comme couleurs source.

Reportez-vous à la section « Écran [Couleur source] » (P.84).

- Couleur de la zone cible

Affiche l'écran [Couleur de la zone cible] dans lequel vous pouvez sélectionner la couleur cible à utiliser à la place des couleurs source sélectionnées.

Reportez-vous à la section « Écran [Couleur de la zone cible] » (P.85).

- Couleur de la zone non cible

Affiche l'écran [Couleur de la zone non cible] dans lequel vous pouvez sélectionner la couleur à utiliser à la place des couleurs autres que les couleurs source sélectionnées.

Reportez-vous à la section « Écran [Couleur de la zone non cible] » (P.85).

Monochromie

Copie dans une couleur spécifiée, quelle que soit la couleur du document d'origine.

L'activation de cette option affiche le menu [Couleur] à l'écran. Sélectionnez une couleur dans l'écran [Mode couleur - Couleur] qui s'affiche après avoir sélectionné [Couleur].

Reportez-vous à la section « Écran [Mode couleur - Couleur] » (P.86).

Écran [Couleur source]

Cet écran vous permet de sélectionner une ou plusieurs couleurs de votre document afin de les définir comme couleurs source.

- 1 Sélectionnez [Bichromie].

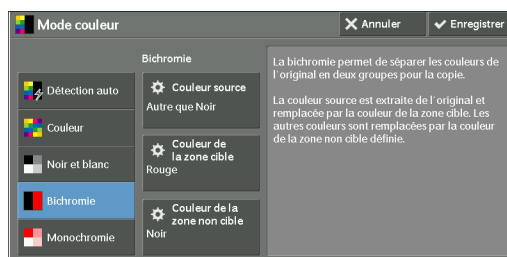

- 2 Sélectionnez [Couleur source].

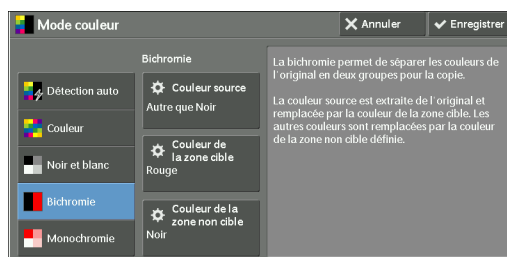

- 3 Sélectionnez [Autre que Noir] ou [Sélectionner couleur].

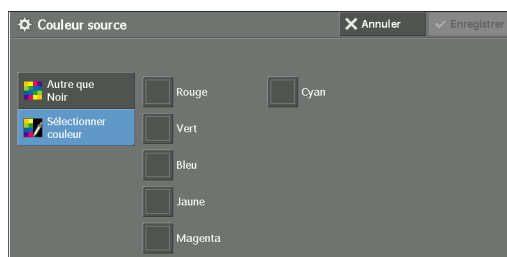

Autre que Noir

Les couleurs source seront des couleurs autres que le noir.

Sélectionner couleur

Cette fonction vous permet de sélectionner une ou plusieurs couleurs source parmi six options prédéfinies.

Écran [Couleur de la zone cible]

Cet écran vous permet de sélectionner la couleur cible à utiliser à la place des couleurs source spécifiées dans [Couleur source]. Vous pouvez sélectionner une couleur parmi les sept prédéfinies et les six options personnalisées.

Pour plus d'informations sur la configuration des couleurs personnalisées, reportez-vous à la section « Couleurs personnalisées » (P.368).

1 Sélectionnez [Bichromie].

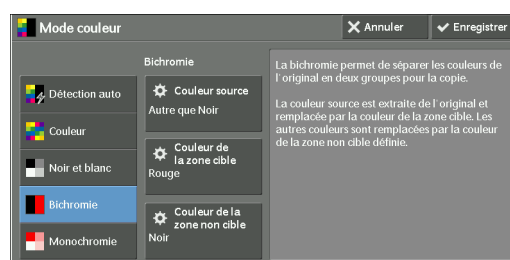

2 Sélectionnez [Couleur de la zone cible].

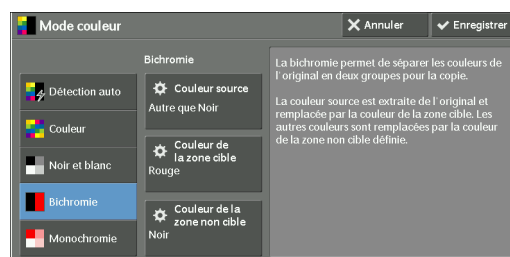

3 Sélectionnez une couleur de votre choix.

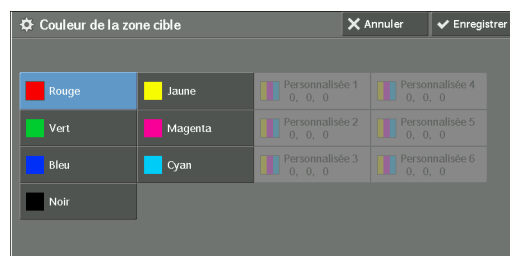

Écran [Couleur de la zone non cible]

Cet écran vous permet de sélectionner la couleur à utiliser à la place des couleurs autres que les couleurs source sélectionnées. Vous pouvez sélectionner une couleur parmi les sept prédéfinies et les six options personnalisées.

Pour plus d'informations sur la configuration des couleurs personnalisées, reportez-vous à la section « Couleurs personnalisées » (P.368).

1 Sélectionnez [Bichromie].

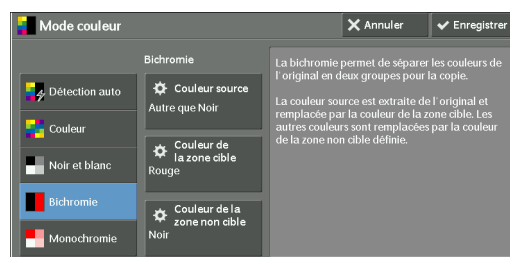

2 Sélectionnez [Couleur de la zone non cible].

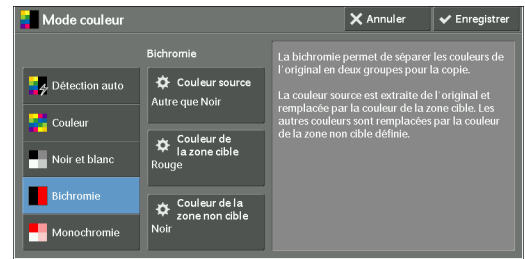

3 Sélectionnez une couleur de votre choix.



Écran [Mode couleur - Couleur]

Cet écran vous permet de spécifier la couleur à utiliser pour la copie monochrome, quelles que soient les couleurs du document d'origine.

Vous pouvez sélectionner une couleur parmi les six prédéfinies et les six options personnalisées pour [Monochromie].

Pour plus d'informations sur la configuration des couleurs personnalisées, reportez-vous à la section « Couleurs personnalisées » (P.368).

1 Sélectionnez [Monochromie].

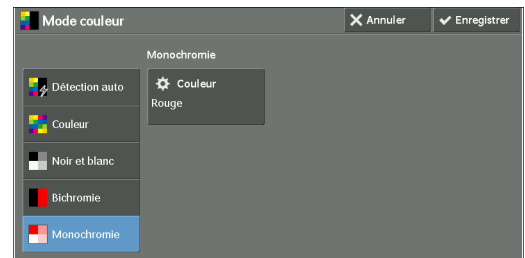

2 Sélectionnez [Sélectionner couleur].

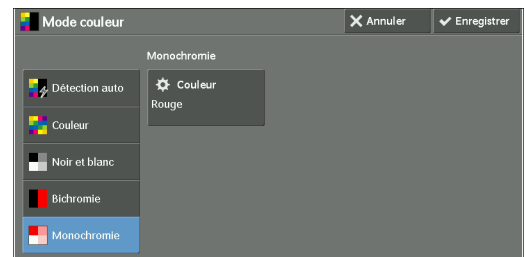

3 Sélectionnez une couleur de votre choix.



Mode tirage (copies recto verso)

Cette fonction est identique à la fonction [Mode tirage] de l'écran [Mise en page]. Pour plus d'informations, reportez-vous à la section « Mode tirage (copies recto verso) » (P.97).

Réception (définition des options de finition)

Cette fonction est identique à la fonction [Réception] de l'écran [Présentation spéciale]. Pour plus d'informations, reportez-vous à la section « Réception (définition des options de finition) » (P.132).

Pages par face (copie de plusieurs pages sur une feuille)

Cette fonction est identique à la fonction [Pages par face] de l'écran [Présentation spéciale]. Pour plus d'informations, reportez-vous à la section « Pages par face (copie de plusieurs pages sur une feuille) » (P.116).

Éclaircir/Foncer (réglage de la densité de copie)

Cette fonction permet de sélectionner un niveau de densité de copie parmi sept niveaux différents.

REMARQUE • L'option [Éclaircir / Foncer] dans [Copie], [Qualité image] et [Copie simple] est la même.

- 1 Utilisez les boutons [◀] et [▶] pour sélectionner un niveau de densité parmi les sept disponibles.

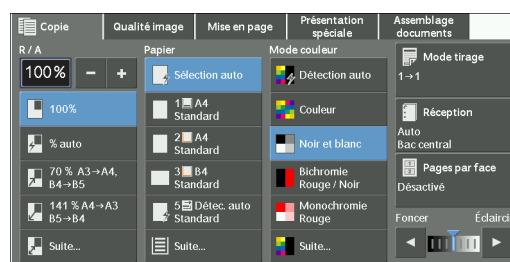

Qualité image

Cette section décrit les fonctions que vous pouvez sélectionner dans l'écran [Qualité image]. Les informations ci-après indiquent la section de référence de chaque fonction.

Type de document (sélection du type de document)	88
Options image (réglage de la densité, de la définition et de la saturation des images)	90
Amélioration de l'image (effacement de la couleur de fond des documents/Réglage du contraste)	91
Effets couleur (sélection d'une qualité image)	92
Balance des couleurs (réglage de la balance des couleurs)	93
Contrôle des couleurs (réglage de la tonalité des couleurs)	94

1 Sélectionnez [Copie] dans l'écran [Accueil].

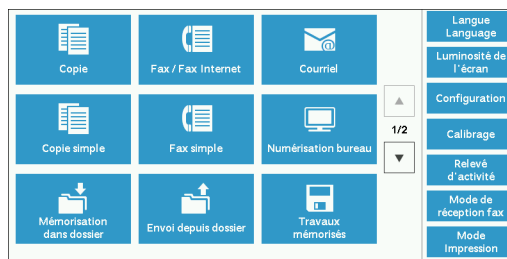

2 Sélectionnez une fonction dans l'écran [Qualité image].

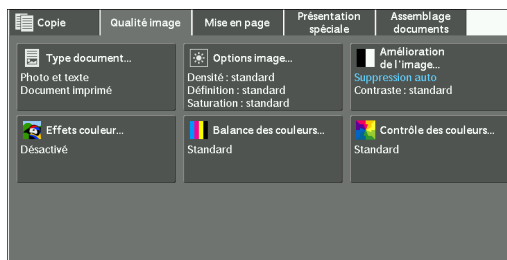

REMARQUE • Si la reproduction des couleurs n'est pas satisfaisante, effectuez le calibrage. Pour plus d'informations sur le calibrage, reportez-vous à la section « Procédure de calibrage » (P.276).

Type de document (sélection du type de document)

Cette fonction vous permet de sélectionner le type de document, par exemple, du texte ou des photos. En sélectionnant un type de document, vous pouvez réaliser des copies à une qualité image optimale.

1 Sélectionnez [Type document].

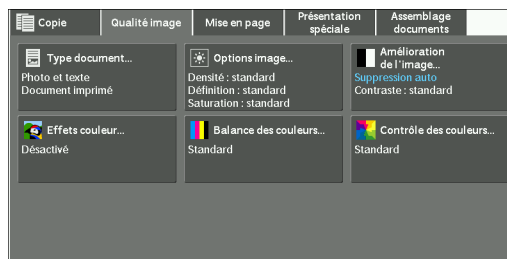

2 Sélectionnez l'une des options.

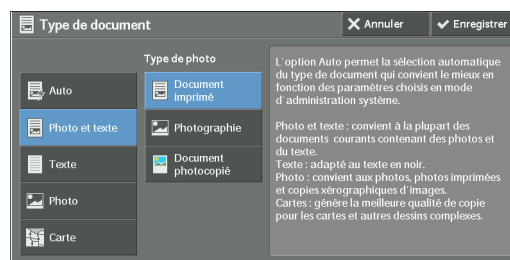

Auto

Définit automatiquement le type de document en fonction du paramètre défini en mode Administration système et de celui défini dans [Mode couleur] de l'écran [Copie].

Photo et texte

Sélectionnez cette option si le document contient à la fois du texte et des photos. La machine reconnaît automatiquement les zones de texte et de photo du document et configure la qualité image appropriée à chaque zone. Pour traiter des zones de photo, sélectionnez le type de photo dans [Document imprimé], [Photographie] et [Document photocopie].

- Document imprimé

Sélectionnez cette option si le document contient des photos imprimées, par exemple, une brochure.

- Photographie

Sélectionnez cette option si le document contient des photos collées. Cette option empêche une reproduction bleuâtre de la copie.

- Document photocopie

Sélectionnez cette option si le document est une copie ou un imprimé réalisé(e) sur une photocopieuse couleurs, telle que cette machine. Cette option empêche l'impression terne de la copie.

Texte

Sélectionnez cette option pour copier nettement des zones de texte du document. Elle convient pour les graphes et les illustrations.

- Texte standard

Sélectionnez cette option pour des documents imprimés ou écrits à l'encre.

- Texte clair

Sélectionnez cette option pour du texte nécessitant une amélioration de la netteté, par exemple, du texte écrit au crayon à papier.

- Texte s/ papier transparent

Sélectionnez cette option pour atténuer les bavures dans les documents de papier calque ou pour supprimer les ombres de fond dans les documents de papier fin.

[Texte s/ papier transparent] peut ne pas être affichée selon les paramètres définis dans le mode Administration système. Pour plus d'informations sur l'affichage de l'option [Texte s/ papier transparent], reportez-vous à la section « Type de document - Papier transparent » (P.367).

Photo

Sélectionnez cette option pour copier des photos. Sélectionnez le type de photo dans les mêmes options que [Photo et texte] : [Document imprimé], [Photographie] et [Document photocopie].

Carte

Sélectionnez cette option pour copier des documents contenant du texte placé sur des fonds en couleurs, tels que des cartes.

Options image (réglage de la densité, de la définition et de la saturation des images)

Cette fonction permet de régler les niveaux de densité, de définition et de saturation des copies.

REMARQUE • [Le paramètre Densité] sous [Options image] est identique au paramètre [Éclaircir / Foncer] de l'écran [Copie].

- Si [Densité], [Définition] ou [Saturation] est défini en même temps que [Effets couleur], le paramètre défini dans [Effets couleur] est effacé.

1 Sélectionnez [Options image].

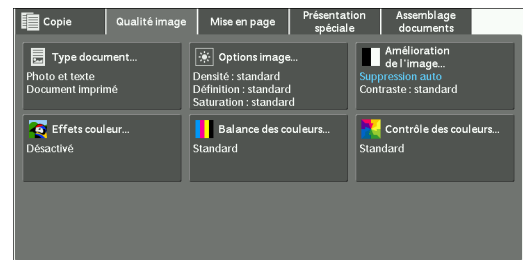

2 Redéfinissez les options, le cas échéant.

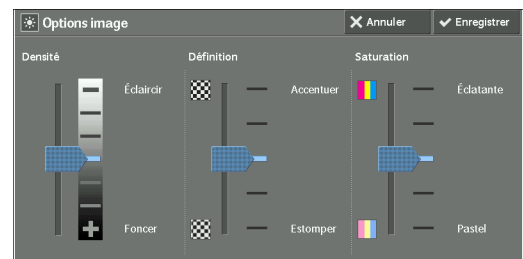

Densité

Cette fonction vous permet de sélectionner un niveau de densité de copie parmi sept niveaux différents entre [Éclaircir] et [Foncer].

La sélection d'un niveau supérieur sur l'échelle éclaircit la densité de copie, et la sélection d'un niveau inférieur la fonce.

Définition

Cette fonction vous permet de sélectionner un niveau de définition parmi cinq niveaux différents entre [Accentuer] et [Estomper].

La sélection d'un niveau supérieur sur l'échelle accentue les contours de l'image, et la sélection d'un niveau inférieur les atténue.

Saturation

Cette fonction vous permet de sélectionner un niveau de saturation parmi cinq niveaux différents entre [Éclatante] et [Pastel].

La sélection d'un niveau supérieur sur l'échelle augmente la luminosité des couleurs, et la sélection d'un niveau inférieur la diminue.

Amélioration de l'image (effacement de la couleur de fond des documents/Réglage du contraste)

Cette fonction vous permet de supprimer la couleur de fond des documents, par exemple, du papier journal ou du papier coloré. Vous pouvez également régler le contraste.

REMARQUE • Le paramètre [Amélioration de l'image] n'est pas disponible lorsque [Type de document] est défini sur [Photo].

- Si [Suppression de fond] ou [Contraste] est défini en même temps que [Effets couleur], le paramètre défini dans [Effets couleur] est effacé.

1 Sélectionnez [Amélioration de l'image].

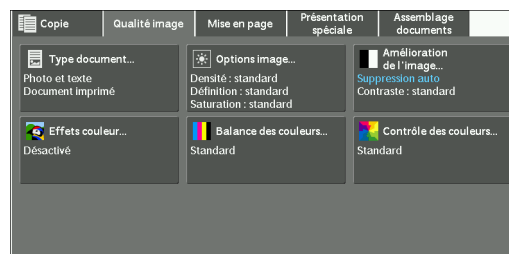

2 Définissez les paramètres [Suppression de fond] et [Contraste].

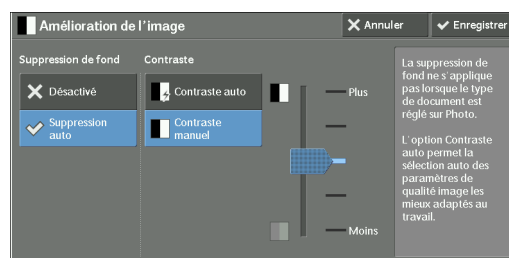

Suppression de fond

- Désactivé
Numérise un fond de document sans filtrage.

- Suppression auto

Lorsque [Mode couleur] est défini sur [Noir et blanc], le fond d'un document imprimé sur du papier coloré, tel que du papier journal, est supprimé.

Lorsque [Mode couleur] est défini sur [Couleur], [Bichromie] ou sur [Monochromie], tout élément de couleur sur du papier blanc tel qu'une tache, toute impression sur l'autre face visible en transparence, etc. est également supprimé.

REMARQUE • Lorsque [Mode couleur] est défini sur [Couleur], vous pouvez modifier le niveau de suppression du fond. Pour plus d'informations, reportez-vous à « Suppression de fond (Photo et texte) » (P.366) et « Niveau de suppression de fond (texte) » (P.366).

Contraste

- Contraste auto
Règle automatiquement la luminosité et la teinte du document d'origine de sorte à accentuer l'image.

REMARQUE • [Contraste auto] n'est pas disponible si vous utilisez le chargeur de documents.

- Contraste manuel

Cette fonction vous permet de sélectionner un niveau parmi cinq niveaux différents entre [Plus] et [Moins].

La sélection d'un niveau supérieur sur l'échelle accentue la distinction entre les zones claires et sombres : les zones claires sont éclaircies et les zones sombres obscurcies. À

l'inverse, la sélection d'un niveau inférieur sur l'échelle atténue la distinction entre les zones claires et sombres.

Effets couleur (sélection d'une qualité image)

Si vous choisissez cette fonction, les paramètres [Amélioration de l'image], [Options image], [Contrôle des couleurs] et [Balance des couleurs] sont automatiquement réglés, et les copies sont effectuées selon la qualité spécifiée.

REMARQUE • Lorsque la fonction Effets couleur est utilisée, le paramètre [Contraste auto] n'est pas disponible.

- Si d'autres paramètres de qualité image sont définis après que vous choisissez la fonction [Effets couleur], le paramètre défini dans [Effets couleur] est effacé.

1 Sélectionnez [Effets couleur].

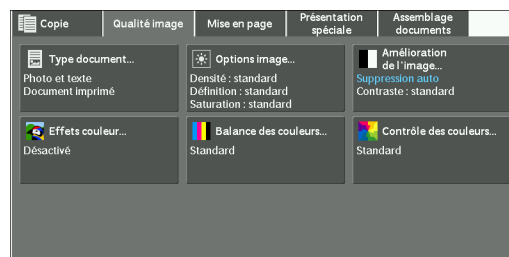

2 Sélectionnez l'une des options.

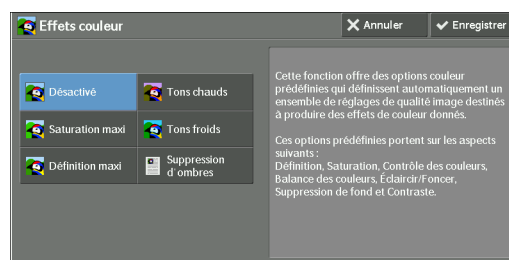

Désactivé

Copie avec les paramètres [Amélioration de l'image], [Options image], [Contrôle des couleurs] et [Balance des couleurs] définis sur leurs valeurs par défaut.

Saturation maxi

Reproduit les images en les rendant plus éclatantes à l'aide d'une saturation de couleurs maximale.

Définition maxi

Reproduit l'original en rendant les images plus brillantes avec un contraste accentué. Cette option convient pour des documents destinés à accrocher l'œil, par exemple, des affiches.

Tons chauds

Reproduit les images dans des tons plus rouges, plus chauds et plus brillants. Cette option convient pour rosir des tons de chair lors de la copie, ou ajouter des tons chauds à des images sobres.

Tons froids

Reproduit les images dans des couleurs bleu clair. Cette option convient pour les images d'étendue d'eau et de ciel, ainsi que pour reproduire plus nettement des tons bleus gris.

Suppression d'ombres

Supprime les couleurs sur la face inverse du document d'origine lors de la copie.

Balance des couleurs (réglage de la balance des couleurs)

Cette fonction vous permet de régler la balance des couleurs de quatre couleurs de toner CMYK (cyan, magenta, jaune et noir). Vous avez le choix entre sept niveaux pour chaque niveau de densité : tons clairs, tons moyens, ton foncés.

La fonction Balance des couleurs vous permet de régler avec précision le niveau de densité pour chaque couleur de toner afin d'ajuster précisément la balance des couleurs, par exemple les tons rougeâtres ou bleuâtres, alors que la fonction Éclaircir/Fonciser permet de régler le niveau de densité global des quatre couleurs.

REMARQUE • Si la fonction [Balance des couleurs] est choisie en même temps que [Effets couleur], le paramètre défini dans [Effets couleur] est effacé.

1 Sélectionnez [Balance des couleurs].

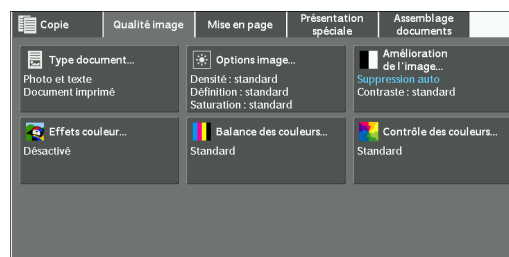

2 Sélectionnez l'une des options.

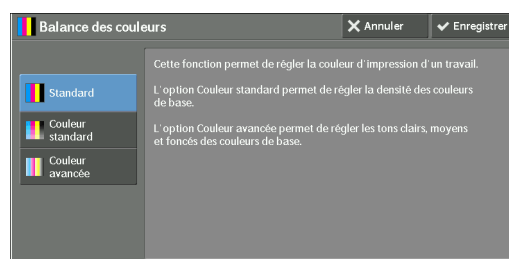

Standard

Copie toujours un document avec le niveau de densité défini sur « 0 » pour les quatre couleurs de toner : jaune, magenta, cyan et noir.

Couleur standard

Règle le niveau de densité de chaque couleur de toner : jaune, magenta, cyan et noir.

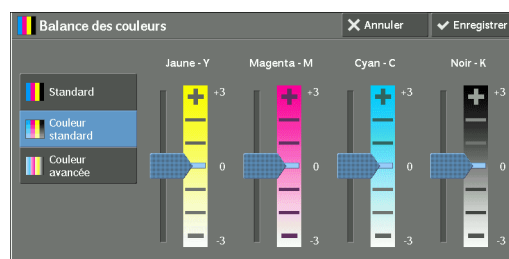

Couleur avancée

Cette fonction vous permet de régler le niveau de densité de chaque couleur de toner (jaune, magenta, cyan et noir) qui est divisé en [Tons clairs], [Tons moy.] et [Tons foncés].

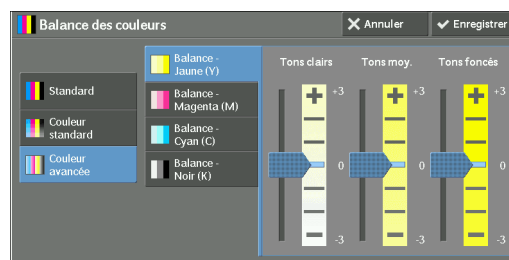

Tons clairs

Cette fonction vous permet de régler l'intensité de couleur pour les zones de faible densité.

Exemple :

Si l'impression du toner jaune de faible densité est trop foncée, réglez l'intensité dans le sens négatif (-) sous [Balance -Jaune (Y)] > [Tons clairs].

Tons moy.

Cette fonction vous permet de régler l'intensité de couleur pour les zones de densité moyenne.

Exemple :

Si l'impression du toner jaune de densité moyenne est trop claire, réglez l'intensité dans le sens positif (+) sous [Balance -Jaune (Y)] > [Tons moy.]

Tons foncés

Cette fonction vous permet de régler l'intensité de couleur des zones de densité élevée.

Exemple :

Si l'impression du toner jaune de densité élevée est trop claire, réglez l'intensité dans le sens positif (+) sous [Balance -Jaune (Y)] > [Tons foncés].

Contrôle des couleurs (réglage de la tonalité des couleurs)

Cette fonction vous permet de régler la tonalité des couleurs à reproduire dans les copies, sur deux niveaux au maximum et dans deux sens.

Dans l'écran, la barre [Couleur doc.] représente la tonalité des couleurs de l'original, et la barre [Couleur copie] celle des copies de sortie. La sélection d'un bouton dans l'écran déplace la barre [Couleur doc.] pour régler la tonalité des couleurs.

Lorsque la barre [Couleur doc.] est déplacée vers la gauche, la cellule Y (jaune) de la barre [Couleur doc.] se rapproche de la cellule R (rouge) sur la barre [Couleur copie]. Ainsi, un fruit de couleur jaune sera rougi et semblera plus mûr. La teinte de toutes les autres couleurs change en même temps. La couleur rouge semble plus magenta, et la couleur verte plus jaune.

À l'inverse, lorsque la barre [Couleur doc.] est déplacée vers la droite, la cellule Y (jaune) de la barre [Couleur doc.] se rapproche de la cellule G (verte) sur la barre [Couleur copie]. Ainsi, un fruit de couleur jaune apparaîtra plus vert. La teinte de toutes les autres couleurs change en même temps. La couleur magenta semble plus rouge, et la couleur rouge plus jaune.

REMARQUE • Vérifiez que le paramètre [Mode couleur] est défini sur [Couleur] dans l'écran [Copie]. [Contrôle des couleurs] n'est pas disponible si le paramètre [Mode couleur] est défini sur [Noir et blanc].

- Si [Contrôle des couleurs] est choisi en même temps que [Effets couleur], le paramètre défini dans [Effets couleur] est effacé.

1 Sélectionnez [Contrôle des couleurs].

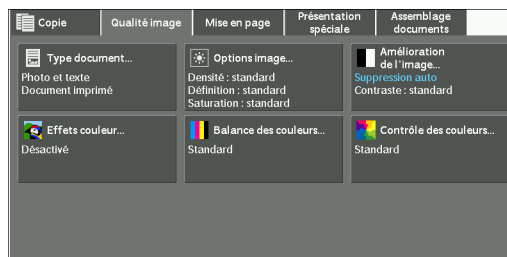

- 2 Sélectionnez un bouton pour régler la tonalité des couleurs.

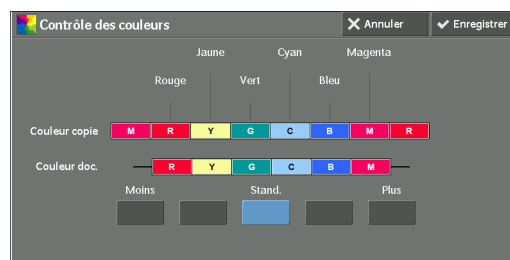

Mise en page

Cette section décrit les fonctions que vous pouvez sélectionner dans l'écran [Mise en page]. Les informations ci-après indiquent la section de référence de chaque fonction.

Mode tirage (copies recto verso)	97
Documents reliés (copie de pages en vis-à-vis sur des feuilles distinctes)	98
Documents reliés recto verso (copies recto verso de pages en vis-à-vis)	99
Format du document (définition du format de numérisation d'un document)	101
Documents multiformats (numérisation simultanée de documents multiformats)	102
Effacement de bords (Effacement des bords et des ombres des marges d'un document)	103
Décalage image (Réglage de la position de l'image)	105
Inversion image (copies inversées d'images)	107
Orientation du document (définition de l'orientation des documents chargés)	108
Rotation image (changement d'orientation des images)	109

1 Sélectionnez [Copie] dans l'écran [Accueil].



2 Sélectionnez une fonction dans l'écran [Mise en page].

REMARQUE • Sélectionnez [▲] pour revenir à l'écran précédent ou [▼] pour passer à l'écran suivant.

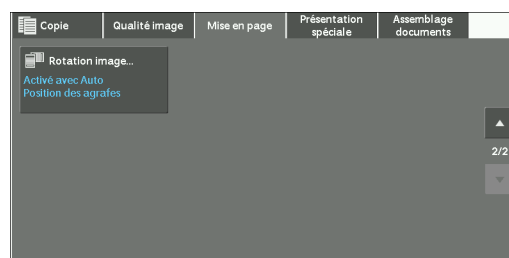
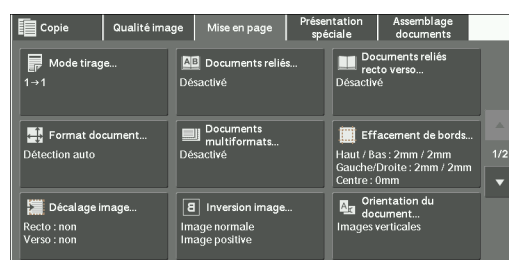

Mode tirage (copies recto verso)

Cette fonction vous permet de copier des documents recto et recto verso sur une ou deux faces d'une feuille.

1 Sélectionnez [Mode tirage].

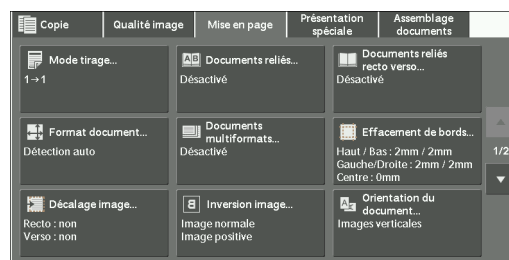

2 Sélectionnez l'une des options.

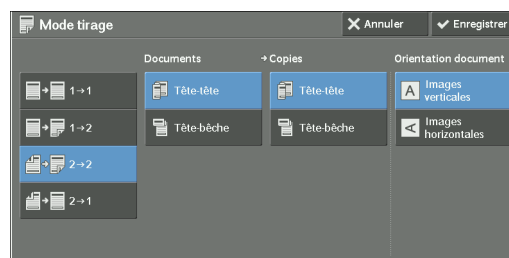

1 → 1

Copie un document recto sur une face d'une feuille de papier.

1 → 2

Copie un document recto sur le recto et le verso d'une feuille de papier.

Sélectionnez cette option pour copier un document recto sur les deux faces d'une feuille.

2 → 2

Copie un document recto verso sur les deux faces d'une feuille.

2 → 1

Copie un document recto verso sur une face d'une feuille.

Documents

Cette option s'affiche lorsque vous sélectionnez [2 → 2] ou [2 → 1].

- Tête-tête
Sélectionnez cette option si le recto et le verso de l'original ont la même orientation.
- Tête-bêche
Sélectionnez cette option si le recto et le verso de l'original ont une orientation contraire.

Copies

Cette option s'affiche lorsque vous sélectionnez [1 → 2] ou [2 → 2].

- Tête-tête
Sélectionnez cette option pour que l'orientation du recto et du verso du document copié soit identique à celle de l'original.
- Tête-bêche
Sélectionnez cette option pour que l'orientation du recto et du verso du document copié soit contraire à celle de l'original.

Orientation document

Cette fonction vous permet de définir l'orientation du document afin que la machine puisse identifier le haut du document.

REMARQUE • Si le paramètre [Orientation document] diffère de l'orientation réelle du document, la machine ne peut pas détecter correctement le haut du document.

- Images verticales

Sélectionnez cette option lorsque vous placez le bord supérieur du document contre la partie supérieure de la glace d'exposition ou du chargeur de documents.

- Images horizontales

Sélectionnez cette option lorsque vous placez le bord supérieur du document contre la partie gauche de la glace d'exposition ou du chargeur de documents.

Documents reliés (copie de pages en vis-à-vis sur des feuilles distinctes)

Cette fonction vous permet de copier des pages en vis-à-vis d'un document sur des feuilles séparées dans l'ordre des pages.

Cela est utile si vous devez effectuer des copies distinctes de pages en vis-à-vis d'un document relié, par exemple un cahier.

REMARQUE • Vous ne pouvez pas utiliser le chargeur de documents avec cette fonction.

- Un document au format non standard ou non détectable ne peut pas être exactement séparé en deux.

- 1 Sélectionnez [Documents reliés].

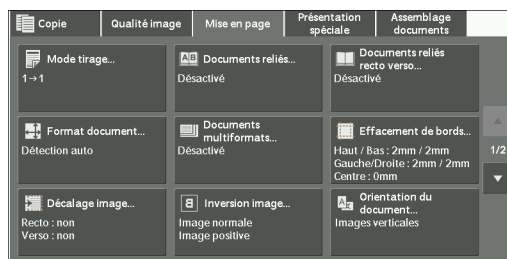

- 2 Sélectionnez l'une des options.

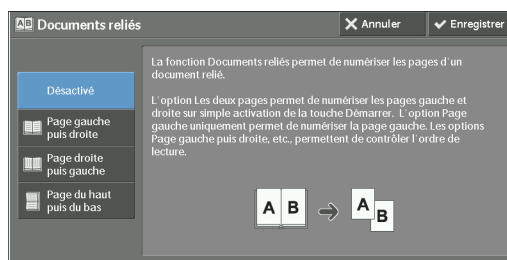

Désactivé

Ne copie pas un document relié.

Page gauche puis droite

Copie la page gauche, puis la page droite des pages en vis-à-vis.

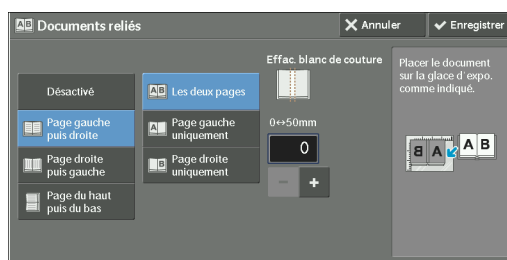

Page droite puis gauche

Copie la page droite, puis la page gauche des pages en vis-à-vis.

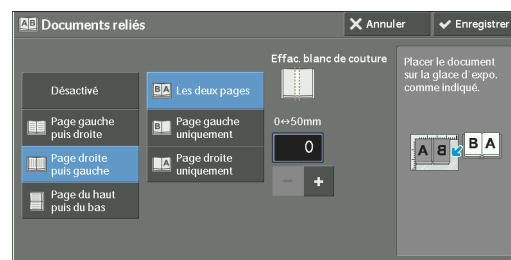

Page du haut puis du bas

Copie la page du haut, puis la page du bas des pages en vis-à-vis.

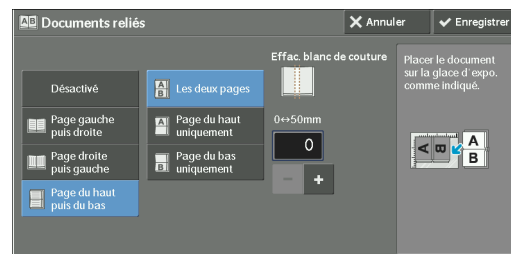

Les deux pages

Copie les deux pages dans l'ordre des pages.

Page gauche uniquement

Copie la page gauche uniquement. Vous pouvez sélectionner cette option lorsque [Page gauche puis droite] ou [Page droite puis gauche] est sélectionné.

Page droite uniquement

Copie la page droite uniquement. Vous pouvez sélectionner cette option lorsque [Page gauche puis droite] ou [Page droite puis gauche] est sélectionné.

Page du haut uniquement

Copie la page du haut uniquement. Vous pouvez sélectionner cette option lorsque [Page du haut puis du bas] est sélectionné.

Page du bas uniquement

Copie la page du bas uniquement. Vous pouvez sélectionner cette option lorsque [Page du haut puis du bas] est sélectionné.

Effac. blanc de couture

Efface l'ombre de la section centrale du document. Vous pouvez définir la largeur d'effacement de la reliure dans une plage comprise entre 0 et 50 mm par incrément de 1 mm.

Documents reliés recto verso (copies recto verso de pages en vis-à-vis)

Cette fonction vous permet d'attribuer des pages lorsque vous copiez des pages en vis-à-vis d'un document relié, afin que les pages soient copiées en vis-à-vis exactement comme dans le document. Vous pouvez également spécifier la première et la dernière page depuis la gauche et la droite des pages en vis-à-vis.

- REMARQUE** • Un document au format non standard ou non détectable ne peut pas être exactement séparé en deux.
- Servez-vous de la glace d'exposition pour charger un document.

1 Sélectionnez [Documents reliés recto verso].

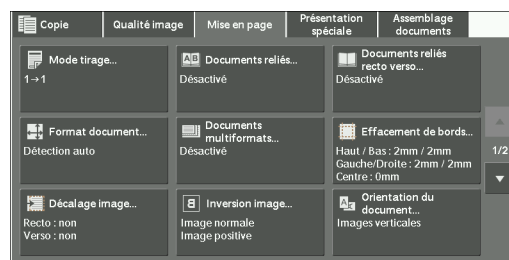

2 Sélectionnez l'une des options.

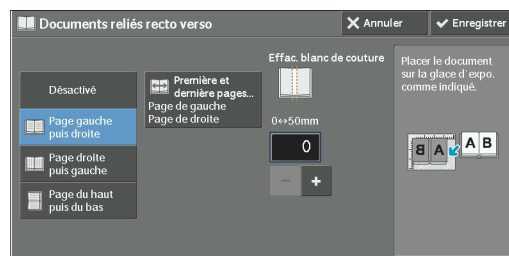

Désactivé

Désactive cette fonction.

Page gauche puis droite

Numériser la page gauche, puis la page droite des pages en vis-à-vis pour effectuer des copies recto verso.

Page droite puis gauche

Numériser la page droite, puis la page gauche des pages en vis-à-vis pour effectuer des copies recto verso.

Page du haut puis du bas

Numériser la page du haut, puis la page du bas des pages en vis-à-vis pour effectuer des copies recto verso.

Première et dernière pages

Affiche l'écran [Première et dernière pages].

Reportez-vous à la section « Écran [Première et dernière pages] » (P.100).

Effac. blanc de couture

Efface l'ombre de la section centrale du document. Vous pouvez définir la largeur d'effacement de la reliure dans une plage comprise entre 0 et 50 mm par incrément de 1 mm.

Écran [Première et dernière pages]

Cet écran vous permet de définir la première et la dernière page à copier.

1 Définissez les options [Première page] et [Dernière page].

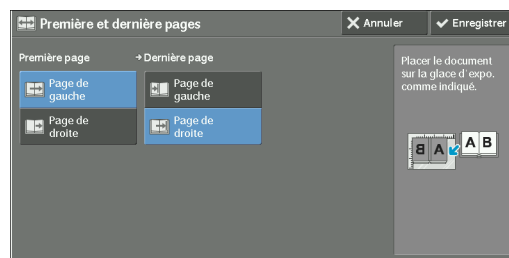

Première page

- [Page de gauche] / [Page de droite]
Vous pouvez sélectionner ces options lorsque [Page gauche puis droite] ou [Page droite puis gauche] est sélectionné.
- [Page du haut] / [Page du bas]
Vous pouvez sélectionner ces options lorsque [Page du haut puis du bas] est sélectionné.

Dernière page

- [Page de gauche] / [Page de droite]
Vous pouvez sélectionner ces options lorsque [Page gauche puis droite] ou [Page droite puis gauche] est sélectionné.
- [Page du haut] / [Page du bas]
Vous pouvez sélectionner ces options lorsque [Page du haut puis du bas] est sélectionné.

Format du document (définition du format de numérisation d'un document)

Cette fonction permet de définir le format de numérisation d'un document.

Choisissez cette fonction lorsqu'un document est au format non standard, ou si vous souhaitez copier un document dans un format différent de l'original. Avec cette fonction, vous pouvez également ajouter des marges, ou supprimer des marges inutiles.

- 1 Sélectionnez [Format document].

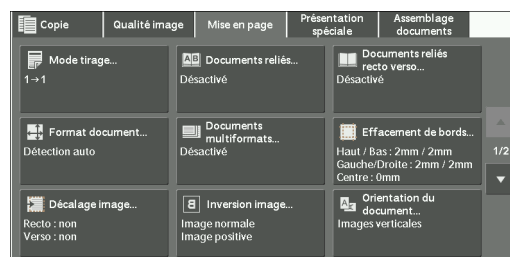

- 2 Sélectionnez le format du document.
Si vous sélectionnez un format non standard, définissez les valeurs des axes X et Y.

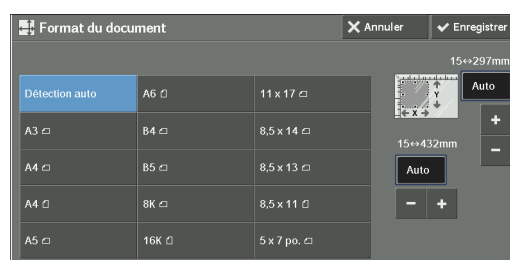

Détection auto

Détecte automatiquement le format du document. Le tableau suivant récapitule les formats de document que la machine détecte automatiquement.

	Chargeur de documents	Glacé d'exposition
Format de document auto détectable	B5, B5 [□] , B4, A5, A5 [□] , A4, A4 [□] , A3, 8,5 x 11 po, 8,5 x 11 po [□] , 11 x 17 po, 16K [□] , 8K	B6, B5, B5 [□] , B4, A6, A5, A5 [□] , A4, A4 [□] , A3

REMARQUE • Si le format de document ne peut pas être automatiquement détecté, un écran de saisie du format apparaît.

La détection automatique des formats de document standard dépend des [Paramètres de format papier] du mode Administration système. Pour plus d'informations, reportez-vous à la section « Paramètres de format papier » (P.347).

Format standard

Sélectionnez un format de document dans les options prédéfinies.

Vous pouvez modifier les formats affichés à l'écran. Pour plus d'informations sur les paramètres, reportez-vous à la section « Formats document prédéfinis » (P.367).

Format variable

Entrez le format de numérisation souhaité lorsque vous numérisez un document au format non standard, ou que vous copiez un document dans un format différent de l'original. Vous pouvez spécifier une valeur X (largeur) comprise entre 15 et 432 mm et une valeur Y (longueur) comprise entre 15 et 297 mm par incrément de 1 mm. Pour définir les valeurs facilement, utilisez les échelles apposées sur le bord supérieur et le côté gauche de la glace d'exposition.

REMARQUE • Lorsque le document est placé dans le chargeur de documents, le point de base de l'axe Y (longueur) est le milieu du bord. Si vous spécifiez 100 mm, la longueur de numérisation est comprise entre 50 mm au-dessus et 50 mm en dessous du milieu du document.

Documents multiformats (numérisation simultanée de documents multiformats)

Vous pouvez numériser simultanément des documents de différents formats et effectuer des copies dans chaque format papier différent ou dans un seul format papier. Pour utiliser cette fonction, chargez les documents dans le chargeur.

REMARQUE • Chargez les documents en orientation paysage. Toutefois, chargez toujours les documents au format A5 en orientation portrait.

- Lorsque vous chargez des documents au format B5 avec des documents au format A3 chargés en orientation paysage ou des documents au format A4 chargés en orientation portrait, chargez les documents au format B5 en orientation portrait.
- Si les coins supérieurs gauches des documents ne sont pas correctement alignés, les documents ne seront peut-être pas numérisés correctement.
- Les combinaisons de format recommandées sont le format portrait A4 et paysage A3, ou portrait B5 et paysage B4. Si une autre combinaison de formats est utilisée, les documents risquent d'être alimentés en biais et de ne pas être convenablement copiés.

1 Sélectionnez [Documents multiformats].

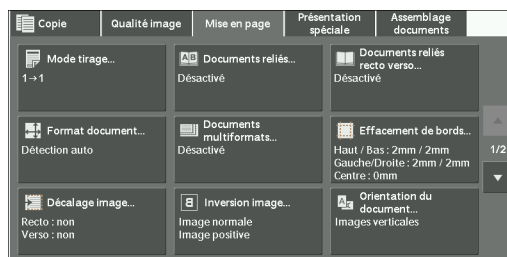

2 Sélectionnez [Activé].

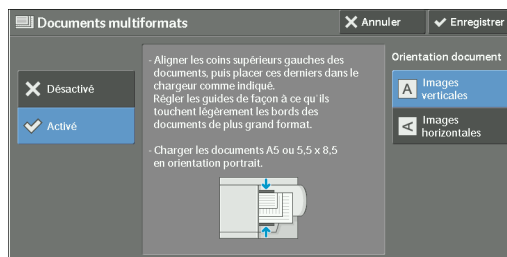

Désactivé

Sélectionnez cette option lorsque vous copiez des documents de format identique.

Activé

Lorsque vous copiez des documents multiformats, la machine détecte automatiquement le format de chaque document.

Orientation document

Cette fonction vous permet de définir l'orientation du document afin que la machine puisse identifier le haut du document.

- REMARQUE** • Le paramètre [Orientation document] est basé sur l'orientation de la première page d'un document. Chargez la deuxième page et les suivantes en fonction de ce paramètre.
- Si le paramètre [Orientation document] diffère de l'orientation réelle du document, la machine ne peut pas détecter correctement le haut du document.

- Images verticales

Sélectionnez cette option lorsque vous placez le bord supérieur du document contre la partie supérieure de la glace d'exposition ou du chargeur de documents.

- Images horizontales

Sélectionnez cette option lorsque vous placez le bord supérieur du document contre la partie gauche de la glace d'exposition ou du chargeur de documents.

Effacement de bords (Effacement des bords et des ombres des marges d'un document)

Lorsque vous copiez un document avec le panneau de documents relevé ou que vous copiez un document relié, il arrive que les bords et la marge centrale du document s'impriment avec des ombres noires. La fonction Effacement de bords vous permet de les supprimer.

- REMARQUE** • Pour les documents recto verso, la quantité d'effacement des bords est définie pour les faces recto et verso.
- Si vous choisissez [Réduction/Agrandissement], la quantité d'effacement des bords est réduite ou agrandie proportionnellement au taux que vous avez spécifié.
 - Le décalage reliure spécifié dans [Création cahier] n'influe pas sur la quantité d'effacement des bords.
 - Si l'original est placé sur la glace d'exposition et que [1→2] est sélectionné avec la fonction Mode tirage, la quantité d'effacement symétrique des bords sur les deux faces ne s'applique pas à la copie, même si le paramètre [Valeur différente est spécifié et que [Miroir recto] est sélectionné comme option [Document R/V - Verso]. Pour appliquer une quantité d'effacement symétrique des bords aux deux faces, sélectionnez [2→2] pour l'opération Mode tirage.
 - Lorsque la quantité d'effacement des bords est définie sur 0 mm, il est impossible de réaliser une copie pleine page.

1 Sélectionnez [Effacement de bords].

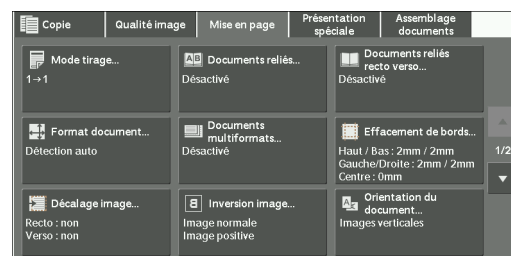

2 Sélectionnez l'une des options.

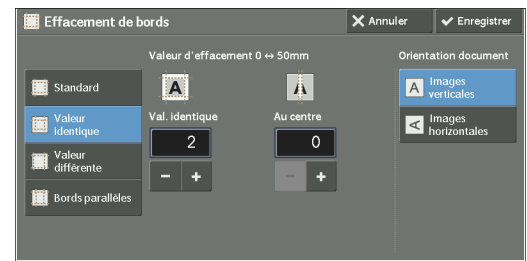

Standard

La largeur de bord à effacer est définie sur 2 mm pour le haut, le bas et les bords gauche et droit.

Valeur identique

Efface les ombres des quatre bords d'un document, ainsi que l'ombre présente dans la partie centrale du document lors de l'impression d'un document relié ou d'un cahier. Vous pouvez définir les valeurs séparément pour [Val. identique] et [Au centre].

Valeur différente

Efface les ombres des bords supérieur, inférieur, gauche et droit d'un document, ainsi que l'ombre présente dans la partie centrale du document lors de l'impression d'un document relié ou d'un cahier. Vous pouvez définir les valeurs séparément pour [Haut], [Bas], [Gauche], [Droite] et [Au centre].

Bords parallèles

Efface les ombres des bords supérieur, inférieur, gauche et droit d'un document, ainsi que l'ombre présente dans la partie centrale du document lors de l'impression d'un document relié ou d'un cahier. Vous pouvez définir les valeurs [Haut et bas], [Gche et droite] et [Au centre] séparément.

Valeur d'effacement

Cette fonction vous permet de spécifier les valeurs d'effacement des bords d'un document.

- Val. identique

Efface les ombres des quatre bords du document selon l'orientation du document chargé. Vous pouvez définir la largeur du bord à effacer dans une plage comprise entre 0 et 50 mm par incrément de 1 mm.

- Haut et bas (Haut/Bas)

Efface les ombres des bords supérieur et inférieur du document selon l'orientation du document chargé. Vous pouvez définir la largeur du bord à effacer dans une plage comprise entre 0 et 50 mm par incrément de 1 mm.

- Gche et droite (gauche/droite)

Efface les ombres des bords gauche et droit du document selon l'orientation du document chargé. Vous pouvez définir la largeur du bord à effacer dans une plage comprise entre 0 et 50 mm par incrément de 1 mm.

- Au centre

Efface l'ombre de la partie centrale des pages en vis-à-vis d'un document relié ou d'un cahier. Vous pouvez définir la largeur d'effacement de la reliure dans une plage comprise entre 0 et 50 mm par incrément de 1mm.

Orientation document

Cette fonction vous permet de définir l'orientation du document afin que la machine puisse identifier le haut du document.

REMARQUE • Si le paramètre [Orientation document] diffère de l'orientation réelle du document, la machine ne peut pas détecter correctement le haut du document.

- Images verticales

Sélectionnez cette option lorsque vous placez le bord supérieur du document contre la partie supérieure de la glace d'exposition ou du chargeur de documents.

- Images horizontales

Sélectionnez cette option lorsque vous placez le bord supérieur du document contre la partie gauche de la glace d'exposition ou du chargeur de documents.

Document R/V - Verso

Vous pouvez sélectionner cette option lorsque [Valeur différente] est sélectionné. Indiquez si la même valeur doit être définie pour la quantité d'effacement des bords recto et verso.

- Identique au recto

La même valeur est définie pour la quantité d'effacement des bords recto et verso.

- Miroir recto

Les quantités d'effacement des bords recto et verso sont définies symétriquement.

Décalage image (Réglage de la position de l'image)

Cette fonction vous permet de décaler la position des images du document de sorte que les images soient placées sur la gauche, sur la droite, en haut, en bas ou au centre de la feuille. Vous pouvez également définir les quantités des marges gauche, droite, supérieure et inférieure. Si vous effectuez des copies recto verso, vous pouvez régler séparément la position des images pour le recto et le verso.

REMARQUE • La quantité de décalage image est définie selon le papier et n'a pas d'incidence sur le paramètre défini dans [Réduction/Agrandissement].

- 1 Sélectionnez [Décalage image].

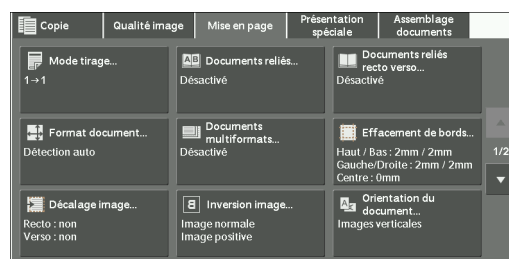

- 2 Sélectionnez l'une des options.

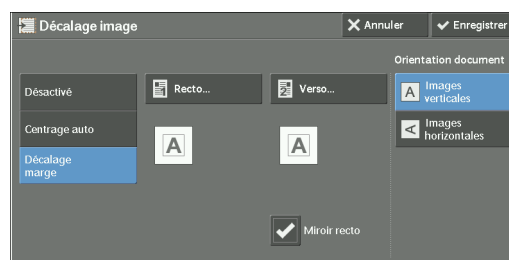

Désactivé

Ne décale pas la position des images du document.

Centrage auto

Décale les images du document afin de les placer au centre de la feuille.

Décalage marge

Cette fonction vous permet de définir les quantités des marges supérieure, inférieure, gauche et droite dans une plage comprise entre 0 et 50 mm par incrément de 1 mm.

- Recto

Affiche l'écran [Décalage image - Recto].

Reportez-vous à la section « Écran [Décalage image - Recto] » (P.106).

- Verso

Affiche l'écran [Décalage image - Verso].

Reportez-vous à la section « Écran [Décalage image - Verso] » (P.107).

- Miroir recto

Cochez cette case pour que le positionnement du verso soit identique à celui du recto.

Orientation document

Cette fonction vous permet de définir l'orientation du document afin que la machine puisse identifier le haut du document.

REMARQUE • Si le paramètre [Orientation document] diffère de l'orientation réelle du document, la machine ne peut pas détecter correctement le haut du document.

- Images verticales

Sélectionnez cette option lorsque vous placez le bord supérieur du document contre la partie supérieure de la glace d'exposition ou du chargeur de documents.

- Images horizontales

Sélectionnez cette option lorsque vous placez le bord supérieur du document contre la partie gauche de la glace d'exposition ou du chargeur de documents.

Écran [Décalage image - Recto]

Cet écran vous permet de définir le décalage d'image pour la Face 1.

- 1 Sélectionnez l'une des options.



Désactivé

Ne décale pas la position de l'image du document.

Centrage auto

Décale les images du document afin de les placer au centre de la feuille.

Définissez les quantités des marges supérieure, inférieure, gauche et droite dans une plage comprise entre 0 et 50 mm par incrément de 1 mm.

Dans l'angle

Décale les images du document afin de les placer à l'un des bords ou dans l'un des angles de la feuille. Vous pouvez sélectionner l'un des 8 sens de décalage.

Définissez les quantités des marges supérieure, inférieure, gauche et droite dans une plage comprise entre 0 et 50 mm par incrément de 1 mm.

Décalage marge

Cette fonction vous permet de définir les quantités des marges supérieure, inférieure, gauche et droite dans une plage comprise entre 0 et 50 mm par incrément de 1 mm.

Écran [Décalage image - Verso]

Cet écran vous permet de définir le décalage d'image pour la Face 2.

1 Sélectionnez l'une des options.

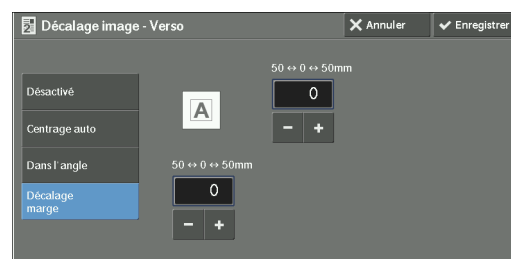

Désactivé

Ne décale pas la position de l'image du document.

Centrage auto

Décale les images du document afin de les placer au centre de la feuille.

Définissez les quantités des marges supérieure, inférieure, gauche et droite dans une plage comprise entre 0 et 50 mm par incrément de 1 mm.

Dans l'angle

Décale les images du document afin de les placer à l'un des bords ou dans l'un des angles de la feuille. Vous pouvez sélectionner l'un des 8 sens de décalage.

Définissez les quantités des marges supérieure, inférieure, gauche et droite dans une plage comprise entre 0 et 50 mm par incrément de 1 mm.

Décalage marge

Cette fonction vous permet de définir les quantités des marges supérieure, inférieure, gauche et droite dans une plage comprise entre 0 et 50 mm par incrément de 1 mm.

Inversion image (copies inversées d'images)

Cette fonction vous permet d'inverser les côtés gauche et droite de l'image du document, ou de créer une image inversée de l'original lors de la copie.

REMARQUE • Lorsque le paramètre [Mode couleur] est défini sur [Noir et blanc] ou [Monochromie], la couleur noire du document est inversée en blanc et la couleur blanche en noir.

- Lorsque le paramètre [Mode couleur] est défini sur [Couleur], les couleurs sont inversées sur leurs couleurs complémentaires.
- Lorsque les paramètres [Image inversée] et [Effacement de bords] sont sélectionnés en même temps, la zone d'effacement des bords devient blanche.

1 Sélectionnez [Inversion image].

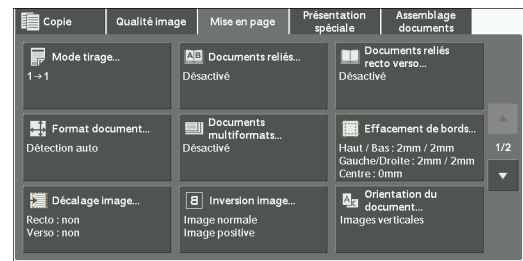

2 Sélectionnez l'une des options.

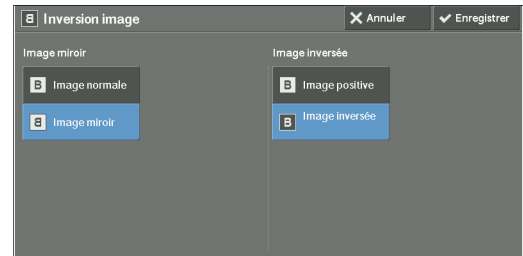

Image miroir

Inverse les côtés gauche et droit de l'image du document.

Image inversée

Crée une image inversée du document.

Orientation du document (définition de l'orientation des documents chargés)

Cette fonction vous permet de définir l'orientation d'un document afin que la machine puisse identifier le haut du document.

REMARQUE • Si le paramètre [Orientation du document] diffère de l'orientation réelle du document, la machine risque de ne pas détecter correctement le haut du document.

1 Sélectionnez [Orientation du document].

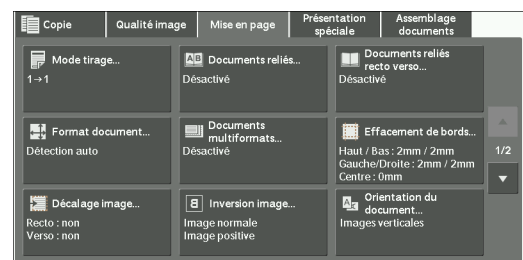

2 Sélectionnez [Images verticales] ou [Images horizontales] selon l'orientation du document chargé.

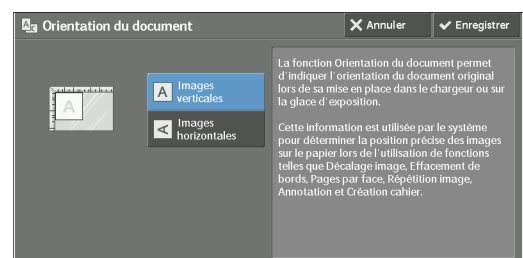

Images verticales

Sélectionnez cette option lorsque vous placez le bord supérieur du document contre la partie supérieure de la glace d'exposition ou du chargeur de documents.

Images horizontales

Sélectionnez cette option lorsque vous placez le bord supérieur du document contre la partie gauche de la glace d'exposition ou du chargeur de documents.

Rotation image (changement d'orientation des images)

Si l'orientation du papier actuellement présent dans le magasin diffère de celle du document chargé, la machine fait pivoter automatiquement l'image du document pour que son orientation soit celle de l'original. Vous pouvez également sélectionner une position de référence pour la rotation d'image si les documents ont des orientations différentes.

Cette fonction est disponible uniquement lorsque vous effectuez des copies sur du papier au format A4, 8,5 x 11 po, ou inférieur.

- 1 Sélectionnez [Rotation image].

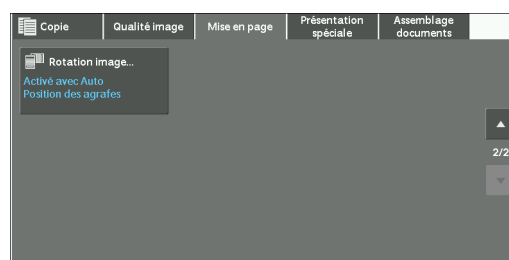

- 2 Sélectionnez l'une des options.



Désactivé

Copie les documents tels quels, même si l'orientation des images n'est pas identique à celle du papier.

Toujours activé

Fait pivoter automatiquement les images du document pour que leur orientation corresponde à celle du papier.

Activé avec Auto

Fait pivoter automatiquement les images du document pour que leur orientation corresponde à celle du papier uniquement lorsque le paramètre [% auto] est sélectionné dans [Réduction/Agrandissement] ou que [Sélection auto] est sélectionné dans [Papier].

Sens de la rotation

Affiche l'écran [Rotation image - Sens de la rotation].

Reportez-vous à la section « Écran [Rotation image - Sens de la rotation] » (P.110).

Écran [Rotation image - Sens de la rotation]

Cet écran vous permet de définir la position de référence pour la rotation.

- 1 Sélectionnez l'une des options.

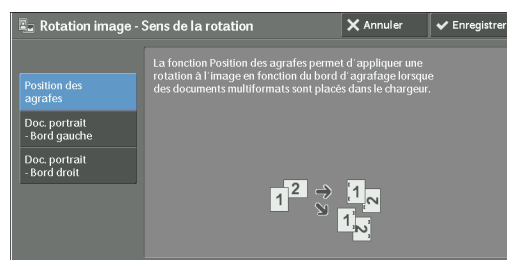

Position des agrafes

Cette option s'affiche lorsque le module de finition est installé. Si des documents ont des orientations différentes, les images subissent une rotation de sorte que leur orientation corresponde au bord d'agrafage spécifié dans les paramètres de la fonction Agrafage.

Doc. portrait- Bord gauche

Si des documents sont orientés différemment, les images subissent une rotation de sorte que le bord supérieur des documents orientés paysage soit aligné au bord gauche des documents orientés portrait.

Doc. portrait- Bord droit

Si des documents sont orientés différemment, les images subissent une rotation de sorte que le bord supérieur des documents orientés paysage soit aligné au bord droit des documents orientés portrait.

Présentation spéciale

Cette section décrit les fonctions que vous pouvez sélectionner dans l'écran [Présentation spéciale]. Les informations ci-après indiquent la section de référence de chaque fonction.

Mode tirage (copies recto verso).....	111
Création cahier (création d'un cahier)	112
Couvertures (Ajout de couvertures à des copies)	115
Pages par face (copie de plusieurs pages sur une feuille)	116
Affiche (Copies agrandies réparties sur plusieurs feuilles).....	118
Répétition image (Copies multiples sur une feuille)	119
Annotations (Ajout d'un commentaire, d'une date et de numéros de page aux copies)	120
Filigrane (Impression de numéros de contrôle sur le fond des copies)	127
Pliage (pliage de copies en deux).....	129
Répétition image prédéfinie (Copies multiples sur une feuille).....	129
Options transparents (Insertion de feuilles vierges entre des transparents)	130
Réception (définition des options de finition)	132
Copie carte d'identité (Copie du recto verso d'une carte d'identité).....	136

1 Sélectionnez [Copie] dans l'écran [Accueil].

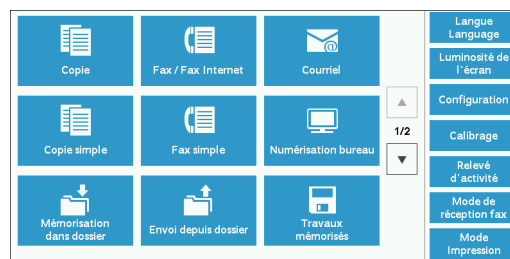

2 Sélectionnez une fonction dans l'écran [Présentation spéciale].

REMARQUE • Sélectionnez [▲] pour revenir à l'écran précédent ou [▼] pour passer à l'écran suivant.

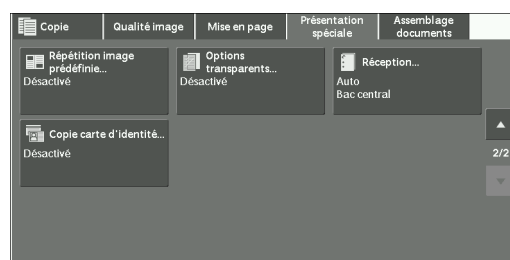
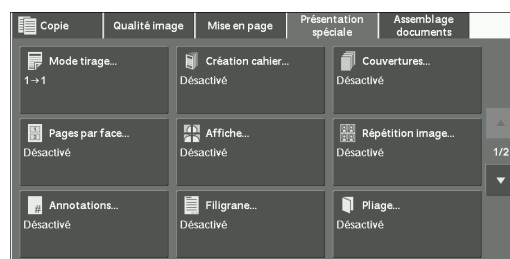

Mode tirage (copies recto verso)

Cette fonction est identique à la fonction [Mode tirage] de l'écran [Mise en page]. Pour plus d'informations, reportez-vous à la section « Mode tirage (copies recto verso) » (P.97).

Création cahier (création d'un cahier)

Cette fonction vous permet de disposer dans le bon ordre les pages copiées lorsqu'elles sont pliées et reliées sous la forme d'un cahier. Vous pouvez également décaler les pages pour la reliure et ajouter des couvertures.

Lorsque la plieuse/brocheuse du module de finition-B1 (en option) est installée, vous pouvez également plier les feuilles en deux ou agraffer les feuilles pliées.

REMARQUE • Assurez-vous que l'orientation réelle du document d'origine correspond au paramètre [Orientation du document] dans l'écran [Mise en page].

- Lorsque le module de finition-B1 est installé, ne retirez pas les feuilles imprimées du bac de finition tant que toutes les feuilles imprimées ne sont pas réceptionnées.
- La machine copie quatre pages d'un document sur une feuille de papier. Si le nombre de pages du cahier n'est pas un multiple de quatre, les pages restantes sortent vierges.
- Si [Sélection auto] est sélectionné dans [Papier], le magasin spécifié dans [Papier auto désactivé] est automatiquement sélectionné. Modifiez le paramètre, si nécessaire. Pour plus d'informations sur le paramètre [Papier auto désactivé], reportez-vous à la section « Contrôle de copie » (P.365).
- Pour utiliser cette fonction, vous devez disposer d'un composant optionnel. Pour plus d'informations, contactez le support client sur le site dell.com/contactdell.

- 1 Définissez l'orientation du document dans [Orientation du document] de l'écran [Mise en page].

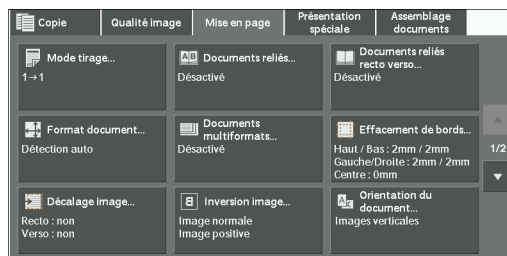

- 2 Sélectionnez [Création cahier] dans l'écran [Présentation spéciale].

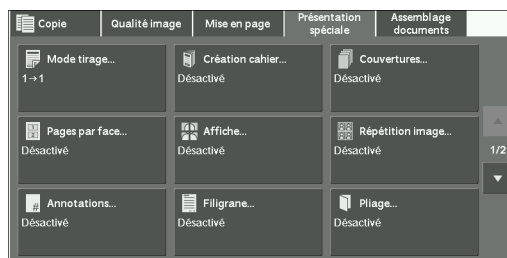

- 3 Sélectionnez l'une des options.

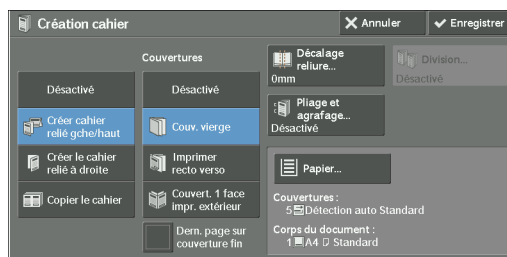

Désactivé

Désactive cette fonction.

Créer cahier relié gche/haut

Les copies se présentent sous la forme d'un cahier relié à gauche ou en haut.

Créer le cahier relié à droite

Les copies se présentent sous la forme d'un cahier relié à droite.

Copier le cahier

Vous pouvez copier des documents numérisés tels quels en choisissant [Pliage et agrafage]. Sélectionnez cette option pour empêcher qu'un document soit copié dans l'ordre des pages du cahier.

REMARQUE • Pour utiliser cette fonction, vous devez disposer d'un composant optionnel. Pour plus d'informations, contactez le support client sur le site dell.com/contactdell.

Couvertures

Vous pouvez ajouter des couvertures à un cahier.

- Désactivé

Aucune couverture n'est ajoutée.

- Couv. vierge

Une feuille vierge est ajoutée comme couverture.

- Imprimer recto verso

La première et la seconde page du document sont copiées sur le recto et le verso de la couverture.

- Couvert. 1 faceimpr. extérieur

Les première et dernière pages du document sont copiées sur le recto de la couverture début et le verso de la couverture fin.

- Dern. page sur couverture fin

Cochez cette case pour copier l'image de la dernière page du document sur la dernière page des feuilles copiées comme couverture fin. Lorsque vous utilisez [Division] pour diviser un cahier en sous-jeux, l'image de la dernière page du document est copiée sur la dernière page du dernier sous-jeu.

REMARQUE • Selon le nombre de pages présentes dans l'original, une page vierge peut être insérée avant la dernière page d'un cahier.

Décalage reliure

Affiche l'écran [Création cahier - Décalage reliure].

Reportez-vous à la section « Écran [Création cahier - Décalage reliure] » (P.114).

Division

Affiche l'écran [Création cahier - Division].

Reportez-vous à la section « Écran [Création cahier - Division] » (P.114).

Pliage et agrafage

Affiche l'écran [Création cahier - Pliage et agrafage].

Reportez-vous à la section « Écran [Création cahier - Pliage et agrafage] » (P.114).

REMARQUE • Pour utiliser cette fonction, vous devez disposer d'un composant optionnel. Pour plus d'informations, contactez le support client sur le site dell.com/contactdell.

Papier

Affiche l'écran [Création cahier - Papier].

Sélectionnez le magasin à utiliser pour le corps du cahier dans [Magasin pour corps du document], et celui à utiliser pour les pages de couverture dans [Magasin pour couvert.] Sélectionnez le même format papier pour [Magasin pour corps du document] et [Magasin pour couvert.], puis sélectionnez les magasins contenant le papier chargé en orientation paysage (☐).

Lorsque [Dép. manuel] est sélectionné, l'écran [Magasin 5] s'affiche. Pour plus d'informations, reportez-vous à la section « Écran [Magasin 5] » (P.81).

Écran [Création cahier - Décalage reliure]

Cet écran vous permet de définir la valeur de décalage de la reliure dans une plage comprise entre 0 et 50 mm par incrément de 1 mm.

- 1 Utilisez les boutons [+] et [-] ou le pavé numérique pour définir une valeur de décalage de reliure.

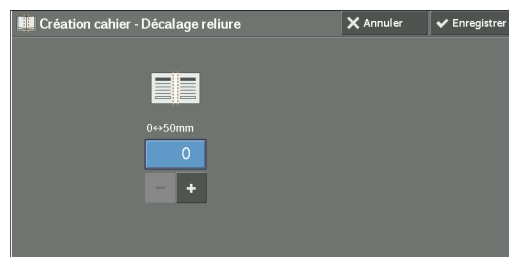

Écran [Création cahier - Division]

Vous pouvez diviser le cahier en sous-jeux contenant le nombre de feuilles défini.

Le nombre de feuilles par sous-jeu se définit dans une plage comprise entre 1 et 50 par incrément d'une feuille.

REMARQUE • Pour l'agrafage, spécifiez un nombre compris entre 1 et 15.

- 1 Sélectionnez [Activé].

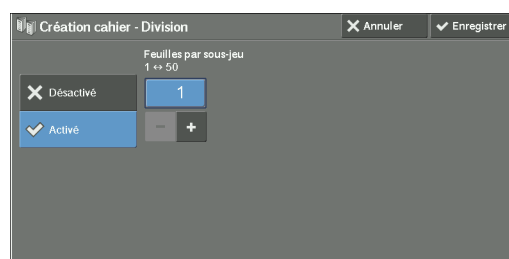

- 2 Définissez le nombre de feuilles par sous-jeu à l'aide des boutons [+] et [-] ou du pavé numérique.

Écran [Création cahier - Pliage et agrafage]

Lorsque la plieuse/brocheuse du module de finition-B1 (en option) est installée, les fonctions [Pliage uniquement] et [Pliage et agrafage] sont disponibles.

- 1 Sélectionnez l'une des options.

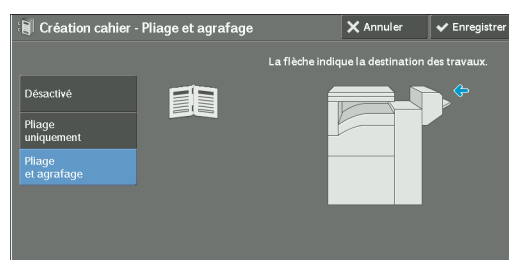

Désactivé

Les copies ne seront pas rainurées, pliées ou agrafées.

Pliage uniquement

Cette option s'affiche lorsque le module de reliure du module de finition-B1 (en option) est installé.

Les feuilles réceptionnées seront rainurées en leur milieu pour le pliage. Lorsque le nombre total de feuilles est supérieur à 5, le document relié est divisé en sous-jeux de 5 feuilles.

Pliage et agrafage

Cette option s'affiche lorsque le module de reliure du module de finition-B1 (en option) est installé.

Les feuilles réceptionnées seront agrafées en leur milieu et rainurées pour être pliées. Lorsque le nombre total de feuilles est supérieur à 15, le document relié est divisé en sous-jeux de 15 feuilles.

Couvertures (Ajout de couvertures à des copies)

Cette fonction permet d'ajouter des couvertures à des copies.

Vous pouvez utiliser différents types de papier (de couleur ou épais) pour les couvertures début et fin des copies.

REMARQUE • Lorsque vous sélectionnez cette fonction, si le nombre de pages numérisées par la machine dépasse le nombre maximal, elle n'imprime pas les données déjà numérisées. Dans ce cas, suivez les instructions du message affiché à l'écran afin d'annuler le travail. Le nombre maximal de pages que la machine peut numériser est 999 pages par travail.

1 Sélectionnez [Couvertures].

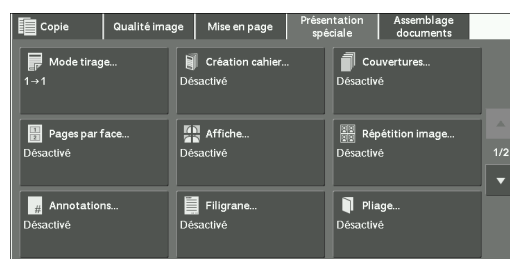

2 Sélectionnez l'une des options.

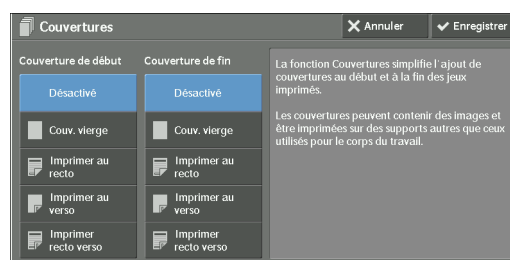

Couverture de début

Ajoute une couverture début aux copies.

- Désactivé
Aucune couverture début n'est ajoutée.
- Couv. vierge
Une feuille vierge est ajoutée comme couverture début.
- Imprimer au recto
La première page du document est copiée sur le recto de la couverture début.
- Imprimer au verso
La première page du document est copiée sur le verso de la couverture début.
- Imprimer recto verso
La première et la seconde page du document sont copiées sur le recto et le verso de la couverture début.

Couverture de fin

Ajoute une couverture fin aux copies.

- Désactivé

Aucune couverture fin n'est ajoutée.

- Couv. vierge

Une feuille vierge est ajoutée comme couverture fin.

- Imprimer au recto

La première page du document est copiée sur le recto de la couverture fin.

- Imprimer au verso

La première page du document est copiée sur le verso de la couverture fin.

- Imprimer recto verso

La première et la seconde page du document sont copiées sur le recto et le verso de la couverture fin.

Papier

Affiche l'écran [Couvertures - Papier].

Sélectionnez le magasin à utiliser.

- Mag. couverture début

Sélectionnez le magasin utilisé pour les couvertures début.

- Mag. couvertures fin

Sélectionnez le magasin utilisé pour les couvertures fin.

- Magasin pour corps du document

Sélectionnez le magasin utilisé pour le corps du document.

Si vous utilisez le magasin auxiliaire, sélectionnez [Dép. manuel] dans l'écran [Couvertures - Papier]. Lorsque [Dép. manuel] est sélectionné, l'écran [Magasin 5] s'affiche. Pour plus d'informations, reportez-vous à la section « Écran [Magasin 5] » (P.81).

REMARQUE • Lorsque [Couvertures] est défini, [Détection auto] ne peut pas être sélectionné dans [Magasin 5].

Couvertures début

Cette option s'affiche lorsque vous sélectionnez [Couv. vierge] dans [Couverture début]. Entrez le nombre de feuilles vierges à utiliser comme couvertures début.

Quantité couvert. fin

Cette option s'affiche lorsque vous sélectionnez [Couv. vierge] dans [Couverture fin]. Entrez le nombre de feuilles vierges à utiliser comme couvertures fin.

Pages par face (copie de plusieurs pages sur une feuille)

Cette fonction vous permet de copier deux, quatre ou huit pages d'un document sur une face d'une feuille.

Lorsque vous sélectionnez [Pages par face], le paramètre [% auto] est automatiquement sélectionné dans [Réduction/Agrandissement]. La machine règle automatiquement le taux de réduction ou d'agrandissement des copies, et copie les images en les ajustant au format papier sélectionné.

REMARQUE • Si vous désélectionnez [% auto] dans [Réduction/Agrandissement] (lorsque vous sélectionnez un autre taux de réduction ou d'agrandissement des copies), vous risquez de perdre une partie de l'image, selon le format d'image du document.

- Lorsque la fonction [Décalage image] est définie, les quantités de décalage d'image sont appliquées à l'ensemble du document. Pour cette raison, une perte d'image peut se produire selon le format image du document.
- Lorsque la fonction [Effacement de bords] est définie, la quantité d'effacement des bords est appliquée à chacune des pages du document.
- Sélectionnez un magasin autre que [Sélection auto] dans [Papier] dans l'écran [Copie]. Si [Sélection auto] est sélectionné dans [Papier], le magasin spécifié dans [Papier auto désactivé] est automatiquement sélectionné. Modifiez le paramètre, si nécessaire. Pour plus d'informations sur le paramètre [Papier auto désactivé], reportez-vous à la section « Papier auto désactivé » (P.365).

1 Sélectionnez [Pages par face].

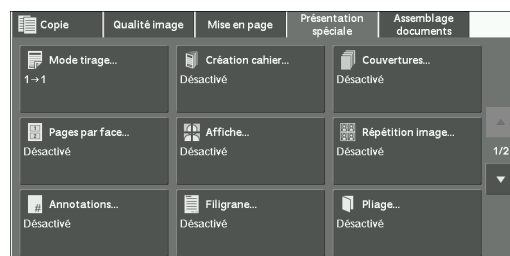

2 Sélectionnez l'une des options.

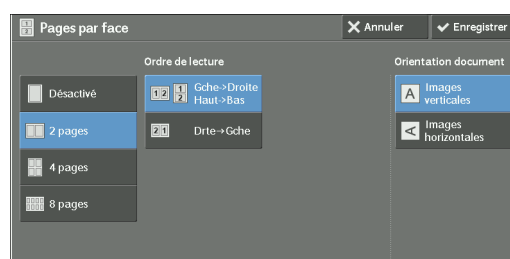

Désactivé

Désactive cette fonction.

2 pages

Copie deux pages d'un document sur une face d'une feuille de papier.

4 pages

Copie quatre pages d'un document sur une face d'une feuille de papier.

8 pages

Copie huit pages d'un document sur une face d'une feuille de papier.

Ordre de lecture

Cette fonction vous permet de sélectionner la disposition des images sur une page.

Orientation document

Cette fonction vous permet de définir l'orientation du document afin que la machine puisse identifier le haut du document.

REMARQUE • Si le paramètre [Orientation document] diffère de l'orientation réelle du document, la machine ne peut pas détecter correctement le haut du document.

- Images verticales

Sélectionnez cette option lorsque vous placez le bord supérieur du document contre la partie supérieure de la glace d'exposition ou du chargeur de documents.

- Images horizontales

Sélectionnez cette option lorsque vous placez le bord supérieur du document contre la partie gauche de la glace d'exposition ou du chargeur de documents.

Affiche (Copies agrandies réparties sur plusieurs feuilles)

Vous pouvez créer une copie agrandie d'un document en l'imprimant sur plusieurs feuilles. Cette fonction vous permet de créer une grande affiche en collant les parties copiées sur plusieurs feuilles. Les feuilles copiées disposent d'une marge de collage pour permettre leur assemblage sous la forme d'une affiche. La marge de collage est fixée à 10 mm.

REMARQUE • Assurez-vous que l'orientation réelle du document d'origine correspond au paramètre [Orientation du document] dans l'écran [Mise en page].

- Vous ne pouvez pas utiliser le chargeur de documents avec cette fonction.

1 Sélectionnez [Affiche].

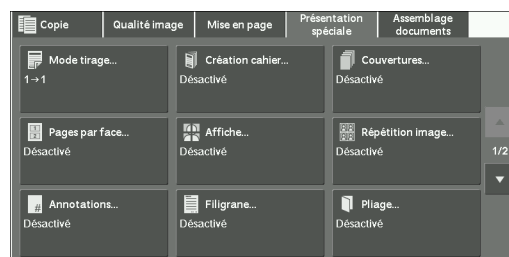

2 Sélectionnez l'une des options.

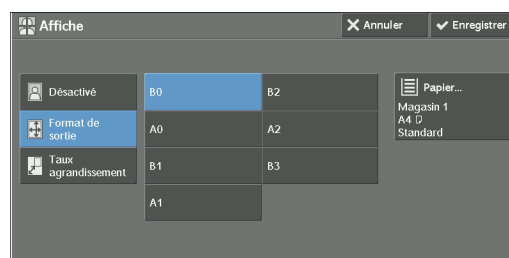

Désactivé

Aucune copie agrandie n'est effectuée.

Format de sortie

Cette fonction vous permet de sélectionner le format papier.

Taux agrandissement

Reportez-vous à la section « Lorsque le taux [Taux agrandissement] est sélectionné » (P.119).

Papier

Affiche l'écran [Papier].

Sélectionnez le magasin à utiliser.

REMARQUE • Si vous utilisez le magasin auxiliaire, sélectionnez [Dép. manuel] dans l'écran [Papier].

Lorsque [Dép. manuel] est sélectionné, l'écran [Magasin 5] s'affiche. Pour plus d'informations, reportez-vous à la section « Écran [Magasin 5] » (P.81).

Lorsque le taux [Taux agrandissement] est sélectionné

Cet écran vous permet de définir un taux différent pour la largeur et la longueur.

- 1 Utilisez les boutons [+] et [-] pour indiquer les taux d'agrandissement de la largeur et de la longueur.

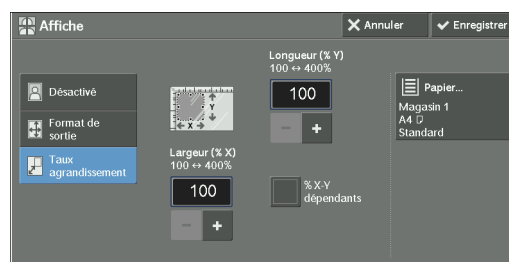

Largeur (% X) / Longueur (% Y)

Cette fonction vous permet de spécifier des taux d'agrandissement de la largeur et de la longueur, compris entre 100 et 400 %, par incréments de 1 %.

% X-Y dépendants

Cette fonction vous permet d'effectuer la même correction de taux d'agrandissement pour la largeur et la longueur simultanément.

Répétition image (Copies multiples sur une feuille)

Cette fonction vous permet de répéter la copie d'une image de document sur une feuille, le nombre de fois que vous spécifiez.

Lorsque la fonction [Réduction/Agrandissement] est configurée sur [% auto], les copies répétées de l'image sont réduites de sorte à les ajuster au format papier sélectionné. Vous pouvez également indiquer la disposition des copies répétées de l'image.

- REMARQUE**
- Lorsque vous réalisez des copies dans le même format que l'image du document, le nombre de répétitions est défini de manière à faire tenir toutes les copies sur la feuille.
 - Si [Sélection auto] est sélectionné dans [Papier], le magasin spécifié dans [Papier auto désactivé] est automatiquement sélectionné. Modifiez le paramètre, si nécessaire. Pour plus d'informations sur le paramètre [Papier auto désactivé], reportez-vous à la section « Papier auto désactivé » (P.365).

- 1 Sélectionnez [Répétition image].

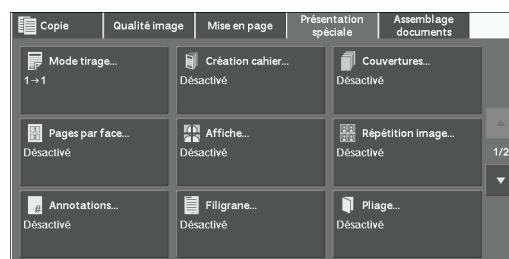

- 2 Sélectionnez l'une des options.

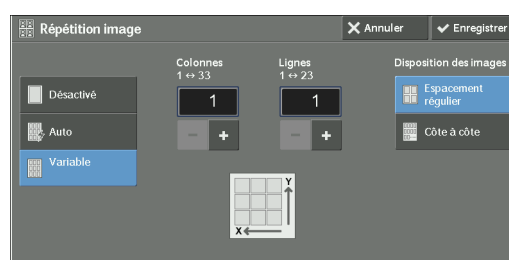

Désactivé

Désactive cette fonction.

Auto

Détermine automatiquement le nombre de copies répétées selon le format du document, le format papier et le taux de réduction ou d'agrandissement des copies, puis répète la copie de l'image du document sur la feuille.

REMARQUE • Vous ne pouvez pas effectuer de copie si l'image du document est plus grande que le format papier sélectionné.

Variable

Cette fonction vous permet de sélectionner le nombre de copies à placer sur la largeur et la longueur de la feuille. Vous pouvez entrer une valeur comprise entre 1 et 23 sur l'axe Y (lignes), et entre 1 et 33 sur l'axe X (colonnes).

Disposition des images

- Espacement régulier
Les images spécifiées sont espacées de façon régulière sur la feuille de papier.
- Côte à côte
Les images spécifiées sont placées côte à côté sans espace sur la feuille de papier.

Annotations (Ajout d'un commentaire, d'une date et de numéros de page aux copies)

Cette fonction permet d'ajouter un commentaire, une date et les numéros de page aux copies.

À partir de formats prédéfinis, vous pouvez sélectionner un commentaire, une date et des numéros de page, ainsi que leur position d'impression.

REMARQUE • Lorsque vous sélectionnez cette fonction, si le nombre de pages numérisées par la machine dépasse le nombre maximal, elle n'imprime pas les données déjà numérisées. Dans ce cas, suivez les instructions du message affiché à l'écran afin d'annuler le travail. Le nombre maximal de pages que la machine peut numériser est 999 pages par travail.

- Le paramètre défini dans [Réduction/Agrandissement] n'a pas d'incidence sur les formats de l'image et du texte d'annotation.
- Si vous spécifiez en même temps un commentaire, une date et des numéros de page, vérifiez que les positions d'impression de ces annotations ne se chevauchent pas avant d'effectuer les copies.
- Lorsque la fonction [Pages par face] est définie, une annotation est ajoutée à l'image combinée.
- Lorsque la fonction [Répétition image] ou [Création cahier] est définie, une annotation est ajoutée à chaque image copiée.
- Si un modèle de mise en page est défini dans [Appliquer mise en pageaux copies/impressions] sous [Forcer annotation] en mode Administration système, le commentaire, la date et les numéros de page spécifiés sont recouverts par le texte du modèle de mise en page lors de l'impression. Pour plus d'informations sur le paramètre [Forcer annotation], reportez-vous à la section « Forcer annotation » (P.343).

1 Sélectionnez [Annotations].

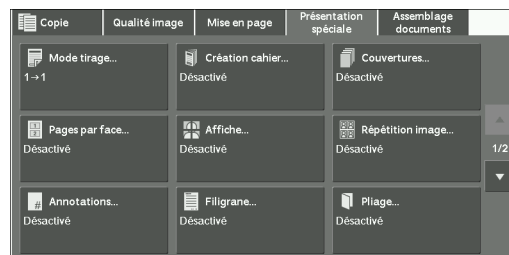

2 Sélectionnez l'une des options.

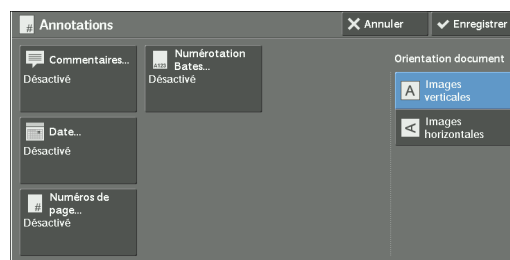

Commentaires

Affiche l'écran [Commentaires].

Reportez-vous à la section « Écran [Commentaires] » (P.121).

Date

Affiche l'écran [Date].

Reportez-vous à la section « Écran [Date] » (P.122).

Numéros de page

Affiche l'écran [Numéros de page].

Reportez-vous à la section « Écran [Numéros de page] » (P.123).

Numérotation Bates

Affiche l'écran [Numérotation Bates].

Reportez-vous à la section « Écran [Numérotation Bates] » (P.125).

Orientation document

Cette fonction vous permet de définir l'orientation du document afin que la machine puisse identifier le haut du document.

REMARQUE • Si le paramètre [Orientation document] diffère de l'orientation réelle du document, la machine ne peut pas détecter correctement le haut du document.

- Images verticales

Sélectionnez cette option lorsque vous placez le bord supérieur du document contre la partie supérieure de la glace d'exposition ou du chargeur de documents.

- Images horizontales

Sélectionnez cette option lorsque vous placez le bord supérieur du document contre la partie gauche de la glace d'exposition ou du chargeur de documents.

Écran [Commentaires]

Cet écran vous permet de sélectionner le style et la position d'un commentaire.

1 Sélectionnez l'une des options.

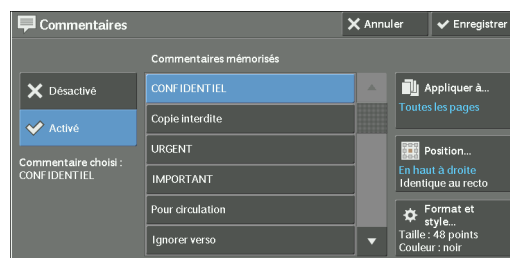

Désactivé

Aucun commentaire n'est ajouté.

Activé

Un commentaire est ajouté.

Commentaires mémorisés

Cette fonction vous permet de sélectionner un texte de commentaire parmi huit options prédéfinies, ou le texte défini en mode Administration système.

Pour plus d'informations sur l'enregistrement de texte, reportez-vous à la section « Filigrane personnalisé 1 à 3 » (P.343).

Appliquer à

Affiche l'écran [Appliquer les commentaires à].

Vous pouvez indiquer si vous souhaitez ajouter un commentaire à la première page copiée uniquement ou à toutes les pages.

Position

Affiche l'écran [Commentaires - Position].

Vous pouvez sélectionner une position de commentaire parmi neuf options.

Pour le verso des feuilles copiées, vous pouvez sélectionner [Identique au recto] ou [Miroir recto].

Format et style

Affiche l'écran [Commentaires - Format et style].

Vous pouvez sélectionner une taille de police parmi trois options, ou entrer directement une taille dans une plage comprise entre 6 et 64 points par incrément de 1 point. Vous pouvez également sélectionner une couleur de police parmi sept options.

REMARQUE • Lorsque les annotations [Date] et [Numéros de page] sont définies, ou que [Forcer annotation] est défini, le paramètre [Couleur de la police] est configuré sur [Noir].

Écran [Date]

Cet écran vous permet d'ajouter une date à des copies. La date est visible dès que vous lancez la copie du document.

Vous pouvez changer de format de date. Pour plus d'informations, reportez-vous à la section « Format de date » (P.341).

- 1 Sélectionnez l'une des options.

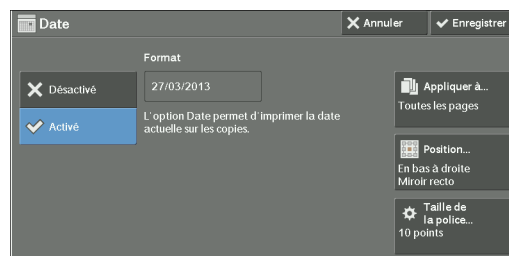
**Désactivé**

Aucune date n'est ajoutée.

Activé

Une date est ajoutée.

Appliquer à

Affiche l'écran [Appliquer la date à].

Vous pouvez ajouter une date à la première page copiée uniquement, ou à toutes les pages.

Position

Affiche l'écran [Date - Position].

Vous pouvez sélectionner une position de date parmi six options différentes.

Pour le verso des feuilles copiées, vous pouvez sélectionner [Identique au recto] ou [Miroir recto].

Taille de la police

Affiche l'écran [Date - Taille de la police].

Vous pouvez sélectionner un format de date parmi trois options, ou entrer directement un format dans une plage comprise entre 6 et 24 points par incrément de 1 point.

Écran [Numéros de page]

Cet écran vous permet de sélectionner le style et la position des numéros de page.

- 1 Sélectionnez l'une des options.

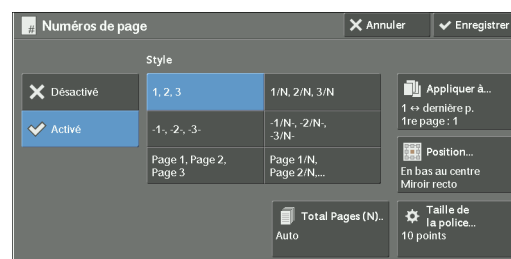
**Désactivé**

Aucun numéro de page n'est ajouté.

Activé

Les numéros de page sont ajoutés aux copies.

Style

- 1, 2, 3

Ajoute des numéros de page uniquement.

- -1-, -2-, -3-

Ajoute des numéros de page et des traits d'union avant et après chaque numéro de page. (Exemple : -1-, -2-)

- Page 1, Page 2, Page 3

Ajoute des numéros de page et le texte « Page » avant chaque numéro de page. (Exemple : Page1, Page2)

- 1/N, 2/N, 3/N

Ajoute les numéros de page et le nombre total de pages à droite de chaque numéro de page. (Exemple : 1/50, 2/50)

Si vous sélectionnez [1/N, 2/N, 3/N], la valeur définie dans [Total pages (N)] est utilisée.

- -1/N-, -2/N-, -3/N-

Ajoute les numéros de page suivis du nombre total de pages, ainsi qu'un trait d'union avant et après chaque numéro de page.

(Exemple : -1/50-, -2/50-)

Si vous sélectionnez [-1/N-, -2/N-, -3/N-], la valeur définie dans [Total pages (N)] est utilisée.

- Page 1/N, Page 2/N

Ajoute les numéros de page suivis du nombre total de pages, ainsi que le texte « Page » avant chaque numéro de page.

Si vous sélectionnez [Page 1/N, Page 2/N], la valeur définie dans [Total pages (N)] est utilisée.

- Total Pages (N)

Affiche l'écran [Total pages (N)].

- Auto

Calcule automatiquement le nombre total de pages.

- Entrer valeur

Cette fonction vous permet de spécifier le nombre total de pages dans une plage comprise entre 1 et 999.

Appliquer à

Affiche l'écran [Appliquer les numéros de page à].

Reportez-vous à la section « Écran [Appliquer les numéros de page à] » (P.124).

Position

Affiche l'écran [Numéros de page - Position].

Vous pouvez sélectionner une position de numéro de page parmi six options différentes.

Pour le verso des feuilles copiées, vous pouvez sélectionner [Identique au recto] ou [Miroir recto].

Taille de la police

Affiche l'écran [Numéros de page - Taille de la police].

Vous pouvez sélectionner une taille de numéro de page parmi trois options, ou entrer directement une taille dans une plage comprise entre 6 et 24 points par incrément de 1 point.

Écran [Appliquer les numéros de page à]

Cet écran vous permet de spécifier une plage de pages à laquelle appliquer des numéros de page.

- 1 Sélectionnez l'une des options.

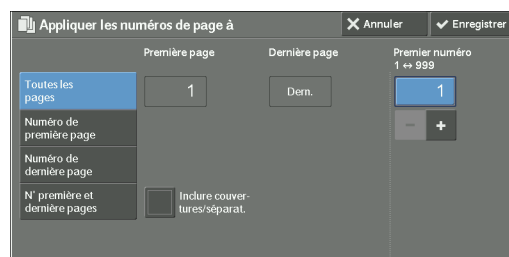

Toutes les pages

Ajoute des numéros de page à toutes les pages copiées.

Numéro de première page

Vous permet de spécifier la page de début à partir de laquelle vous souhaitez numéroter les pages, dans une plage comprise entre 1 et 999.

REMARQUE • Utilisez les boutons [+] et [-] ou le pavé numérique pour entrer le numéro de la page de début.

Numéro de dernière page

Vous permet de spécifier la page de fin à partir de laquelle vous souhaitez arrêter la numérotation des pages, dans une plage comprise entre 1 et 999. La page de début porte le numéro de page 1.

REMARQUE • Utilisez les signes [+] et [-] ou le pavé numérique pour entrer le numéro de page de fin.

N° première et dernière pages

Cette option vous permet de spécifier la première et la dernière page auxquelles vous souhaitez ajouter des numéros de page dans une plage comprise entre 1 et 999.

REMARQUE • Utilisez les signes [+] et [-] ou le pavé numérique pour entrer les numéros de page de début et de fin.

Inclure couvertures/séparat.

Cette option est disponible lorsque vous sélectionnez [Toutes les pages]. Cochez cette case pour inclure des couvertures et des séparateurs.

Premier numéro

Cette option vous permet de spécifier un numéro de première page à partir duquel vous souhaitez numéroter les pages dans une plage comprise entre 1 et 999.

REMARQUE • Utilisez les boutons [+] et [-] ou le pavé numérique pour entrer un numéro de première page.

Écran [Numérotation Bates]

Cette fonction vous permet d'ajouter du texte en préfixe et des numéros de page à des copies.

- 1 Sélectionnez l'une des options.

**Désactivé**

N'ajoute pas de texte en préfixe ni de numéros de page aux copies.

Activé

Ajoute un texte en préfixe et des numéros de page aux copies.

Préfixe

Vous permet d'entrer, à l'aide du clavier affiché, un texte en préfixe contenant jusqu'à 16 caractères.

Nombre de chiffres

Affiche l'écran [Numérotation Bates - Nombre de chiffres].

Vous pouvez sélectionner [Attribution auto] ou [Attribution manuelle]. Lorsque vous sélectionnez [Attribution manuelle], vous pouvez entrer le nombre de chiffres à utiliser pour les numéros de page dans une plage comprise entre 1 et 9, par incrément de 1 chiffre.

Appliquer à

Affiche l'écran [Appliquer la numérotation Bates à].

Reportez-vous à la section « Écran [Appliquer la numérotation Bates à] » (P.126).

Position

Affiche l'écran [Numérotation Bates - Position].

Vous pouvez sélectionner une position de numéro de page parmi six options différentes.

Pour le verso des feuilles copiées, vous pouvez sélectionner [Identique au recto] ou [Miroir recto].

Taille de la police

Affiche l'écran [Numérotation Bates - Taille de la police].

Vous pouvez sélectionner une taille de préfixe et de numéro de page parmi trois options, ou entrer directement une taille dans une plage comprise entre 6 et 24 points par incrément de 1 point.

Écran [Appliquer la numérotation Bates à]

Cet écran vous permet de spécifier une plage de pages auxquelles ajouter un texte en préfixe et des numéros de page.

- 1 Sélectionnez l'une des options.

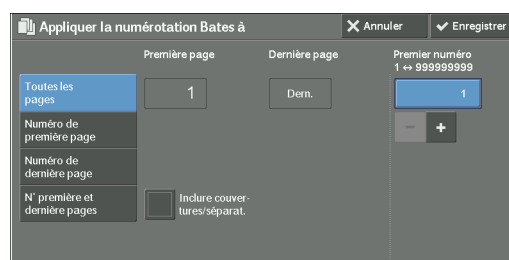

Toutes les pages

Ajoute un texte en préfixe et des numéros de page à toutes les pages.

Numéro de première page

Cette fonction vous permet de spécifier la page de début à partir de laquelle vous souhaitez insérer un texte en préfixe et la numérotation des pages, dans une plage comprise entre 1 et 999.

REMARQUE • Utilisez les boutons [+] et [-] ou le pavé numérique pour entrer le numéro de la page de début.

Numéro de dernière page

Cette option vous permet de spécifier la page de fin à partir de laquelle vous souhaitez arrêter un texte en préfixe et la numérotation des pages, dans une plage comprise entre 1 et 999. La page de début porte le numéro de page 1.

REMARQUE • Utilisez les signes [+] et [-] ou le pavé numérique pour entrer le numéro de page de fin.

N° première et dernière pages

Cette option vous permet de spécifier les pages de début et de fin à partir desquelles vous souhaitez insérer ou arrêter un texte en préfixe et la numérotation des pages, dans une plage comprise entre 1 et 999.

REMARQUE • Utilisez les signes [+] et [-] ou le pavé numérique pour entrer les numéros de page de début et de fin.

Inclure couver-tures/séparat.

Cette option est disponible lorsque vous sélectionnez [Toutes les pages]. Cochez cette case pour inclure des couvertures et des séparateurs.

Premier numéro

Vous pouvez indiquer un numéro de page de début dans une plage comprise entre 1 et 999999999 si vous ne définissez pas [Nombre de chiffres], ou vous pouvez indiquer un numéro de page de début d'au maximum le nombre autorisé de chiffres spécifié dans [Nombre de chiffres].

REMARQUE • Utilisez les boutons [+] et [-] ou le pavé numérique pour entrer le numéro de la page de début.

- Si le numéro de page dépasse la valeur spécifiée (999999999 lorsque [Nombre de chiffres] n'est pas défini) durant la copie, le travail de copie est annulé.

Filigrane (Impression de numéros de contrôle sur le fond des copies)

Cette fonction vous permet d'imprimer un numéro de contrôle séquentiel en filigrane sur le fond de chaque page copiée.

Si vous définissez le chiffre 1 comme premier numéro, il s'imprime sur chaque page du premier jeu de copies, et le chiffre 2 s'imprime sur chaque page du second jeu.

Afin d'empêcher, par exemple, la reproduction de documents confidentiels à distribuer lors d'une conférence, vous pouvez utiliser cette fonction pour ajouter des numéros séquentiels aux copies et associer ces numéros aux participants.

REMARQUE • Lorsque le nombre de pages déjà numérisées du travail Filigrane atteint le nombre maximal de pages que vous pouvez numériser par travail (soit 999), un message apparaît, et les pages déjà numérisées ne sont pas imprimées. Suivez les instructions affichées à l'écran et annulez le travail.

- Si un modèle de mise en page est défini dans [Appliquer mise en page aux copies/impr.] sous [Forcer annotation] en mode Administration système, le filigrane spécifié est recouvert par le texte du modèle de mise en page lors de l'impression. Pour plus d'informations sur le paramètre [Forcer annotation], reportez-vous à la section « Forcer annotation » (P.343).
- Lorsque [Forcer filigrane - Copie] est défini sur [Activé], [Filigrane] est défini sur [Activé] et ne peut pas être modifié. Pour plus d'informations sur la fonction Filigrane, reportez-vous à la section « Filigrane » (P.341).

1 Sélectionnez [Filigrane].

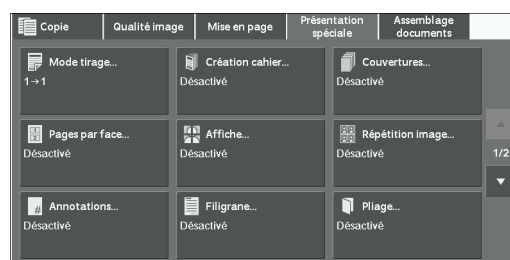

2 Sélectionnez l'une des options.

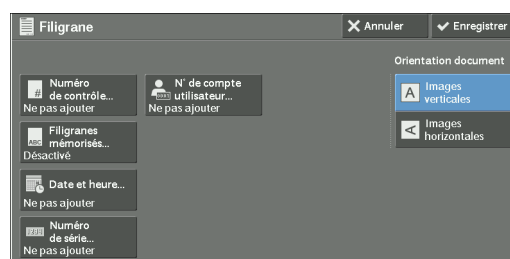
**Numérode contrôle**

- Ne pas ajouter
Aucun numéro de contrôle n'est imprimé.

- Ajouter

Un numéro de contrôle est imprimé. Entrez le premier numéro du numéro de contrôle. Vous pouvez entrer une valeur comprise entre 1 et 999 à l'aide des boutons [+] et [-] ou du pavé numérique.

Filigranes mémorisés

Affiche l'écran [Filigranes mémorisés].

Reportez-vous à la section « Écran [Filigranes mémorisés] » (P.128).

N° de compte utilisateur

Cette option vous permet d'indiquer s'il faut imprimer un numéro de compte utilisateur lorsque la fonction Authentification ou Comptabilisation est activée. Toutefois, si un utilisateur n'est pas authentifié, le numéro de compte n'est pas imprimé.

REMARQUE • [N° de compte utilisateur...] correspond au N° de compte utilisateur enregistré par les utilisateurs à l'aide de la fonction Authentification ou Comptabilisation.

- Vous pouvez déterminer si un utilisateur est authentifié en vérifiant que le bouton <Log In/Out> est allumé.

Date et heure

Cette fonction vous permet d'indiquer s'il faut imprimer la date et l'heure lorsque la copie démarre.

Pour plus d'informations sur le format de date, reportez-vous à la section « Format de date » (P.341).

Numéro de série

Cette fonction vous permet d'indiquer s'il faut imprimer le numéro de série de la machine.

Orientation document

Cette fonction vous permet de définir l'orientation du document afin que la machine puisse identifier le haut du document.

REMARQUE • Si le paramètre [Orientation document] diffère de l'orientation réelle du document, la machine ne peut pas détecter correctement le haut du document.

- Images verticales

Sélectionnez cette option lorsque vous placez le bord supérieur du document contre la partie supérieure de la glace d'exposition ou du chargeur de documents.

- Images horizontales

Sélectionnez cette option lorsque vous placez le bord supérieur du document contre la partie gauche de la glace d'exposition ou du chargeur de documents.

Écran [Filigranes mémorisés]

Cet écran vous permet de sélectionner du texte à imprimer sur les copies.

- 1 Sélectionnez [Activé].

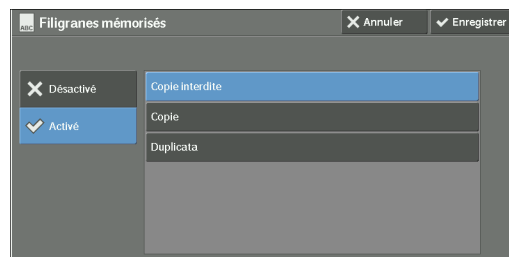

- 2 Sélectionnez le texte de votre choix.

Désactivé

Aucun texte n'est imprimé.



Activé

Le texte est imprimé. Sélectionnez le texte à utiliser pour le filigrane. Vous pouvez spécifier un texte parmi trois options prédéfinies, ou le texte défini en mode Administration système. Pour plus d'informations sur l'enregistrement de texte, reportez-vous à la section « Filigrane personnalisé 1 à 3 » (P.343).

Pliage (pliage de copies en deux)

Cette fonction permet de plier ou de rainurer les copies en deux.

REMARQUE • Lorsque le module de finition-B1 est installé, ne retirez pas les copies imprimées du bac de finition tant que toutes les copies imprimées ne sont pas réceptionnées.

- L'orientation papier disponible est uniquement . Sélectionnez le magasin dont l'orientation correspond à .
- Pour utiliser cette fonction, vous devez disposer d'un composant optionnel. Pour plus d'informations, contactez le support client sur le site dell.com/contactdell.

1 Sélectionnez [Pliage].

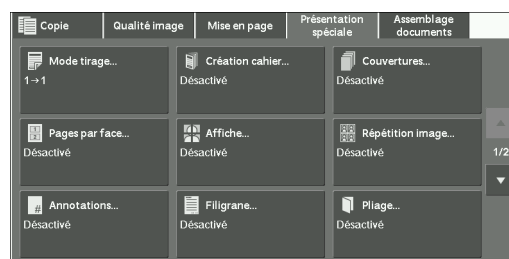

2 Sélectionnez l'une des options.

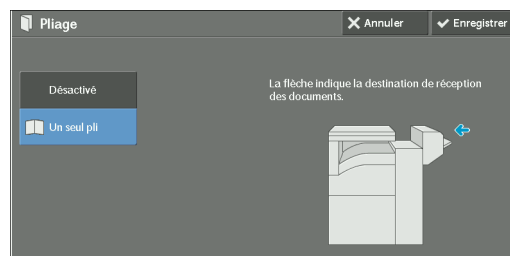
**Désactivé**

Ne plie pas les copies.

Un seul pli

Cette option s'affiche lorsque le module de reliure du module de finition-B1 (en option) est installé.

Crée des rainures pour le pliage des copies en deux.

Répétition image prédéfinie (Copies multiples sur une feuille)

Cette fonction vous permet de répéter la copie d'un original sur des zones scindées de manière égale selon le nombre de copies indiqué.

Sélectionnez [2 fois], [4 fois] ou [8 fois] selon le nombre de répétitions souhaité.

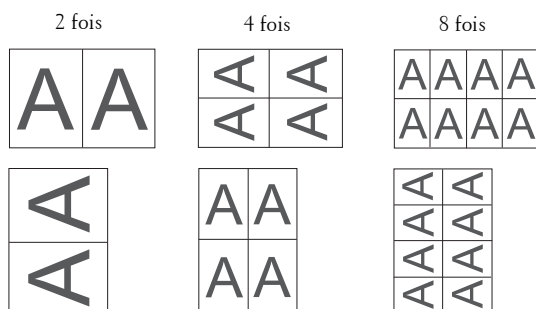

REMARQUE • Si vous sélectionnez une option différente de [% auto] dans [Réduction/Agrandissement], une perte d'image peut se produire selon le format image du document.

1 Sélectionnez [Répétition image prédéfinie].

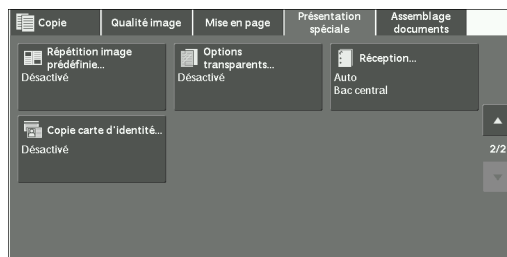

2 Sélectionnez l'une des options.

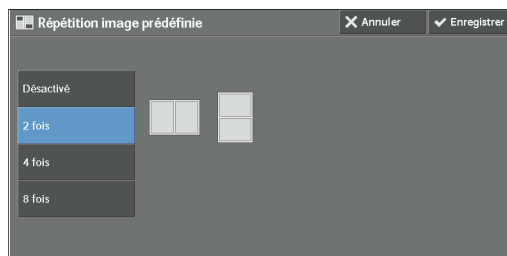

Désactivé

Désactive cette fonction.

2 fois

Crée deux copies de l'image d'un document sur une feuille de papier.

4 fois

Crée quatre copies de l'image d'un document sur une feuille de papier.

8 fois

Crée huit copies de l'image d'un document sur une feuille de papier.

Options transparents (Insertion de feuilles vierges entre des transparents)

Cette fonction vous permet d'insérer des séparateurs vierges entre les transparents imprimés. En même temps, vous pouvez effectuer des copies papier.

REMARQUE • L'utilisation de transparents pour l'impression couleur (avec bande blanche) peut entraîner un dysfonctionnement de la machine ou un bourrage papier.

- Lorsque vous chargez des transparents au format A4 dans le magasin 5 (auxiliaire), nous vous conseillons d'utiliser l'orientation portrait.
- Chargez les transparents dans un magasin en les orientant comme le papier utilisé pour les copies et les séparateurs.

1 Sélectionnez [Options transparents].

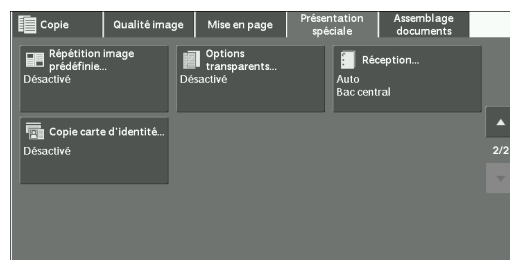

2 Sélectionnez l'une des options.

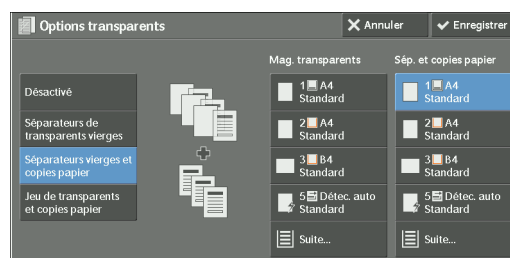

Désactivé

N'insère pas de séparateurs.

Séparateurs de transparents vides

Insère un séparateur chaque fois qu'un transparent est copié. Un seul jeu de copies peut être effectué.

Séparateurs vides et copies papier

Insère un séparateur chaque fois qu'un transparent est copié. En parallèle, le nombre de copies papier demandé est réalisé.

Jeu de transparents et copies papier

Effectue des copies sur les transparents. En parallèle, le nombre de copies papier demandé est réalisé.

Mag. transparents

Cette fonction vous permet de sélectionner le magasin à utiliser pour les transparents.

Sélectionnez [Suite] pour afficher l'écran [Papier - Transparent] qui vous permet de sélectionner un magasin.

REMARQUE • Si vous utilisez le magasin auxiliaire, sélectionnez [Dép. manuel] dans l'écran [Papier - Transparent]. Sélectionnez un paramètre autre que [Détec. auto] pour [Format papier] dans l'écran [Magasin 5].

- Pour le paramètre [Mag. transparents], sélectionnez l'un des magasins. La fonction Sélection papier auto n'est pas disponible.
- Le magasin que vous avez sélectionné pour [Mag. transparents] ne peut pas être sélectionné en même temps pour [Magasin séparateurs], [Sép. et copies papier] et [Mag. copies papier].

Lorsque [Dép. manuel] est sélectionné, l'écran [Magasin 5] s'affiche. Pour plus d'informations, reportez-vous à la section « Écran [Magasin 5] » (P.81).

Magasin séparateurs

Cette fonction vous permet de sélectionner le magasin à utiliser pour les séparateurs.

Sélectionnez [Suite] pour afficher l'écran [Papier - Séparateurs] qui vous permet de sélectionner un magasin.

REMARQUE • Si vous utilisez le magasin auxiliaire, sélectionnez [Dép. manuel] dans l'écran [Papier - Séparateurs]. Sélectionnez un paramètre autre que [Détec. auto] pour [Format papier] dans l'écran [Magasin 5].

- Pour le paramètre [Mag. transparents], sélectionnez l'un des magasins. La fonction Sélection papier auto n'est pas disponible.

- Le magasin que vous avez sélectionné pour [Mag. transparents] ne peut pas être sélectionné en même temps pour [Magasin sépareurs].

Lorsque [Dép. manuel] est sélectionné, l'écran [Magasin 5] s'affiche. Pour plus d'informations, reportez-vous à la section « Écran [Magasin 5] » (P.81).

Sép. et copies papier

Cette fonction vous permet de sélectionner le magasin à utiliser pour les sépareurs et les copies papier.

Sélectionnez [Suite] pour afficher l'écran [Papier - Sépareurs et copies] qui vous permet de sélectionner un magasin.

REMARQUE • Si vous utilisez le magasin auxiliaire, sélectionnez [Dép. manuel] dans l'écran [Papier - Sépareurs et copies]. Sélectionnez un paramètre autre que [Détec. auto] pour [Format papier] dans l'écran [Magasin 5].

- Pour le paramètre [Sép. et copies papier], sélectionnez l'un des magasins papier. La fonction Sélection papier auto n'est pas disponible.
- Le magasin que vous avez sélectionné pour [Mag. transparents] ne peut pas être sélectionné en même temps pour [Sép. et copies papier].

Lorsque [Dép. manuel] est sélectionné, l'écran [Magasin 5] s'affiche. Pour plus d'informations, reportez-vous à la section « Écran [Magasin 5] » (P.81).

Mag. copies papier

Cette fonction vous permet de sélectionner le magasin à utiliser pour les copies papier.

Sélectionnez [Suite] pour afficher l'écran [Papier - Copies] qui vous permet de sélectionner un magasin.

REMARQUE • Si vous utilisez le magasin auxiliaire, sélectionnez [Dép. manuel] dans l'écran [Papier - Copies]. Sélectionnez un paramètre autre que [Détec. auto] pour [Format papier] dans l'écran [Magasin 5].

- Pour le paramètre [Mag. copies papier], sélectionnez l'un des magasins papier. La fonction Sélection papier auto n'est pas disponible.
- Le magasin que vous avez sélectionné pour [Mag. transparents] ne peut pas être sélectionné en même temps pour [Mag. copies papier].

Lorsque [Dép. manuel] est sélectionné, l'écran [Magasin 5] s'affiche. Pour plus d'informations, reportez-vous à la section « Écran [Magasin 5] » (P.81).

Réception (définition des options de finition)

Cette fonction vous permet de sélectionner des options de finition.

REMARQUE • Pour utiliser cette fonction, vous devez disposer d'un composant optionnel. Pour plus d'informations, contactez le support client sur le site dell.com/contactdell.

- Les éléments affichés varient en fonction des options installées.

Si le module de finition est installé, chaque jeu de copies peut être agrafé, puis réceptionné.

Lorsque le kit de perforation du module de finition-B1 est installé, les copies peuvent être perforées.

- 1 Sélectionnez [Réception].

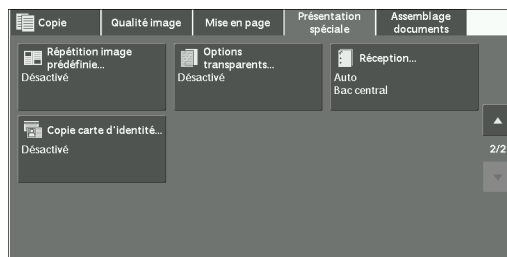

2 Sélectionnez l'une des options.

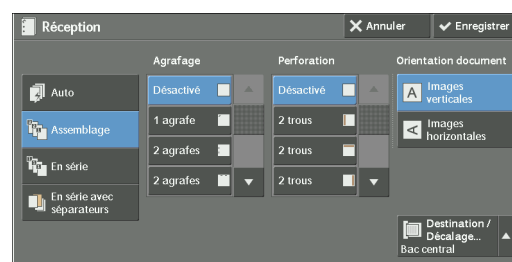

Auto

Les copies sont assemblées lorsque les originaux sont chargés dans le chargeur de documents. Les copies sont assemblées lorsque les originaux sont chargés sur la glace d'exposition et que l'une des fonctions suivantes est utilisée : Documents reliés recto verso, Couvertures, [Séparateurs vierges et copies papier] ou [Jeu de transparents et copies papier] dans Options transparents, Création cahier, Agrafage, Travail fusionné, Épreuve et Combinaison jeux de documents.

Assemblage

La machine imprime les feuilles triées en jeux organisés suivant l'ordre des pages.

En série

La machine imprime le nombre de copies indiqué et trie les feuilles par page.

En série avec séparateurs

La machine imprime les copies en insérant des feuilles vierges comme séparateurs, puis trie les feuilles par page.

Lorsque [Dép. manuel] est sélectionné, l'écran [Magasin 5] s'affiche. Pour plus d'informations, reportez-vous à la section « Écran [Magasin 5] » (P.81).

Magasin pour séparateurs

Lorsque vous sélectionnez [En série avec séparateurs], sélectionnez le magasin à utiliser pour les séparateurs.

REMARQUE • Lorsque vous utilisez le magasin auxiliaire, sélectionnez [Départ manuel] sur l'écran [Magasin séparateurs].

Agrafage

Définissez la position de l'agrafage. Le nombre de feuilles que vous pouvez agraffer est compris entre 2 et 50 (avec un grammage papier de 80 g/m²). Les types de papier suivants sont disponibles : Supérieur, Standard, Recyclé, Standard verso, Fin, Épais, Épais verso, Très épais (170 - 220 g/m²), Très épais verso (170 - 220 g/m²), Glacé, Glacé verso, Glacé épais (170 - 220 g/m²), Glacé épais verso (170 - 220 g/m²), Perforé et Personnalisé 1 à 5.

REMARQUE • Dans les cas suivants, la position d'agrafage réelle diffère de celle affichée à l'écran :

- Lorsque le paramètre [Orientation document] est défini sur [Images verticales] et que [Agrafage] est défini sur une position du côté droit.
- Lorsque le paramètre [Orientation document] est défini sur [Images horizontales] et que [Agrafage] est défini sur une position du côté gauche.

Perforation

Définit la position de la perforation.

REMARQUE • Lorsque la fonction Perforation d'un module de finition est défectueuse, les feuilles sont réceptionnées dans le bac central et non pas dans le bac de finition. Retirez de temps en temps les feuilles réceptionnées dans le bac central.

Orientation document

Cette fonction vous permet de définir l'orientation du document afin que la machine puisse identifier le haut du document.

REMARQUE • Si le paramètre [Orientation document] diffère de l'orientation réelle du document, la machine ne peut pas détecter correctement le haut du document.

- Images verticales

Sélectionnez cette option lorsque vous placez le bord supérieur du document contre la partie supérieure de la glace d'exposition ou du chargeur de documents.

- Images horizontales

Sélectionnez cette option lorsque vous placez le bord supérieur du document contre la partie gauche de la glace d'exposition ou du chargeur de documents.

Destination / Décalage

Cette option s'affiche lorsque la destination peut être sélectionnée.

Vous pouvez sélectionner le bac de destination. Lorsque vous sélectionnez le bac de destination et l'opération de décalage, choisissez [Suite].

Lorsque vous sélectionnez [Suite], l'écran [Destination / Décalage] s'affiche. Pour plus d'informations, reportez-vous à la section « Écran [Destination / Décalage] » (P.134).

Décalage

Cette option s'affiche lorsque la destination ne peut pas être sélectionnée.

L'écran [Décalage] s'affiche.

Pour plus d'informations, reportez-vous à la section « Écran [Décalage] » (P.134).

Écran [Destination / Décalage]

Cette fonction vous permet de sélectionner le bac de destination et l'opération de décalage.

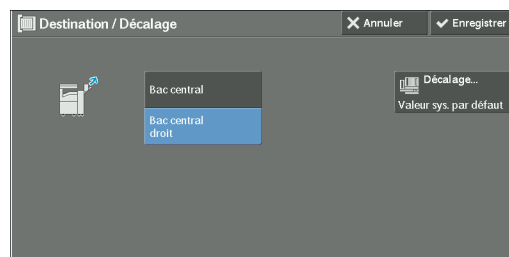

Décalage

L'écran [Décalage] s'affiche.

Pour plus d'informations, reportez-vous à la section « Écran [Décalage] » (P.134).

Écran [Décalage]

Cette fonction vous permet de sélectionner l'opération de décalage.

La fonction de décalage permet de décaler légèrement chaque pile de feuilles imprimées pour que vous puissiez bien en distinguer les séparations.





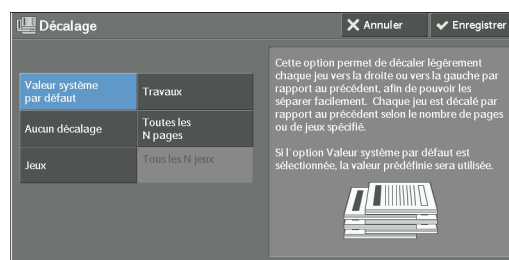







Vous avez le choix entre [Valeur système par défaut], [Aucun décalage], [Jeux], [Travaux], [Toutes les N pages] et [Tous les N jeux].

REMARQUE • Si vous sélectionnez [Valeur système par défaut], le paramètre du mode Administration système est appliqué. Pour plus d'informations sur la modification du paramètre, reportez-vous à la section « Destination » (P.363).



Format papier et position d'agrafage







- Module de finition-B1

	1 agrafe (à gauche)	1 agrafe (à droite)	2 agrafes (à gauche)	2 agrafes (en haut)	2 agrafes (à droite)
A4, B5, 7,25 x 10,5 po, 8 x 10 po, 8,5 x 11 po, 16 K					
A4, A3, B4, 8,5 x 11 po, 8,5 x 13 po, 8,5 x 14 po, 11 x 15 po, 11 x 17 po, 8 K	 	 			

* :L'orientation des agrafes affichée sur l'écran digital diffère de l'orientation réelle. Les feuilles imprimées sont agrafées selon l'orientation présentée dans le tableau ci-dessus.







Format papier et position de perforation (module de finition-B1)

- 2 trous*







	2 trous (à gauche)	2 trous (en haut)	2 trous (à droite)
A4, B5, 7,25 x 10,5 po, 8 x 10 po, 8,5 x 11 po, 16 K			
A4, A3, B4, 8 x 10 po, 8,5 x 11 po, 8,5 x 13 po, 11 x 15 po, 8,5 x 14 po, 11 x 17 po, 8 K			

* :Pour le module de finition-B1, la distance entre les deux trous est de 70 mm avec le kit de perforation US 2/3, et de 80 mm avec le kit de perforation 2/4, ce qui est généralement utilisé.

- 3 trous

	3 trous (à gauche)	3 trous (en haut)	3 trous (à droite)
A4, B5, 7,25 x 10,5 po, 8 x 10 po, 8,5 x 11 po, 16 K			
A3, B4, 11 x 15 po, 11 x 17 po, 8 K			

- 4 trous

	4 trous (à gauche)	4 trous (en haut)	4 trous (à droite)
A4, B5, 7,25 x 10,50 po, 8,5 x 11 po, 16 K			
A3, B4, 11 x 15 po, 11 x 17 po, 8 K			

Copie carte d'identité (Copie du recto verso d'une carte d'identité)

Cette fonction vous permet de copier les deux faces d'un petit original non détectable, tel qu'une carte d'identité, sur une face d'une feuille.

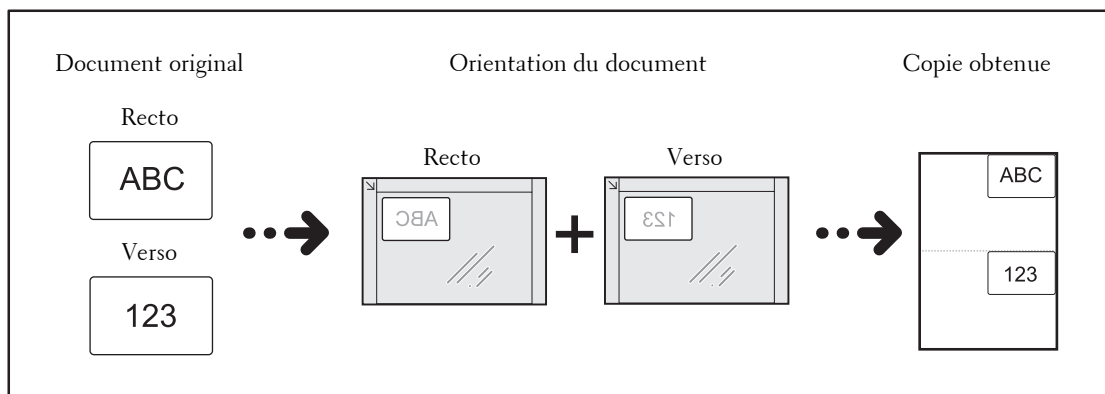

- 1 Définissez l'orientation du document dans [Orientation du document] de l'écran [Mise en page].

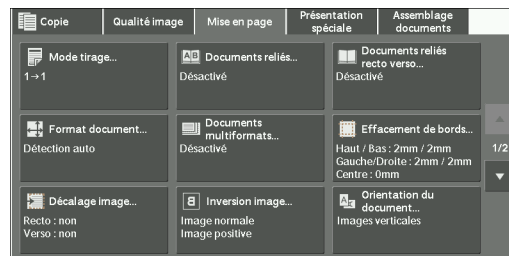

- 2 Placez le document en l'éloignant légèrement du coin supérieur gauche de la glace d'exposition, et fermez la glace d'exposition.

REMARQUE • Utilisez toujours la glace d'exposition pour la copie. Vous ne pouvez pas utiliser le chargeur de documents avec cette fonction.

- Spécifiez l'orientation de l'original correctement.
- Si les bords de l'image ne sont pas visibles, ramenez la carte légèrement à l'intérieur sur la glace d'exposition pour que l'intégralité de l'image soit numérisée.
- Lorsque le format réduit est défini pour copier une carte d'identité, la machine risque de l'imprimer dans une orientation différente de l'original, selon le taux d'agrandissement choisi. Pour plus d'informations sur le taux d'agrandissement lors de la copie de carte d'identité, reportez-vous à la section « Copie carte d'identité - R/A » (P.366).

Pour plus d'informations sur la définition de l'orientation d'un document, reportez-vous à la section « Orientation du document (définition de l'orientation des documents chargés) » (P.108).

- 3 Sélectionnez [Copie carte d'identité] dans l'écran [Présentation spéciale].

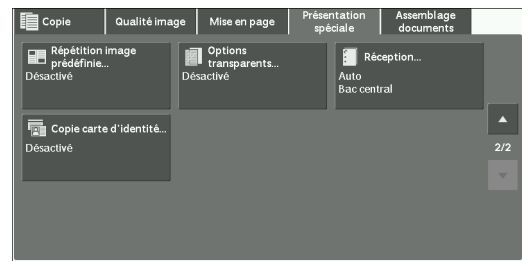

- 4 Sélectionnez [Activé].

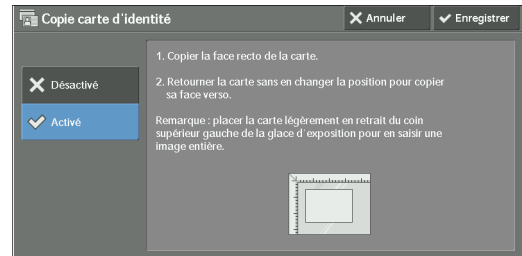

Désactivé

Désactive la copie de carte d'identité.

Activé

Active la copie de carte d'identité.

Assemblage documents

Cette section décrit les fonctions que vous pouvez sélectionner dans l'écran [Assemblage documents]. Les informations ci-après indiquent la section de référence de chaque fonction.

Travail fusionné (traitement en un seul travail de documents numérisés à l'aide de différents paramètres).....	138
Jeu épreuve (vérification d'un exemplaire de la copie).....	142
Combinaison jeux de documents (ajout de documents)	144
Suppression extérieur / intérieur (suppression de l'extérieur ou de l'intérieur d'une zone sélectionnée)	145
Travaux mémorisés (Appel d'un programme mémorisé pour un travail fusionné).....	147

1 Sélectionnez [Copie] dans l'écran [Accueil].

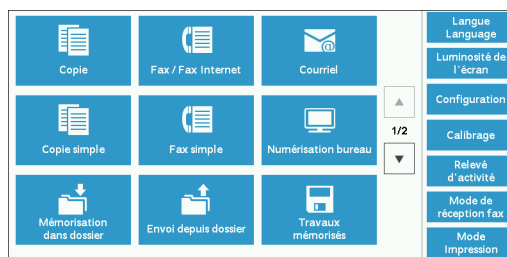

2 Sélectionnez une fonction dans l'écran [Assemblage documents].

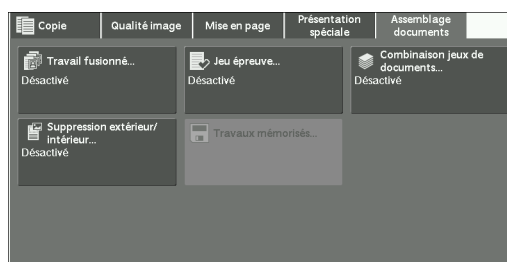

Travail fusionné (traitement en un seul travail de documents numérisés à l'aide de différents paramètres)

Cette fonction permet d'appliquer différents paramètres de copie à chaque page ou pile de documents, puis d'imprimer les copies en un seul travail.

1 Sélectionnez [Travail fusionné].

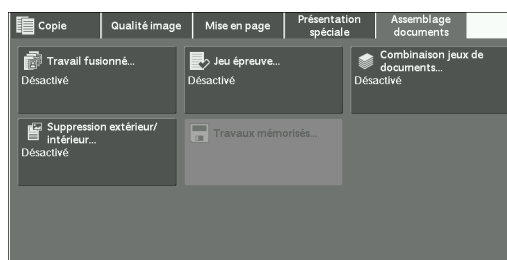

2 Sélectionnez [Activé].

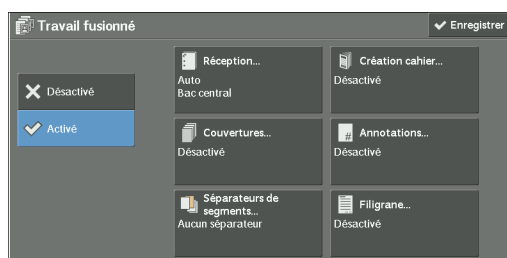

3 Sélectionnez l'une des options.

REMARQUE • Sélectionnez [▲] pour revenir à l'écran précédent ou [▼] pour passer à l'écran suivant.

Désactivé

Le travail fusionné n'est pas appliqué.

Activé

Le travail fusionné est appliqué. Les boutons de la fonction apparaissent. Configurez des options, si nécessaire.

REMARQUE • Les fonctions sélectionnées ici ne peuvent pas être annulées ou modifiées lorsque la machine effectue un travail de copie.

Pour plus d'informations sur les fonctions disponibles dans Travail fusionné, reportez-vous à la section « Fonctions configurables dans Travail fusionné » (P.139).

Fonctions configurables dans Travail fusionné

Réception

Pour plus d'informations, reportez-vous à la section « Réception (définition des options de finition) » (P.132).

Création cahier

Pour plus d'informations, reportez-vous à la section « Création cahier (création d'un cahier) » (P.112).

Couvertures

REMARQUE • La machine ne copie pas sur une couverture à l'aide de la fonction Travail fusionné.

Pour plus d'informations, reportez-vous à la section « Couvertures (Ajout de couvertures à des copies) » (P.115).

Annotations

Pour plus d'informations, reportez-vous à la section « Annotations (Ajout d'un commentaire, d'une date et de numéros de page aux copies) » (P.120).

Séparateurs de segments

Pour plus d'informations, reportez-vous à la section « Écran [Séparateurs de segments] » (P.141).

Filigrane

Pour plus d'informations, reportez-vous à la section « Filigrane (Impression de numéros de contrôle sur le fond des copies) » (P.127).

Écran [Copie] lorsqu'un travail fusionné est en cours de traitement

L'illustration suivante représente l'écran qui apparaît lorsqu'un travail fusionné est en cours de traitement.

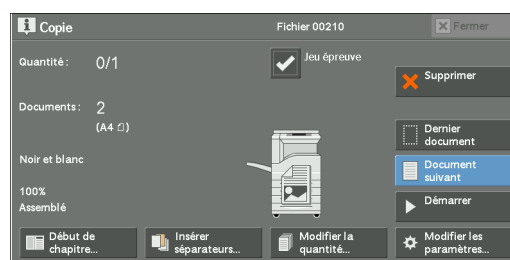

Début de chapitre

Affiche l'écran [Travail fusionné - Début de chapitre].

Reportez-vous à la section « Écran [Travail fusionné - Début de chapitre] » (P.141).

Insérer séparateurs

Affiche l'écran [Séparateurs de segments].

Reportez-vous à la section « Écran [Séparateurs de segments] » (P.141).

Modifier la quantité

Affiche l'écran [Modifier la quantité] dans lequel vous pouvez modifier le nombre de jeux de copies à imprimer à l'aide du pavé numérique.

Modifier les paramètres

Affiche l'écran [Copie] dans lequel vous pouvez modifier les paramètres du document suivant. Après avoir modifié les paramètres, appuyez sur le bouton <Start> du panneau de commande pour commencer à numériser le document. Pour revenir à l'écran précédent, appuyez sur le bouton < # >.

Si vous utilisez un programme mémorisé pour un travail fusionné

Lorsque la machine effectue des copies à l'aide de la fonction Travail fusionné, vous pouvez utiliser un programme mémorisé.

1) Sélectionnez [Modifier les paramètres].

2) Sélectionnez l'onglet [Assemblage documents].

3) Sélectionnez [Travaux mémorisés].

4) Sélectionnez le numéro du programme mémorisé contenant les fonctions que vous souhaitez utiliser.

Pour plus d'informations sur l'enregistrement d'un programme mémorisé, reportez-vous à la section « Enregistrement de programmes mémorisés pour un Travail fusionné » (P.184).

Supprimer

Efface les données de document mémorisées par la fonction Travail fusionné, et annule le travail.

REMARQUE • Vous pouvez également appuyer sur le bouton <C (Clear)> ou le bouton <Clear All> du panneau de commande pour effectuer la même opération.

- Lorsque la machine numérise le document chargé, le bouton [Supprimer] s'affiche. Sélectionnez [Supprimer] pour suspendre la numérisation. Sélectionnez [Démarrer] dans l'écran digital, ou appuyez sur le bouton <Start> du panneau de commande pour reprendre la numérisation.

Dernier document

Sélectionnez ce bouton pour arrêter la numérisation des documents. Le travail fusionné commence.

Document suivant

Sélectionnez ce bouton pour numériser un autre document, le cas échéant. Elle est toujours sélectionnée lorsque vous utilisez la fonction Travail fusionné.

Démarrer

Après avoir chargé le document suivant, sélectionnez ce bouton pour le numériser.

REMARQUE • Vous pouvez également appuyer sur le bouton <Start> du panneau de commande pour effectuer la même opération.

Jeu épreuve

Lorsque vous imprimez plusieurs jeux de copies, vous pouvez imprimer une épreuve pour vérifier le résultat d'impression, puis imprimer les jeux de copies restants. Vous pouvez sélectionner cette option pour poursuivre ou annuler le travail après la confirmation.

Écran [Travail fusionné - Début de chapitre]

Cet écran vous permet de configurer le début d'un chapitre.

- 1 Sélectionnez l'une des options.

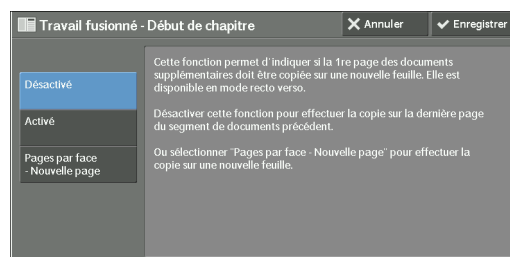

Désactivé

La pile suivante de documents est copiée après la pile précédente.

Activé

La pile suivante de documents est copiée à partir du recto d'une nouvelle feuille.

Pages par face- Nouvelle page

Lorsque la fonction [Pages par face] est définie, même si tous les documents sont divisés pour chaque chapitre avant qu'ils ne soient tous assemblés par la fonction Pages par face, la pile suivante de documents est copiée à partir du verso du papier.

Écran [Séparateurs de segments]

Cet écran vous permet d'insérer une feuille de papier comme séparateur entre chaque pile de documents. Si nécessaire, vous pouvez spécifier le nombre de séparateurs à insérer dans une plage comprise entre 1 et 99.

REMARQUE • Vous pouvez définir différents paramètres pour chaque pile de documents. Si vous ne le faites pas, les paramètres définis précédemment sont appliqués.

- 1 Sélectionnez l'une des options.

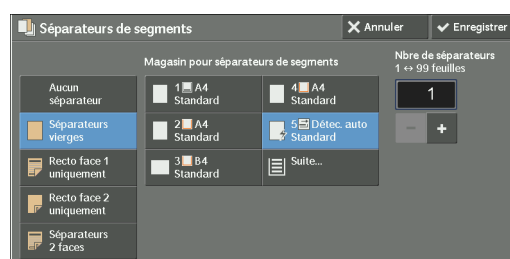

- 2 Sélectionnez l'une des options.

Aucuns éparateur

N'insère pas de séparateurs.

Séparateurs vides

Insère des séparateurs vides.

Si vous sélectionnez cette option, chargez les documents et appuyez sur le bouton <Start>, les séparateurs vides sont insérés avant les copies des documents.

Recto face 1 uniquement

La première page des documents chargés est copiée sur le recto d'un séparateur, et le reste des pages est copié sur du papier autre qu'un séparateur.

Lorsque la fonction [Pages par face] est définie, le nombre de pages (2, 4 ou 8) que vous avez choisi de copier sur l'une des faces d'une feuille, en commençant à la première page des documents chargés, est copié sur le recto d'un séparateur.

Lorsque vous chargez un document d'une feuille, le document est copié sur un séparateur.

Recto face 2 uniquement

La première page des documents chargés est copiée sur le verso d'un séparateur, et le reste des pages est copié sur du papier autre qu'un séparateur.

Lorsque la fonction [Pages par face] est définie, le nombre de pages (2, 4 ou 8) que vous avez choisi de copier sur l'une des faces d'une feuille, en commençant à la première page des documents chargés, est copié sur le verso d'un séparateur.

Lorsque vous chargez un document d'une feuille, le document est copié sur un séparateur.

Séparateurs 2 faces

Les deux premières pages des documents chargés sont copiées sur le recto et le verso d'un séparateur, et le reste des pages, à partir de la troisième, est copié sur du papier autre qu'un séparateur.

Lorsque la fonction [Pages par face] est définie, le nombre de pages (2, 4 ou 8) que vous avez choisi de copier sur une face d'une feuille, en commençant à la première page des documents chargés, est copié sur chaque face d'un séparateur.

Lorsque vous chargez des documents de deux feuilles, ces dernières sont copiées sur le recto et le verso d'un séparateur.

REMARQUE • Pour copier un document d'une page sur le recto d'un séparateur et la première page du document suivant sur le verso du même séparateur, sélectionnez [Aucuns éparateur] sous [Insérer séparateurs] lorsque vous chargez le document suivant. Sinon, le document d'une page sera copié et imprimé sur le recto d'un séparateur, et les première et seconde pages du document recto verso suivant seront copiées sur le séparateur suivant.

Magasin pour séparateurs de segments

Cette fonction vous permet de sélectionner le magasin contenant le papier à utiliser pour les séparateurs.

Si l'option [Départ manuel] est sélectionnée, l'écran [Magasin 5] s'affiche. Pour plus d'informations, reportez-vous à la section « Écran [Magasin 5] » (P.81).

Nbre de séparateurs

Cette option est disponible lorsque vous sélectionnez [Séparateurs vierges]. Vous pouvez spécifier le nombre de séparateurs à insérer dans une plage comprise entre 1 et 99.

Jeu épreuve (vérification d'un exemplaire de la copie)

Lorsque vous imprimez plusieurs jeux de copies, vous pouvez imprimer une épreuve pour vérifier le résultat d'impression, puis imprimer les jeux de copies restants. Vous pouvez choisir de poursuivre ou d'annuler le travail après la confirmation. Cette fonction permet également de modifier le nombre de jeux de copies. L'épreuve est incluse dans le nombre total de jeux de copies.

REMARQUE • Une fois l'épreuve imprimée, les copies restantes sont automatiquement imprimées si la machine ne reçoit pas d'autres instructions pour l'intervalle spécifié dans [Libération auto des travaux]. Pour plus d'informations sur le paramètre [Libération auto des travaux], reportez-vous à la section « Libération auto des travaux » (P.325).

1 Sélectionnez [Jeu épreuve].

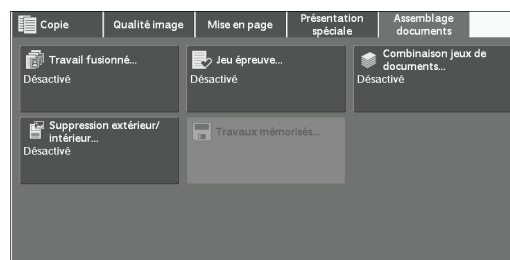

2 Sélectionnez [Activé].

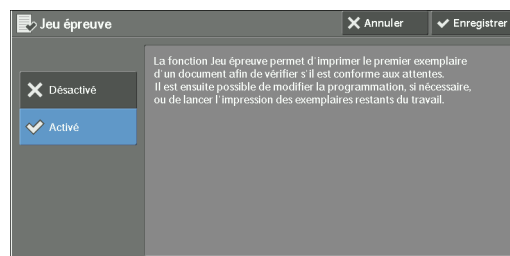

Désactivé

Aucun jeu épreuve n'est imprimé.

Activé

Un jeu épreuve est imprimé.

Écran [Copie] lorsqu'un jeu épreuve est en cours de traitement

Une fois le jeu épreuve copié, la machine suspend le travail et affiche l'écran [Copie].

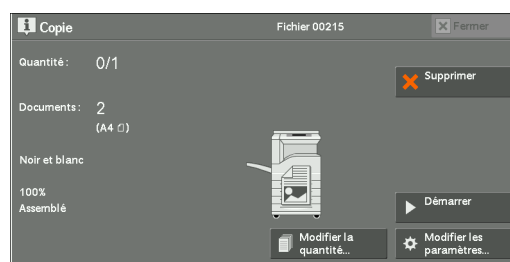

Modifier la quantité

Affiche l'écran [Modifier la quantité] dans lequel vous pouvez modifier le nombre de copies précédemment entré. Entrez une nouvelle quantité à l'aide du pavé numérique. La nouvelle valeur doit inclure le numéro du jeu épreuve qui a déjà été imprimé. Lorsque vous diminuez la quantité, entrez une valeur comprise entre 1 (jeu épreuve) et le nombre de copies précédemment défini.

REMARQUE • Si vous entrez la nouvelle quantité 1 et appuyez sur le bouton <Start>, la machine ne traite pas le travail.

Modifier les paramètres

Affiche l'écran [Modifier les paramètres]. Pour ne plus appliquer les paramètres que vous avez définis, décochez la case correspondant à la fonction que vous souhaitez annuler.

Supprimer

Les copies restantes sont annulées.

Démarrer

Les copies restantes sont imprimées.

REMARQUE • Vous pouvez également appuyer sur le bouton <Start> du panneau de commande pour effectuer la même opération.

Combinaison jeux de documents (ajout de documents)

Utilisez cette fonction pour copier un document dont le nombre de pages trop important ne permet pas qu'il soit placé dans le chargeur en une seule fois, ou pour numériser chaque page d'un document à l'aide de la glace d'exposition et traiter les pages en un seul travail.

Lorsque vous utilisez cette fonction, [Document suivant] est toujours sélectionné dans l'écran durant la numérisation des documents à l'aide du chargeur ou de la glace d'exposition.

Si la fonction [Réception] est configurée sur [Auto], les copies imprimées sont automatiquement triées.

Une fois que tous les documents ont été numérisés, sélectionnez [Dernier document].

REMARQUE • Une fois que le premier jeu de documents est copié, les copies restantes sont automatiquement imprimées si la machine reste inactive pendant l'intervalle spécifié dans [Annulation auto]. Pour plus d'informations sur [Annulation auto], reportez-vous à la section « Annulation auto » (P.325).

- 1 Sélectionnez [Combinaison jeux de documents].

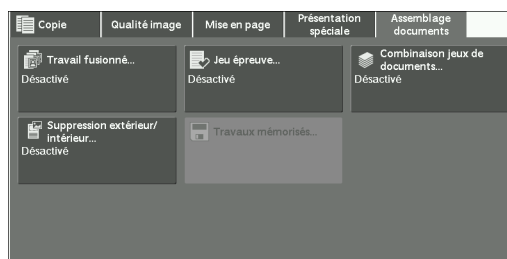

- 2 Sélectionnez [Activé].

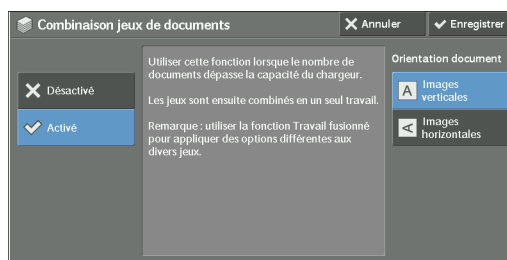

Désactivé

Désactive cette fonction.

Activé

Active cette fonction.

Orientation document

Cette fonction vous permet de définir l'orientation du document afin que la machine puisse identifier le haut du document.

REMARQUE • Si le paramètre [Orientation document] diffère de l'orientation réelle du document, la machine ne peut pas détecter correctement le haut du document.

- Images verticales

Sélectionnez cette option lorsque vous placez le bord supérieur du document contre la partie supérieure de la glace d'exposition ou du chargeur de documents.

- Images horizontales

Sélectionnez cette option lorsque vous placez le bord supérieur du document contre la partie gauche de la glace d'exposition ou du chargeur de documents.

Écran [Copie] lorsque la combinaison de jeux de documents est en cours

L'écran [Copie] s'affiche lorsque la copie débute.

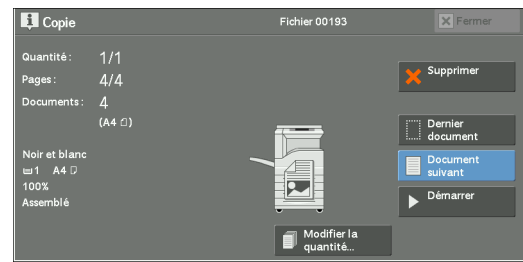

Supprimer

Efface les données de document mémorisées par la fonction Combinaison jeux de documents, et annule la copie.

REMARQUE • Vous pouvez également appuyer sur le bouton <C (Clear)> ou le bouton <Clear All> du panneau de commande pour effectuer la même opération.

Dernier document

Sélectionnez ce bouton pour mettre fin à la numérisation des documents.

Document suivant

Sélectionnez ce bouton pour copier plusieurs documents. Ce bouton est toujours sélectionné lorsque la fonction Combinaison jeux de documents est utilisée.

Démarrer

Après avoir chargé le document suivant, sélectionnez ce bouton pour le numériser.

REMARQUE • Vous pouvez également appuyer sur le bouton <Start> du panneau de commande pour effectuer la même opération.

Suppression extérieur / intérieur (suppression de l'extérieur ou de l'intérieur d'une zone sélectionnée)

Cette fonction permet de spécifier les zones à supprimer d'une image de document. Vous pouvez spécifier jusqu'à trois zones.

- 1 Sélectionnez [Suppression extérieur / intérieur].

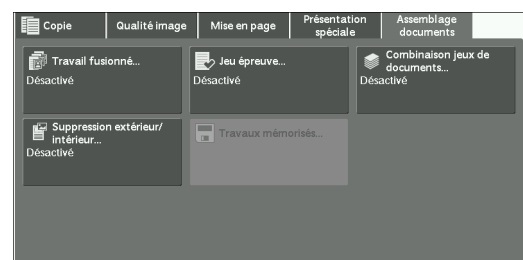

- 2 Sélectionnez l'une des options.

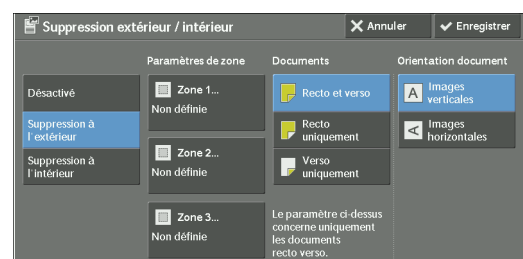

Désactivé

Aucune zone n'est supprimée.

Suppression à l'extérieur

Supprime l'extérieur de la zone sélectionnée.

Suppression à l'intérieur

Supprime l'intérieur de la zone sélectionnée.

Paramètres de zone

Affiche l'écran [Suppression extérieur / intérieur - Zone 1 (Zone 2 ou Zone 3)]. Vous pouvez spécifier jusqu'à trois zones.

Reportez-vous à la section « Écran [Suppression extérieur / intérieur - Zone 1 (Zone 2 ou Zone 3)] » (P.146).

Documents

Lorsque l'original est un document recto verso, indiquez sur quelle face la zone spécifiée doit être supprimée.

- Recto et verso

Applique les paramètres aux deux faces du document.

- Recto uniquement

Applique les paramètres au recto du document.

- Verso uniquement

Applique les paramètres au verso du document.

Orientation document

Cette fonction vous permet de définir l'orientation du document afin que la machine puisse identifier le haut du document.

REMARQUE • Si le paramètre [Orientation document] diffère de l'orientation réelle du document, la machine ne peut pas détecter correctement le haut du document.

- Images verticales

Sélectionnez cette option lorsque vous placez le bord supérieur du document contre la partie supérieure de la glace d'exposition ou du chargeur de documents.

- Images horizontales

Sélectionnez cette option lorsque vous placez le bord supérieur du document contre la partie gauche de la glace d'exposition ou du chargeur de documents.

Écran [Suppression extérieur / intérieur - Zone 1 (Zone 2 ou Zone 3)]

Cet écran vous permet de spécifier la zone à supprimer. La zone est définie par le rectangle formé entre les points X1, Y1 et X2, Y2. Le point d'origine est le coin supérieur droit d'un document.

Vous pouvez spécifier une valeur X (largeur) et une valeur Y (longueur) comprises entre 0 et 432 mm par incrément de 1 mm.

REMARQUE • Indiquez les 2 coordonnées depuis le coin supérieur droit du document.

- Lorsque vous spécifiez plusieurs zones, elles peuvent se chevaucher.
- Si la fonction [Réduction/Agrandissement] est définie, la zone spécifiée sera réduite ou agrandie en conséquence.

1 Sélectionnez [Zone 1], [Zone 2] ou [Zone 3].

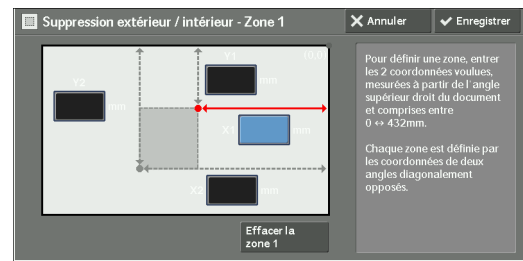

2 Sélectionnez la zone de texte correspondant à [X1] et entrez la valeur de X1 à l'aide du pavé numérique.

3 Sélectionnez la zone de texte correspondant à [Y1] et entrez la valeur de Y1 à l'aide du pavé numérique.

4 Sélectionnez la zone de texte correspondant à [X2] et entrez la valeur de X2 à l'aide du pavé numérique.

5 Sélectionnez la zone de texte correspondant à [Y2] et entrez la valeur de Y2 à l'aide du pavé numérique.

REMARQUE • Si toutes les valeurs [X1], [Y1], [X2] et [Y2] sont définies sur [0], la zone est incorrecte. Si aucune autre zone n'est spécifiée, la fonction Suppression extérieur / intérieur ne peut pas être utilisée.

- Appuyez sur le bouton <C (Clear)> pour effacer la valeur que vous venez d'entrer.

Effacer la zone 1 (zone 2 ou zone 3)

Efface toutes les valeurs définies pour la Zone 1 (Zone 2 ou Zone 3).

Travaux mémorisés (Appel d'un programme mémorisé pour un travail fusionné)

Cette fonction vous permet d'appeler un programme mémorisé pour un travail fusionné.

Pour plus d'informations, reportez-vous à la section « Appel d'un programme mémorisé pour le travail fusionné » (P.188).

4 Fax

Ce chapitre décrit les opérations et les fonctions de base des services Fax.

REMARQUE • Pour utiliser cette fonction, vous devez disposer d'un composant optionnel. Pour plus d'informations, contactez le support client sur le site dell.com/contactdell.

- **Procédure de fax150**
- **Opérations pendant le fax.....157**

Procédure de fax

Cette section décrit les procédures de fax de base. Les informations ci-après indiquent la section de référence de chaque procédure.

Étape 1 Chargement des documents.....	150
Étape 2 Sélection de fonctions.....	152
Étape 3 Définition des destinations.....	153
Étape 4 Lancement d'un travail de fax.....	154
Étape 5 Confirmation du travail de fax dans État des travaux.....	156

Étape 1 Chargement des documents

Les deux méthodes suivantes permettent de charger des documents :

Chargeur de documents

- Une feuille
- Plusieurs feuilles

Glacé d'exposition

- Une feuille
- Documents reliés, tels que des livres

Chargeur de documents

Le chargeur de documents accepte des documents d'une ou de plusieurs feuilles, dans un format compris entre 125 x 85 mm (format standard : A5, A5 \square) et 297 x 600 mm (longueur) (format standard : A3, 11 x 17 po).

Le chargeur de documents détecte automatiquement les documents dont la largeur est standard.

La détection automatique des formats de document standard dépend des [Paramètres de format papier] du mode Administration système. Pour plus d'informations sur les [Paramètres de format papier], reportez-vous à la section « Paramètres de format papier » (P.347).

Dans le tableau suivant, les formats indiqués dans la colonne de gauche sont reconnus par la machine comme étant les formats indiqués dans la colonne de droite.

Format d'origine du document	Format du document détecté par le chargeur de documents
Largeur de papier 8 po	Largeur de papier B5
Largeur de papier 10 po	Largeur de papier B4

Le chargeur de documents accepte le nombre de feuilles suivant.

Type de document (grammage)	Nombre de feuilles
Papier fin (de 38 à 49 g/m ²)	110 feuilles
Papier standard (de 50 à 80 g/m ²)	110 feuilles
Papier épais (de 81 à 128 g/m ²)	75 feuilles

REMARQUE • Pour éviter les bourrages papier, utilisez la glacé d'exposition pour les documents pliés ou froissés, coupés et collés, le papier tuilé ou le papier carbone au verso.

- Le papier fin de 38 à 49 g/m² ne peut pas être numérisé recto verso.

1 Retirez les trombones et les agrafes avant de charger le document.

2 Chargez le document face vers le haut (si le document est recto verso, placez le recto vers le haut) au centre du chargeur de documents.

REMARQUE • L'indicateur de confirmation s'allume dès que le document est chargé correctement. Si l'indicateur ne s'allume pas, la machine a peut-être détecté un document sur la glace d'exposition. Chargez de nouveau le document.

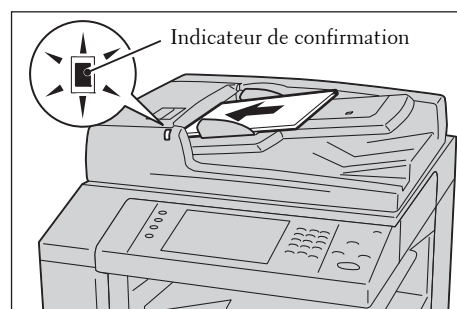

3 Ajustez les guides documents de manière à les faire correspondre au format du document chargé.

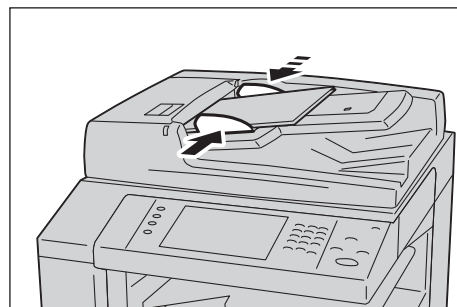

4 Ouvrez le stoppeur papier.

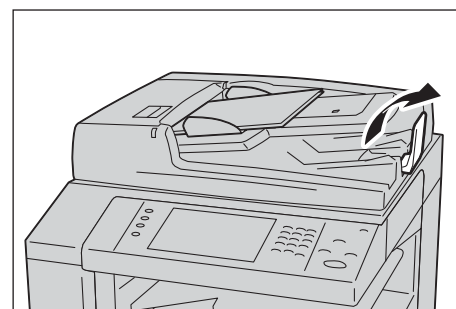

Glace d'exposition

La glace d'exposition accepte une feuille, un document relié ou des documents similaires dans un format compris entre 15 x 15 mm et 297 x 432 mm (format standard : A3, 11 x 17 po).

REMARQUE • Veillez à toujours rabattre le panneau de documents après avoir utilisé la glace d'exposition.

La glace d'exposition détecte automatiquement des documents dont le format est standard. La détection automatique des formats de document standard dépend des [Paramètres de format papier] du mode Administration système. Pour plus d'informations sur les [Paramètres de format papier], reportez-vous à la section « Paramètres de format papier » (P.347).

1 Ouvrez le panneau de documents.

REMARQUE • Assurez-vous que l'écran digital est actif, puis chargez le document. Sinon, la machine ne pourra pas détecter correctement le format du document.

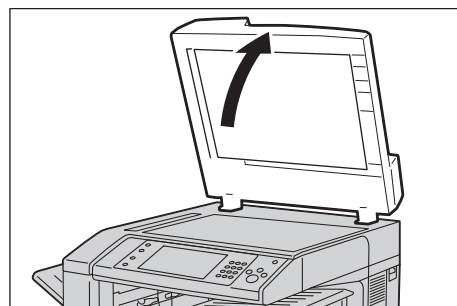

- 2 Chargez le document face vers le bas et alignez-le sur l'angle supérieur gauche de la glace d'exposition.

REMARQUE • Lorsque vous chargez un document A5, B5 ou A4 sur la glace d'exposition en orientation portrait, l'image numérisée est transmise avec une rotation de 180 degrés.

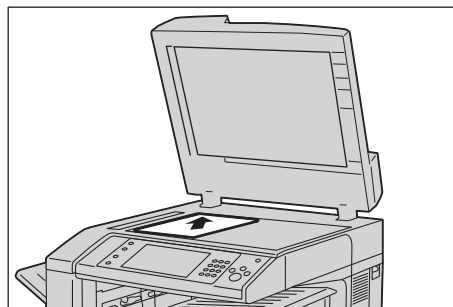

- 3 Fermez le panneau de documents.

REMARQUE • Lorsqu'un document au format standard est chargé sur la glace d'exposition, son format s'affiche dans le champ de message.

Étape 2 Sélection de fonctions

Les deux services suivants permettent d'envoyer des fax.

Fax simple

Vous permet de choisir uniquement des fonctions simples pour envoyer des fax.

Fax / Fax Internet

Vous permet de définir des paramètres plus complexes pour envoyer des fax.

La procédure de sélection de fonctions du service [Fax / Fax Internet] est décrite ci-dessous.

REMARQUE • Les fonctions qui s'affichent à l'écran dépendent de la configuration de votre machine.

- Lorsque la fonction Authentification ou Comptabilisation est activée, un ID utilisateur et un mot de passe peuvent être demandés. Pour obtenir un ID utilisateur et un mot de passe, contactez votre administrateur système.

- 1 Appuyez sur le bouton <Home>.

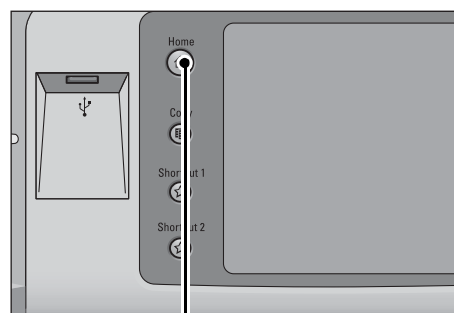

Bouton <Home>

- 2 Sélectionnez [Fax / Fax Internet].



- 3 Si les paramètres précédents sont toujours définis, appuyez sur le bouton <Clear All>.

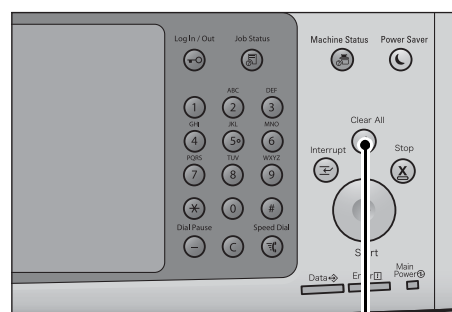

Bouton <Clear All>

- 4 Sélectionnez chaque onglet, puis sélectionnez la fonction souhaitée.

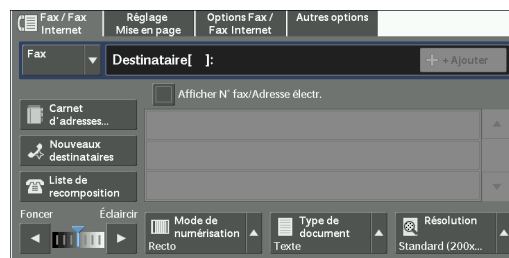

Lorsque vous appuyez sur le bouton <Power Saver> lors de la configuration des fonctions, vous pouvez choisir d'activer ou non la fonction R/V (Ignorerpg vierges).

Étape 3 Définition des destinations

Trois méthodes permettent de définir des destinataires : par numéro de téléphone, par numéro d'adresse et par numéro groupé. Les options de saisie disponibles avec chaque méthode sont indiquées ci-dessous.

	Pavé numérique	Bouton One Touch	Carnet d'adresses
Numéro de tél.	O	X	X
Numéro d'adresse (Numérotation rapide)	4 chiffres (0001 à 2000)	2 chiffres (1 à 70) ou (1 à 60)*	Depuis l'onglet de liste et l'index
	3 chiffres + * (nnn0 à nnn9) 2 chiffres + * (nn00 à nn99)		
Numéro groupé	# + 2 chiffres	X	O

O : Disponible

X : Non disponible

* : Vous pouvez attribuer des numéros d'adresse et des programmes mémorisés aux boutons One Touch de deux manières. Sélectionnez celle qui vous convient :

[Type 1] Les boutons 1 à 70 sont utilisés pour les numéros d'adresses. Ils correspondent aux numéros d'adresses enregistrés 0001 à 0070. Les boutons M01 et M02 sont réservés aux programmes mémorisés et correspondent aux programmes mémorisés enregistrés 1 et 2.

[Type 2] Les boutons 1 à 60 sont réservés aux numéros d'adresse et correspondent aux numéros d'adresse enregistrés 0001 à 0060. Les boutons 61 à 70, M01 et M02 sont réservés aux programmes mémorisés et correspondent aux programmes mémorisés enregistrés 1 à 12.

* : Par défaut, la méthode [Type 1] est sélectionnée. Pour plus d'informations sur la modification des paramètres enregistrés sur les boutons One Touch, reportez-vous à la section « Paramètres écran/boutons » (P.330).

Vous pouvez définir plusieurs destinataires (Envoi diffusion) à l'aide des méthodes ci-dessus. Vous pouvez également combiner les deux méthodes.

Si le même destinataire a été défini pour plusieurs documents en attente, vous pouvez envoyer les documents sur un seul appel téléphonique. Cette fonction s'appelle Envoi par

lots. Sachez que vous ne pouvez pas l'utiliser avec Envoi diffusion, Diffusion relais, Dossier éloigné, et Envoi différé avant l'heure spécifiée. Lorsque vous utilisez une transmission d'envoi de type recomposition, renvoi ou envoi retardé, ou une fonction d'authentification, pour envoyer le fax à la même adresse de la part de différents utilisateurs, la fonction Envoi par lots ne peut pas être utilisée.

REMARQUE • Confirmez les destinataires avant d'envoyer le fax.

Cette section explique comment entrer un numéro de téléphone à l'aide du pavé numérique, à titre d'exemple.

- 1 Entrez un numéro de fax à l'aide du pavé numérique.

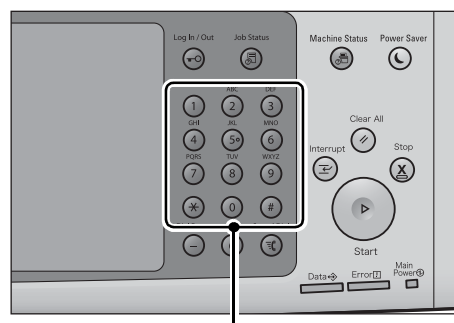

Pavé numérique

- 2 Pour spécifier plusieurs destinataires, sélectionnez [+ Ajouter] sur l'écran digital.

REMARQUE • Sélectionnez [Confirmer] dans la zone de message pour vérifier la valeur entrée. Vous pouvez masquer [Confirmer] pour afficher la capacité de mémoire restante. Pour plus d'informations, reportez-vous à la section « Confirmer destinataire fax/fax Internet » (P.331).

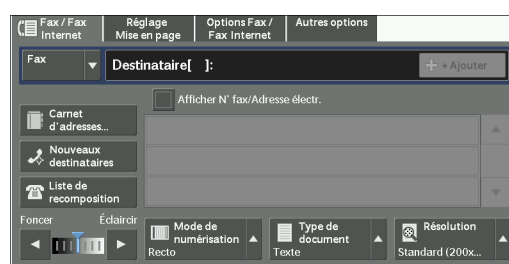

- Si vous avez entré une valeur incorrecte, appuyez sur le bouton <C (Clear)> et entrez la bonne valeur.
- En fonction des paramètres choisis, un écran permettant de saisir à nouveau le destinataire peut s'afficher une fois que vous avez défini le destinataire et sélectionné [+ Ajouter]. Dans ce cas, saisissez à nouveau le destinataire.
- Le bouton [+ Ajouter] vous permet de combiner les numéros de fax mémorisés pour les boutons One Touch, la numérotation rapide ou le Carnet d'adresses, ainsi que les numéros entrés à l'aide du pavé numérique pour un seul destinataire. Sélectionnez [+ Ajouter] lorsque vous avez terminé. Vous pouvez indiquer s'il faut utiliser la numérotation en chaîne en mode Administration système. Pour plus d'informations, reportez-vous à la section « Numérotation de groupe » (P.411).

Étape 4 Lancement d'un travail de fax

Cette section explique comment lancer un travail de fax.

- 1 Appuyez sur le bouton <Start>.

REMARQUE • Si le document a déjà été chargé dans le chargeur de documents, ne le tenez pas pendant sa transmission.

- Le document ne sera pas télécopié si un code de protection contre la copie est détecté.
- En fonction des paramètres, l'écran permettant de saisir à nouveau le destinataire peut s'afficher une fois que vous avez appuyé sur le bouton <Start>. Dans ce cas, saisissez à nouveau le destinataire.
- Si un problème survient, un message d'erreur s'affiche sur l'écran digital. Réglez le problème en conséquence.

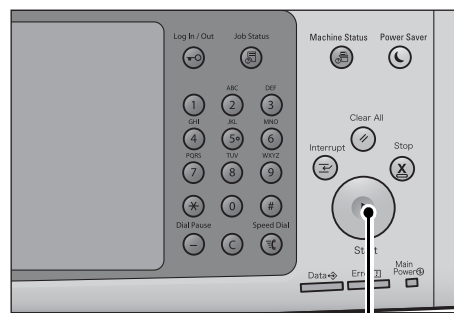

Bouton <Start>

Cas de plusieurs documents

Si vous avez plusieurs documents à faxer, sélectionnez [Document suivant] sur l'écran digital pendant que le document actif est en cours de numérisation. Vous pouvez ainsi envoyer les documents sous la forme d'un seul ensemble de données.

- 2 Pendant la numérisation des documents, sélectionnez [Document suivant].

REMARQUE • Lorsque vous utilisez le chargeur de documents, chargez le document suivant une fois que la machine a terminé la numérisation du premier document.

- Lorsque [Document suivant] s'affiche dans l'écran présenté sur la droite et qu'aucune opération n'est effectuée durant un intervalle de temps donné, la machine suppose automatiquement qu'il n'y a plus de document.
- Vous pouvez modifier les paramètres de numérisation du document suivant en sélectionnant les commandes [Résolution], [Format du document] et [Éclaircir / Foncer] qui s'affichent après sélection de [Document suivant].



- 3 Chargez le document suivant.

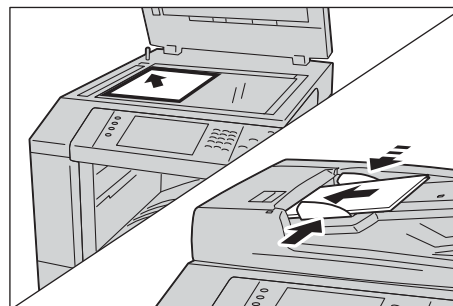

- 4 Appuyez sur le bouton <Start>.

Si vous avez plusieurs documents, recommencez les étapes 3 et 4.

- 5 Une fois que tous les documents ont été numérisés, sélectionnez [Dernier document].

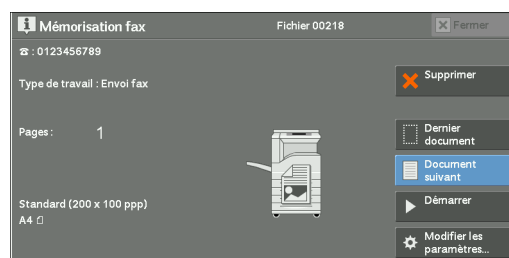

Étape 5 Confirmation du travail de fax dans État des travaux

Cette section explique comment confirmer l'état d'un travail de fax.

- 1 Appuyez sur le bouton <Job Status>.

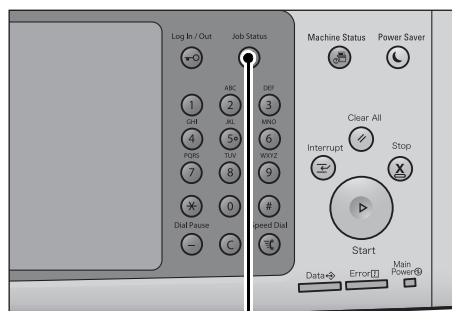

Bouton <Job Status>

- 2 Confirmez l'état du travail.

- REMARQUE** • Sélectionnez [▲] pour revenir à l'écran précédent ou [▼] pour passer à l'écran suivant.
- Dans le menu déroulant, vous pouvez sélectionner [Numérisations, fax, fax Internet] et afficher le travail souhaité.

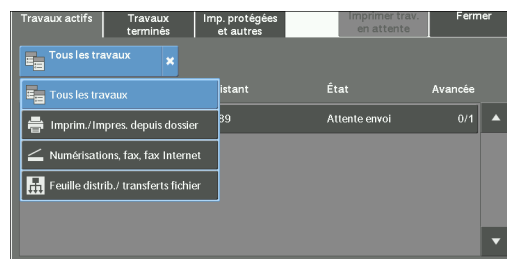

Si des fax non remis existent

Vous pouvez afficher les fax non remis sur l'écran [État des travaux] ou dans un relevé d'activité.

Pour plus d'informations sur la retransmission ou la suppression de fax non remis, reportez-vous à la section « État des travaux » (P.207).

Opérations pendant le fax

Cette section décrit les opérations disponibles pendant le fax. Les informations ci-après indiquent la section de référence de chaque opération.

Arrêt du travail de fax.....	157
Modification des paramètres de numérisation	158

Arrêt du travail de fax

Pour arrêter la numérisation d'un document à faxer, suivez la procédure ci-dessous.

- 1 Appuyez sur le bouton <Stop> du panneau de commande ou sur [Supprimer] dans l'écran digital.

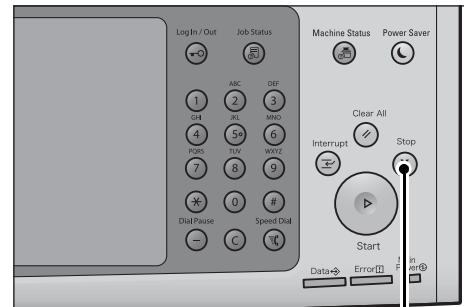

Bouton <Stop>

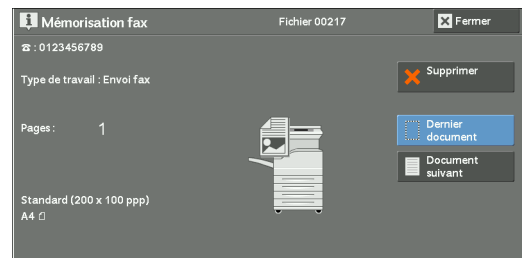

- 2 Sélectionnez [Supprimer].

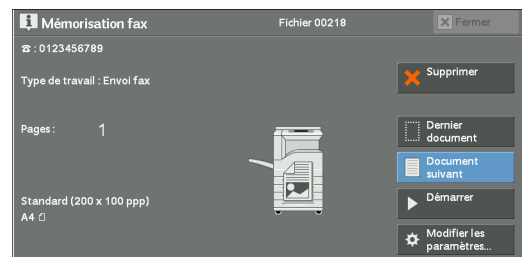

Si le bouton [Supprimer] n'apparaît pas à l'écran :

- 1 Appuyez sur le bouton <Job Status>.

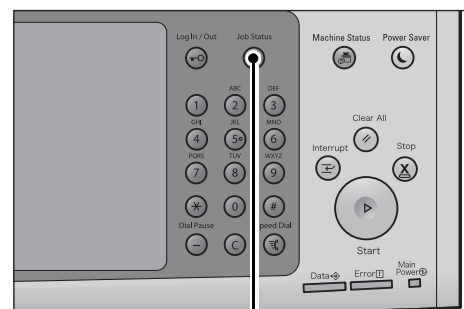

Bouton <Job Status>

2 Sélectionnez le travail à annuler.

REMARQUE • Sélectionnez [▲] pour revenir à l'écran précédent ou [▼] pour passer à l'écran suivant.



3 Sélectionnez [Supprimer].



4 Sélectionnez [Supprimer].



Modification des paramètres de numérisation

Vous pouvez modifier les paramètres de numérisation pendant la numérisation d'un document.

1 Sélectionnez [Document suivant] dans l'écran digital.



2 Sélectionnez [Modifier les paramètres].

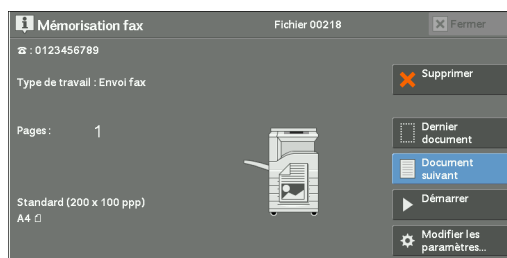

3 Définissez [Résolution], [Format du document] et la densité.

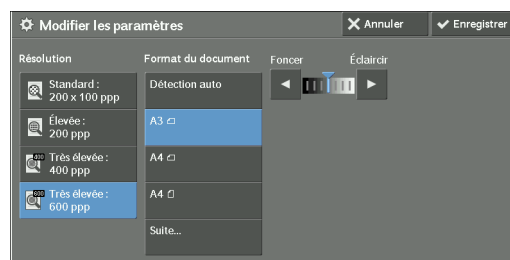

4 Sélectionnez [Enregistrer].

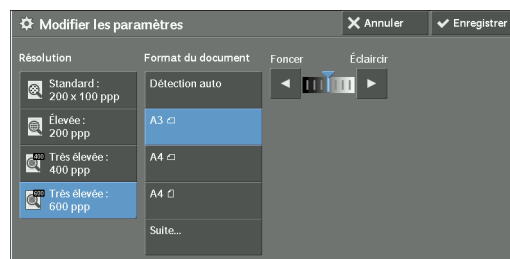

5 Appuyez sur le bouton <Start>.

5 Numérisation

Ce chapitre décrit les fonctions et les opérations de base des services de numérisation. Pour utiliser les services de numérisation, des paramètres réseau sont requis. Pour plus d'informations sur les paramètres réseau, reportez-vous à la section « Paramètres d'environnement du scanner » (P.519).

- **Procédure de numérisation162**
- **Opérations lors de la numérisation169**

Procédure de numérisation

Cette section décrit la procédure de numérisation de base. Les informations ci-après indiquent la section de référence de chaque procédure.

Étape 1 Chargement des documents	162
Étape 2 Sélection des fonctions	164
Étape 3 Lancement d'un travail de numérisation	166
Étape 4 Confirmation du travail de numérisation dans l'état du travail	168
Étape 5 Enregistrement des données numérisées	168

Étape 1 Chargement des documents

Les deux méthodes suivantes permettent de charger des documents :

Chargeur de documents

- Une feuille
- Plusieurs feuilles

Glace d'exposition

- Une feuille
- Documents reliés, tels que des livres

Chargeur de documents

Le chargeur de documents accepte des documents d'une ou de plusieurs feuilles, dans un format compris entre 125 x 85 mm (format standard : A5, A5^{LF}) et 297 x 432 mm (format standard : A3, 11 x 17 po).

Le chargeur de document détecte automatiquement les documents dont le format est standard. Pour les documents dont le format n'est pas standard, entrez la taille dans l'écran [Format document].

La détection automatique des formats de document standard dépend des [Paramètres de format papier] du mode Administration système. Pour plus d'informations sur les paramètres de format papier, reportez-vous à la section « Paramètres de format papier » (P.347).

Le chargeur de documents accepte le nombre de feuilles suivant.

Type de document (grammage)	Nombre de feuilles
Papier fin (de 38 à 49 g/m ²)	110 feuilles
Papier standard (de 50 à 80 g/m ²)	110 feuilles
Papier épais (de 81 à 128 g/m ²)	75 feuilles

REMARQUE • Pour éviter les bourrages papier, utilisez la glace d'exposition pour les documents pliés ou froissés, coupés et collés, le papier tuilé ou le papier carbone au verso.

- Le papier fin de 38 à 49 g/m² ne peut pas être numérisé recto verso.

- 1 Retirez les trombones et les agrafes avant de charger un document.

- 2 Chargez le document face vers le haut (si le document est recto verso, placez le recto vers le haut) au centre du chargeur de documents.

REMARQUE • Dans une situation normale, chargez le document dans le sens [Images horizontales]. Le document est affiché dans le sens [Images verticales] lorsqu'il est affiché sur un ordinateur..

- L'indicateur de confirmation s'allume dès que le document est chargé correctement. Si l'indicateur ne s'allume pas, la machine a peut-être détecté un document sur la glace d'exposition. Chargez de nouveau le document.

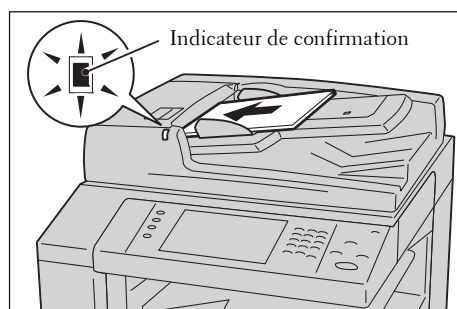

- 3 Ajustez les guides documents de manière à les faire correspondre au format du document chargé.

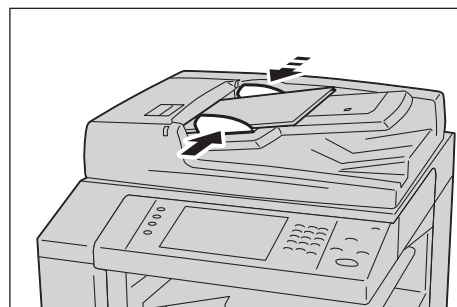

- 4 Ouvrez le stoppeur papier.

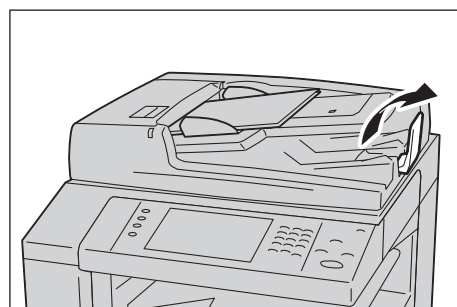

Glace d'exposition

La glace d'exposition accepte une feuille, un document relié ou des documents similaires dans un format compris entre 15 x 15 mm et 297 x 432 mm (format standard : A3, 11 x 17 po).

REMARQUE • Veillez à toujours rabattre le panneau de documents après avoir utilisé la glace d'exposition.

La glace d'exposition détecte automatiquement des documents dont le format est standard. Pour les documents dont le format n'est pas standard, entrez la taille dans l'écran [Format document].

La détection automatique des formats de document standard dépend des [Paramètres de format papier] du mode Administration système. Pour plus d'informations sur les paramètres de format papier, reportez-vous à la section « Paramètres de format papier » (P.347).

- 1 Ouvrez le panneau de documents.

REMARQUE • Assurez-vous que l'écran digital est actif, puis chargez le document. Sinon, la machine ne pourra pas détecter correctement le format du document.

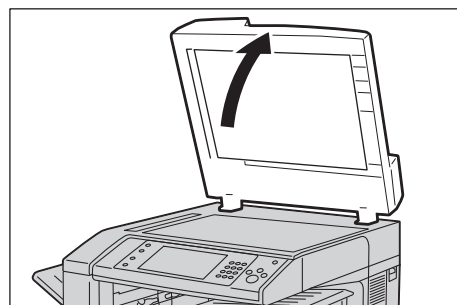

- 2 Chargez le document face vers le bas et alignez-le sur l'angle supérieur gauche de la glace d'exposition.

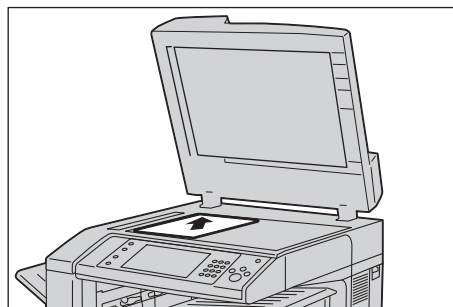

- 3 Fermez le panneau de documents.

Étape 2 Sélection des fonctions

Dans l'écran [Accueil] vous pouvez sélectionner les services de numérisation suivants : [Courriel], [Mémorisation dans dossier], [Numérisation bureau], [Mémorisation USB], [Mémorisation et envoi lien] et [Mémorisation WSD]. Vous pouvez sélectionner des fonctions pour chaque service.

REMARQUE • WSD est l'acronyme de Web Services on Devices.

- Les fonctions qui s'affichent à l'écran dépendent de la configuration de votre machine.
- Lorsque la fonction Comptabilisation est activée, un ID utilisateur et un mot de passe peuvent être demandés. Pour obtenir un ID utilisateur et un mot de passe, contactez votre administrateur système.
- Pour utiliser les services de numérisation, des paramètres réseau sont requis. Pour plus d'informations sur les paramètres réseau, reportez-vous à la section « Paramètres d'environnement du scanner » (P.519).

Courriel

Numérise un document et envoie les données numérisées en pièce jointe à un courrier électronique après avoir converti les données au format TIFF, JPEG, PDF ou XML Paper Specification (XPS).

Mémorisation dans dossier

Numérise un document et enregistre les données numérisées dans un dossier sur la machine. Vous devez créer un dossier au préalable. Pour plus d'informations sur la création d'un dossier, reportez-vous à la section « Créer dossier » (P.437).

Numérisation bureau

Numérise un document et envoie les données numérisées vers un ordinateur du réseau via le protocole FTP ou SMB.

Mémorisation USB

Numérise un document et enregistre les données numérisées sur un périphérique de mémoire USB.

Mémorisation et envoi lien

Numérise un document et enregistre temporairement les données numérisées sur la machine. L'utilisateur reçoit par e-mail l'URL de l'emplacement de stockage des données numérisées. Il peut alors accéder à l'URL pour récupérer ces données.

Mémorisation WSD

Vous pouvez numériser des documents sur la machine et enregistrer les données numérisées sur votre ordinateur. Vous pouvez également enregistrer les données numérisées sur un autre ordinateur du réseau.

REMARQUE • WSD est l'acronyme de Web Services on Devices.

Le tableau ci-après montre les formats de fichier disponibles pour chaque service de numérisation.

Service de numérisation	Cas où le format de fichier peut être sélectionné	Format de fichier					
		PDF	XPS*1	TIFF	JPEG	BMP	PNG
Courrier électronique	Utilisation du panneau de commande lors de la numérisation	O*2	O	O	O	X	X
Numérisation bureau		O*2	O	O	O	X	X
Mémorisation USB		O*2	O	O	O	X	X
Mémorisation et envoi lien		O*2	O	O	O	X	X
Mémorisation dans dossier	Utilisation de l'outil Web de configuration d'imprimante Dell	O*2	O	O	O	X	X
	Stored File Manager 3®	X	X	O	O	X	X
	Utilisation d'Adobe® Acrobat®*3	O*2	X	X	X	X	X
Feuilles de distribution	Création d'un flux de travaux	O*2	O	O	O	X	X
Mémorisation WSD	Utilisation de [Profil de numérisation] de Windows®*4	X	O	O	O	O	O

O :Disponible

X :Non disponible

*1 :XPS est l'acronyme de XML Paper Specification.

*2 :Pris en charge par Acrobat 4.0 ou version ultérieure

*3 :Application compatible avec TWAIN

*4 :Windows Vista® Service Pack 2 ou version ultérieure

REMARQUE • Si vous ne spécifiez pas de nom de fichier pour le document à enregistrer, un nom de fichier est attribué automatiquement à chaque fichier ou dossier selon une règle spécifique. Par exemple, le nom de fichier « img-123123456 » indique que le document a été numérisé à 12:34:56, le 23 janvier. X, Y et Z représentent les mois d'octobre, de novembre et de décembre, respectivement.

Cette section explique comment stocker des données numérisées dans un dossier à titre d'exemple.

- 1 Appuyez sur le bouton <Home>.

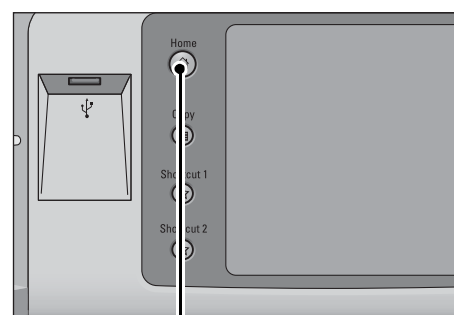

Bouton <Home>

2 Sélectionnez [Mémorisation dans dossier].

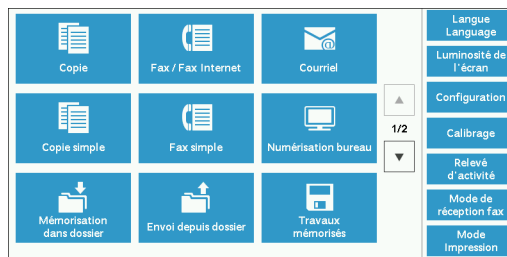

3 Si les paramètres précédents sont toujours définis, appuyez sur le bouton <Clear All>.

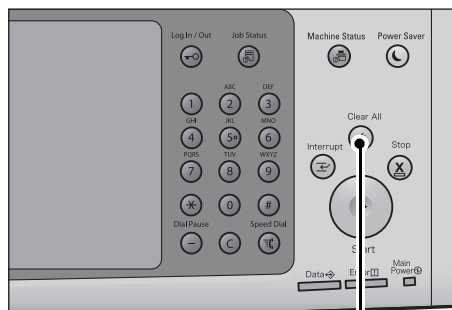

Bouton <Clear All>

4 Spécifiez un dossier dans lequel enregistrer les données.

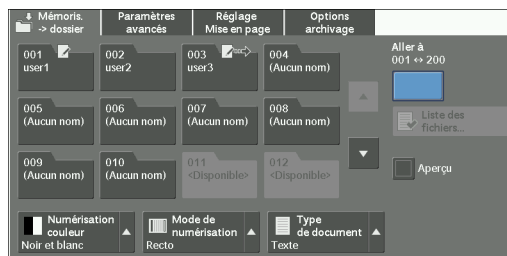

5 Sélectionnez chaque onglet et configurez les fonctions selon vos préférences.

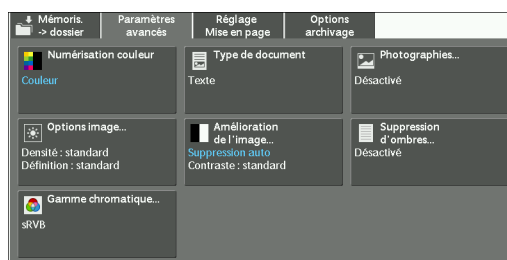

Si vous utilisez un autre service de numérisation, [Mémorisation dans dossier] est remplacé par [Courriel], [Numérisation bureau], [Mémorisation USB], [Mémorisation et envoi lien] ou [Mémorisation WSD].

REMARQUE • WSD est l'acronyme de Web Services on Devices.

Étape 3 Lancement d'un travail de numérisation

Cette section explique comment lancer un travail de numérisation.

1 Appuyez sur le bouton <Start>.

REMARQUE • Si le document a déjà été chargé dans le chargeur de documents, ne le tenez pas pendant sa transmission.

- Si un code de protection de copie est détecté, la machine ne numérise pas le document.
- Si un problème survient, un message d'erreur s'affiche sur l'écran digital. Résolez le problème en conséquence.

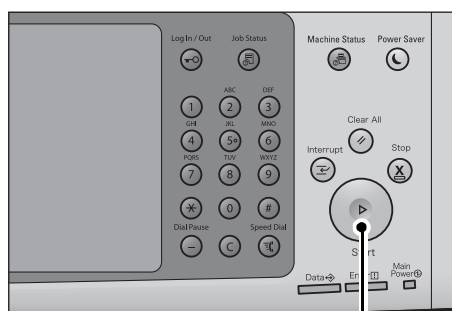

Bouton <Start>

- Vous pouvez définir le travail suivant pendant la numérisation.

Cas de plusieurs documents

Si vous avez plusieurs documents à numériser, sélectionnez [Document suivant] sur l'écran digital pendant que le document actif est en cours de numérisation. Vous pouvez ainsi numériser les documents sous la forme d'un seul ensemble de données.

Vous pouvez stocker jusqu'à 999 pages.

REMARQUE • Si le nombre de pages numérisées par la machine dépasse le nombre maximal, la machine arrête la numérisation. Lisez le message affiché à l'écran et annulez l'opération ou enregistrez les données déjà numérisées dans un seul ensemble de données.

Pour plus d'informations sur la définition du nombre maximal de pages stockées pour un document numérisé, reportez-vous à la section « Nombre maximum de pages mémorisées » (P.405).

- 2 Pendant la numérisation des documents, sélectionnez [Document suivant].

REMARQUE • Lorsque vous utilisez le chargeur de documents, chargez le document suivant une fois que la machine a terminé la numérisation du premier document.

- Lorsque [Document suivant] s'affiche dans l'écran présenté sur la droite et qu'aucune opération n'est effectuée durant un intervalle de temps donné, la machine suppose automatiquement qu'il n'y a plus de document.

- Vous pouvez modifier les paramètres de numérisation du document suivant en sélectionnant la commande [Modifier les paramètres] qui s'affiche après la sélection de [Document suivant].

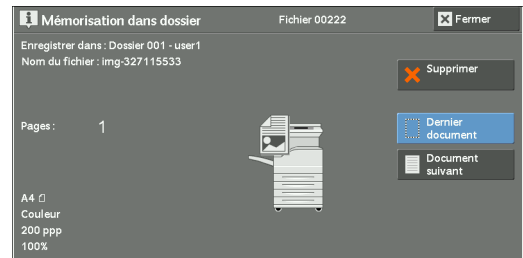

- 3 Chargez le document suivant.

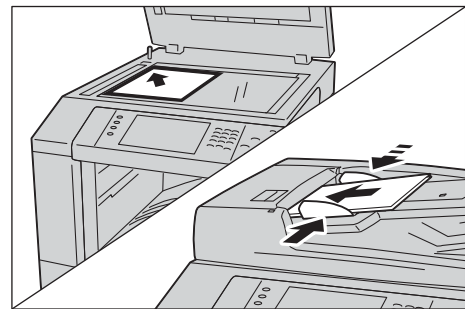

- 4 Appuyez sur le bouton <Start>. Si vous avez plusieurs documents, recommencez les étapes 3 et 4.

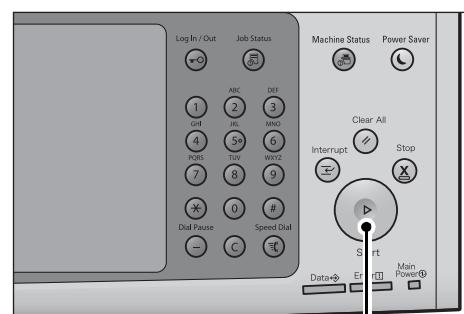

Bouton <Start>

- 5 Une fois que tous les documents ont été numérisés, sélectionnez [Dernier document].



Étape 4 Confirmation du travail de numérisation dans l'état du travail

Cette section explique comment confirmer l'état d'un travail de numérisation.

- 1 Appuyez sur le bouton <Job Status>.

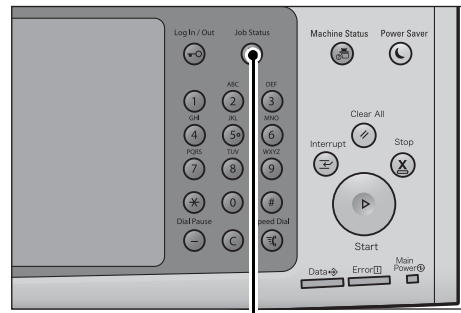

Bouton <Job Status>

- 2 Confirmez l'état du travail.

- REMARQUE** • Sélectionnez [▲] pour revenir à l'écran précédent ou [▼] pour passer à l'écran suivant.
- Dans le menu déroulant, vous pouvez sélectionner [Numérisations, fax, fax Internet] et afficher le travail souhaité.

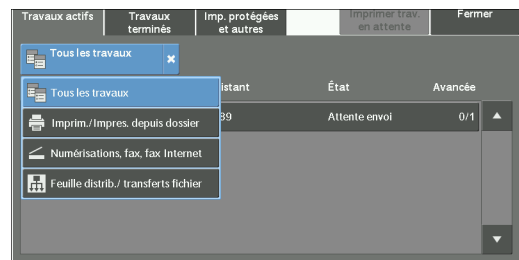

Étape 5 Enregistrement des données numérisées

Lorsque vous utilisez le service Store to Folder, vous pouvez avoir utilisé les méthodes suivantes pour importer le fichier stocké dans un dossier de la machine, dans votre ordinateur :

Importation à l'aide d'une application

Utilisez le pilote de numérisation réseau.

Importation à l'aide de Stored File Manager 3

Utilisez Stored File Manager 3.

Importation à l'aide de l'outil Web de configuration d'imprimante Dell

Utilisez l'outil Web de configuration d'imprimante Dell.

Opérations lors de la numérisation

Cette section décrit les opérations disponibles au cours de la numérisation. Elle indique la section de référence de chaque opération.

Arrêt du travail de numérisation.....	169
Aperçu des images numérisées pendant un travail de numérisation.....	170
Modification des paramètres de numérisation	171

Arrêt du travail de numérisation

Pour annuler la numérisation d'un document, suivez la procédure ci-dessous.

- 1 Appuyez sur le bouton <Stop> du panneau de commande ou sur [Supprimer] dans l'écran digital.

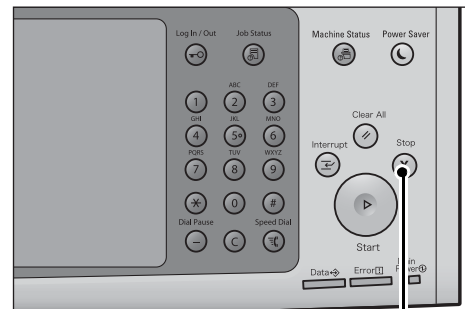

Bouton <Stop>



- 2 Sélectionnez [Supprimer].



Si le bouton [Supprimer] n'apparaît pas à l'écran :

- 1 Appuyez sur le bouton <Job Status>.

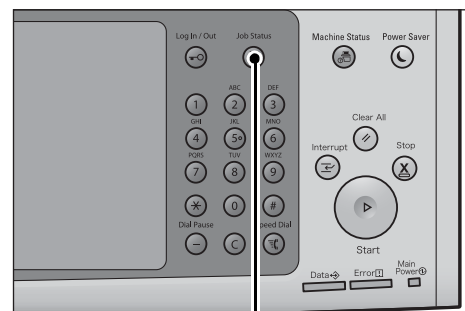

Bouton <Job Status>

2 Sélectionnez le travail à annuler.

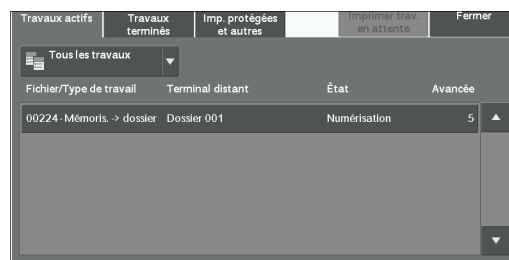

3 Sélectionnez [Supprimer].



4 Sélectionnez [Supprimer].

REMARQUE • Si vous annulez le travail, les données numérisées qui sont stockées dans le dossier seront également supprimées.



Aperçu des images numérisées pendant un travail de numérisation

Vous pouvez obtenir un aperçu des images numérisées pendant la numérisation d'un document.

REMARQUE • Si la fonction [MRC Compression élevée] est configurée sur [Activé], vous ne pouvez pas obtenir un aperçu des images numérisées lorsque la case à cocher [Couleur spécifique] est activée dans l'écran [Format de fichier].

- Vous ne pouvez pas obtenir un aperçu des images numérisées sur l'écran digital de la machine pour le service [Mémorisation WSD]*.

* : WSD est l'acronyme de Web Services on Devices.

1 Sélectionnez [Document suivant].



2 Sélectionnez [Aperçu] pour afficher un écran d'aperçu. La première page du dernier document numérisé s'affiche.



- 3 Dans le menu déroulant, spécifiez le format de l'affichage en sélectionnant [Page entière] ou [Vue agrandie], puis définissez [Page actuelle].

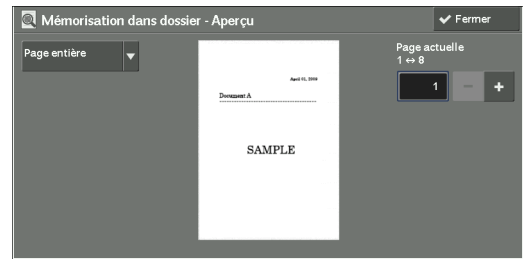

- 4 Après confirmation, sélectionnez [Fermer] pour fermer l'écran d'aperçu.

Modification des paramètres de numérisation

Vous pouvez modifier les paramètres de numérisation pendant la numérisation d'un document.

REMARQUE • Pour le service [Mémorisation WSD]*, vous ne pouvez pas modifier les paramètres de numérisation pendant la numérisation d'un document.

* : WSD est l'acronyme de Web Services on Devices.

- 1 Sélectionnez [Document suivant].



- 2 Sélectionnez [Modifier les paramètres].



- 3 Définissez [Numérisation couleur], [Type de document], [Résolution], [Éclaircir / Foncer], [Orientation du document], [Mode de numérisation], et [Format du document].

- 4 Appuyez sur le bouton <Start>.

6 Feuilles de distribution

Ce chapitre décrit les opérations de numérisation à l'aide d'une feuille de distribution enregistrée sur la machine.

Le service Feuilles de distribution vous permet d'enregistrer les paramètres de transfert des données de numérisation, notamment la méthode et la cible de transfert, afin de simplifier les tâches relatives au transfert de données.

- **Procédure d'utilisation des feuilles de distribution174**
- **Sélection/Modification d'une feuille de distribution176**

Procédure d'utilisation des feuilles de distribution

Les feuilles de distribution sont classées en deux catégories selon la cible. Le premier type cible les documents numérisés, et le deuxième cible les fichiers stockés dans des dossiers. Cette section décrit le premier type de feuilles de distribution qui concerne les documents numérisés.

Les informations ci-après décrivent la procédure à suivre pour utiliser une feuille de distribution. Vous trouverez ci-dessous les sections correspondant à chacune des procédures.

Étape 1 - Ouverture de l'écran [Feuilles de distribution]	174
Étape 2 - Sélection d'une feuille de distribution.....	174
Étape 3 - Confirmation/modification de la feuille de distribution	175
Étape 4 - Lancement de la feuille de distribution.....	175

Pour créer et enregistrer une feuille de distribution, utilisez un ordinateur.

REMARQUE • Pour créer une feuille de distribution, utilisez l'éditeur Job Flow Editor inclus dans le Driver CD kit fourni avec la machine.

Étape 1 - Ouverture de l'écran [Feuilles de distribution]

La procédure d'ouverture de l'écran [Feuilles de distribution] est décrite ci-dessous.

- 1 Appuyez sur le bouton <Home>.

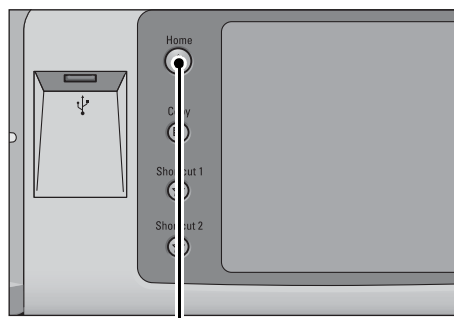

Bouton <Home>

- 2 Sélectionnez [Feuilles de distribution].

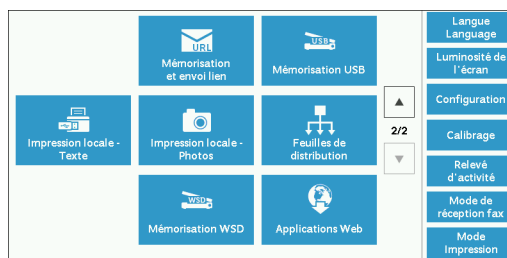

* WSD est l'acronyme de Web Services on Devices.

Étape 2 - Sélection d'une feuille de distribution

- 1 Sélectionnez une feuille de distribution.

Pour plus d'informations sur l'écran [Feuilles de distribution], reportez-vous à la section « Sélection/Modification d'une feuille de distribution » (P.176).

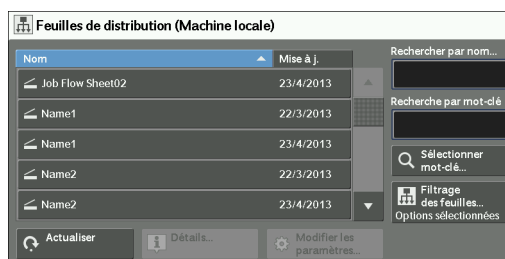

Étape 3 - Confirmation/modification de la feuille de distribution

- 1 Pour confirmer les détails, sélectionnez [Détails]. Pour modifier les paramètres, sélectionnez [Modifier les paramètres].
- Pour plus d'informations sur la vérification ou la modification des paramètres de la feuille de distribution, reportez-vous à la section « Sélection/Modification d'une feuille de distribution » (P.176).

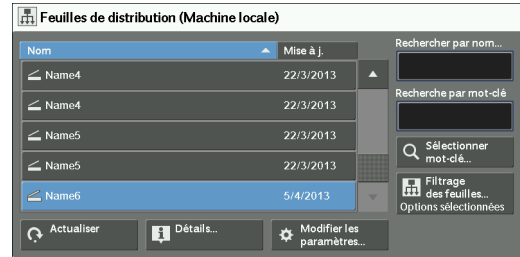

Étape 4 - Lancement de la feuille de distribution

- 1 Chargez un document.
- REMARQUE** • Lorsque la feuille de distribution est liée à une application, vous n'avez pas à charger un document.
- 2 Appuyez sur le bouton <Start>.
- REMARQUE** • Après avoir exécuté la feuille de distribution, veillez à imprimer un Relevé des travaux pour vérifier les résultats. Pour plus d'informations sur le relevé des travaux, reportez-vous à la section « Relevé des travaux » (P.339).

Sélection/Modification d'une feuille de distribution

Cette section décrit comment sélectionner ou modifier une feuille de distribution créée sur un ordinateur du réseau à l'aide de Job Flow Editor.

REMARQUE • Si des caractères non pris en charge par la machine sont utilisés dans le nom ou la description d'une feuille de distribution, ils ne seront pas affichés à l'écran ou apparaîtront illisibles.

- Pour communiquer avec les ordinateurs du réseau, activez le port SOAP sur la machine.
- Une feuille de distribution créée sur un ordinateur du réseau peut être supprimée, mais elle ne peut pas être modifiée ou dupliquée. Vous êtes toutefois autorisé à modifier temporairement certains éléments.

Pour plus d'informations sur l'activation du port, reportez-vous à la section « Paramètres de port » (P.369).

1 Sélectionnez une feuille de distribution.

REMARQUE • Les feuilles de distribution affichées peuvent varier en fonction des paramètres de la fonction d'authentification. Pour plus d'informations, reportez-vous à la section « Types de feuilles de distribution et présentation » (P.573) .

- Sélectionnez [▲] pour revenir à l'écran précédent ou [▼] pour passer à l'écran suivant.
- Vous pouvez trier la liste par ordre croissant ou décroissant en sélectionnant [Nom] ou [Mise à j.]

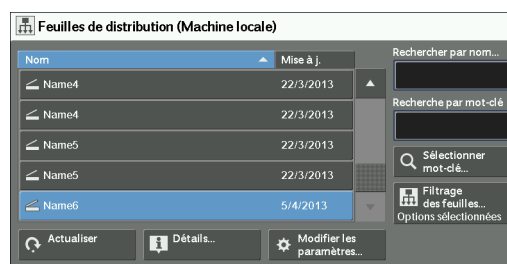

Actualiser

Affiche les informations actualisées.

Détails

Affiche l'écran [Détails]. Vous pouvez confirmer les détails d'une feuille de distribution, notamment son nom, la date de la dernière mise à jour, le propriétaire et l'emplacement d'enregistrement. Lorsque vous sélectionnez le bouton [D], le texte de la description qui a été enregistré lors de la création de la feuille de distribution est affiché en totalité.

Modifier les paramètres

Affiche l'écran [Modifier les paramètres]. Vous pouvez modifier les paramètres de la feuille de distribution.

Reportez-vous à l'« Écran [Modifier les paramètres] » (P.177).

Rechercher par nom

Recherche les feuilles de distribution qui correspondent partiellement à l'entrée spécifiée. La machine recherche les noms des feuilles de distribution qui ont été enregistrés à chaque création d'une feuille de distribution. Cette entrée peut avoir jusqu'à 128 caractères.

Recherche par mot-clé

Recherche les feuilles de distribution qui correspondent complètement à l'entrée spécifiée. La machine recherche les mots-clés qui ont été enregistrés à chaque création d'une feuille de distribution. Cette entrée peut avoir jusqu'à 12 caractères. Vous pouvez sélectionner des mots-clés prédéfinis s'ils ont été enregistrés en mode Administration système.

Sélectionner mot-clé

Affiche l'écran [Sélectionner mot-clé]. Sélectionnez un mot-clé en mode Administration système pour rechercher les feuilles de distribution. Les feuilles de distribution qui correspondent complètement à l'entrée spécifiée sont trouvées. La machine recherche les mots-clés qui ont été enregistrés à chaque création d'une feuille de distribution.

Filtrage des feuilles

Affiche l'écran [Filtrage des feuilles] dans lequel vous pouvez filtrer les feuilles de distribution affichées.

Reportez-vous à l'« Écran [Filtrage des feuilles] » (P.177).

Écran [Modifier les paramètres]

1 Sélectionnez [Modifier les paramètres].

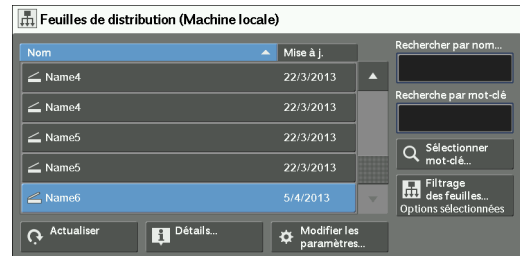

2 Sélectionnez le groupe à modifier à partir de [Groupe d'éléments].

REMARQUE • Si un seul groupe est enregistré, l'écran de droite ne s'affiche pas.

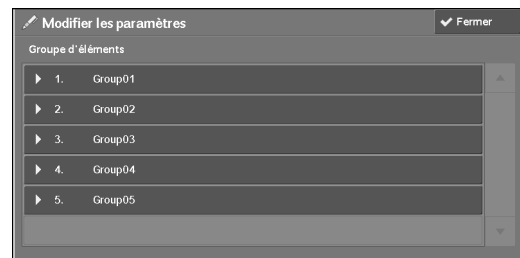

3 Sélectionnez l'élément à modifier.

REMARQUE • Une icône en forme de triangle apparaît à gauche de chaque élément obligatoire.

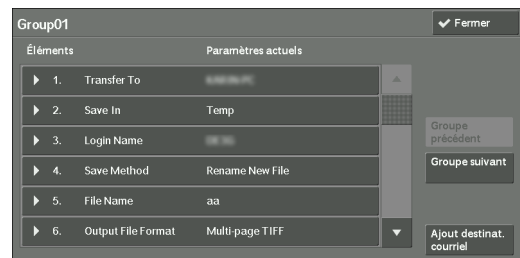

4 Sélectionnez l'une des options.

Éléments

Affiche les éléments définis pour la feuille de distribution

Paramètres actuels

Affiche les valeurs définies pour la feuille de distribution

Groupe précédent

Affiche les éléments du groupe précédent.

Groupe suivant

Affiche les éléments du groupe suivant.

Ajout destinat.courriel

Ajoute les destinataires du courrier électronique.

Écran [Filtrage des feuilles]

Cet écran vous permet de filtrer les feuilles de distribution affichées.

Les feuilles de distribution affichées varient en fonction des paramètres de la fonction d'authentification. Pour plus d'informations, reportez-vous à la section « Types de feuilles de distribution et présentation » (P.573).

1 Sélectionnez [Filtrage des feuilles].

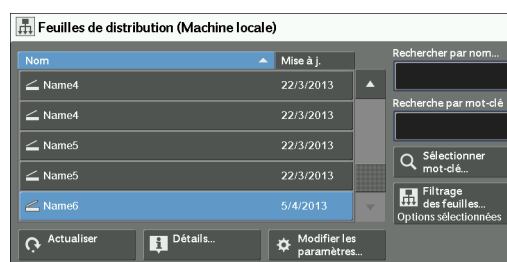

2 Sélectionnez les conditions de filtrage, puis sélectionnez [Enregistrer].



Propriétaire

Sélectionnez le propriétaire des feuilles de distribution à filtrer.

Cible

Sélectionnez la cible des feuilles de distribution à filtrer.

REMARQUE • Les feuilles de distribution pour lesquelles [Cible] est défini sur [Dossier] peuvent être utilisées uniquement à partir de [Envoi depuis dossier].

7 Travaux mémorisés

Ce chapitre décrit le service Travaux mémorisés qui vous permet de mémoriser les paramètres personnalisés des feuilles de distribution.

- **Présentation des travaux mémorisés180**
- **Enregistrement, suppression, changement de nom des programmes mémorisés181**
- **Appel d'un programme mémorisé187**

Présentation des travaux mémorisés

Le service Travaux mémorisés vous permet de mémoriser les paramètres que vous comptez utiliser fréquemment et de les appeler à l'aide d'une simple pression sur un bouton. Vous pouvez également affecter un écran à un bouton de programme mémorisé, afin d'utiliser le bouton comme un raccourci vers l'écran.

Un programme mémorisé peut contenir non seulement les paramètres d'une fonction, mais un flux de paramètres configurés sur plusieurs écrans.

Par exemple, ce service est disponible lorsque vous souhaitez enregistrer une procédure, depuis la pression sur le bouton <Machine Status> jusqu'à l'affichage de l'écran sous [Imprimer relevés] pour imprimer un Relevé des travaux.

En outre, lorsque Travail fusionné est en cours d'exécution, ce service peut être utilisé pour les piles de documents restants.

Pour plus d'informations sur Travail fusionné, reportez-vous à la section « Travail fusionné (traitement en un seul travail de documents numérisés à l'aide de différents paramètres) » (P.138).

Vous trouverez ci-dessous les sections de référence correspondant à chacune des fonctions.

Enregistrement, suppression, changement de nom des programmes mémorisés	181
Appel d'un programme mémorisé.....	187

Enregistrement, suppression, changement de nom des programmes mémorisés

Vous pouvez enregistrer et supprimer des programmes mémorisés sur l'écran [Travaux mémorisés].

- 1 Appuyez sur le bouton <Home>.

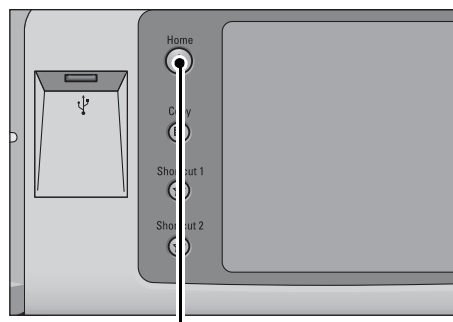

Bouton <Home>

- 2 Sélectionnez [Configuration].



- 3 Sélectionnez [Travaux mémorisés].

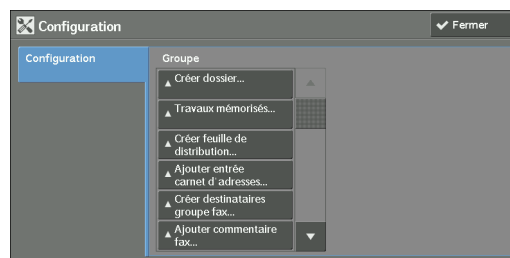

- 4 Sélectionnez une fonction.

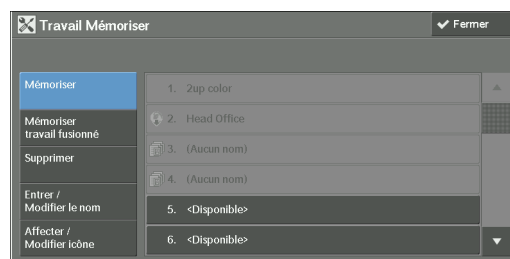

Mémoriser

Enregistre un programme mémorisé.

Reportez-vous à la section « Enregistrement de programmes mémorisés » (P.182).

Mémoriser travail fusionné

Enregistre un programme mémorisé pour un Travail fusionné.

Reportez-vous à la section « Enregistrement de programmes mémorisés pour un Travail fusionné » (P.184).

Supprimer

Supprime un programme mémorisé. Sélectionnez le numéro du programme mémorisé à supprimer.

Reportez-vous à la section « Suppression de programmes mémorisés » (P.185).

Entrer / Modifier le nom

Entre ou modifie le nom d'un programme mémorisé.

Reportez-vous à la section « Saisie/Modification d'un nom de programme mémorisé » (P.185).

Affecter / Modifier icône

Spécifie l'icône d'un programme mémorisé enregistré.

Reportez-vous à la section « Affectation/modification des icônes des programmes mémorisés » (P.186).

Enregistrement de programmes mémorisés

Vous pouvez enregistrer jusqu'à 100 actions dans un programme mémorisé. Vous pouvez enregistrer jusqu'à 40 programmes mémorisés dans la machine.

Les actions enregistrées dans les programmes mémorisés N° 1 et N° 2 ou N° 1 à N° 12 peuvent également être effectuées à l'aide des boutons One Touch <M01> et <M02> ou <61> à <M02>. (Cette fonction est disponible uniquement lorsque le service Fax en option est installé).

La procédure suivante explique comment enregistrer des actions dans les programmes mémorisés.

REMARQUE • Si les paramètres enregistrés tels que le format papier du magasin et les commentaires, ou les valeurs par défaut des Paramètres système sont modifiés après l'enregistrement d'un programme mémorisé, le contenu du programme change également.

- Les services qui utilisent Paramètres système, Feuilles de distribution ou Carnet d'adresses ne peuvent pas être enregistrés.
- La procédure d'enregistrement d'un programme mémorisé est annulée lorsque le bouton <Interrupt> est enfoncé, la fonction Annulation auto génère une temporisation, ou une fenêtre contextuelle (incident papier, etc.) apparaît.
- Les numéros d'adresses et les programmes mémorisés peuvent être affectés à des boutons One Touch selon deux méthodes. Sélectionnez l'une d'entre elles. Par défaut, [Type 1] est sélectionné. Pour plus d'informations sur la modification des paramètres enregistrés dans les boutons One Touch, reportez-vous à la section « Paramètres écran/boutons » (P.330).

- [Type 1]

Les boutons 1 à 70 sont réservés aux numéros d'adresse et correspondent aux numéros d'adresse enregistrés 0001 à 0070. Les boutons M01 et M02 sont réservés aux programmes mémorisés et correspondent aux programmes mémorisés enregistrés 1 et 2.

- [Type 2]

Les boutons 1 à 60 sont réservés aux numéros d'adresse et correspondent aux numéros d'adresse enregistrés 0001 à 0060. Les boutons 61 à 70, M01 et M02 sont réservés aux programmes mémorisés et correspondent aux programmes mémorisés enregistrés 1 à 12.

1 Sélectionnez [Mémoriser].

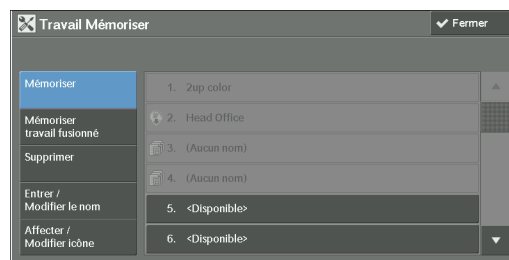

2 Sélectionnez un numéro pour enregistrer un programme mémorisé.

REMARQUE • Lorsqu'un travail est mémorisé sur un bouton, il ne peut pas être remplacé.

- Sélectionnez [▲] pour revenir à l'écran précédent ou [▼] pour passer à l'écran suivant.

3 Définissez la fonction que vous souhaitez enregistrer.

REMARQUE • La machine émet une tonalité lorsqu'un programme mémorisé est en cours d'enregistrement.

- Appuyez sur le bouton <Interrupt> pour annuler l'enregistrement.

Vous pouvez modifier le volume du son qui notifie qu'un programme mémorisé est en cours d'enregistrement. Pour plus d'informations sur ce paramètre, reportez-vous à la section « Tonalité Travaux mémorisés » (P.329).

4 Appuyez sur le bouton <Start> ou <Clear All>.

REMARQUE • Si aucun nom n'est entré pour un programme mémorisé enregistré, le nom « (No Name) » est utilisé par défaut.

Pour plus d'informations sur l'appellation d'un programme mémorisé enregistré, reportez-vous à la section « Saisie/Modification d'un nom de programme mémorisé » (P.185).

Notes et restrictions relatives à l'enregistrement de programmes mémorisés

Les notes et les restrictions suivantes s'appliquent lorsque vous enregistrez des programmes mémorisés.

- Lors de l'enregistrement d'un programme mémorisé pour sélectionner le format ou le type de papier chargé dans le magasin auxiliaire, enregistrez à la fois le format papier et le type de papier. Si uniquement le format ou le type de papier est enregistré, le programme mémorisé risque de ne pas être appelé correctement.
- Si l'une des opérations suivantes est effectuée pendant l'enregistrement d'un programme mémorisé, celui-ci risque de ne pas être enregistré ou de ne pas fonctionner correctement.
 - Suppression ou insertion d'un magasin.
 - Chargement ou rechargement de papier dans le magasin auxiliaire
- Si l'une des opérations suivantes est effectuée après l'enregistrement d'un programme mémorisé, celui-ci risque de ne pas être appelé correctement.
 - Lorsque le programme mémorisé est doté de la fonction Filigrane et que ses valeurs par défaut sont modifiées.
 - Lorsque le programme mémorisé inclut une opération pour un dossier et que le code d'accès dossier est modifié.
 - Lorsque les paramètres du panneau de commande sont modifiés.
 - Lorsque les fonctions affectées aux boutons personnalisés sont modifiées.
 - Lorsqu'un paramètre est modifié dans [Outils] > [Paramètres système] > [Paramètres du service Copie] > [Boutons prédéfinis].
 - Lorsque la sélection est effectuée à partir d'une liste de Carnet d'adresses ou de Feuilles de distribution.
 - Lorsque l'un des composants en option installés sur la machine, notamment un module de finition sont modifiés et que, par conséquent, les boutons associés ne sont plus disponibles.
 - Lorsque l'unité de mesure, millimètres ou pouces, est modifiée.
 - Lorsqu'un travail est sélectionné dans la liste des travaux mémorisés dans [Impr. Protégée et autres] sous État des travaux.
 - Lorsque des éléments sont sélectionnés à l'aide de la barre de défilement.
- Les fonctions et les opérations suivantes ne peuvent pas être enregistrées dans les Travaux mémorisés.
 - Enregistrement et appel d'un programme mémorisé

- Paramètres système
 - Les boutons [Impression locale - Texte] et [Impression locale - Photos] sur l'écran [Accueil]
 - Le bouton [Mémorisation USB] sur l'écran [Accueil]
 - Les boutons [Feuilles de distribution] et [Applications Web] sur l'écran [Accueil].
 - Le bouton personnalisé auquel le service Feuilles de distribution est affecté.
 - Le Carnet d'adresses pour les services Fax / Fax Internet, Courriel et Numérisation bureau
 - Boutons non sélectionnables
 - Bouton [Langue] sur l'écran [Accueil]
 - Bouton [Luminosité de l'écran] sur l'écran [Accueil]
 - Opération de défilement lors de l'affichage d'un aperçu
 - Bouton [Parcourir] pour le service Numérisation bureau
 - Opérations de modification des adresses électroniques pour le service Courriel (menus contextuels [Clavier], [Supprimer] et [Modifier] affichés en sélectionnant [Destinataire(s)] ou [De]).
 - Bouton <Power Saver>
- L'enregistrement d'un programme mémorisé est annulé lorsque le bouton <Interrupt> est enfoncé, la fonction Annulation auto génère une temporisation, ou une fenêtre contextuelle (incident papier, etc.) apparaît.
 - Si le service Fax est disponible, les boutons One Touch peuvent être utilisés.

Enregistrement de programmes mémorisés pour un Travail fusionné

Vous pouvez enregistrer jusqu'à 100 actions dans un programme mémorisé pour un Travail fusionné. Vous pouvez enregistrer jusqu'à 40 programmes mémorisés dans la machine.

La procédure suivante explique comment enregistrer des actions dans les programmes mémorisés.

1 Sélectionnez [Mémoriser travail fusionné].

REMARQUE • Lorsqu'un travail est mémorisé sur un bouton, il ne peut pas être remplacé.

- Sélectionnez [▲] pour revenir à l'écran précédent ou [▼] pour passer à l'écran suivant.

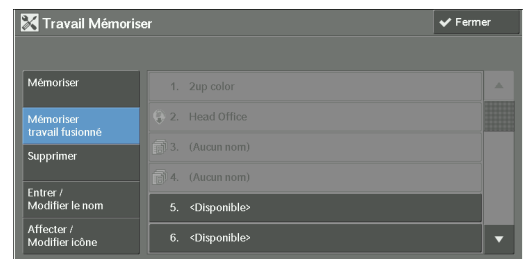

2 Sélectionnez un numéro pour enregistrer un programme mémorisé.

REMARQUE • Lorsqu'un travail est mémorisé sur un bouton, il ne peut pas être remplacé.

- Sélectionnez [▲] pour revenir à l'écran précédent ou [▼] pour passer à l'écran suivant.

3 Définissez la fonction que vous souhaitez enregistrer.

REMARQUE • La machine émet une tonalité lorsqu'un programme mémorisé est en cours d'enregistrement.

- Appuyez sur le bouton <Interrupt> pour annuler l'enregistrement.

Vous pouvez modifier le volume du son qui notifie qu'un programme mémorisé est en cours d'enregistrement. Pour plus d'informations sur les paramètres, reportez-vous à la section « Tonalité Travaux mémorisés » (P.329).

4 Appuyez sur le bouton <Start> ou <Clear All>.

REMARQUE • Une icône est affichée à gauche de chaque programme mémorisé enregistré pour le travail fusionné.

- Si aucun nom n'est entré pour un programme mémorisé enregistré, le nom « (No Name) » est utilisé par défaut.

Pour plus d'informations sur l'appellation d'un programme mémorisé enregistré, reportez-vous à la section « Saisie/Modification d'un nom de programme mémorisé » (P.185).

Suppression de programmes mémorisés

La section suivante explique comment supprimer des programmes mémorisés.

- 1 Sélectionnez [Supprimer].

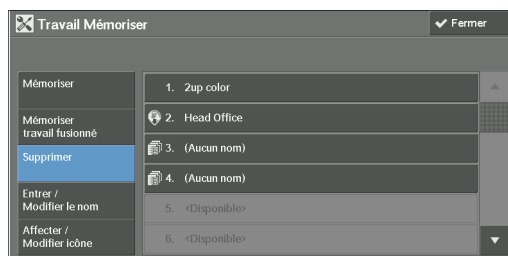

- 2 Sélectionnez le numéro à supprimer.

REMARQUE • Sélectionnez [▲] pour revenir à l'écran précédent ou [▼] pour passer à l'écran suivant.

- 3 Sélectionnez [Supprimer].

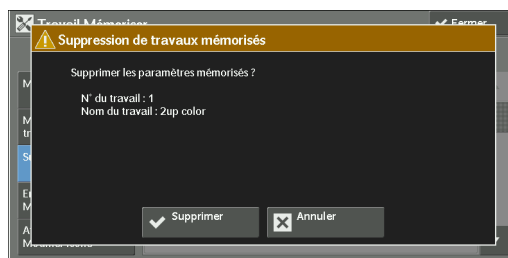

Supprimer

Supprime le programme mémorisé.

REMARQUE • Les programmes mémorisés supprimés ne peuvent pas être restaurés.

Annuler

Annule la suppression du programme mémorisé.

Saisie/Modification d'un nom de programme mémorisé

La saisie ou la modification d'un nom de programme mémorisé est décrite ci-dessous.

Un nom de programme mémorisé peut contenir jusqu'à 36 caractères.

Pour plus d'informations sur la saisie de caractères, reportez-vous à la section « Saisie de texte » (P.58).

- 1 Sélectionnez [Entrer / Modifier le nom].

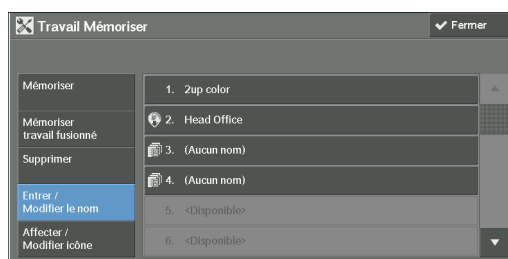

- 2 Sélectionnez le numéro pour enregistrer ou modifier un nom.

REMARQUE • Sélectionnez [▲] pour revenir à l'écran précédent ou [▼] pour passer à l'écran suivant.

- 3 Entrez un nom et sélectionnez [Enregistrer].

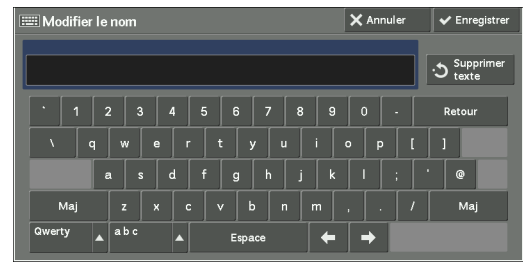

Affectation/modification des icônes des programmes mémorisés

L'affectation ou la modification d'une icône de programme mémorisé est décrite ci-dessous. Vous pouvez choisir une icône parmi les 12 proposées.

- 1 Sélectionnez [Affecter / Modifier icône].

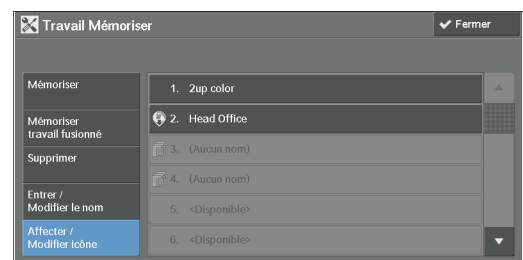

- 2 Sélectionnez le numéro pour affecter ou modifier une icône.

REMARQUE • Sélectionnez [▲] pour revenir à l'écran précédent ou [▼] pour passer à l'écran suivant.

- 3 Sélectionnez une icône, puis sélectionnez [Enregistrer].

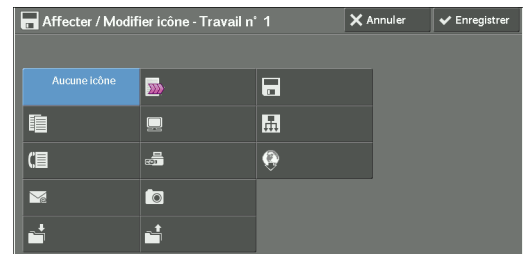

Aucune icône

Aucune icône n'est affectée à un programme mémorisé enregistré.

Icône

Sélectionnez une icône en fonction du contenu du programme mémorisé enregistré.

Appel d'un programme mémorisé

La section suivante explique comment appeler un programme mémorisé.

Lorsque vous appelez un programme mémorisé spécifié, le dernier écran affiché lorsque vous avez enregistré le programme mémorisé réapparaît.

- 1 Appuyez sur le bouton <Home>.

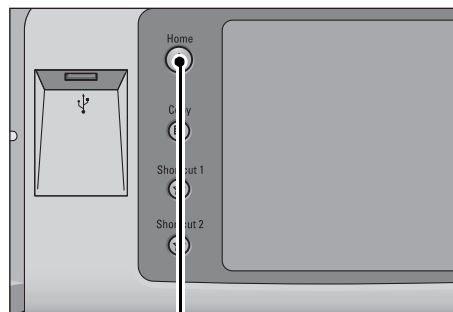

Bouton <Home>

- 2 Sélectionnez [Travaux mémorisés].



- 3 Sélectionnez le numéro du programme mémorisé contenant les fonctions que vous souhaitez utiliser.

REMARQUE • Vous pouvez uniquement sélectionner les numéros enregistrés.

- Sélectionnez [▲] pour revenir à l'écran précédent ou [▼] pour passer à l'écran suivant.
- Après qu'un programme mémorisé a été appelé, la machine émet un son. Si une défaillance se produit, la machine émet une tonalité d'incident.

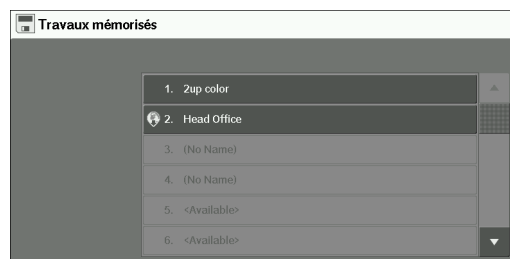

Pour plus d'informations sur la modification du volume du son qui notifie l'appel d'un programme mémorisé, reportez-vous à la section « Tonalité de fin de programmation » (P.329).

- 4 Une fois le programme mémorisé appelé, sélectionnez d'autres fonctions si nécessaire.
- 5 Appuyez sur le bouton <Start>.

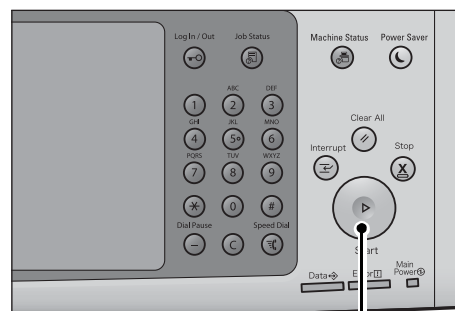

Bouton <Start>

Appel d'un programme mémorisé pour le travail fusionné

Vous pouvez appeler un programme mémorisé pour le travail fusionné dans l'écran [Copie] affiché lors de l'exécution du travail fusionné.

- 1 Sélectionnez [Modifier les paramètres].

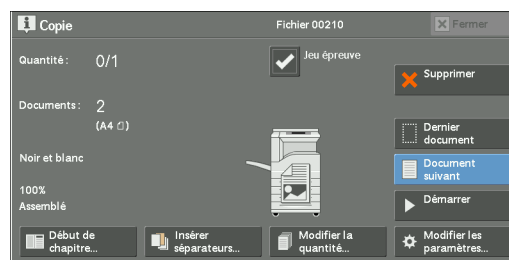

- 2 Sélectionnez l'onglet [Assemblage documents].
- 3 Sélectionnez [Travaux mémorisés].
- 4 Sélectionnez le numéro du programme mémorisé contenant les fonctions que vous souhaitez utiliser.

REMARQUE • Vous pouvez uniquement sélectionner les numéros enregistrés.

- Après qu'un programme mémorisé a été appelé, la machine émet un son. Si une défaillance se produit, la machine émet une tonalité d'incident.

Pour plus d'informations sur la modification du volume du son qui notifie l'appel d'un programme mémorisé, reportez-vous à la section « Tonalité de fin de programmation » (P.329).

8 Applications Web

Ce chapitre explique comment utiliser les applications web.

- **Applications Web Présentation**190
- **Accès aux applications web**.....191
- **Accès à l'aide des boutons enregistrés sur l'écran [Accueil]**192

Applications Web Présentation

Le service Applications Web vous permet d'accéder à des applications web par le biais d'un réseau à l'aide du navigateur de la machine, pour afficher et stocker des données.

La machine assure les fonctions suivantes :

- Accès aux applications web depuis la machine, et affichage de l'écran de l'application web sur la machine
- Stockage des documents numérisés directement dans un dossier d'application web
- Impression directe d'un fichier stocké sur un serveur distant

REMARQUE • Seules les applications web compatibles avec la machine peuvent être affichées sur celle-ci. Vous ne pouvez pas accéder à un site web sur Internet.

Pour accéder à une application web sur la machine, certains paramètres préalables sont requis. Pour plus d'informations sur les paramètres, reportez-vous à la section « Configuration service Applications Web » (P.308).

Accès aux applications web

Cette section explique comment accéder aux applications web.

Vous devez au préalable enregistrer un accès destination.

Pour plus d'informations sur l'enregistrement d'un accès destination, reportez-vous à la section « Configuration du serveur » (P.433).

- 1 Appuyez sur le bouton <Home>.

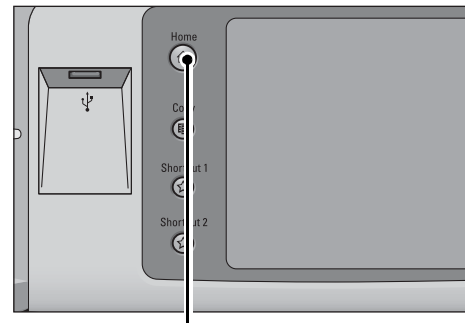

Bouton <Home>

- 2 Sélectionnez [Applications Web].



* WSD est l'acronyme de Web Services on Devices.

- 3 Sélectionnez un accès destination.



- 4 Sélectionnez [Ouvrir] dans le menu contextuel affiché.

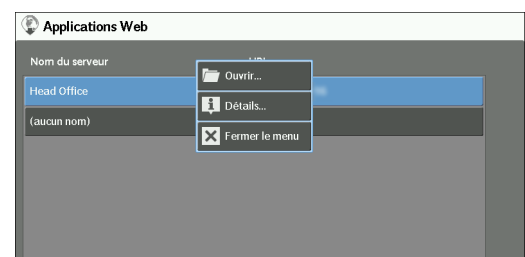

Ouvrir

Accède au service distant spécifié.

Détails

Affiche les informations du service distant spécifié.

Fermer le menu

Masque le menu contextuel.

Accès à l'aide des boutons enregistrés sur l'écran [Accueil]

Vous pouvez enregistrer les applications web utilisées fréquemment sur l'écran [Accueil] sous la forme de boutons. La section suivante explique comment accéder aux applications en sélectionnant les boutons correspondants.

Pour plus d'informations sur l'enregistrement d'une application web sur un bouton dans l'écran [Accueil], reportez-vous à la section « Accueil » (P.330).

- 1 Appuyez sur le bouton <Home>.

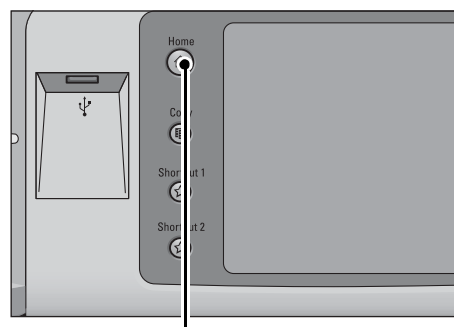

Bouton <Home>

- 2 Sélectionnez [Head Office] enregistré sur l'écran [Accueil].

REMARQUE • « Head Office » est enregistré en tant qu'exemple ici. Vous pouvez spécifier le nom et la position du bouton.

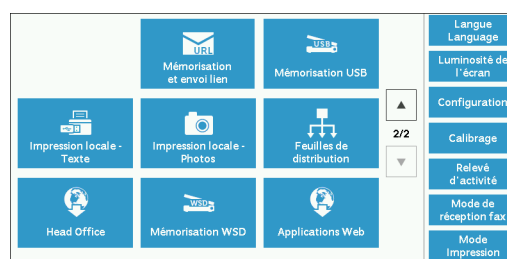

* WSD est l'acronyme de Web Services on Devices.

9 Impression locale (texte et photos)

Ce chapitre décrit les procédures et les fonctions de base des commandes Impression locale - Texte et Impression locale - Photos.

- **Présentation de l'Impression locale**.....194
- **Insertion d'un périphérique de mémoire USB**197
- **Impression locale - Texte**200
- **Impression locale - Photos**.....202
- **Sélection des options d'impression**204

Présentation de l'Impression locale

Si un périphérique de mémoire USB est connecté à la machine, les données stockées sur ce périphérique peuvent également être imprimées. Vous pouvez également imprimer des données numérisées à l'aide du service Mémorisation USB.

L'installation d'un lecteur de carte mémoire que l'on trouve dans le commerce permet à la machine de récupérer et d'imprimer des données image (au format JPEG et TIFF conformes à la norme DCF1.0) prises à l'aide d'un appareil photo numérique, ainsi que des fichiers documents (PDF, TIFF, XPS et JPEG (JFIF)).

REMARQUE • Les données stockées sur un périphérique de mémoire USB risquent d'être perdues ou endommagées dans les cas suivants. Assurez-vous de sauvegarder les données du périphérique avant de l'utiliser.

- Déconnexion/connexion du périphérique de mémoire USB à l'aide d'autres méthodes que celles décrites dans le présent guide
- Réception de l'effet d'un bruit ou d'une décharge électrique
- Présence d'une erreur ou d'une défaillance pendant le fonctionnement
- Dommage mécanique subi par le périphérique de mémoire USB
- Nous déclinons toute responsabilité en cas de dommage direct et indirect résultant ou à l'origine de la perte de ce type de données.
- Pour Impression locale - Photos, les images peuvent être affichées sous la forme de vignettes, mais pas en tant qu'aperçu. Pour Impression locale - Texte, les fichiers ne peuvent pas être affichés sous la forme de vignettes, ni prévisualisés dans un aperçu.
- XPS signifie XML Paper Specification.
- N'importe quel type de lecteur de carte mémoire avec un seul emplacement ^{*1} disponible dans le commerce peut être utilisé pour la fonction Impression locale (texte/photos), mais ses performances ne sont pas garanties. Lorsque un lecteur de carte mémoire avec plusieurs emplacements ^{*2} est utilisé, un seul emplacement particulier est disponible. L'emplacement disponible varie selon le modèle, et l'emplacement du support ou de la carte mémoire que vous souhaitez utiliser n'est pas toujours disponible. Les performances et la fiabilité d'un lecteur de carte mémoire équipé de plusieurs emplacements ne sont pas non plus garanties.
- ^{*1} : Support/carte mémoire doté d'un seul emplacement. Certains fabricants autorisent uniquement un type de support/carte mémoire, tandis que d'autres autorisent plusieurs types (par exemple, SD card, xD-Picture Card).
- ^{*2} : Support/carte mémoire doté de deux ou plusieurs emplacements.
- La disponibilité de cette fonction dépend du paramètre défini dans l'outil Web de configuration d'imprimante Dell. Pour plus d'informations, reportez-vous à la section « Configuration des paramètres de la machine à l'aide de l'outil Web de configuration d'imprimante Dell » (P.485).
- Le format de fichier « Exif » contient les informations requises pour imprimer les données image prises à l'aide d'un appareil photo numérique. La machine prend en charge les versions Exif 2.0 à 2.2.

La fonction Impression locale comprend deux modes : Impression locale - Photos et Impression locale - Texte. Le mode Impression locale - Photos imprime les données stockées au format d'appareil photo numérique standard, tandis que le mode Impression locale - Texte imprime les données stockées au format texte. Cette fonction inclut également l'option Impression index qui imprime la liste des fichiers récupérés dans les deux modes.

Supports et formats de fichiers pris en charge

La machine prend en charge les périphériques de mémoire USB.

Les supports et formats de fichiers pris en charge sont décrits ci-après.

Supports pris en charge	Formats de fichiers pris en charge	
	Impression locale - Photos	Impression locale - Texte
<ul style="list-style-type: none"> • Mémoire USB 2.0 	<ul style="list-style-type: none"> • Fichiers JPEG • Fichiers TIFF Prise en charge des fichiers JPEG/TIFF conformes à la norme DCF1.0 (Exif2.0, Exif2.1, Exif2.2)	<ul style="list-style-type: none"> • Fichiers PDF Extension : pdf, PDF 1.3 ou version ultérieure <ul style="list-style-type: none"> • Fichiers TIFF Extension : tif, échelle de gris 4 ou 8 bits non condensés, JPEG 8 ou 24 bits condensés, MH/MMR condensé <ul style="list-style-type: none"> • Fichiers XPS Extension : xps <ul style="list-style-type: none"> • JPEG (JFIF) Extension : jpg

- REMARQUE**
- Lorsque vous spécifiez l'emplacement d'enregistrement, seuls les noms de dossiers sont affichés dans la liste. Les noms de fichiers et les raccourcis (lien ou alias symbolique) ne sont pas affichés.
 - Les dossiers conformes à la règle de conception de la norme relative au système de fichiers d'appareil photo (DCF) utilisés pour les appareils photos ne sont pas affichés.
 - Si le chemin complet du fichier créé (chaîne de noms de dossiers et de fichiers dans tous les répertoires) comprend plus de 257 caractères, une erreur se produit.
 - Si le support contient plus de 900 dossiers, la machine risque de ne pas pouvoir le reconnaître correctement.
 - Si un nom de fichier contient des caractères qui ne sont pas pris en charge par la machine, il n'est pas affiché sur l'écran.
 - XPS signifie XML Paper Specification.
 - En mode Impression locale - Photos, seuls 8 caractères peuvent être reconnus en tant que nom de fichier. En mode Impression locale - Texte, jusqu'à 255 caractères peuvent être reconnus.
 - Vous pouvez traiter jusqu'à 900 fichiers à l'aide de la fonction Impression locale.
 - Utilisez un support formaté à l'aide d'un appareil photo ou d'un ordinateur (FAT12, FAT16, FAT32 uniquement).
 - Utilisez des périphériques mémoire conformes à la norme USB 2.0 d'une capacité maximale de 128 Go uniquement. (Les périphériques mémoire conformes à la norme USB 1.1 ne sont pas pris en charge.)
 - Si un nom de fichier contient des codes dépendant de la machine, le fichier risque de ne pas être reconnu ou affiché correctement à l'écran.

Notes et restrictions relatives à la fonction Impression locale

Les notes et les restrictions suivantes concernent l'utilisation du service Impression locale.

- Utilisez le service Impression locale - Photos lorsqu'un support est inséré. Dans le contraire, un code d'état (016-794/116-212) s'affiche à l'écran.
- Les fichiers images autres que les fichiers au format Exif (fichiers JPEG/TIFF créés sur un ordinateur) ne peuvent pas être imprimés.
- Lorsqu'un fichier image au format Exif est modifié ou enregistré sur un ordinateur, il ne conserve plus le format Exif.
- Si le support est défaillant, le processus s'arrête en quelques minutes et un message d'erreur s'affiche.
- Éjectez le support avant d'éteindre l'interrupteur d'alimentation.

- Assurez-vous que l'impression est terminée avant d'éjecter le support en suivant la procédure décrite dans ce chapitre.
- Sauvegardez toujours les données du support avant de l'utiliser.
- L'impression des données peut prendre de quelques minutes à plusieurs dizaines de minutes, selon la taille et le nombre de fichiers contenus dans le support.
- Avant de stocker des fichiers de documents, formatez le périphérique de mémoire USB à l'aide d'un ordinateur (FAT12, FAT16, FAT32 uniquement).
- Lorsque vous imprimez un fichier PDF à l'aide de la fonction Impression locale, PDF Bridge est sélectionné quel que soit le paramètre du mode de traitement de l'impression du Service d'impression directe PDF.
- Vous pouvez utiliser un adaptateur hôte USB pour imprimer à partir de votre périphérique de mémoire USB ou via le câble USB (si nécessaire), mais la réussite de l'opération n'est pas garantie.
- Vous ne pouvez pas utiliser simultanément plusieurs périphériques de mémoire USB.
- Utilisez uniquement les périphériques mémoire conformes à la norme USB 2.0. Les périphériques mémoire conformes à la norme USB 1.1 ne sont pas pris en charge. Les périphériques mémoire suivants ne sont pas pris en charge :
 - périphérique de mémoire USB avec plusieurs partitions de supports qui requièrent d'autres utilitaires pour accéder au contenu.
 - périphérique de mémoire USB connecté par l'intermédiaire d'un concentrateur externe.
- N'utilisez pas un support de stockage de données qui ne permet pas de sauvegarder les données, par exemple les données musicales associées à une fonction de protection des droits d'auteur. Nous déclinons toute responsabilité en cas de dommage direct et indirect résultant ou à l'origine de la perte de ce type de données.
- La machine n'affiche aucun menu pour vous empêcher de retirer un périphérique de mémoire USB pendant qu'un accès à celui-ci est en cours.

Insertion d'un périphérique de mémoire USB

- 1 Insérez le périphérique de mémoire USB dans l'emplacement de clé USB sur le panneau de commande.
- 2 L'un des comportements suivants se produit :
 - L'écran [Périphérique USB détecté] apparaît.
 - L'écran [Mémoireisation USB] apparaît.
 - L'écran [Imp. locale - Texte] apparaît.
 - L'écran [Imp. locale - Photos] apparaît.
 - L'affichage à l'écran ne change pas.

REMARQUE • Le comportement dépend des paramètres sélectionnés. Contactez l'administrateur système pour plus d'informations.

- Lorsqu'un périphérique de mémoire USB est inséré dans l'emplacement de clé USB en mode Économie d'énergie, l'écran tactile ne s'allume pas. Après avoir quitté le mode Économie d'énergie en appuyant sur le bouton <Power Saver>, réinsérez le périphérique de mémoire USB ou sélectionnez [Mémoireisation USB] sur l'écran [Accueil]. Pour plus d'informations sur les autres méthodes de sortie du mode Économie d'énergie, reportez-vous à la section « Sortie du mode Économie d'énergie » (P.49).
- L'un des écrans présentés ci-dessus apparaît même lors de l'insertion d'un périphérique de mémoire USB dans lequel seules les données chiffrées sont stockées, ou de l'insertion d'un périphérique de mémoire USB d'un format non pris en charge. Dans ce cas, un message d'avertissement apparaît pendant le fonctionnement, et l'opération est abandonnée.
- L'un des écrans présentés ci-dessus apparaît lors de l'insertion d'un lecteur de carte mémoire acheté dans le commerce dans l'emplacement de clé USB de la machine. L'écran ne change pas si aucun support n'est inséré dans le lecteur de carte mémoire.
- Lorsqu'un lecteur de carte mémoire acheté dans le commerce est utilisé et inséré en permanence, la machine ne détecte pas le support, même lors de son insertion dans l'emplacement du lecteur de carte mémoire.
- L'affichage de l'écran ne change pas lors du retrait du périphérique de mémoire USB ou de la carte mémoire insérés. Appuyez sur le bouton <Home>, ou effectuez n'importe quelle autre action pour changer l'affichage de l'écran avant de démarrer l'opération suivante.

Lors de l'affichage de l'écran [Périphérique USB détecté]

- 1 Sélectionnez [Impression locale - Texte] ou [Impression locale - Photos].

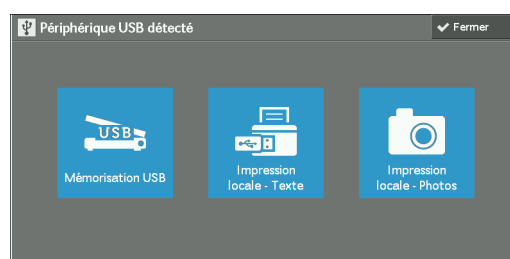

- 2 L'écran [Imp. locale - Texte] ou [Imp. locale - Photos] apparaît.

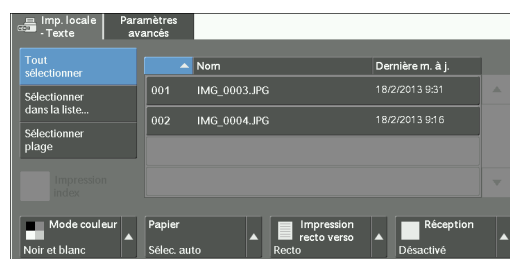

Lors de l'affichage de l'écran [Mémorisation USB]

1 Appuyez sur le bouton <Home>.

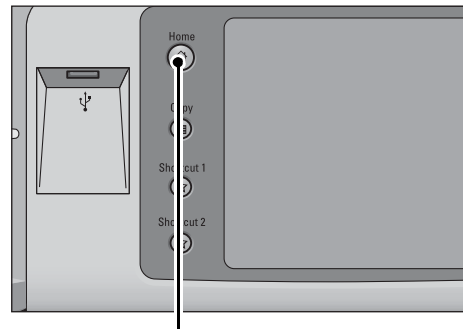
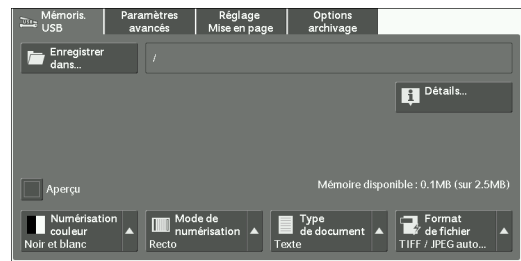

Bouton <Home>

2 Sélectionnez [Impression locale - Texte] ou [Impression locale - Photos] dans l'écran [Accueil].



* WSD est l'acronyme de Web Services on Devices.

3 L'écran [Imp. locale - Texte] ou [Imp. locale - Photos] apparaît.

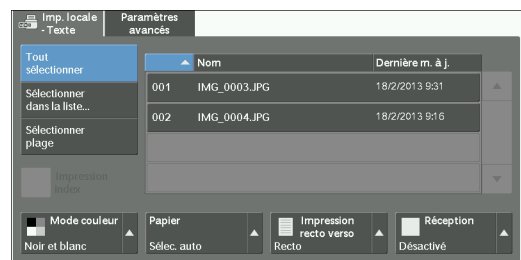

Lors de l'affichage de l'écran [Imp. locale - Texte]

Sélectionnez une fonction dans l'écran [Imp. locale - Texte].

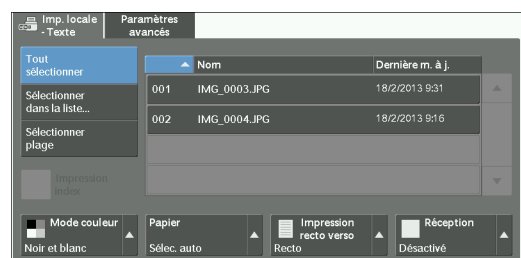

Lors de l'affichage de l'écran [Imp. locale - Photos]

Sélectionnez une fonction dans l'écran [Imp. locale - Photos].

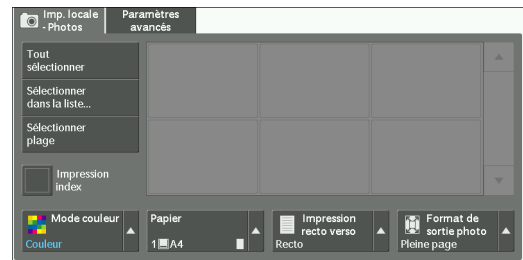

L'affichage à l'écran ne change pas

- 1 Si un écran autre que l'écran [Accueil] est affiché, appuyez sur le bouton <Home>.

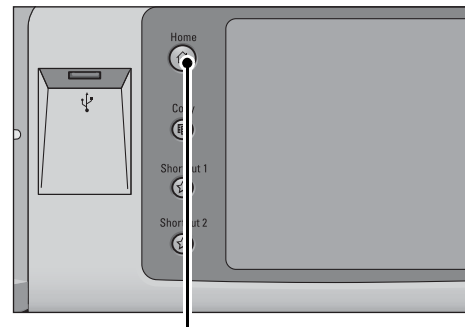

Bouton <Home>

- 2 Sélectionnez [Impression locale - Texte] ou [Impression locale - Photos] dans l'écran [Accueil].



* WSD est l'acronyme de Web Services on Devices.

- 3 L'écran [Imp. locale - Texte] ou [Imp. locale - Photos] apparaît.

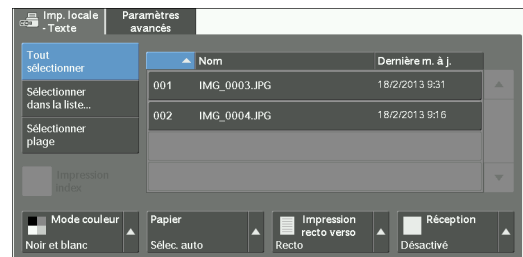

REMARQUE • Les données stockées sur un périphérique de mémoire USB risquent d'être perdues ou endommagées dans les cas suivants. Assurez-vous de sauvegarder les données du périphérique avant de l'utiliser.

- Déconnexion/connexion du périphérique de mémoire USB à l'aide d'autres méthodes que celles décrites dans le présent guide
- Réception de l'effet d'un bruit ou d'une décharge électrique
- Présence d'une erreur ou d'une défaillance pendant le fonctionnement
- Dommages mécaniques subis par le périphérique de mémoire USB

- Nous déclinons toute responsabilité en cas de dommage direct et indirect résultant ou à l'origine de la perte de ce type de données.
- Si vous ne spécifiez pas l'emplacement de stockage des fichiers, les données numérisées sont enregistrées dans le répertoire racine.

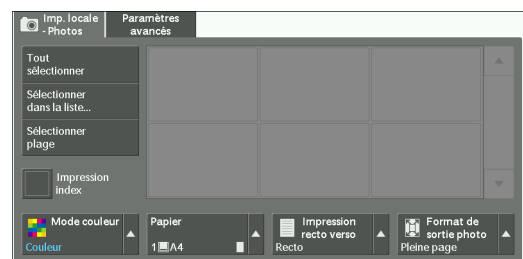

Impression locale - Texte

Sélection de fichiers

Vous pouvez sélectionner des fichiers à l'aide de l'une des trois méthodes suivantes :

- Sélection de tous les fichiers
- Sélection des fichiers souhaités dans l'écran [Sélectionner dans la liste]
- Sélection d'un fichier ou d'une plage de fichiers à l'aide de numéros d'index

REMARQUE • Vous pouvez sélectionner jusqu'à 32 fichiers simultanément.

- 1 Sélectionnez [Tout sélectionner], [Sélectionner dans la liste] ou [Sélectionner plage] pour spécifier les fichiers souhaités.

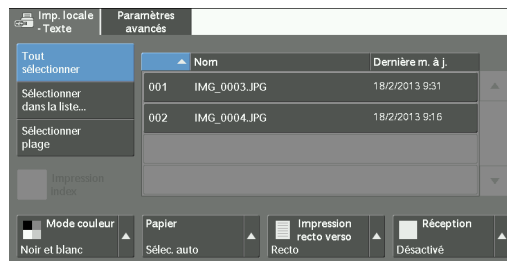

- 2 Après avoir sélectionné les fichiers à imprimer, définissez les options d'impression.

Pour plus d'informations sur les options d'impression, reportez-vous à la section « Sélection des options d'impression » (P.204).

REMARQUE • Dans le menu contextuel affiché lors de la sélection des fichiers, vous pouvez annuler la sélection ou afficher des détails.

- Sélectionnez [▲] pour revenir à l'écran précédent ou [▼] pour passer à l'écran suivant.

Tout sélectionner

Sélectionnez tous les fichiers de documents à imprimer.

REMARQUE • Selon le type des fichiers stockés dans le support, ou selon la configuration du répertoire, certains fichiers peuvent ne pas être imprimés.

Sélectionner dans la liste

Affiche l'écran [Sélectionner dans la liste].

Reportez-vous à l'« Écran [Sélectionner dans la liste] » (P.201).

Sélectionner plage

Utilisez [+] et [-] pour indiquer la plage de fichiers à imprimer dans [Premier fichier] et [Dernier fichier].

REMARQUE • Sélectionnez [Sélectionner dans la liste] pour afficher la liste des fichiers et référencer la liste lors de la sélection de la plage.

Impression index

Imprime la liste des fichiers sélectionnés avec des numéros d'index attribués automatiquement.

Pour plus d'informations sur la fonction Impression index, reportez-vous à la section « Impression index » (P.206).

Écran [Sélectionner dans la liste]

Cet écran affiche la liste des fichiers avec leurs noms de dossiers et de fichiers, ainsi que la date et l'heure stockées.

Vous pouvez sélectionner les fichiers souhaités dans une liste de fichiers.

- 1 Sélectionnez les fichiers souhaités dans une liste de fichiers.

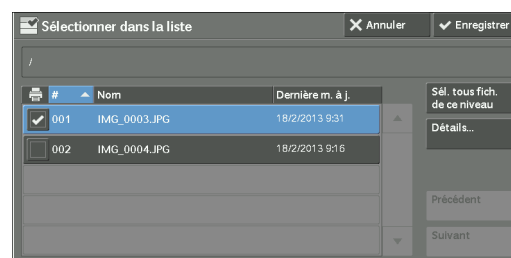

REMARQUE • Sélectionnez [▲] pour revenir à l'écran précédent ou [▼] pour passer à l'écran suivant.

- Vous pouvez trier la liste par ordre croissant ou décroissant en sélectionnant [# ▲], [Nom] ou [Dernière mise à jour].
- Une coche apparaît dans la case à cocher en regard de chaque fichier sélectionné. Pour désélectionner un fichier, sélectionnez-le de nouveau lorsqu'il est sélectionné (mis en surbrillance).
- Si un nom de dossier ou de fichier comporte plus de 170 caractères, il n'est pas affiché.
- Les noms de dossiers qui incluent des caractères non pris en charge par la machine peuvent ne pas s'afficher correctement. Si vous spécifiez un dossier comme emplacement de stockage de fichiers, une erreur se produit. Pour plus d'informations sur les caractères pris en charge par la machine, reportez-vous à la section « Saisie de texte » (P.58).
- La machine ne distingue pas les majuscules et les minuscules dans les noms de dossiers et de fichiers créés dans l'environnement Windows et qui comportent huit caractères ou moins. Les noms de ces dossiers et fichiers sont affichés en majuscules.

Sél. tous fich. de ce niveau

Sélectionne tous les fichiers dans le dossier actuel.

Détails

Affiche des informations détaillées sur les fichiers sélectionnés (mis en surbrillance). Pour imprimer le fichier sélectionné, cochez la case [Imprimer] dans l'écran [Détails].

Précédent

Accède au répertoire supérieur.

REMARQUE • Ce bouton est estompé (grisé) lorsqu'il n'y a pas de répertoire supérieur.

Suivant

Accède au répertoire inférieur.

REMARQUE • Ce bouton est accessible lorsqu'un dossier est sélectionné.

Impression locale - Photos

Sélection de fichiers

Vous pouvez sélectionner des fichiers à l'aide de l'une des trois méthodes suivantes :

- Sélection de tous les fichiers
- Sélection des fichiers souhaités dans l'écran [Sélectionner dans la liste]. Vous pouvez sélectionner jusqu'à 100 fichiers simultanément.
- Sélection d'un fichier ou d'une plage de fichiers à l'aide de numéros d'index

- 1 Sélectionnez [Tout sélectionner], [Sélectionner dans la liste] ou [Sélectionner plage] pour spécifier les fichiers souhaités.



- 2 Après avoir sélectionné les fichiers à imprimer, définissez les options d'impression.

Pour plus d'informations sur les options d'impression, reportez-vous à la section « Sélection des options d'impression » (P.204).

REMARQUE • Dans le menu contextuel affiché lors de la sélection des fichiers, vous pouvez annuler la sélection ou afficher des détails.

- Sélectionnez [▲] pour revenir à l'écran précédent ou [▼] pour passer à l'écran suivant.

Tout sélectionner

Sélectionnez toutes les données images à imprimer.

REMARQUE • Selon le type des fichiers stockés dans le support, ou selon la configuration du répertoire, certains fichiers peuvent ne pas être imprimés.

Sélectionner dans la liste

Affiche l'écran [Sélectionner dans la liste].

Reportez-vous à l'« Écran [Sélectionner dans la liste] » (P.203).

Sélectionner plage

Utilisez [+] et [-] pour indiquer la plage de fichiers à imprimer dans [Première image] et [Dernière image] sous [Impression locale - Photos].

REMARQUE • Sélectionnez [Sélectionner dans la liste] pour afficher la liste des fichiers et référencer la liste lors de la sélection de la plage.

Impression index

Imprime la liste des fichiers sélectionnés avec des numéros d'index attribués automatiquement.

Pour plus d'informations sur la fonction Impression index, reportez-vous à la section « Impression index » (P.206).

Écran [Sélectionner dans la liste]

Vous pouvez sélectionner les fichiers souhaités dans une liste de fichiers.

- REMARQUE**
- Sélectionnez [▲] pour revenir à l'écran précédent ou [▼] pour passer à l'écran suivant.
 - Une coche apparaît dans la case à cocher en regard de chaque fichier sélectionné. Pour désélectionner un fichier, sélectionnez-le de nouveau lorsqu'il est sélectionné (mis en surbrillance).

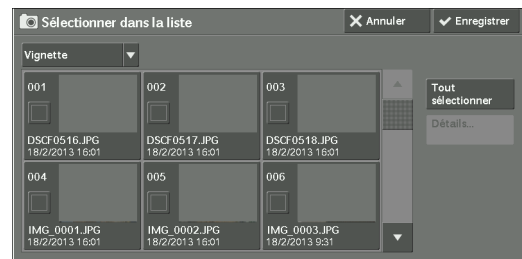

Liste

Cet écran affiche la liste des fichiers avec leurs noms, ainsi que la date et l'heure stockées.

- REMARQUE**
- Vous pouvez trier la liste par ordre croissant ou décroissant en sélectionnant [# ▲], [Nom] ou [Date et heure :]. Le nombre de fichiers sélectionnés apparaît en haut de l'écran.

Vignette

Affiche la liste des images et les noms des fichiers.

- REMARQUE**
- L'affichage sous forme de vignette peut ne pas être disponible pour certains fichiers. Si un fichier ne s'affiche pas sous forme de vignette, affichez-le dans une vue de liste ou dans Impression index.
 - Les caractères et les images peuvent ne pas s'afficher correctement dans une vignette, car leur taille est réduite dans ce mode d'affichage.
 - Une image est affichée en mode vignette dans l'orientation selon laquelle le fichier a été stocké.

Détails

Affiche des informations détaillées sur les fichiers sélectionnés (mis en surbrillance). Pour imprimer le fichier sélectionné, cochez la case [Imprimer] dans l'écran [Détails].

Tout désélectionner

Désélectionne tous les fichiers.

Tout sélectionner

Sélectionne tous les fichiers.

Sélection des options d'impression

Vous pouvez définir les options d'impression dans les onglets [Imp. locale - Texte] ou [Imp. locale - Photos], et [Paramètres avancés].

Par défaut, en appuyant sur le bouton <Shortcut 2> du panneau de commande, vous pouvez afficher la liste des valeurs des paramètres.

Impression locale - Photos

Onglet	Élément	Définition de la valeur
-	Quantité	Spécifiez le nombre de jeux d'impression dans une plage de 1 à 999 à l'aide du pavé numérique.
Imp. locale - Photos	Mode couleur	Couleur, Noir et blanc
	Papier	Magasins 1 à 6 REMARQUE • Sélectionnez le magasin dans lequel les formats papier suivants sont chargés : SRA3, A3, B4, A4, A4☐, B5, B5☐, 8.5 x 11 po, 8.5 x 11 po☐, 100 x 148 mm. • Lorsque le magasin souhaité ne s'affiche pas, sélectionnez [Suite], puis sélectionnez le magasin sur l'écran affiché. Lorsque vous sélectionnez [Suite], puis [Départ manuel], vous pouvez définir [Format papier] et [Type de papier]. • Format papier Sélectionnez le format papier à utiliser dans la liste : SRA3, A3, B4, A4, A4☐, B5, B5☐, 8.5 x 11 po, 8.5 x 11 po☐, 100 x 148 mm. • Type de papier Sélectionnez le type de papier à utiliser dans la liste.
	Impression R/V	Recto, Relié gd côté, Relié pt côté
	Format de sortie photo	• Impression pleine page • 5 x 7 Lorsque vous sélectionnez [Format de sortie] sur l'écran qui s'affiche après avoir sélectionné [Suite], les formats suivants sont disponibles : A4, 8.5 x 11 po, 100 x 148 mm, 3.5 x 5 po, 5 x 7 po REMARQUE • Selon le format sélectionné ici et le type de papier, seules les photos qui tiennent sur une feuille de papier sont alignées et imprimées. Si vous sélectionnez [1 image parpage], une feuille de papier est utilisée pour un fichier et imprimée. • 3 images par page (au centre) Lorsque vous sélectionnez [Images parpage] sur l'écran qui s'affiche après avoir sélectionné [Suite], les options suivantes sont disponibles : 2 images, 3 images (au centre), 3 images (à gauche), 4 images, 6 images, 8 images
Paramètres avancés	Lissage bitmap	Désactivé, Activé

REMARQUE • Lorsque vous sélectionnez un format papier plus petit que la taille de l'image, l'image est automatiquement réduite. Lorsque vous sélectionnez un format papier plus grand que la taille de l'image, l'image est imprimée dans son format d'origine.

- Les fonctions affichées sur les écrans [Imp. locale - Photos] et [Paramètres avancés] peuvent varier selon la combinaison des composants optionnels installés sur la machine.

Impression locale - Texte

Onglet	Élément	Définition de la valeur
-	Quantité	Spécifiez le nombre de jeux d'impression dans une plage de 1 à 999 à l'aide du pavé numérique.
Imp. locale - Texte	Mode couleur	Couleur, Noir et blanc
	Papier	Sélection auto, magasins 1 à 6 REMARQUE • Sélectionnez [Sélection auto] ou le magasin dans lequel l'un des formats papier suivants est chargé : A3, B4, A4, A4☐, B5, B5☐, A5, A5☐, 8.5 x 11 po, 8.5 x 11 po☐, 8.5 x 14 po, 11 x 17 po. • Lorsque vous sélectionnez [Sélection auto], la machine sélectionne automatiquement un magasin qui contient le même format papier que le document et imprime celui-ci dans son format d'origine. • Lorsque le magasin souhaité ne s'affiche pas, sélectionnez [Suite], puis sélectionnez le magasin sur l'écran affiché. Lorsque vous sélectionnez [Suite], puis [Départ manuel], vous pouvez définir [Format papier] et [Type de papier]. • Format papier Sélectionnez le format papier à utiliser dans la liste : A3, B4, A4, A4☐, B5, B5☐, A5, A5☐, 8.5 x 11 po, 8.5 x 11 po☐, 8 x 14 po, 11 x 17 po. • Type de papier Sélectionnez le type de papier à utiliser dans la liste.
	Impression R/V	Recto, Relié gd côté, Relié pt côté
	Agrafage	Spécifiez les positions d'agrafage et de perforation. Lorsque les positions d'agrafage et de perforation ne sont pas affichées, sélectionnez [Suite]. REMARQUE • Si vous sélectionnez et imprimez plusieurs documents, ceux-ci sont agrafés ensemble. Pouragrafer un seul document, imprimez uniquement le document en question.
Paramètres avancés	Pages par face	Désactivé, 2 pages, 4 pages
	Lissage bitmap	Désactivé, Activé

REMARQUE • Lorsque vous sélectionnez un format papier plus petit que le format du document, l'image du document est automatiquement réduite. Lorsque vous sélectionnez un format papier plus grand que le format du document, le document est imprimé dans son format d'origine.

- Les fonctions affichées sur les écrans [Imp. locale - Texte] et [Paramètres avancés] peuvent varier selon la combinaison des composants optionnels installés sur la machine.

Impression index

- En mode Impression locale - Photos, la machine imprime une liste d'images réduites au format 30 x 40 mm, ainsi que les numéros d'index, les noms de fichiers et les dates auxquelles les images ont été stockées sur le support.
- En mode Impression locale - Texte, la machine imprime les noms et les dates auxquelles les fichiers ont été stockés sur le support, ainsi que le nombre total de fichiers.

Vous pouvez spécifier uniquement le nombre de jeux d'impression pour la fonction Impression index dans une plage de 1 à 999 jeux par incrément de 1 jeu. Pour les autres options d'impression, les paramètres que vous avez spécifiés pour Impression locale - Texte ou Impression locale - Photos avant de cocher la case [Impression index] sont appliqués. Pour modifier ces paramètres, désélectionnez la case à cocher [Impression index], modifiez les paramètres d'impression, puis lancez la fonction Impression index. Les valeurs par défaut des paramètres sont rétablies lorsque la machine est redémarrée.

Les éléments de paramètre suivants sont restreints lorsque vous sélectionnez Impression index.

Définition d'un élément	Valeur
Mode couleur	En mode Impression locale - Photos <ul style="list-style-type: none"> • Couleur uniquement En mode Impression locale - Texte <ul style="list-style-type: none"> • Noir et blanc uniquement
Papier	Magasins 1 à 6 REMARQUE • Sélectionnez le magasin dans lequel les formats papier suivants sont chargés : A3, A4, ou 8.5 x 11 po.
Impression R/V	Non disponible
Agrafage	Non disponible
Pages par face	Non disponible

10 État des travaux

Ce chapitre explique comment vérifier l'état des travaux et comment les gérer.

- **Présentation de l'État des travaux208**
- **Vérification des travaux en cours/en attente209**
- **Vérification des travaux terminés.....211**
- **Impression et suppression de travaux mémorisés212**
- **Impression de travaux en attente.....226**
- **Gestion des interruptions suite à une erreur227**

Présentation de l'État des travaux

La fonction État des travaux vous permet de vérifier les travaux en cours, en attente et terminés. Vous pouvez également annuler une impression en cours ou des travaux d'impression qui attendent d'être repris ou imprimés.

- 1 Appuyez sur le bouton <Job Status>.

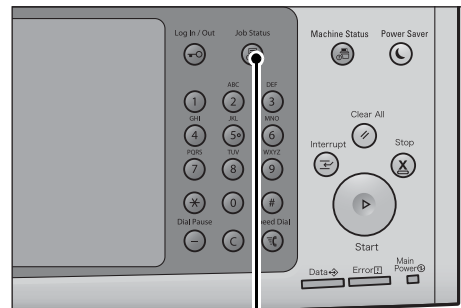

Bouton <Job Status>

Vous pouvez effectuer les opérations suivantes dans l'écran [État des travaux].

Vérification des travaux en cours/en attente

Dresse la liste des travaux en cours et en attente avec les détails de chacun. Permet également d'annuler les travaux en cours ou en attente.

Pour plus d'informations, reportez-vous à la section « Vérification des travaux en cours/en attente » (P.209).

Vérification des travaux terminés

Présente l'état des travaux terminés et leurs détails.

Pour plus d'informations, reportez-vous à la section « Vérification des travaux terminés » (P.211).

Vérification des travaux mémorisés

Imprime ou supprime les travaux mémorisés à l'aide des fonctions Impression facturée, Impression protégée, Impression facturée privée, Épreuve, et Impression différée.

Pour plus d'informations, reportez-vous à la section « Impression et suppression de travaux mémorisés » (P.212).

Impression des travaux en attente

Imprime les travaux qui attendent d'être repris ou imprimés.

Pour plus d'informations, reportez-vous à la section « Impression de travaux en attente » (P.226).

Vérification des travaux en cours/en attente

Cette section explique comment vérifier les travaux en cours ou en attente. Dans l'écran d'état des travaux, vous pouvez annuler ou exécuter des travaux selon des priorités.

- 1 Appuyez sur le bouton <Job Status>.

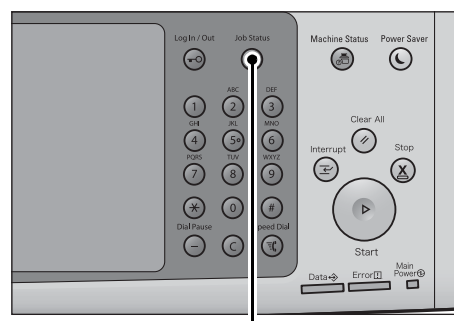

Bouton <Job Status>

- 2 Sélectionnez le travail à annuler ou à exécuter en priorité.

REMARQUE

- Sélectionnez [▲] pour revenir à l'écran précédent ou [▼] pour passer à l'écran suivant.
- Dans le menu déroulant, vous pouvez sélectionner et afficher le type de travail souhaité.



- 3 Sélectionnez [Supprimer] ou [Promouvoir le travail].



Imprimer trav. en attente

Imprime les travaux interrompus ou en attente.

Pour plus d'informations, reportez-vous à la section « Impression de travaux en attente » (P.226).

Supprimer

Annule le travail en cours ou en attente.

Promouvoir le travail

Exécute le travail sélectionné en priorité.

Si vous sélectionnez ce bouton, [] apparaît sous l'État du travail sélectionné.

Supprimer

Arrête le traitement du travail.

Dernier document

Sélectionnez ce bouton pour arrêter la numérisation des documents. Le travail est ensuite exécuté.

Document suivant

Sélectionnez ce bouton pour numériser le document suivant.

Démarrer

Reprend le travail suspendu.

Modifier la quantité

Affiche l'écran [Modifier la quantité] dans lequel vous pouvez modifier le nombre de copies à imprimer. Entrez ce nombre à l'aide du pavé numérique.

Vérification des travaux terminés

Cette section explique comment vérifier les travaux terminés.

Vous pouvez déterminer si un travail donné s'est terminé sans erreur. La sélection d'un travail vous permet d'en afficher les détails.

- 1 Appuyez sur le bouton <Job Status>.

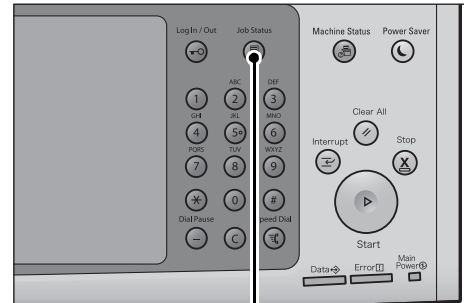

Bouton <Job Status>

- 2 Sélectionnez l'onglet [Travaux terminés].

REMARQUE • Sélectionnez [▲] pour revenir à l'écran précédent ou [▼] pour passer à l'écran suivant.

- Dans le menu déroulant, vous pouvez sélectionner et afficher le type de travail souhaité.
- Décochez la case [Grouper travaux parents] pour afficher les travaux enfants des travaux Broadcast Sends terminés. Sélectionnez un travail enfant dans la liste pour afficher ses détails. Lorsque la case [Grouper travaux parents] est cochée, sélectionnez un travail parent pour afficher ses travaux enfants, puis sélectionnez un travail enfant dans la liste pour afficher ses détails.
- Dans la colonne [Résultat] s'affiche le nombre de copies d'un travail de copie, le nombre de pages d'un travail d'impression, ou le facteur d'échelle (%) d'un travail de numérisation. Pour confirmer la valeur qui s'affiche, sélectionnez le travail et basculez vers l'écran État des travaux.

Fichier/Type de travail	Terminal distant	État	Résultat
- Relevé		Terminé	1 ▲
- Relevé		Terminé	1
- Impression	192.168.105.20	Terminé - Erreur	
- Copie	100%	Supprimé	
- Copie	100%	Supprimé	▼

- 3 Sélectionnez un travail pour afficher ses détails.

- 4 Sélectionnez [Fermer] après confirmation.

Copie		Fermer
Format du doc.	: A4 D	
R / A	: 100%	
Mode couleur	: Noir et blanc	
État	: Supprimé	Heure de fin :27/3/2013 14:34

Grouper travaux parents

Permet de vérifier la liste ou l'historique des travaux associés (tels que les travaux liés à la feuille de distribution).

Afficher les trav. enfants

Affiche la liste des travaux.

Imprimer ce thistorique

Affiche le relevé des travaux.

Imprimer ce relevé

Imprime le relevé des travaux.

Impression et suppression de travaux mémorisés

Cette section explique comment imprimer ou supprimer des travaux mémorisés à l'aide de la fonction Impression protégée ou Épreuve, ou mémorisés à l'aide du paramètre [Contrôle de la réception] de la fonction Impression facturée. L'écran [Impr. Protégée et autres] permet d'imprimer ou de supprimer des travaux mémorisés.

Les informations ci-après indiquent la section de référence de chaque fonction.

Impression protégée	212
Épreuve	214
Impression différée.....	216
Impression facturée.....	218
Impression facturée privée.....	220
Dossier public.....	222
Fax non remis.....	223

- 1 Appuyez sur le bouton <Job Status>.

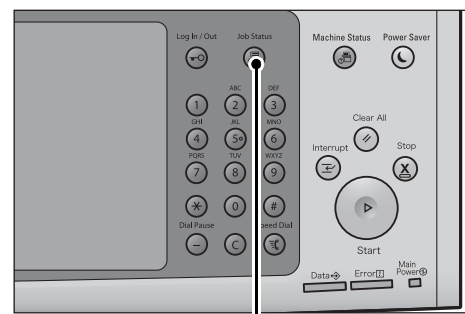

Bouton <Job Status>

- 2 Sélectionnez l'onglet [Impr. Protégée et autres].



Les fonctions [Impression protégée] et [Impression facturée privée] ne s'affichent pas simultanément à l'écran. Pour plus d'informations sur les paramètres, reportez-vous à la section « Paramètres d'impression facturée/privée » (P.475).

Impression protégée

Cette fonction vous permet de mémoriser temporairement les données d'impression dans la machine afin de les imprimer à l'aide de la commande d'impression de la machine. Elle vous permet également de définir un mot de passe, lequel peut vous être utile si vous imprimez des documents confidentiels.

Cette section explique comment imprimer ou supprimer des travaux mémorisés à l'aide de la fonction Impression protégée.

REMARQUE • Cette fonction n'est pas visible si le paramètre [Contrôle de la réception] in [Paramètres d'impression facturée/privée] est défini sur l'une des valeurs suivantes :

- Sélectionnez [Selon la comptabilisation], puis [Enregistrer comme trav. fact. privée] dans [Connexion travail établie].
- Sélectionnez [Enregistrer comme trav. fact. privée].

Lorsque l'option [Enregistrer comme trav. fact. privée] ou [Enregistrer comme impression facturée] est sélectionnée dans [Contrôle de la réception] sous [Paramètres d'impression facturée/privée], les travaux ne sont pas mémorisés dans [Impression protégée] sous [Impr. Protégée et autres] même si vous sélectionnez [Impression protégée] dans le pilote d'imprimante. Pour plus d'informations, reportez-vous à la section « Paramètres d'impression facturée/privée » (P.475).

Pour plus d'informations sur la fonction Impression protégée, reportez-vous à l'aide du pilote d'imprimante.

1 Sélectionnez [Impression protégée].

2 Sélectionnez l'utilisateur à vérifier, puis sélectionnez [Liste des travaux].

REMARQUE • Sélectionnez [Actualiser] pour afficher les informations mises à jour.

- Sélectionnez [▲] pour revenir à l'écran précédent ou [▼] pour passer à l'écran suivant.

- Vous pouvez entrer un ID utilisateur dans [Aller à] à l'aide du pavé numérique afin d'afficher l'ID utilisateur en haut de la liste.

3 Entrez le mot de passe et sélectionnez [Confirmer].

REMARQUE • Si aucun mot de passe n'a été défini, l'écran de saisie du mot de passe n'apparaît pas.

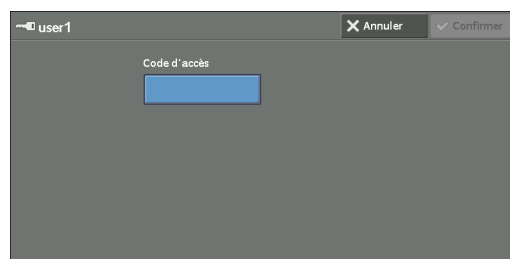
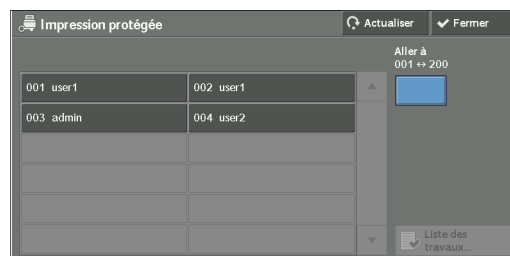

4 Sélectionnez le travail à imprimer ou à supprimer.

REMARQUE • Vous pouvez sélectionner jusqu'à 100 fichiers à la fois. Si vous sélectionnez plusieurs fichiers, ils s'impriment dans l'ordre de leur sélection.

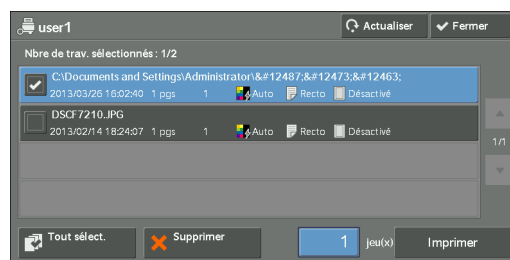

5 Sélectionnez l'une des options.

6 Lors de l'impression, entrez le nombre de copies à l'aide du pavé numérique.

Tout sélect.

Sélectionne tous les travaux. Pour désélectionner l'ensemble des travaux, appuyez de nouveau sur ce bouton.

Supprimer

Supprime le travail Impression protégée.

REMARQUE • Si des travaux avec le même ID de facturation sont tous supprimés, l'ID de facturation l'est également. Reportez-vous à la section « Lorsque [Supprimer] est sélectionné » (P.214).

Quantité

Permet de définir le nombre de copies à l'aide du pavé numérique.

Imprimer

Imprime le travail Impression protégée. Une fois l'impression terminée, le travail est supprimé.

reportez-vous à la section « Lorsque [Imprimer] est sélectionné » (P.214).

Lorsque [Supprimer] est sélectionné

- 1 Sélectionnez [Supprimer].

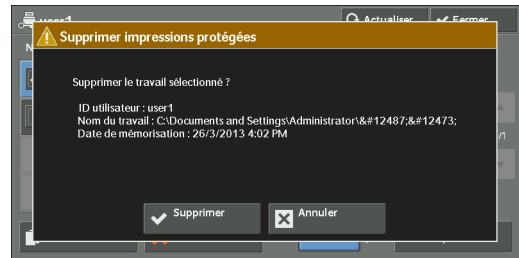

Supprimer

Supprime le travail.

REMARQUE • Lorsque le travail est supprimé, il ne peut pas être rétabli.

Annuler

Annule la suppression du travail.

Lorsque [Imprimer] est sélectionné

- 1 Indiquez comment traiter le travail après l'impression.

REMARQUE • L'écran de droite n'apparaît pas si [Écran de confirmation des impressions] est défini sur [Désactivé] en mode Administration système. Si [Désactivé] est sélectionné, la machine supprime automatiquement le travail après l'impression sans afficher l'écran de confirmation. Pour plus d'informations, reportez-vous à la section « Écran de confirmation des impressions » (P.430).

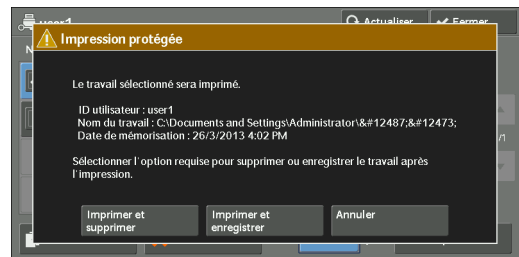

Imprimer et supprimer

Lance l'impression du travail. Une fois l'impression terminée, le travail est supprimé.

Imprimer et enregistrer

Lance l'impression du travail. Une fois l'impression terminée, le travail n'est pas supprimé.

Annuler

Annule l'impression du travail.

Épreuve

Cette section explique comment imprimer ou supprimer des travaux mémorisés à l'aide de la fonction Épreuve.

Avant d'imprimer plusieurs copies d'un document, vous pouvez d'abord en imprimer une copie à titre d'essai, puis imprimer le reste des copies depuis la machine.

Pour plus d'informations sur la fonction Épreuve, reportez-vous à l'aide du pilote d'imprimante.

REMARQUE • Lorsque l'option [Enregistrer comme impression fact. privée] ou [Enregistrer comme impression facturée] est sélectionnée dans [Contrôle de la réception] sous [Paramètres d'impression facturée/privée], les travaux ne sont pas mémorisés dans [Épreuve] sous [Impr. Protégée et autres] même si vous sélectionnez [Épreuve] dans le pilote d'imprimante.

Pour plus d'informations, reportez-vous à la section « Paramètres d'impression facturée/privée » (P.475).

- 1 Sélectionnez [Épreuve].
- 2 Sélectionnez l'utilisateur à vérifier, puis sélectionnez [Liste des travaux].
 - REMARQUE** • Sélectionnez [Actualiser] pour afficher les informations mises à jour.
 - Sélectionnez [▲] pour revenir à l'écran précédent ou [▼] pour passer à l'écran suivant.
 - Vous pouvez entrer un ID utilisateur dans [Aller à] à l'aide du pavé numérique afin d'afficher l'ID utilisateur en haut de la liste.
- 3 Sélectionnez le travail à imprimer ou à supprimer.

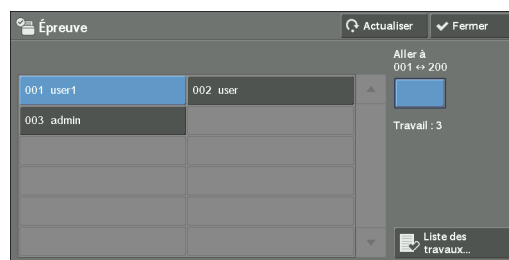

REMARQUE • Vous pouvez sélectionner jusqu'à 100 fichiers à la fois. Si vous sélectionnez plusieurs fichiers, ils s'impriment dans l'ordre de leur sélection.

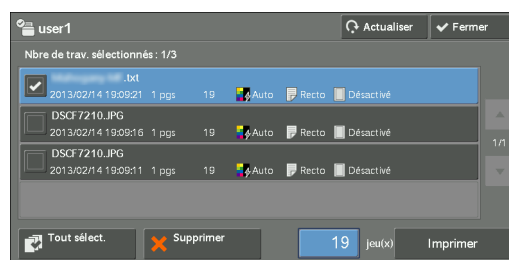

- 4 Sélectionnez l'une des options.
- 5 Lors de l'impression, entrez le nombre de copies à l'aide du pavé numérique.

Tout sélect.

Sélectionne tous les travaux. Pour désélectionner l'ensemble des travaux, appuyez de nouveau sur ce bouton.

Supprimer

Supprime le travail Épreuve.

Reportez-vous à la section « Lorsque [Supprimer] est sélectionné » (P.215).

Quantité

Permet de définir le nombre de copies à l'aide du pavé numérique.

Imprimer

Imprime le travail Épreuve. Après l'impression des dernières copies, le travail est supprimé.

Reportez-vous à la section « Lorsque [Imprimer] est sélectionné » (P.216).

Lorsque [Supprimer] est sélectionné

- 1 Sélectionnez [Supprimer].

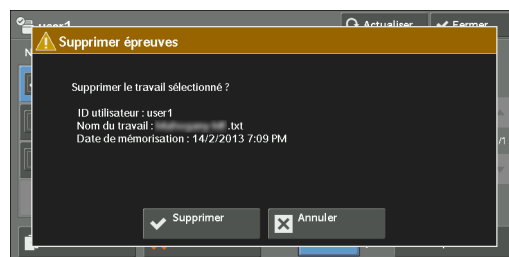

Supprimer

Supprime le travail.

REMARQUE • Lorsque le travail est supprimé, il ne peut pas être rétabli.

Annuler

Annule la suppression du travail.

Lorsque [Imprimer] est sélectionné

1 Sélectionnez [Oui].

REMARQUE • L'écran de droite n'apparaît pas si [Écran de confirmation des impressions] est défini sur [Désactivé] en mode Administration système. Si [Désactivé] est sélectionné, la machine supprime automatiquement le travail après l'impression sans afficher l'écran de confirmation. Pour plus d'informations, reportez-vous à la section « Écran de confirmation des impressions » (P.430).

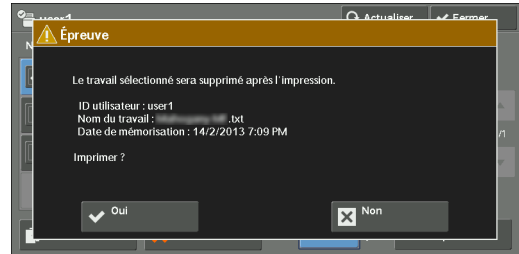
**Oui**

Lance l'impression du travail. Une fois l'impression terminée, le travail est supprimé.

REMARQUE • Une fois qu'une copie échantillon est imprimée, les copies restantes sont automatiquement imprimées si la machine ne reçoit pas d'autres instructions pour l'intervalle spécifié dans [Libération auto des travaux]. Pour empêcher l'impression automatique des copies restantes, définissez [Libération auto des travaux] sur [Désactivé]. Pour plus d'informations sur la configuration de la fonction [Libération auto des travaux], reportez-vous à la section « Libération auto des travaux » (P.325).

Non

Annule l'impression du travail.

Impression différée

Cette fonction permet de mémoriser temporairement les données d'impression dans la machine afin de les imprimer à un moment précis.

La machine peut mémoriser (mettre en file d'attente) jusqu'à 100 travaux à la fois avec la fonction Impression différée. Si la machine est mise hors tension lorsque les travaux sont en file d'attente (avant le moment d'impression spécifié), les travaux dont l'heure d'impression est dépassée seront imprimés immédiatement une fois la machine rallumée.

Cette section explique comment imprimer ou supprimer des travaux mémorisés à l'aide de la fonction Impression différée.

Pour plus d'informations sur la fonction Impression différée, reportez-vous à l'aide du pilote d'imprimante.

REMARQUE • Lorsque l'option [Enregistrer comme impression fact. privée] ou [Enregistrer comme impression facturée] est sélectionnée dans [Contrôle de la réception] sous [Paramètres d'impression facturée/privée], les travaux ne sont pas mémorisés dans [Impression différée] sous [Impr. Protégée et autres] même si vous sélectionnez [Impression différée] dans le pilote d'imprimante. Pour plus d'informations, reportez-vous à la section « Paramètres d'impression facturée/privée » (P.475).

1 Sélectionnez [Impression différée].

2 Sélectionnez le travail à imprimer ou à supprimer.

- REMARQUE**
- Sélectionnez [Actualiser] pour afficher les informations mises à jour.
 - Sélectionnez [▲] pour revenir à l'écran précédent ou [▼] pour passer à l'écran suivant.
 - [Heure d'impression] affiche l'heure à laquelle démarrer l'impression.

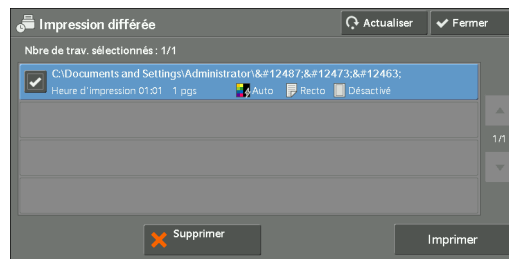

3 Sélectionnez l'une des options.

Supprimer

Supprime le travail Impression différée.

Reportez-vous à la section « Lorsque [Supprimer] est sélectionné » (P.217).

Imprimer

Imprime le travail Impression différée. Une fois l'impression terminée, le travail est supprimé. S'il est imprimé manuellement, le travail n'est pas imprimé à l'heure spécifiée.

Reportez-vous à la section « Lorsque [Imprimer] est sélectionné » (P.217).

Lorsque [Supprimer] est sélectionné

1 Sélectionnez [Supprimer].

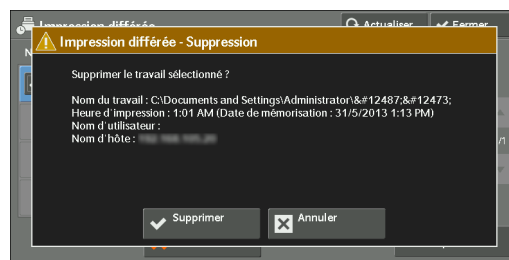

Supprimer

Supprime le travail.

REMARQUE • Lorsque le travail est supprimé, il ne peut pas être rétabli.

Annuler

Annule la suppression du travail.

Lorsque [Imprimer] est sélectionné

1 Sélectionnez [Oui].

- REMARQUE**
- L'écran de droite n'apparaît pas si [Écran de confirmation des impressions] est défini sur [Désactivé] en mode Administration système. Si [Désactivé] est sélectionné, la machine supprime automatiquement le travail après l'impression sans afficher l'écran de confirmation. Pour plus d'informations, reportez-vous à la section « Écran de confirmation des impressions » (P.430).

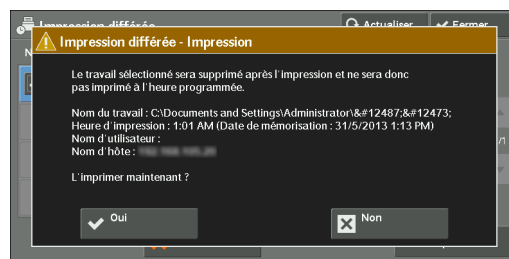

Oui

Lance l'impression du travail. Une fois l'impression terminée, le travail est supprimé.

Non

Annule l'impression du travail.

Impression facturée

Cette fonction authentifie les utilisateurs sur la machine pour empêcher des utilisateurs non autorisés de gérer des travaux d'impression. Lorsque cette fonction est activée, la machine imprime uniquement les travaux des utilisateurs authentifiés. Vous pouvez également configurer la machine de sorte à mémoriser temporairement les travaux d'impression et à les imprimer depuis le panneau de commande de la machine.

Si des travaux d'impression reçus sont configurés pour être enregistrés en tant que Impression facturée sous [Outils] > [Authentification/Paramètres de sécurité] > [Authentification] > [Paramètres d'impression facturée/privée] > [Contrôle de la réception], les travaux sont enregistrés pour chaque ID de facturation. Les travaux sans ID de facturation défini dans le pilote d'imprimante sont mémorisés dans [(Aucun ID utilisateur)].

Pour plus d'informations sur l'enregistrement des ID utilisateur dans la machine, reportez-vous à la section « Créer / Afficher comptes utilisateur » (P.458).

REMARQUE • Contrairement à la fonction Impression facturée privée, la fonction Impression facturée peut stocker des travaux sans un ID utilisateur, notamment l'impression de courriels entrants et les travaux d'impression envoyés à partir de l'outil Web de configuration d'imprimante Dell, et imprimer les travaux après avoir authentifié les utilisateurs.

- La fonction [Impression facturée] est affichée lorsque l'option [Enregistrer comme impression facturée] est sélectionnée à l'aide de l'une des méthodes suivantes en mode Administration système :
 - Sélectionnez [Enregistrer comme impression facturée] dans [Contrôle de la réception].
 - Sélectionnez [Selon la comptabilisation] dans [Contrôle de la réception], puis [Enregistrer comme impression facturée] dans [Échec connexion travail].
 - Sélectionnez [Selon la comptabilisation] ou [Enregistrer comme impression fact. privée] dans [Contrôle de la réception], puis [Enregistrer comme impression facturée] dans [Travail sans ID utilisateur].

Pour plus d'informations sur la configuration de la fonction Impression facturée, reportez-vous à la section « Paramètres d'impression facturée/privée » (P.475).

Cette section explique comment imprimer ou supprimer des travaux mémorisés à l'aide de la fonction Impression facturée.

1 Appuyez sur le bouton <Log In/Out> du panneau de commande, ou sélectionnez le champ d'informations de connexion dans l'écran tactile.

2 Entrez l'ID utilisateur et sélectionnez [Entrer].

REMARQUE • Lorsqu'un mot de passe a été défini, entrez l'ID utilisateur et sélectionnez [Suivant]. Ensuite, entrez le mot de passe et sélectionnez [Entrer].

- Une fois l'utilisateur authentifié, le bouton <Log In/Out> s'allume dans le panneau de commande.
- Pour vous déconnecter de la machine, appuyez sur le bouton <Log In/Out> dans le panneau de commande.

3 Sélectionnez [Impression facturée].

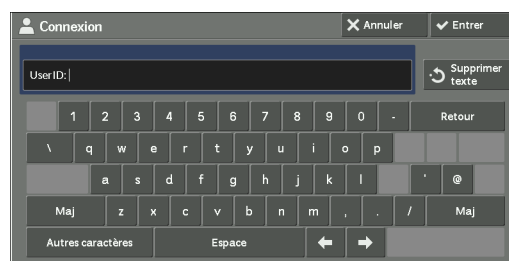

- 4 Sélectionnez l'utilisateur à vérifier, puis sélectionnez [Liste des travaux].

- REMARQUE**
- Sélectionnez [Actualiser] pour afficher les informations mises à jour.
 - Sélectionnez [▲] pour revenir à l'écran précédent ou [▼] pour passer à l'écran suivant.
 - Vous pouvez entrer un ID utilisateur dans [Aller à] à l'aide du pavé numérique afin d'afficher l'ID utilisateur en haut de la liste.

- 5 Entrez le mot de passe et sélectionnez [Confirmer].

- REMARQUE**
- Si aucun mot de passe n'a été défini, l'écran de saisie du mot de passe n'apparaît pas.

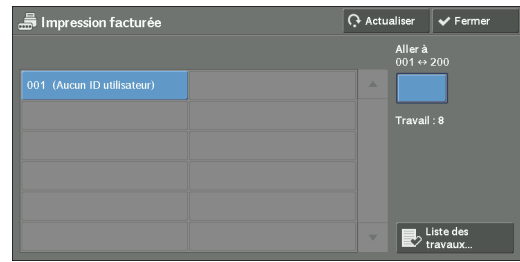

- 6 Sélectionnez le travail à imprimer ou à supprimer.

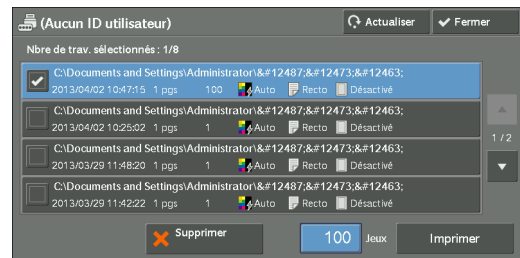

- 7 Sélectionnez l'une des options.

- 8 Lors de l'impression, entrez le nombre de copies à l'aide du pavé numérique.

Supprimer

Supprime le travail Impression facturée.

Reportez-vous à la section « Lorsque [Supprimer] est sélectionné » (P.219).

Quantité

Permet de définir le nombre de copies à l'aide du pavé numérique.

Imprimer

Imprime le travail Impression facturée. Une fois l'impression terminée, le travail est supprimé.

Reportez-vous à la section « Lorsque [Imprimer] est sélectionné » (P.220).

Lorsque [Supprimer] est sélectionné

- 1 Sélectionnez [Supprimer].

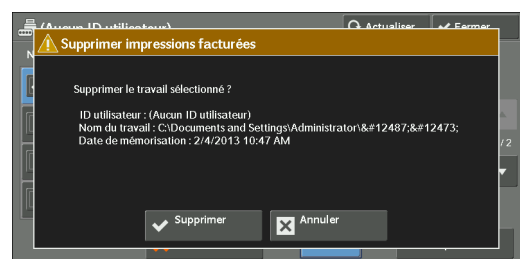

Supprimer

Supprime le travail.

REMARQUE • Lorsque le travail est supprimé, il ne peut pas être rétabli.

Annuler

Annule la suppression du travail.

Lorsque [Imprimer] est sélectionné

- 1 Indiquez comment traiter le travail après l'impression.

REMARQUE • L'écran de droite n'apparaît pas si [Écran de confirmation des impressions] est défini sur [Désactivé] en mode Administration système. Si [Désactivé] est sélectionné, la machine supprime automatiquement le travail après l'impression sans afficher l'écran de confirmation. Pour plus d'informations, reportez-vous à la section « Écran de confirmation des impressions » (P.430).

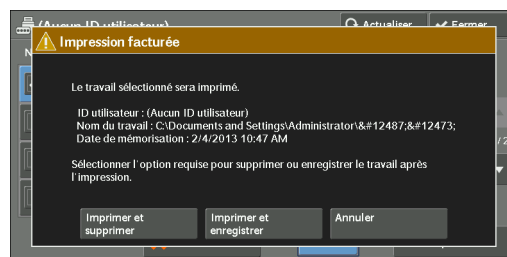

Imprimer et supprimer

Lance l'impression du travail. Une fois l'impression terminée, le travail est supprimé.

Imprimer et enregistrer

Lance l'impression du travail. Une fois l'impression terminée, le travail n'est pas supprimé.

Annuler

Annule l'impression du travail.

Impression facturée privée

Cette fonction vous permet de mémoriser temporairement les données d'impression dans la machine pour chaque ID utilisateur authentifié, et de lancer l'impression des données depuis le panneau de commande de la machine. Elle vous permet de sélectionner et d'imprimer uniquement les travaux nécessaires. De plus, elle affiche uniquement les travaux des utilisateurs authentifiés et sous-utilisateurs associés pour protéger la vie privée des utilisateurs. La fonction Impression privée convient pour authentifier et gérer des utilisateurs particuliers gérés par l'administrateur système.

Si des travaux d'impression reçus sont configurés pour être enregistrés en tant que Impression facturée privée, les travaux sont enregistrés pour chaque ID utilisateur authentifié.

REMARQUE • [Impression facturée privée] est affiché lorsque le paramètre [Contrôle de la réception] dans [Paramètres d'impression facturée/privée] est défini sur l'une des valeurs suivantes :

- Sélectionnez [Selon la comptabilisation] dans [Contrôle de la réception], puis [Enregistrer comme trav. fact. privée] dans [Connexion travail établie].
- Sélectionnez [Enregistrer comme trav. fact. privée] dans [Contrôle de la réception].

- Lorsque la fonction Impression facturée privée est sélectionnée, vous ne pouvez pas configurer l'impression normale, Impression protégée, Épreuve ou Impression différée dans le pilote d'imprimante.

La fonction Impression facturée privée limite l'utilisation de la machine grâce à l'authentification par ID utilisateur, l'authentification par carte ou la combinaison des deux. Pour plus d'informations sur les types d'authentification, reportez-vous à la section « Types d'authentification » (P.560).

Pour supprimer un travail d'impression demandé à l'aide d'un ID utilisateur erroné, affichez la liste des travaux d'impression après vous être connecté en tant qu'administrateur système, puis sélectionnez le travail à supprimer. Pour plus d'informations, reportez-vous à la section « Suppression d'une Impression facturée privée dont l'ID utilisateur n'est pas valide » (P.281). Pour plus d'informations sur la définition d'un ID utilisateur, reportez-vous à la section « Paramètres d'impression facturée/privée » (P.475).

Cette section explique comment imprimer ou supprimer des travaux mémorisés à l'aide de la fonction Impression facturée privée.

1 Appuyez sur le bouton <Log In/Out> du panneau de commande, ou sélectionnez le champ d'informations de connexion dans l'écran digital.

2 Entrez l'ID utilisateur et sélectionnez [Entrer].

REMARQUE • Lorsqu'un mot de passe a été défini, entrez l'ID utilisateur et sélectionnez [Suivant]. Ensuite, entrez le mot de passe et sélectionnez [Entrer].

- Une fois l'utilisateur authentifié, le bouton <Log In/Out> s'allume dans le panneau de commande.
- Pour vous déconnecter de la machine, appuyez sur le bouton <Log In/Out> dans le panneau de commande.

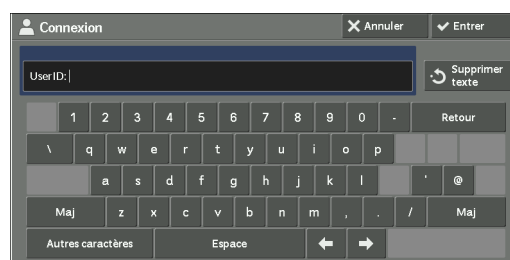

3 Sélectionnez [Impression facturée privée].

REMARQUE • Si vous êtes authentifié en tant qu'administrateur système, la sélection de [Impression facturée privée] affiche une liste des ID utilisateur authentifiés. Sélectionnez un ID utilisateur dans la liste, puis sélectionnez [Liste des travaux] afin d'afficher une liste de travaux mémorisés pour cet utilisateur.

4 Sélectionnez le travail à imprimer ou à supprimer.

REMARQUE • Vous pouvez sélectionner jusqu'à 100 fichiers à la fois. Si vous sélectionnez plusieurs fichiers, ils s'impriment dans l'ordre de leur sélection.

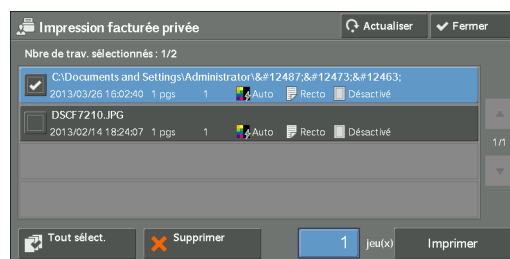

5 Sélectionnez l'une des options.

6 Lors de l'impression, entrez le nombre de copies à l'aide du pavé numérique.

Tout sélect.

Sélectionne tous les travaux. Pour désélectionner l'ensemble des travaux, appuyez de nouveau sur ce bouton.

Supprimer

Supprime le travail Impression facturée privée.

REMARQUE • Si des travaux avec le même ID utilisateur sont tous supprimés, l'ID utilisateur l'est également. Reportez-vous à la section « Lorsque [Supprimer] est sélectionné » (P.222).

Quantité

Permet de définir le nombre de copies à l'aide du pavé numérique.

Imprimer

Imprime le travail Impression facturée privée. Une fois l'impression terminée, le travail est supprimé.

Reportez-vous à la section « Lorsque [Imprimer] est sélectionné » (P.222).

Lorsque [Supprimer] est sélectionné

- 1 Sélectionnez [Supprimer].

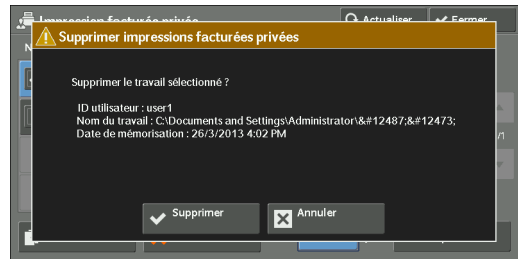

Supprimer

Supprime le travail.

REMARQUE • Lorsque le travail est supprimé, il ne peut pas être rétabli.

Annuler

Annule la suppression du travail.

Lorsque [Imprimer] est sélectionné

- 1 Indiquez comment traiter le travail après l'impression.

REMARQUE • L'écran de droite n'apparaît pas si [Écran de confirmation des impressions] est défini sur [Désactivé] en mode Administration système. Si [Désactivé] est sélectionné, la machine supprime automatiquement le travail après l'impression sans afficher l'écran de confirmation. Pour plus d'informations, reportez-vous à la section « Écran de confirmation des impressions » (P.430).

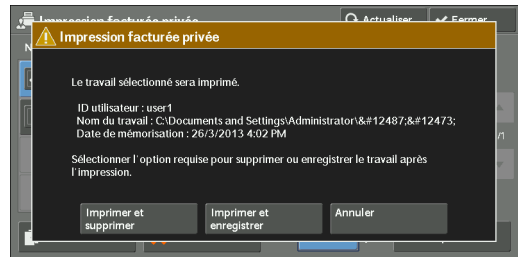

Imprimer et supprimer

Lance l'impression du travail. Une fois l'impression terminée, le travail est supprimé.

Imprimer et enregistrer

Lance l'impression du travail. Une fois l'impression terminée, le travail n'est pas supprimé.

Annuler

Annule l'impression du travail.

Dossier public

Cette fonction vous permet de mémoriser les données dans la machine afin de les envoyer à l'aide d'une commande sur une machine distante.

Cette section explique comment imprimer ou supprimer des travaux mémorisés dans un dossier public.

REMARQUE • Pour utiliser cette fonction, vous devez disposer d'un composant optionnel. Pour plus d'informations, contactez le support client sur le site dell.com/contactdell.

1 Sélectionnez [Dossier public].

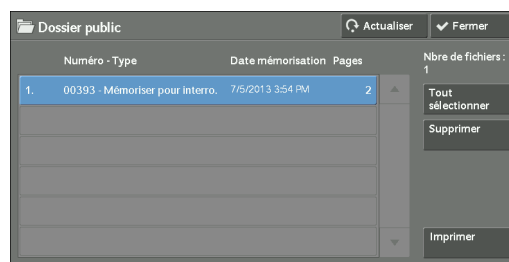

2 Sélectionnez le travail à imprimer ou à supprimer.

REMARQUE • Sélectionnez [Actualiser] pour afficher les informations mises à jour.

- Sélectionnez [▲] pour revenir à l'écran précédent ou [▼] pour passer à l'écran suivant.

3 Sélectionnez l'une des options.

Tout sélectionner

Sélectionne tous les travaux. Pour désélectionner l'ensemble des travaux, appuyez de nouveau sur ce bouton.

Supprimer

Supprime le travail sélectionné stocké dans le dossier public.

Reportez-vous à la section « Lorsque [Supprimer] est sélectionné » (P.223).

Imprimer

Imprime le travail sélectionné stocké dans le dossier public.

Reportez-vous à la section « Lorsque [Imprimer] est sélectionné » (P.223).

Lorsque [Supprimer] est sélectionné

1 Sélectionnez [Supprimer].

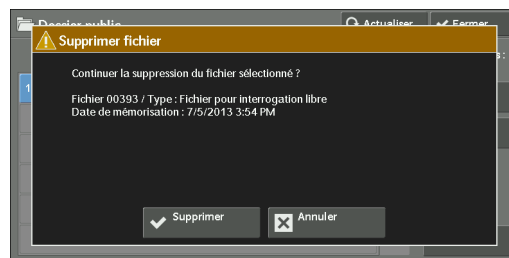

Supprimer

Supprime le travail.

REMARQUE • Lorsque le travail est supprimé, il ne peut pas être rétabli.

Annuler

Annule la suppression du travail.

Lorsque [Imprimer] est sélectionné

Lance l'impression du travail.

Fax non remis

Cette section explique comment renvoyer ou supprimer un travail de fax non remis.

REMARQUE • La disponibilité de cette fonction dépend des paramètres du mode Administration système.

- Pour utiliser cette fonction, vous devez disposer d'un composant optionnel. Pour plus d'informations, contactez le support client sur le site dell.com/contactdell.

- 1 Sélectionnez [Fax non remis].
- 2 Sélectionnez le travail à renvoyer ou à supprimer.
 - REMARQUE** • Sélectionnez [Actualiser] pour afficher les informations mises à jour.
 - Sélectionnez [▲] pour revenir à l'écran précédent ou [▼] pour passer à l'écran suivant.
- 3 Sélectionnez l'une des options.
Pour renvoyer le fax au numéro de fax précédemment entré, appuyez sur le bouton <Start>.

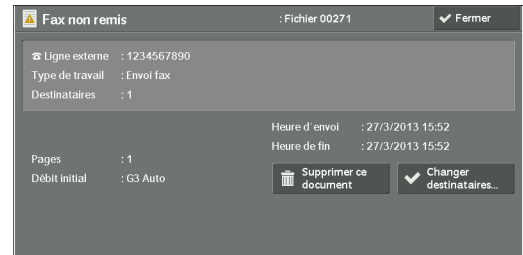
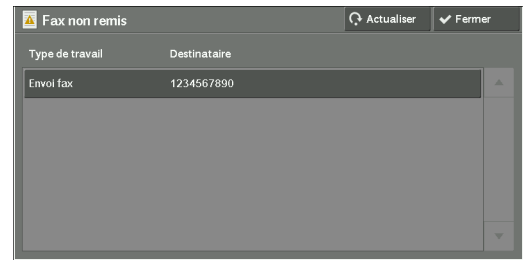

Supprimer ce document

Supprime le travail de fax.

Reportez-vous à la section « Lorsque [Supprimer ce document] est sélectionné » (P.224).

Changer destinataires

Permet de changer de destinataire de fax et de renvoyer le fax non remis.

Reportez-vous à la section « Lorsque [Changer destinataires] est sélectionné » (P.224).

Lorsque [Supprimer ce document] est sélectionné

- 1 Sélectionnez [Supprimer].

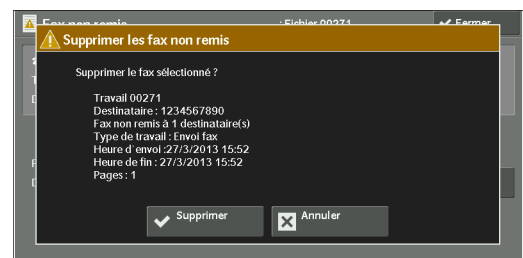

Supprimer

Supprime le travail de fax.

Annuler

Annule la suppression du travail de fax non remis.

Lorsque [Changer destinataires] est sélectionné

Permet de définir un destinataire de fax pour le fax non remis.

Outre le destinataire, les paramètres suivants sont également modifiables depuis le panneau de commande :

- Fax type

- Starting Rate

REMARQUE • Si le destinataire du fax a été changé, les informations d'en-tête ne sont pas ajoutées même si [Texte d'en-tête] est défini sur [Afficher l'en-tête].

Pour plus d'informations sur la définition des destinataires d'un fax, reportez-vous à la section « Étape 3 Définition des destinations » (P.153).

Impression de travaux en attente

Après la dernière opération de l'utilisateur sur le panneau de commande de la machine, au lieu d'être imprimé immédiatement, un travail reste en attente d'impression jusqu'à ce que l'intervalle spécifié dans [Impression auto] soit écoulé. Vous pouvez forcer l'impression de ce travail en attente sans patienter jusqu'à la fin de l'intervalle.

Si un travail a été suspendu à l'aide du bouton <Stop> et est en attente, vous pouvez également reprendre l'impression de ce travail. Si plusieurs travaux sont en attente, les travaux suivants sont imprimés dès que le travail suspendu est imprimé.

REMARQUE • S'il n'y a pas de travaux en attente, le bouton [Imprimer trav. en attente] est désactivé.

Pour plus d'informations sur la configuration de la fonction [Impression auto], reportez-vous à la section « Impression auto » (P.326).

- 1 Appuyez sur le bouton <Job Status>.

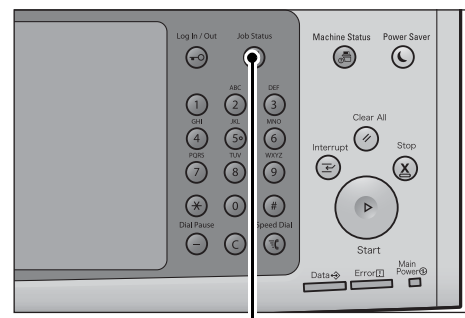

Bouton <Job Status>

- 2 Sélectionnez [Imprimer trav. en attente].



Gestion des interruptions suite à une erreur

Cette section explique comment gérer les interruptions suite à une erreur.

Pour un travail d'impression

Dans l'onglet [Travaux terminés] sélectionnez un travail affiché comme étant interrompu à la suite d'une erreur afin de vérifier le code d'état. Suivez les instructions relatives à ce code d'état pour résoudre le problème.

Si une erreur se produit pour un travail d'impression, la machine peut être configurée de sorte à suspendre le travail d'impression jusqu'à ce que l'erreur soit confirmée par l'utilisateur, ou à annuler le travail concerné pour que les travaux suivants puissent être imprimés.

Pour plus d'informations sur les paramètres, reportez-vous à la section « Paramètres du service Impression » (P.307).

Pour plus d'informations sur les codes d'état, reportez-vous à la section « Code d'état » (P.644).

Pour un travail de fax

Un relevé de transmission - Travail non remis est imprimé.

Pour plus d'informations sur la fonction Relevé de transmission - Travail non remis, reportez-vous à la section « Relevé de transmission - Travail non remis » (P.295). Pour plus d'informations sur l'impression automatique du Relevé de transmission - Travail non remis, reportez-vous à la section « Relevé de transmission - Travail non remis » (P.339).

Pour un travail de numérisation

Un relevé de transmission - Travail non remis est imprimé.

Pour plus d'informations sur la fonction Relevé de transmission - Travail non remis, reportez-vous à la section « Relevé de transmission - Travail non remis » (P.295). Pour plus d'informations sur l'impression automatique du Relevé de transmission - Travail non remis, reportez-vous à la section « Relevé de transmission - Travail non remis » (P.339).

Pour d'autres travaux

Imprimez un relevé des travaux et vérifiez les résultats d'exécution.

Pour plus d'informations sur le relevé des travaux, reportez-vous à la section « Relevé des travaux » (P.339).

Lorsqu'un code d'état est mentionné dans le Relevé de transmission - Travail non remis ou le Relevé des travaux, reportez-vous à la section « Code d'état » (P.644).

11 Opérations à partir d'un ordinateur

Ce chapitre explique comment imprimer des documents, importer des fichiers numérisés, utiliser Fax direct et l'outil Web de configuration d'imprimante Dell sur votre ordinateur.

REMARQUE • Pour utiliser cette fonction, vous devez disposer d'un composant optionnel. Pour plus d'informations, contactez le support client sur le site dell.com/contactdell.

- Les captures d'écran de l'ordinateur figurant dans ce chapitre datent du mois d'août 2013.
- Les procédures indiquées dans ce chapitre peuvent différer selon les versions de pilote et de logiciel d'utilitaire utilisés suite à des mises à niveau.

- **Vue d'ensemble des fonctions**230

Vue d'ensemble des fonctions

Cette section présente les fonctions que vous pouvez utiliser à partir d'un ordinateur.

Impression

Transmet un travail d'impression à la machine depuis un ordinateur.

Impression courrier électronique

Transmet un travail d'impression à la machine depuis un ordinateur en envoyant un courriel auquel est joint un document. Le courriel reçu est automatiquement imprimé à partir de la machine selon les réglages définis sur la machine.

Envoi fax

Envoie un fax directement à partir d'un ordinateur.

Importation de données numérisées

Import des fichiers stockés dans un dossier, depuis la machine vers un ordinateur.

Outil Web de configuration d'imprimante Dell

Affiche l'état de la machine et l'état des travaux. Grâce à cette fonction, vous pouvez également modifier les paramètres et importer des fichiers stockés dans un dossier.

12 Papier et autres supports

Ce chapitre décrit le papier que vous pouvez utiliser avec la machine, indique les précautions à prendre lorsque vous manipulez le papier et explique comment charger le papier dans les magasins.

- **Types de papier.....232**
- **Chargement du papier245**
- **Changement de format papier.....249**
- **Modification des paramètres de papier253**

Types de papier

Cette section décrit les types de papier que vous pouvez utiliser avec cette machine.

L'utilisation de papier non recommandé peut provoquer des bourrages papier et des dysfonctionnements, dégrader la qualité d'impression ou endommager la machine. Pour des résultats optimaux, nous vous conseillons d'utiliser uniquement du papier recommandé par Dell.

Si vous souhaitez utiliser un papier autre que celui recommandé par Dell, contactez le support client sur le site dell.com/contactdell.

REMARQUE • L'humidité produite par l'eau, la pluie ou la vapeur peut ternir les images imprimées. Pour plus d'informations, contactez le support client sur le site dell.com/contactdell.

Quantité et grammage acceptés

Magasin	Papier accepté	Quantité acceptée*
Magasins 1 à 4	Grammage de base : de 60 à 256 g/m ² Poids de la ramette : 51,6 - 220,1 kg	500 feuilles
Magasin 5 (magasin auxiliaire)	Grammage de base : de 55 à 280 g/m ² Poids de la ramette : 47,3 - 240,7 kg	Jusqu'à 10 mm 90 feuilles
Magasin 6 (chargeur haute capacité B1) (en option)	Grammage de base : de 55 à 216 g/m ² Poids de la ramette : 47,3 - 186 kg	2 030 feuilles

* : Lorsque du papier 80 g/m² est utilisé

REMARQUE • L'impression sur un papier différent du type et du format de papier sélectionnés dans le pilote d'imprimante, ou l'impression à partir d'un magasin n'acceptant pas le papier chargé peut provoquer un bourrage papier. Pour garantir une impression correcte, sélectionnez le format, le type de papier et le magasin appropriés.

- Le grammage de base correspond au poids d'un m² de feuille de papier.
- Le poids d'une ramette correspond au poids de 1 000 feuilles de papier au format duodécimal (788 x 1091 mm).
- Lorsque vous copiez sur du papier au format non standard depuis le magasin 5, vous devez entrer le format papier. De plus, si vous copiez souvent sur du papier au format non standard, vous pouvez prédéfinir ce format sur la machine. Il sera visible sous [Format standard] dans l'écran [Magasin 5]. Pour plus d'informations sur les paramètres, reportez-vous à la section « Magasin 5 - Formats prédéfinis » (P.334).
- Vous obtiendrez des résultats d'impression optimaux en réglant la qualité image pour chaque type de papier. Pour plus d'informations sur les paramètres, reportez-vous à la section « Qualité image » (P.335).

Types de papier pris en charge

Papier standard

Lors de l'impression ou de la copie sur du papier couramment utilisé (papier standard), le papier doit correspondre aux normes présentées ci-dessous. Pour obtenir une copie ou une

impression aussi claire que possible, nous vous recommandons d'utiliser le papier standard suivant.

Nom du papier	Format	Grammage de base	Type de papier*1	Qualité image*2	Remarques / Contre-mesure
Xerox Business 4200	8,5 x 11 po, 11 x 17 po	75 g/m ² / 20 lb	Standard	Standard E	
Xerox Color Xpressions Select	8,5 x 11 po, 11 x 17 po	90 g/m ² / 24 lb	Supérieur	Standard A	
Xerox Premier	A4, A3	80 g/m ²	Standard	Standard F	
Xerox Colotech+ (Gold label)	A4, A3	90 g/m ²	Supérieur	Standard A	

*1 : Sélectionnez le paramètre de type de papier correspondant au papier chargé dans un magasin. Pour plus d'informations, reportez-vous à la section « Modification des paramètres de papier » (P.253).

*2 : Vous obtiendrez des résultats d'impression optimaux en réglant la qualité image pour chaque type de papier. Pour plus d'informations sur les paramètres, reportez-vous à la section « Qualité image » (P.335).

Papier semi-standard

Outre le papier standard, les modèles de papier suivants peuvent également être utilisés.

Nom du papier	Format	Grammage de base	Type de papier*1	Qualité image*2	Remarques / Contre-mesure
Xerox Business 4200	8,5 x 14 po	75 g/m ² / 20 lb	Standard	Standard E	
Xerox Color Xpressions Select	8,5 x 14 po	90 g/m ² / 24 lb	Supérieur	Standard A	
Xerox Business	A4, A3	80 g/m ²	Standard	Standard F	• Des plis et des rides peuvent se produire en présence d'un taux d'humidité élevé.
Xerox Recycled Supreme	A4, A3	80 g/m ²	Recyclé	Standard F	
Xerox Exclusive	A4, A3	80 g/m ²	Standard	Standard F	
Xerox Digital Colour Colotech+	A4, A3	90 g/m ²	Supérieur	Standard F	
	A4, A3	100 g/m ²	Supérieur	Standard F	

*1 : Sélectionnez le paramètre de type de papier correspondant au papier chargé dans un magasin. Pour plus d'informations, reportez-vous à la section « Modification des paramètres de papier » (P.253).

*2 : Vous obtiendrez des résultats d'impression optimaux en réglant la qualité image pour chaque type de papier. Pour plus d'informations sur les paramètres, reportez-vous à la section « Qualité image » (P.335).

Papier utilisable

Outre le papier standard, les modèles de papier suivants peuvent également être utilisés.

Nom du papier	Format	Grammage de base	Type de papier*1	Qualité image*2	Remarques / Contre-mesure
Xerox Business 4200 (3 trous)	8,5 x 11 po	75 g/m ² / 20 lb	Standard	Standard E	
Xerox Business Recycled Paper	8,5 x 11 po, 8,5 x 14 po, 11 x 17 po	75 g/m ² / 20 lb	Recyclé	Standard E	

Nom du papier	Format	Grammage de base	Type de papier*1	Qualité image*2	Remarques / Contre-mesure
Xerox Business Recycled Paper (3 trous)	8,5 x 11 po	75 g/m ² / 20 lb	Recyclé	Standard E	
Xerox Color Xpressions Select (3 trous)	8,5 x 11 po	90 g/m ² / 24 lb	Supérieur	Standard A	
Xerox Color Xpressions Elite	8,5 x 11 po, 17 x 11 po, 18 x 12 po	120 g/m ² / 32 lb	Papier épais	HW 1A	<ul style="list-style-type: none"> Le magasin 1 ne prend pas en charge le papier 18 x 12.
	8,5 x 11 po, 17 x 11 po, 18 x 12 po	163 g/m ² / 60 lb (couverture)	Papier épais	HW 1A	<ul style="list-style-type: none"> Le magasin 1 ne prend pas en charge le papier 18 x 12.
	8,5 x 11 po, 17 x 11 po, 18 x 12 po	215 g/m ² / 80 lb (couverture)	Très épais	HW 2A	<ul style="list-style-type: none"> Le magasin 1 ne prend pas en charge le papier 18 x 12. Le mode recto verso automatique n'est pas disponible avec le magasin 5.
	8,5 x 11 po, 17 x 11 po, 18 x 12 po	270 g/m ² / 100 lb (couverture)	Très épais Plus	HW 2A	<ul style="list-style-type: none"> Chargez le papier dans le magasin 5. Le mode recto verso automatique n'est pas disponible.
Xerox Color Xpressions Planet 20	8,5 x 11 po, 17 x 11 po, 18 x 12 po	175 g/m ² / 65 lb (couverture)	Très épais	HW 2A	<ul style="list-style-type: none"> Le magasin 1 ne prend pas en charge le papier 18 x 12. Le mode recto verso automatique n'est pas disponible avec le magasin 5.
	8,5 x 11 po, 17 x 11 po, 18 x 12 po	270 g/m ² / 100 lb (couverture)	Très épais Plus	HW 2A	<ul style="list-style-type: none"> Chargez le papier dans le magasin 5. Le mode recto verso automatique n'est pas disponible.
Xerox Business Index	8,5 x 11 po, 17 x 11 po	163 g/m ² / 90 lb	Papier épais	Couché 1	<ul style="list-style-type: none"> Chargez le papier manuellement, une feuille à la fois, dans le magasin 5.
Xerox Premier	A4	60 g/m ²	Standard	Standard F	
	A4, A3	90 g/m ²	Supérieur	Standard F	
	A4	120 g/m ²	Papier épais	HW 1A	
Xerox Exclusive (4 trous)	A4	80 g/m ²	Standard	Standard F	
Xerox Exclusive	A4, A3	90 g/m ²	Supérieur	Standard A	
Xerox Colour Impressions	A4, A3	80 g/m ²	Standard	Standard F	
	A4	90 g/m ²	Supérieur	Standard F	
	A3, SRA3	120 g/m ²	Papier épais	HW 1A	<ul style="list-style-type: none"> Le magasin 1 n'accepte pas le format SRA3.

Nom du papier	Format	Grammage de base	Type de papier*1	Qualité image*2	Remarques / Contre-mesure
Xerox Colour Impressions	A3, SRA3	250 g/m ²	Très épais	HW 2A	<ul style="list-style-type: none"> Le magasin 1 n'accepte pas le format SRA3. Seul le magasin 5 accepte le mode recto verso. Le mode recto verso automatique n'est pas disponible.
Xerox Digital Colour Colotech+	A3+, SRA3	90 g/m ²	Supérieur	Standard F	<ul style="list-style-type: none"> Chargez le papier dans des magasins autres que le magasin 1.
	A3+, SRA3	100 g/m ²	Supérieur	Standard F	<ul style="list-style-type: none"> Chargez le papier dans des magasins autres que le magasin 1.
	A4, A3, A3+, SRA3	120 g/m ²	Papier épais	HW 1A	<ul style="list-style-type: none"> Le magasin 1 n'accepte pas les formats A3+ et SRA3.
	A4, A3, A3+, SRA3	160 g/m ²	Papier épais	HW 1A	<ul style="list-style-type: none"> Le magasin 1 n'accepte pas les formats A3+ et SRA3.
	A4, A3, A3+, SRA3	200 g/m ²	Très épais	HW 2A	<ul style="list-style-type: none"> Le magasin 1 n'accepte pas les formats A3+ et SRA3. Le mode recto verso automatique n'est pas disponible avec le magasin 5.
	A4, A3, A3+, SRA3	220 g/m ²	Très épais	HW 2A	<ul style="list-style-type: none"> Le magasin 1 n'accepte pas les formats A3+ et SRA3. Le mode recto verso automatique n'est pas disponible avec le magasin 5.
	A4, A3, SRA3	250 g/m ²	Très épais	HW 2A	<ul style="list-style-type: none"> Le magasin 1 n'accepte pas le format SRA3. Seul le magasin 5 accepte le mode recto verso. Le mode recto verso automatique n'est pas disponible.

Nom du papier	Format	Grammage de base	Type de papier*1	Qualité image*2	Remarques / Contre-mesure
Xerox Colotech+ (Gold label)	A4, A3, SRA3	250 g/m ²	Très épais	HW 2A	<ul style="list-style-type: none"> Le magasin 1 n'accepte pas le format SRA3. Seul le magasin 5 accepte le mode recto verso. Le mode recto verso automatique n'est pas disponible.
	SRA3	90 g/m ²	Supérieur	Standard A	<ul style="list-style-type: none"> Chargez le papier dans des magasins autres que le magasin 1.
	A4, A3, SRA3	100 g/m ²	Supérieur	Standard A	<ul style="list-style-type: none"> Le magasin 1 n'accepte pas le format SRA3.
	A4, A3, SRA3	120 g/m ²	Papier épais	HW 1A	<ul style="list-style-type: none"> Le magasin 1 n'accepte pas le format SRA3.
	A4, A3, SRA3	160 g/m ²	Papier épais	HW 1A	<ul style="list-style-type: none"> Le magasin 1 n'accepte pas le format SRA3.
	A4, A3, SRA3	200 g/m ²	Très épais	HW 2A	<ul style="list-style-type: none"> Le magasin 1 n'accepte pas le format SRA3. Le mode recto verso automatique n'est pas disponible avec le magasin 5.
	A4, A3, SRA3	220 g/m ²	Très épais	HW 2A	<ul style="list-style-type: none"> Le magasin 1 n'accepte pas le format SRA3. Le mode recto verso automatique n'est pas disponible avec le magasin 5.
Xerox Colotech+ Natural White	A4, A3, A3+, SRA3	100 g/m ²	Supérieur	Standard A	<ul style="list-style-type: none"> Le magasin 1 n'accepte pas les formats A3+ et SRA3.
	A4, A3, A3+, SRA3	160 g/m ²	Papier épais	HW 1A	<ul style="list-style-type: none"> Le magasin 1 n'accepte pas les formats A3+ et SRA3.
	A4, A3, A3+, SRA3	200 g/m ²	Très épais	HW 2A	<ul style="list-style-type: none"> Le magasin 1 n'accepte pas les formats A3+ et SRA3. Le mode recto verso automatique n'est pas disponible avec le magasin 5.

*1 : Sélectionnez le paramètre de type de papier correspondant au papier chargé dans un magasin. Pour plus d'informations, reportez-vous à la section « Modification des paramètres de papier » (P.253).

*2 : Vous obtiendrez des résultats d'impression optimaux en réglant la qualité image pour chaque type de papier. Pour plus d'informations sur les paramètres, reportez-vous à la section « Qualité image » (P.335).

Supports spéciaux

Vous pouvez utiliser des supports spéciaux, notamment les cartes postales et les enveloppes suivants :

Nom du papier	Format	Grammage de base	Type de papier*1	Qualité image*2	Remarques / Contre-mesure
Xerox Transparency - Removable Stripe	8,5 x 11 po	-	Transparent	Transparent	<ul style="list-style-type: none"> • Chargez le papier, la bande de papier à l'extrémité arrière. • Il n'est pas recommandé de créer plus de 20 transparents à la fois. • Le mode recto verso n'est pas disponible. • Placez une feuille de papier standard sous le transparent en cas de faux départs.
Enveloppes	4,1 x 9,5 po	75 - 90 g/m ²	Enveloppe No. 10 (4,1 x 9,5 po)	Enveloppe	<ul style="list-style-type: none"> • Chargez le papier dans le magasin 5. • Le mode recto verso n'est pas disponible.
	3,9 x 7,5 po	75 - 90 g/m ²	Enveloppe Monarch (3,9 x 7,5 po)	Enveloppe	<ul style="list-style-type: none"> • Chargez le papier dans le magasin 5. • Le mode recto verso n'est pas disponible.
Xerox Colour Laser Labels	A4	-	Étiquette	HW 2A	<ul style="list-style-type: none"> • Chargez le papier dans le magasin 1 ou 5. • Le mode recto verso n'est pas disponible.
XeroxHighSpeed Laser Removable Labels	A4	-	Étiquettes	HW 2A	<ul style="list-style-type: none"> • Chargez le papier dans le magasin 1 ou 5. • Le mode recto verso n'est pas disponible.
XeroxHighSpeed Laser Labels	A4	-	Étiquettes	HW 2A	<ul style="list-style-type: none"> • Chargez le papier dans le magasin 1 ou 5. • Le mode recto verso n'est pas disponible.
Xerox Plain Transparency for Colour	A4	-	Transparent	-	<ul style="list-style-type: none"> • Le mode recto verso n'est pas disponible. • Il n'est pas recommandé de créer plus de 20 transparents à la fois. • Placez une feuille de papier standard sous le transparent en cas de faux départs.

*1 : Sélectionnez le paramètre de type de papier correspondant au papier chargé dans un magasin. Pour plus d'informations, reportez-vous à la section « Modification des paramètres de papier » (P.253).

*2 : Vous obtiendrez des résultats d'impression optimaux en réglant la qualité image pour chaque type de papier. Pour plus d'informations sur les paramètres, reportez-vous à la section « Qualité image » (P.335).

REMARQUE • Pour plus d'informations sur les papiers spéciaux, notamment les autres types de papier épais, contactez le support client sur le site dell.com/contactdell.

Papier limité

Vous pouvez utiliser les types de papier suivants avec quelques restrictions :

Nom du papier	Format	Grammage de base	Type de papier*1	Qualité image*2	Remarques / Contre-mesure
Xerox Color Xpressions Elite	8,5 x 11 po, 17 x 11 po	105 g/m ² / 28 lb	Supérieur	Standard A	
Xerox Color Xpressions Elite (3 trous)	8,5 x 11 po	105 g/m ² / 28 lb	Supérieur	Standard A	
Xerox Color Xpressions Planet 20	8,5 x 11 po, 17 x 11 po, 18 x 12 po	105 g/m ² / 28 lb	Supérieur	Standard A	<ul style="list-style-type: none"> • Si un défaut de calage se produit lors de la transmission des feuilles réceptionnées au module de finition-B1, inversez le papier dans le magasin.
	8,5 x 11 po, 17 x 11 po, 18 x 12 po	215 g/m ² / 80 lb (couverture)	Très épais	HW 2A	<ul style="list-style-type: none"> • Le magasin 1 ne prend pas en charge le papier 18 x 12. • Le mode recto verso automatique n'est pas disponible avec le magasin 5.
Xerox Digital Color Elite Silk Text and Cover (C2S)	8,5 x 11 po, 17 x 11 po, 18 x 12 po	120 g/m ² / 80 lb (texte)	Glacé	Couché 1	<ul style="list-style-type: none"> • Chargez le papier manuellement, une feuille à la fois, dans le magasin 5.
	8,5 x 11 po, 17 x 11 po, 18 x 12 po	140 g/m ² / 100 lb (texte)	Glacé	Couché 1	<ul style="list-style-type: none"> • Chargez le papier manuellement, une feuille à la fois, dans le magasin 5.
	8,5 x 11 po, 17 x 11 po, 18 x 12 po	210 g/m ² / 80 lb (couverture)	Glacé épais	Couché 2	<ul style="list-style-type: none"> • Chargez le papier manuellement, une feuille à la fois, dans le magasin 5. • Le mode recto verso automatique n'est pas disponible.
Xerox Digital Color Elite Gloss Text and Cover (C2S)	8,5 x 11 po, 17 x 11 po, 18 x 12 po	120 g/m ² / 80 lb (texte)	Glacé	Couché 1	<ul style="list-style-type: none"> • Chargez le papier manuellement, une feuille à la fois, dans le magasin 5.
	8,5 x 11 po, 17 x 11 po, 18 x 12 po	140 g/m ² / 100 lb (texte)	Glacé	Couché 1	<ul style="list-style-type: none"> • Chargez le papier manuellement, une feuille à la fois, dans le magasin 5.
	8,5 x 11 po, 17 x 11 po, 18 x 12 po	210 g/m ² / 80 lb (couverture)	Glacé épais	Couché 2	<ul style="list-style-type: none"> • Chargez le papier manuellement, une feuille à la fois, dans le magasin 5. • Le mode recto verso automatique n'est pas disponible.
	8,5 x 11 po, 17 x 11 po, 18 x 12 po	280 g/m ² / 100 lb (couverture)	Glacé très épais	Couché 2	<ul style="list-style-type: none"> • Chargez le papier manuellement, une feuille à la fois, dans le magasin 5. • Le mode recto verso automatique n'est pas disponible.

Nom du papier	Format	Grammage de base	Type de papier*1	Qualité image*2	Remarques / Contre-mesure
Xerox Digital Color Select Gloss Text and Cover (C2S)	17 x 11 po, 18 x 12 po	120 g/m ² / 80 lb (texte)	Glacé	Couché 1	<ul style="list-style-type: none"> Chargez le papier manuellement, une feuille à la fois, dans le magasin 5.
	17 x 11 po, 18 x 12 po	210 g/m ² / 80 lb (couverture)	Glacé épais	Couché 2	<ul style="list-style-type: none"> Chargez le papier manuellement, une feuille à la fois, dans le magasin 5. Le mode recto verso automatique n'est pas disponible.
Xerox Digital Color Supreme Gloss FSC (C1S)	8,5 x 11 po, 17 x 11 po, 18 x 12 po	8 pt / 160 g/m ²	Glacé	Couché 1	<ul style="list-style-type: none"> Chargez le papier manuellement, une feuille à la fois, dans le magasin 5. Définissez une destination de réception autre que [Bac central - Supérieur] ([Bac central] lorsqu'un module de finition est installé).
	8,5 x 11 po, 17 x 11 po, 18 x 12 po	12 pt / 247 g/m ²	Glacé épais	Couché 2	<ul style="list-style-type: none"> Chargez le papier manuellement, une feuille à la fois, dans le magasin 5. Le mode recto verso automatique n'est pas disponible. Définissez une destination de réception autre que [Bac central - Supérieur] ([Bac central] lorsqu'un module de finition est installé).
Xerox Business Index	8,5 x 11 po	199 g/m ² / 110 lb	Très épais	Couché 2	<ul style="list-style-type: none"> Chargez le papier manuellement, une feuille à la fois, dans le magasin 5. Le mode recto verso automatique n'est pas disponible.
Xerox Digital Color Select Gloss Labels	8,5 x 11 po	-	Étiquettes	HW 2A	<ul style="list-style-type: none"> Chargez le papier manuellement, une feuille à la fois, dans le magasin 5. Le mode recto verso n'est pas disponible.
Xerox Matte Coated Labels	8,5 x 11 po	-	Étiquettes	HW 2A	<ul style="list-style-type: none"> Chargez le papier manuellement, une feuille à la fois, dans le magasin 5. Le mode recto verso n'est pas disponible.

Nom du papier	Format	Grammage de base	Type de papier*1	Qualité image*2	Remarques / Contre-mesure
Xerox Phase Professional Transparency	8,5 x 11 po	-	Transparent	Transparent	<ul style="list-style-type: none"> Il n'est pas recommandé de créer plus de 20 transparents à la fois. Le mode recto verso n'est pas disponible. Placez une feuille de papier standard sous le transparent en cas de faux départs.
Xerox Digital EA Color Transfer Paper	8,5 x 11 po, 17 x 11 po	-	Papier épais	HW 1A	<ul style="list-style-type: none"> Chargez le papier dans le magasin 5. Le mode recto verso n'est pas disponible.
Xerox Colour Impressions	A3, SRA3	90 g/m ²	Supérieur	Standard F	
	A4, A3, SRA3	100 g/m ²	Supérieur	Standard F	
Xerox Colotech+ Gloss Coated	A4, A3, SRA3	120 g/m ²	Glacé	Couché 1	<ul style="list-style-type: none"> Chargez le papier manuellement, une feuille à la fois, dans le magasin 5. Des cloques peuvent se produire sur une page imprimée dans les environnements chauds et humides.
	A4, A3, SRA3	140 g/m ²	Glacé	Couché 1	<ul style="list-style-type: none"> Chargez le papier manuellement, une feuille à la fois, dans le magasin 5.
	A4, A3, SRA3	170 g/m ²	Glacé épais	Couché 2	<ul style="list-style-type: none"> Chargez le papier manuellement, une feuille à la fois, dans le magasin 5. Le mode recto verso automatique n'est pas disponible.
	A4, A3, SRA3	210 g/m ²	Glacé épais	Couché 2	<ul style="list-style-type: none"> Chargez le papier manuellement, une feuille à la fois, dans le magasin 5. Le mode recto verso automatique n'est pas disponible.
	A4, A3, SRA3	250 g/m ²	Glacé épais	Couché 2	<ul style="list-style-type: none"> Chargez le papier manuellement, une feuille à la fois, dans le magasin 5. Le mode recto verso automatique n'est pas disponible.

Nom du papier	Format	Grammage de base	Type de papier*1	Qualité image*2	Remarques / Contre-mesure
XeroxColotech+ Silk Coated	A4, A3, SRA3	120 g/m ²	Glacé	Couché 1	<ul style="list-style-type: none"> • Chargez le papier manuellement, une feuille à la fois, dans le magasin 5.
	A4, A3, SRA3	140 g/m ²	Glacé	Couché 1	<ul style="list-style-type: none"> • Chargez le papier manuellement, une feuille à la fois, dans le magasin 5.
	A4, A3, SRA3	170 g/m ²	Glacé épais	Couché 2	<ul style="list-style-type: none"> • Chargez le papier manuellement, une feuille à la fois, dans le magasin 5. • Le mode recto verso automatique n'est pas disponible.
	A4, A3, SRA3	210 g/m ²	Glacé épais	Couché 2	<ul style="list-style-type: none"> • Chargez le papier manuellement, une feuille à la fois, dans le magasin 5. • Le mode recto verso automatique n'est pas disponible.
	A4, A3, SRA3	250 g/m ²	Glacé épais	Couché 2	<ul style="list-style-type: none"> • Chargez le papier manuellement, une feuille à la fois, dans le magasin 5. • Le mode recto verso automatique n'est pas disponible.

Nom du papier	Format	Grammage de base	Type de papier*1	Qualité image*2	Remarques / Contre-mesure
XeroxColotech+ Supergloss	A4	135 g/m ²	Glacé	Couché 1	<ul style="list-style-type: none"> • Chargez le papier manuellement, une feuille à la fois, dans le magasin 5. • Définissez une destination de réception autre que [Bac central - Supérieur] ([Bac central] lorsqu'un module de finition est installé).
	A4, A3	160 g/m ²	Glacé	Couché 1	<ul style="list-style-type: none"> • Chargez le papier manuellement, une feuille à la fois, dans le magasin 5. • Définissez une destination de réception autre que [Bac central - Supérieur] ([Bac central] lorsqu'un module de finition est installé).
	A4, A3, SRA3	210 g/m ²	Glacé épais	Couché 2	<ul style="list-style-type: none"> • Chargez le papier manuellement, une feuille à la fois, dans le magasin 5. • Le mode recto verso automatique n'est pas disponible. • Définissez une destination de réception autre que [Bac central - Supérieur] ([Bac central] lorsqu'un module de finition est installé).
Xerox Dura Paper Labels	A4	-	Étiquette	HW 2A	<ul style="list-style-type: none"> • Chargez le papier dans le magasin 1 ou 5. • Le mode recto verso n'est pas disponible.
XeroxColotech Supergloss Labels	A4, SRA3	-	Glacé épais	Couché 2	<ul style="list-style-type: none"> • Chargez le papier manuellement, une feuille à la fois, dans le magasin 5. • Le mode recto verso n'est pas disponible. • Définissez une destination de réception autre que [Bac central - Supérieur] ([Bac central] lorsqu'un module de finition est installé).

Nom du papier	Format	Grammage de base	Type de papier*1	Qualité image*2	Remarques / Contre-mesure
Xerox Colotech Super Gloss CD Labels	A4	-	Glacé épais	Couché 2	<ul style="list-style-type: none"> Chargez le papier manuellement, une feuille à la fois, dans le magasin 5. Le mode recto verso n'est pas disponible. Définissez une destination de réception autre que [Bac central - Supérieur] ([Bac central] lorsqu'un module de finition est installé).
Xerox Colour Laser Matte CD Labels, Combi Box	A4	-	Papier épais	-	<ul style="list-style-type: none"> Chargez le papier manuellement, une feuille à la fois, dans le magasin 5. Le mode recto verso n'est pas disponible.
Xerox DocuPac Folders High Gloss White	A4+	210 g/m ²	Glacé épais	-	<ul style="list-style-type: none"> Chargez le papier manuellement, une feuille à la fois, dans le magasin 5. Le mode recto verso n'est pas disponible.
Xerox DocuPac Folders Matte White	A4+	180 g/m ²	Très épais	-	<ul style="list-style-type: none"> Chargez le papier manuellement, une feuille à la fois, dans le magasin 5. Le mode recto verso n'est pas disponible.
Xerox Digital EA Color Transfer paper	A4, A3	-	Papier épais	-	<ul style="list-style-type: none"> Chargez le papier dans le magasin 5. Le mode recto verso n'est pas disponible.
Enveloppes	9 x 6,4 po, 8,7 x 4,3 po	75 - 90 g/m ²	Enveloppe	-	<ul style="list-style-type: none"> Chargez le papier dans le magasin 5. Le mode recto verso n'est pas disponible. Des rides peuvent apparaître lors de l'utilisation de certaines marques et de certains types. Si vous obtenez des rides, essayez une autre marque ou un type différent.

*1 : Sélectionnez le paramètre de type de papier correspondant au papier chargé dans un magasin. Pour plus d'informations, reportez-vous à la section « Modification des paramètres de papier » (P.253).

*2 : Vous obtiendrez des résultats d'impression optimaux en réglant la qualité image pour chaque type de papier. Pour plus d'informations sur les paramètres, reportez-vous à la section « Qualité image » (P.335).

REMARQUE • Dans le tableau ci-dessus, une température de 28 °C et un taux d'humidité de 85 % sont considérés comme étant élevés, et une température de 10 °C et un taux d'humidité de 15 % sont considérés comme étant bas.

Papier inutilisable

L'utilisation de papier et de transparents non recommandés par Dell peut provoquer un bourrage papier ou un dysfonctionnement de la machine. Utilisez du papier et des transparents recommandés par Dell.

- Transparents
- Papier humide ou mouillé
- Papier préimprimé par une autre imprimante ou une photocopieuse
- Papier froissé ou plié
- Enveloppes qui ne sont pas plates ou comportent des agrafes
- Papier en couleur dont la surface a été traitée
- Papier avec une surface rugueuse comme du papier provenant de pâte à papier ou du papier fibreux
- Symphony (Pastel Pink, etc.) A4 80 g/m²

Stockage et manipulation du papier

Lorsque vous stockez le papier, gardez à l'esprit les points suivants :

- Conservez le papier dans un placard ou un endroit sec. L'absorption d'humidité par le papier peut provoquer des bourrages papier et dégrader la qualité image.
- Après avoir ouvert une ramette de papier, protégez le papier non utilisé dans un emballage. Nous vous conseillons de conserver le papier non utilisé dans des sachets anti-humidité.
- Stockez le papier sur une surface plane pour éviter qu'il ne se gondole ou se plie.

Lorsque vous chargez du papier dans un magasin, respectez les consignes suivantes :

- Alignez parfaitement les feuilles à charger avant de les placer dans un magasin.
- N'utilisez pas de papier froissé ou ondulé.
- N'utilisez pas de papier gondolé ou enroulé.
- Ne chargez pas différents formats de papier dans un magasin.
- Ventilez soigneusement les transparents et les étiquettes avant de les charger. Sinon, les feuilles de papier risquent d'adhérer les unes aux autres et de provoquer des bourrages papier, ou plusieurs feuilles à la fois seront chargées dans la machine.
- Lorsque vous imprimez en continu des transparents, les feuilles peuvent se coller les unes aux autres. Après avoir imprimé 20 feuilles ou plus, retirez-les du bac de réception et ventilez-les afin de les refroidir.

Chargement du papier

Cette section explique comment charger du papier.

Types de papier chargés dans les magasins

La machine détecte automatiquement la taille et l'orientation du papier chargé dans un magasin, mais pas son type. En principe, chaque magasin est réglé sur du papier standard. Lorsque vous chargez du papier qui n'est pas standard, vous devez changer le paramètre du type de papier. Vous pouvez nommer des types de papier et configurer jusqu'à cinq types en tant que papier défini par l'utilisateur.

Pour plus d'informations sur le changement des paramètres de type de papier, reportez-vous à la section « Modification des paramètres de papier » (P.253).

Sélection automatique de magasin

Si vous définissez la source du papier dans l'onglet [Papier/Réception] sur [Bac papier] dans l'écran du pilote d'impression PCL lors de l'impression, la machine sélectionne automatiquement le magasin selon le format et l'orientation du document à imprimer. Cela s'appelle la sélection automatique de magasin.

Lors de la copie, la sélection de [Sélection auto] pour [Papier] active la sélection automatique de magasin. Si la machine détecte deux magasins correspondants ou plus pour la sélection automatique de magasin, elle sélectionne le magasin avec la priorité la plus élevée spécifiée dans [Priorité type de papier] parmi les magasins définis sous [Type de papier]. Les magasins dont le paramètre [Priorité type de papier] est défini sur [Papier auto désactivé] sont ignorés dans la sélection automatique de magasin. De plus, si les paramètres [Priorité type de papier] sont identiques, la priorité de magasin est déterminée par le paramètre [Priorité des magasins].

REMARQUE • Certains magasins ne sont pas sélectionnés par la sélection automatique. Cela dépend du paramètre défini pour ces magasins dans [Sélection papier auto]. Pour plus d'informations, reportez-vous à la section « Modifier les paramètres » (P.333).

- Le magasin 5 ne peut pas être sélectionné pour la sélection automatique.
- S'il manque du papier durant la copie ou l'impression, sélectionnez un magasin contenant du papier ayant le même format et la même orientation. La machine continuera alors à copier ou à imprimer (fonction Permutation automatique des magasins). La machine ne peut pas permuter sur un magasin contenant un type de papier dont le paramètre [Priorité type de papier] est défini sur [Papier auto désactivé].

Pour plus d'informations sur les paramètres [Type de papier], [Priorité type de papier] et [Priorité des magasins], et sur la fonction de remplacement du papier, reportez-vous à la section « Configuration des magasins » (P.332). Vous pouvez également définir ces paramètres à l'aide de l'outil Web de configuration d'imprimante Dell.

Ajout de papier

S'il n'y a plus de papier dans la machine durant une opération de copie ou d'impression, un message s'affiche sur l'écran digital. Ajoutez du papier conformément aux instructions du message. La copie ou l'impression reprend automatiquement dès que vous ajoutez du papier.

REMARQUE • Veillez à ventiler les feuilles de papier avant de les charger dans un magasin. Sinon, les feuilles de papier risquent d'adhérer les unes aux autres et de provoquer des bourrages papier, ou plusieurs feuilles à la fois seront chargées dans la machine.

Chargement de papier dans les magasins 1 à 4

Cette section explique comment charger du papier dans les magasins 1 à 4.

S'il n'y a plus de papier dans la machine durant une opération de copie ou d'impression, un message s'affiche sur l'écran digital. Ajoutez du papier conformément aux instructions du message. La copie ou l'impression reprend automatiquement dès que vous ajoutez du papier.

REMARQUE • Veillez à ventiler les feuilles de papier avant de les charger dans un magasin. Sinon, les feuilles risquent d'adhérer les unes aux autres et de provoquer un bourrage papier.

Pour plus d'informations sur le changement de format et d'orientation du papier, reportez-vous à la section « Changement de format papier pour les magasins 1 à 4 » (P.249).

1 Sortez le magasin jusqu'à ce qu'il bute.

REMARQUE • Lorsque la machine traite un travail, ne sortez pas le magasin utilisé pour ce travail.

- Pour éviter des bourrages papier ou une mauvaise détection du papier chargé dans un magasin par la machine, n'ajoutez pas de feuilles au papier déjà présent dans le magasin. Dégagez le papier restant du magasin, puis chargez ce papier par dessus le nouveau papier que vous venez de charger.

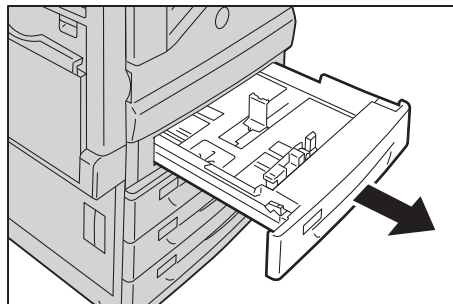

- Ne sortez pas tous les magasins en même temps. La machine pourrait s'incliner et se renverser, ce qui engendrerait des risques de blessures.

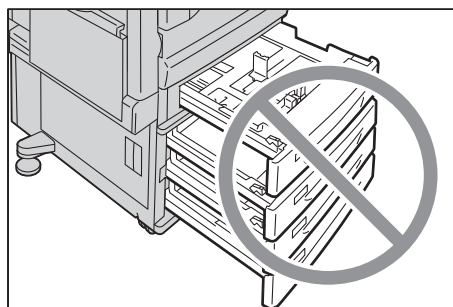

2 Chargez le papier et alignez les bords des feuilles contre le bord gauche du magasin, la face à copier ou à imprimer étant tournée vers le haut.

REMARQUE • Ne chargez pas de papier au-delà de la ligne de remplissage maximal (mention « MAX » dans l'illustration de droite). Cela peut provoquer des bourrages papier ou un mauvais fonctionnement de la machine.

- Ne placez pas de papier ou d'objet dans l'espace vide situé sur le côté droit des magasins 1 à 4. Vous risqueriez de provoquer un bourrage papier ou un dysfonctionnement de la machine.

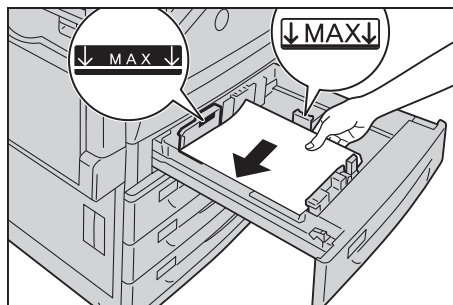

3 Enfoncez le magasin délicatement jusqu'à ce qu'il bute.

REMARQUE • Lorsque vous insérez le magasin, manipulez-le sans forcer. Si vous enfoncez le magasin en forçant, la machine risque de ne pas fonctionner correctement.

Chargement de papier dans le magasin 5 (magasin auxiliaire)

Lorsque vous imprimez ou copiez sur un format ou un type de papier qui ne peut pas être utilisé dans les magasins 1 à 4, utilisez le magasin 5 (magasin auxiliaire). Cette section explique comment charger du papier dans le magasin 5. Pour utiliser ce dernier lors de l'impression, sélectionnez Magasin 5 et indiquez le type de papier dans l'onglet [Papier/Réception] du pilote d'imprimante.

REMARQUE • Pour éviter des bourrages papier ou une mauvaise détection du papier chargé dans le magasin par la machine, ne retirez pas une feuille de papier tant que le magasin n'est pas vide.

- Veillez à ventiler les feuilles de papier avant de les charger dans un magasin. Sinon, les feuilles de papier risquent d'adhérer les unes aux autres et de provoquer des bourrages papier, ou plusieurs feuilles à la fois seront chargées dans la machine.

1 Ouvrez le magasin 5.

REMARQUE • Si nécessaire, sortez l'extension de magasin. L'extension peut être déployée en deux étapes. Sortez-la sans forcer.

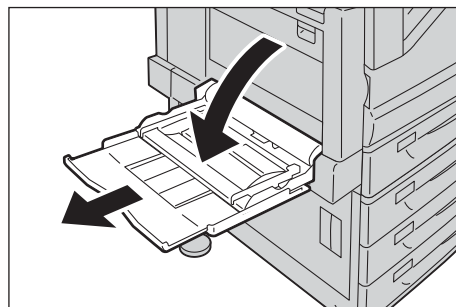

2 Chargez le papier, face à copier ou à imprimer vers le bas, en introduisant le papier jusqu'à ce que ses bords butent sur l'entrée de l'alimentation papier.

REMARQUE • Ne mélangez pas des types de papier dans le magasin.

- Ne chargez pas du papier au-delà de la ligne de remplissage maximal. Cela peut provoquer des bourrages papier ou un mauvais fonctionnement de la machine.

- Selon le type de papier épais utilisé, il arrive qu'il ne soit pas chargé dans la machine ou que la qualité image soit dégradée.

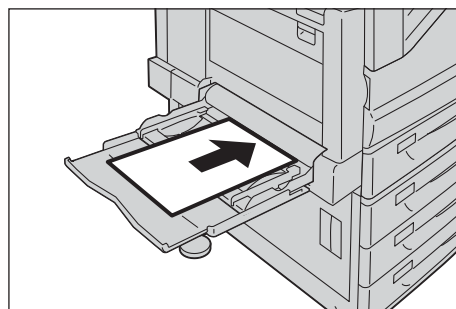

3 Ajustez les guides format de façon à les aligner contre les bords du papier chargé.

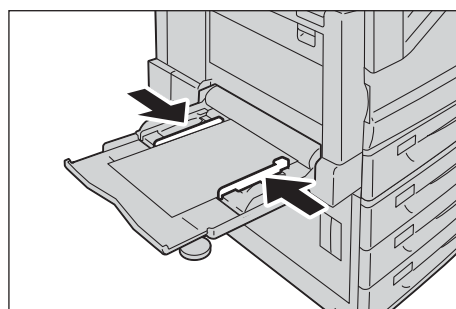

4 Lancez un travail de copie ou d'impression.

Chargement de papier dans le magasin 6 (chargeur haute capacité B1)

Cette section explique comment charger du papier dans le magasin 6 (chargeur haute capacité B1).

S'il n'y a plus de papier dans la machine durant une opération de copie ou d'impression, un message s'affiche sur l'écran digital. Ajoutez du papier conformément aux instructions du message. La copie ou l'impression reprend automatiquement dès que vous ajoutez du papier.

REMARQUE • Veillez à ventiler les feuilles de papier avant de les charger dans un magasin. Sinon, les feuilles risquent d'adhérer les unes aux autres et de provoquer un bourrage papier.

Pour plus d'informations sur le changement de format et d'orientation du papier, reportez-vous à la section « Changement de format papier » (P.249).

1 Sortez le magasin 6 jusqu'à sa butée.

REMARQUE • Lorsque la machine traite un travail, ne sortez pas le magasin utilisé pour ce travail.

- Pour éviter des bourrages papier ou une mauvaise détection du papier chargé dans un magasin par la machine, n'ajoutez pas de feuilles au papier déjà présent dans le magasin.

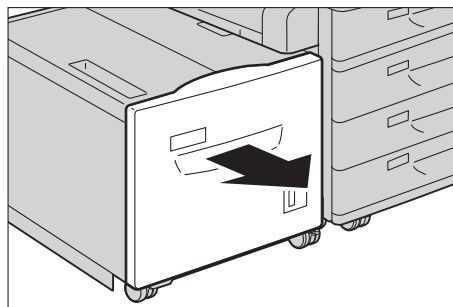

2 Chargez le papier et alignez les bords des feuilles contre le bord droit du magasin, face à copier ou à imprimer tournée vers le bas.

REMARQUE • Ne chargez pas de papier au-delà de la ligne de remplissage maximal (mention « MAX » dans l'illustration de droite). Cela peut provoquer des bourrages papier ou un mauvais fonctionnement de la machine.

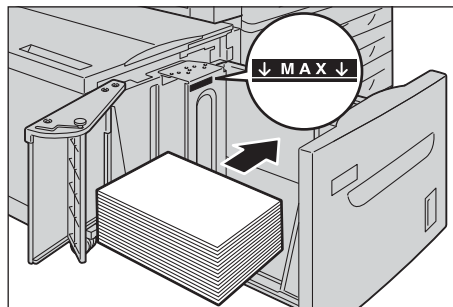

3 Enfoncez le magasin délicatement jusqu'à ce qu'il bute.

Changement de format papier

Cette section explique comment changer de format papier dans les magasins 1 à 4 et 6.

REMARQUE • Les types de papier des magasins 1 à 4 et 6 sont prédéfinis. En principe, les magasins 1 à 4 sont réglés sur du papier standard. Lorsque vous changez de type de papier, modifiez également les paramètres de qualité du papier pour les faire correspondre au papier à charger et pour maintenir une impression de haute qualité.

Pour plus d'informations sur les paramètres de type de papier, reportez-vous à la section « Modification des paramètres de papier » (P.253).

- Vous pouvez charger du papier au format non standard dans les magasins 1 à 4. Si tel est le cas, vous devez enregistrer le format papier. Pour plus d'informations sur l'enregistrement de formats papier, reportez-vous à la section « Format papier » (P.333).

Pour plus d'informations sur les formats papier correspondants, reportez-vous à la section « Paramètres de format papier » (P.347).

Pour plus d'informations sur la copie sur du papier au format non standard, reportez-vous à la section « Papier (Sélection du papier pour la copie) » (P.71). Pour plus d'informations sur l'impression sur du papier au format non standard, reportez-vous à l'aide du pilote de l'imprimante.

REMARQUE • Ne chargez pas différents formats de papier dans un magasin.

Changement de format papier pour les magasins 1 à 4

Cette section explique comment changer de format papier pour les magasins 1 à 4.

REMARQUE • Les types de papier des magasins 1 à 4 sont prédéfinis. Il existe 16 types de papier : Standard, Supérieur, Recyclé, Transparent, Épais, Glacé, Étiquettes, Perforé, En-tête, Préimprimé, Autre et Personnalisé 1 à 5. En principe, le papier standard est défini par défaut. Lorsque vous changez de type de papier, modifiez également les paramètres de qualité du papier pour les faire correspondre au papier à charger et pour maintenir une impression de haute qualité.

Pour plus d'informations sur les paramètres de type de papier, reportez-vous à la section « Modification des paramètres de papier » (P.253).

- Lorsque vous chargez du papier au format non standard, vous devez enregistrer le format papier. Pour plus d'informations sur l'enregistrement de formats papier, reportez-vous à la section « Attributs de magasin » (P.333).

Pour plus d'informations sur la copie sur du papier au format non standard, reportez-vous à la section « Papier (Sélection du papier pour la copie) » (P.71). Pour plus d'informations sur l'impression sur du papier au format non standard, reportez-vous à l'aide du pilote de l'imprimante.

- 1 Sortez le magasin jusqu'à ce qu'il bute.

REMARQUE • Lorsque la machine traite un travail, ne sortez pas le magasin utilisé pour ce travail.

- Pour éviter des bourrages papier ou une mauvaise détection du papier chargé dans un magasin par la machine, n'ajoutez pas de feuilles de papier déjà présent dans le magasin.

- 2 Retirez toute feuille de papier chargée dans le magasin.

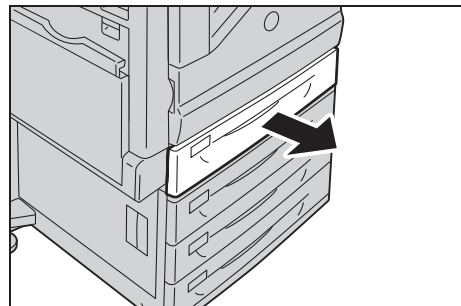

- 3 Tenez fermement les deux guides format et placez-les contre les bords du papier.

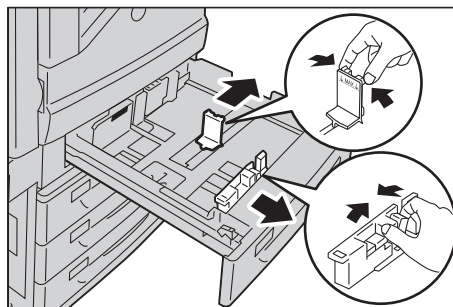

- 4 Chargez le papier et alignez les bords des feuilles contre le bord gauche du magasin, face à copier ou à imprimer vers le haut.

REMARQUE • Ne chargez pas de papier au-delà de la ligne de remplissage maximal (mention « MAX » dans l'illustration de droite).

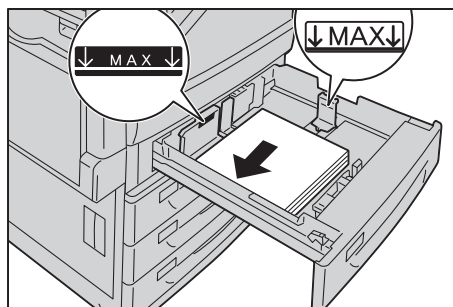

- 5 Enfoncez le magasin délicatement jusqu'à ce qu'il bute.

REMARQUE • Lorsque vous insérez le magasin, manipulez-le sans forcer. Si vous enfoncez le magasin en forçant, la machine risque de ne pas fonctionner correctement.

- Apposez l'étiquette du format papier sur l'avant du magasin.

Pour plus d'informations sur les paramètres de type de papier, reportez-vous à la section « Modification des paramètres de papier » (P.253).

Changement de format papier pour le magasin 6 (chargeur haute capacité B1) (en option)

Cette section explique comment changer de format papier pour le magasin 6 (chargeur haute capacité B1) (en option).

- 1 Sortez le magasin 6 jusqu'à ce qu'il bute.

REMARQUE • Lorsque la machine traite un travail, ne sortez pas le magasin utilisé pour ce travail.

- Pour éviter des bourrages papier ou une mauvaise détection du papier chargé dans un magasin par la machine, n'ajoutez pas de feuilles au papier déjà présent dans le magasin.

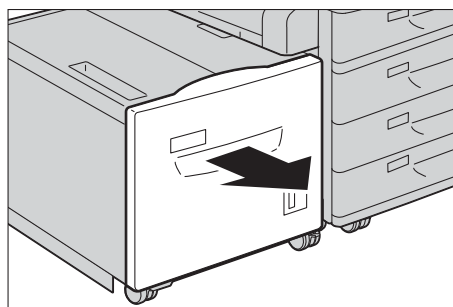

- 2 Retirez toute feuille de papier chargée dans le magasin.

- 3 Ouvrez le guide de fin (1) et desserrez la vis (2). Ensuite, retirez le guide du magasin.

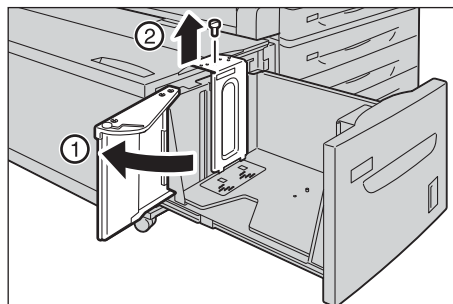

- 4 Insérez les petites protubérances situées sur le fond du guide dans les trous correspondant au format papier souhaité (1). Insérez la protubérance du magasin dans un trou correspondant au format papier situé sur le dessus du guide et serrez la vis (2).

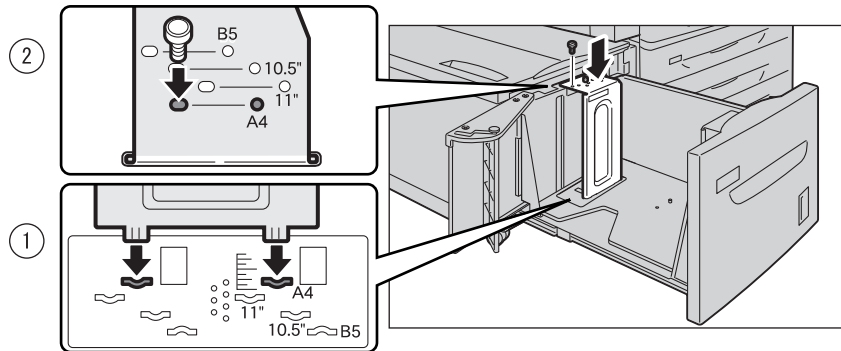

- 5 Desserrez la vis du guide avant et dégagez le guide du magasin.

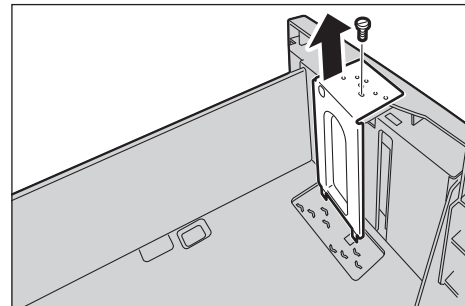

- 6 Insérez les petites protubérances situées sur le fond du guide dans les trous correspondant au format papier souhaité (1). Insérez la protubérance du magasin dans un trou correspondant au format papier situé sur le dessus du guide et serrez la vis (2).

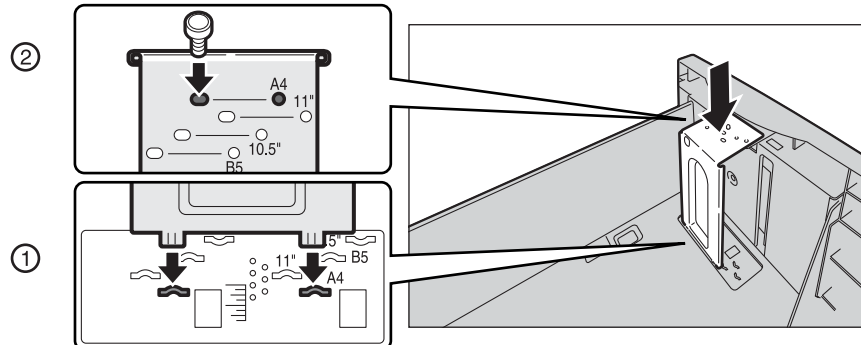

- 7 Relevez le levier du guide de fin (1). Déplacez le levier le long de l'emplacement et réglez-le sur la position correspondant au format papier (2). Ensuite, appuyez et enfoncez le levier (3).

REMARQUE • Ajustez correctement le guide de fin par rapport au format papier. S'il n'est pas ajusté correctement, la machine ne pourra pas charger le papier correctement, ce qui provoquera des bourrages papier.

- L'emplacement situé à gauche du format 8,5 po n'est pas utilisé.

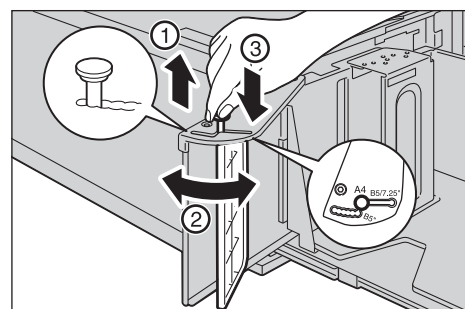

- 8 Ouvrez le guide de fin (1), chargez le papier et alignez les bords des feuilles contre le bord droit du magasin, face à copier ou à imprimer vers le bas (2).

REMARQUE • Ne chargez pas de papier au-delà de la ligne de remplissage maximal (mention « MAX » dans l'illustration de droite). Cela peut provoquer des bourrages papier ou un mauvais fonctionnement de la machine.

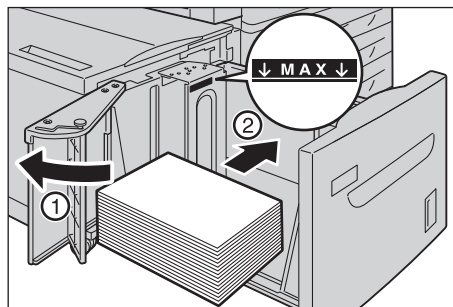

- 9 Fermez le guide de fin correctement.

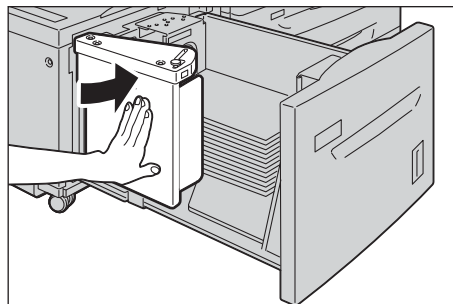

- 10 Enfoncez le magasin délicatement jusqu'à ce qu'il bute.

Modification des paramètres de papier

Cette section explique comment changer de type de papier dans les magasins et comment régler le traitement de la qualité image pour chaque type de papier.

Après avoir chargé le papier dans un magasin, indiquez le type de papier chargé et sélectionnez la qualité image pour le type de papier. Le réglage de la qualité image pour chaque type de papier permet d'obtenir les meilleurs niveaux de qualité d'impression pour un type de papier donné.

Pour plus d'informations sur le traitement de la qualité image pour chaque type de papier, reportez-vous à la section « Qualité image » (P.335).

- REMARQUE** • Les utilisateurs peuvent nommer les types Personnalisé 1 à Personnalisé 5 affichés dans les paramètres du type de papier. Pour plus d'informations sur la définition des noms de types de papier Personnalisé 1 à Personnalisé 5, reportez-vous à la section « Nom / Couleur de papier personnalisé » (P.332).
- Vous pouvez modifier le paramètre de type de papier sans entrer en mode Administration système sur l'écran [Configuration] qui s'affiche lorsque vous sélectionnez [Configuration] dans l'écran [Accueil] si vous configurez les paramètres au préalable. Pour plus d'informations, reportez-vous à la section « Personnalisation de l'écran Papier » (P.333).

1 Appuyez sur le bouton <Log In/Out>.

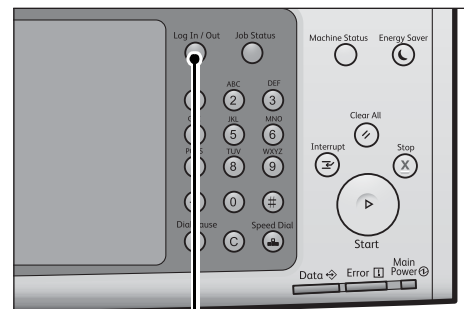

Bouton <Log In/Out>

2 Entrez l'ID utilisateur de l'administrateur système à l'aide du pavé numérique ou du clavier affiché sur l'écran, puis sélectionnez [Entrer].

Lorsqu'un mot de passe est requis, sélectionnez [Suivant] et entrez le mot de passe de l'administrateur système, puis sélectionnez [Entrer].

- REMARQUE** • L'ID utilisateur par défaut est « admin ».
- Le mot de passe par défaut est « 1111 ».

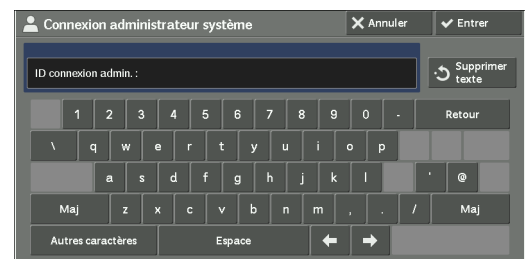

3 Sélectionnez [Outils] dans l'écran [Accueil].

- REMARQUE** • Lorsque l'écran [Accueil] ne s'affiche pas sur l'écran digital, appuyez sur le bouton <Home>.

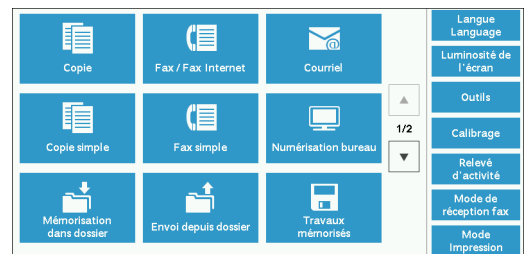

- 4 Sélectionnez [Paramètres système] > [Paramètres communs aux différents services] > [Configuration des magasins].

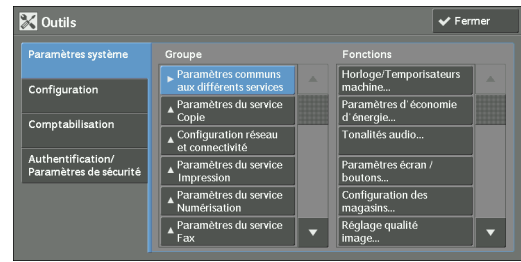

- 5 Sélectionnez [Attributs de magasin].

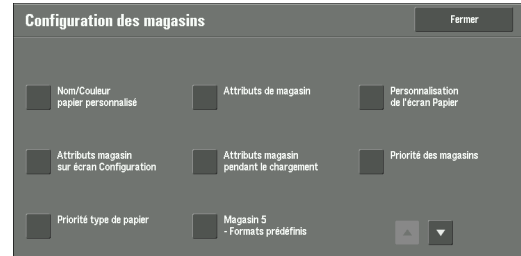

- 6 Sélectionnez un magasin pour changer le paramètre de type de papier sous [Éléments].

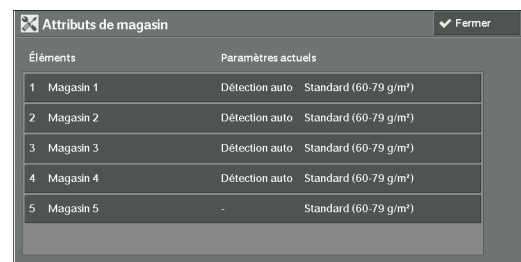

- 7 Sélectionnez [Modifier les paramètres].

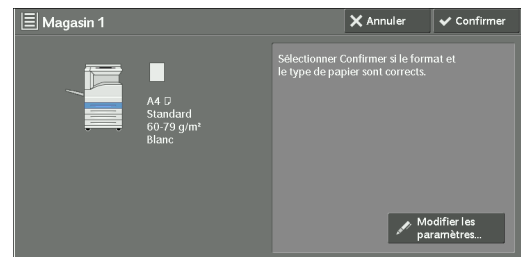

- 8 Sélectionnez [Type de papier], [Format papier], [Couleur] et [Sélection papier auto] respectivement.

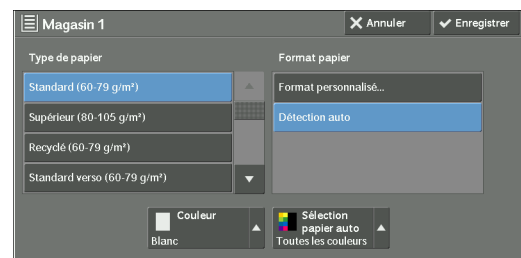

- 9 Sélectionnez [Enregistrer], [Confirmer] ou [Fermer] à plusieurs reprises jusqu'à ce que l'écran [Configuration des magasins] s'affiche.

- 10 Sélectionnez [Qualité image].



- 11 Sélectionnez le type de papier pour changer les paramètres de qualité image sous [Éléments], puis sélectionnez [Modifier les paramètres].

REMARQUE • Sélectionnez [▲] pour revenir à l'écran précédent ou [▼] pour passer à l'écran suivant.

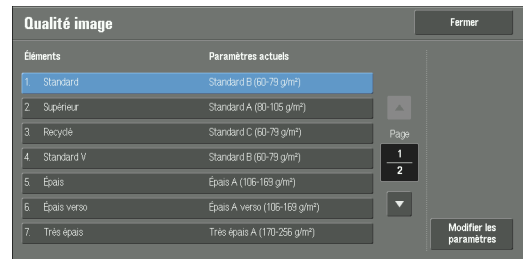

- 12 Choisissez une qualité image, puis sélectionnez [Enregistrer].



- 13 Vérifiez que le type de papier que vous avez sélectionné s'affiche sous [Paramètres actuels] du paramètre [Éléments], puis sélectionnez [Fermer].

- 14 Sélectionnez [Fermer] à plusieurs reprises jusqu'à ce que l'écran [Outils] s'affiche.

- 15 Sélectionnez [Fermer].

13 Maintenance

Ce chapitre explique comment remplacer des consommables, nettoyer la machine, calibrer les couleurs, imprimer un relevé/une liste et supprimer un travail d'impression dont l'ID utilisateur n'est pas valide.

- **Remplacement de consommables258**
- **Nettoyage de la machine271**
- **Procédure de calibrage.....276**
- **Impression d'un relevé ou d'une liste280**
- **Suppression d'une Impression facturée privée dont l'ID utilisateur n'est pas valide...281**
- **Configuration de l'outil de restauration282**

Remplacement de consommables

Utilisez les consommables recommandés par Dell. Accédez au site Web des consommables pour imprimantes Dell à l'adresse dell.com/supplies ou commandez-en par téléphone.

Manutention des consommables et pièces de rechange périodiques

- Ne stockez pas les boîtes/cartons de consommables et pièces de rechange périodiques à la verticale.
- Ne déballiez pas les consommables et pièces de rechange périodiques si vous n'allez pas les utiliser. Évitez de stocker les consommables et les pièces de rechange périodiques dans les endroits suivants :
 - chauds et humides ;
 - à proximité d'appareils générateurs de chaleur ;
 - zones exposées directement à la lumière du soleil ;
 - endroits poussiéreux.
- Lorsque vous utilisez des consommables et pièces de rechange périodiques, lisez attentivement les précautions correspondantes. Elles sont indiquées sur les pièces elles-mêmes, leur emballage ou une fiche de sécurité fournie dans leur emballage.
- Nous vous conseillons de toujours avoir sous la main des consommables et pièces de rechange périodiques.
- Lorsque vous appelez le support client pour commander des consommables et pièces de rechange, ayez à portée de main l'étiquette de service de votre imprimante Dell.
- L'utilisation de consommables et pièces de rechange périodiques non conseillés par Dell peut détériorer la qualité d'impression et les performances de la machine. Utilisez uniquement des consommables et pièces de rechange périodiques recommandés par Dell.

Vérification de l'état des consommables

Vous pouvez vérifier l'état des consommables dans l'écran [Consommables].

Pour plus d'informations sur les consommables, reportez-vous à la section « Consommables » (P.301).

Les informations ci-après indiquent la section de référence de chaque procédure.

Remplacement des cartouches de toner	259
Remplacement du bac récupérateur de toner R5.....	261
Remplacement des modules photorécepteurs R1, R2, R3 et R4.....	264
Remplacement de la cartouche d'agrafes (pour le module de finition-B1)	267
Remplacement de la cartouche d'agrafes cahier (pour la Plieuse/brocheuse du module de finition-B1)	268
Vidage du récupérateur de la perforieuse (pour le module de finition-B1)	269

Remplacement des cartouches de toner

Les messages suivants s'affichent sur l'écran digital selon la quantité de toner restante. Remplacez la cartouche de toner conformément aux instructions du message.

Message*1	Rendement de page restant*2	Solution
Commander une cartouche de toner jaune [Y].	Noir : Environ 3 500 pages Autre que noir : Environ 2 500 pages	Vous n'avez pas besoin de remplacer la cartouche de toner immédiatement. Commandez la cartouche de toner affichée à l'écran.
La cartouche de toner jaune [Y] devra bientôt être remplacée.	Environ 40 pages	Remplacez la cartouche de toner par une nouvelle.
La cartouche de toner jaune [Y] doit être remplacée.	-	La machine s'arrêtera. Remplacez la cartouche de toner par une nouvelle.

*1 : Les messages figurant dans le tableau ci-dessus s'appliquent au toner jaune. Le « toner jaune » [Y] figurant dans les messages diffère selon la couleur et le numéro du toner utilisé.

*2 : Le rendement de page restant pour les travaux de copie/d'impression est applicable lorsque le papier A4 LEF () est utilisé. La valeur est une estimation et varie selon certaines conditions : contenu imprimé, couverture des points (couverture de surface), format papier, type de papier, densité de copie/d'impression, type d'image imprimée et environnement de fonctionnement de la machine.

REMARQUE • Lorsque vous remplacez une cartouche de toner, il arrive que du toner se répande sur le sol et le salisse. Nous conseillons de déposer préalablement du papier sur le sol.

- L'utilisation de cartouches de toner non recommandées par Dell peut détériorer la qualité image et les performances de la machine. Utilisez uniquement des cartouches de toner recommandées par Dell.
- Lorsque la quantité restante de toner est faible, il arrive que la machine interrompe l'impression et affiche un message. Si tel est le cas, remplacez la cartouche de toner pour reprendre la copie ou l'impression.
- Remplacez les cartouches de toner lorsque la machine est allumée.
- La densité de copie ou d'impression peut légèrement diminuer une fois que le message « Commander une cartouche de toner XXX » s'affiche à l'écran digital.
- Si vous remplacez une cartouche de toner par une cartouche de toner partiellement usagée, le nombre de pages que vous pourrez copier ou imprimer après l'affichage du message « Commander une cartouche de toner XXX » peut être très éloigné des valeurs décrites dans le tableau ci-dessus.

- 1 Assurez-vous que la machine ne fonctionne pas, puis ouvrez le panneau avant.

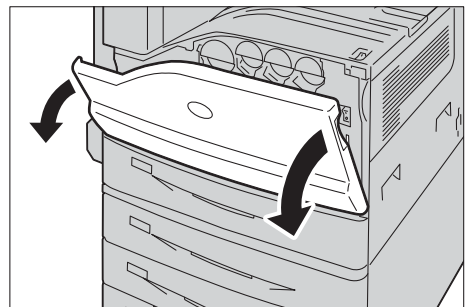

- 2 Placez votre main sous le creux de la cartouche de toner indiquée dans le message et soulevez délicatement la cartouche.

REMARQUE • Les lettres « Y », « M », « C » ou « K » désignent respectivement les couleurs suivantes : jaune, magenta, cyan et noir.

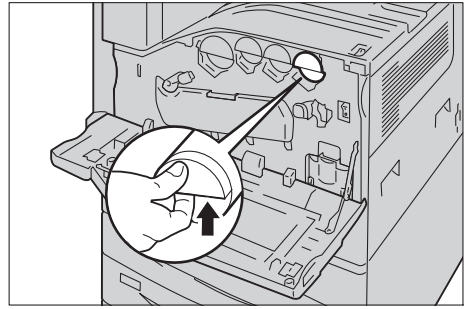

- 3 Dégagez la cartouche de toner lentement et sortez-la.

REMARQUE • Sortez délicatement la cartouche de toner. Faites attention à ce que le toner ne s'écoule pas de la cartouche.

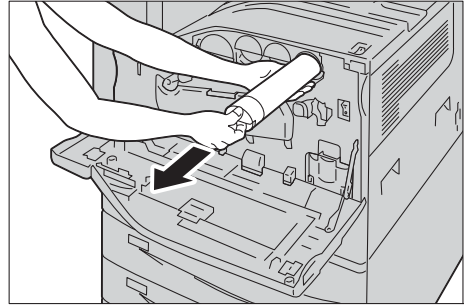

- 4 Sortez de son emballage une nouvelle cartouche de toner de la même couleur, et secouez-la verticalement et horizontalement une dizaine de fois.

REMARQUE • Ne touchez pas à l'obturateur de la cartouche.

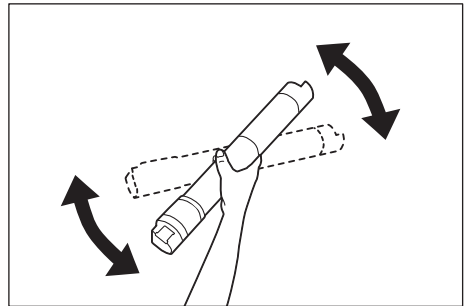

- 5 Tenez la cartouche, flèche orientée vers le haut, et enfoncez-la lentement jusqu'à ce qu'elle bute.

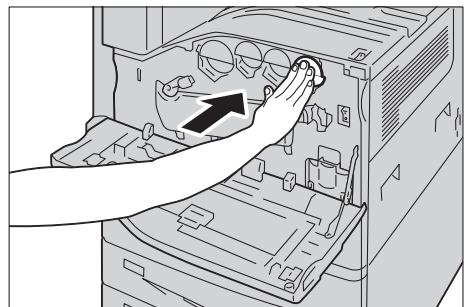
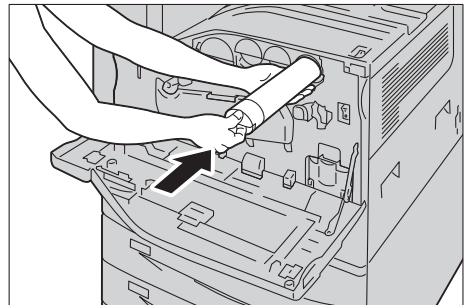

- 6 Fermez le panneau avant.

REMARQUE • Si le panneau avant n'est pas fermé complètement, un message s'affiche sur la machine dont le fonctionnement est suspendu.

Remplacement du bac récupérateur de toner R5

Le bac récupérateur de toner contient du toner usagé. Les messages suivants s'affichent sur l'écran digital selon l'état du bac récupérateur de toner. Suivez les instructions des messages.

Message	Rendement de page restant*	Solution
Commander un bac récupérateur de toner.	Environ 1 200 pages	Commandez le bac récupérateur de toner.
Le bac récupérateur de toner doit être remplacé.	-	La machine s'arrêtera. Remplacez le bac récupérateur de toner par un nouveau.

* : Le rendement de page restant pour les travaux de copie/d'impression est applicable lorsque le papier A4 LEF (☐) est utilisé.

La valeur indiquée est une estimation et varie selon les conditions suivantes : contenu imprimé, couverture des points (couverture de surface), format papier, type de papier, densité de copie/d'impression, type d'image imprimée et environnement de fonctionnement de la machine.

Lorsque vous remplacez le bac récupérateur de toner, nettoyez la tête d'impression LED à l'aide de la tige de nettoyage pour éviter des incohérences de densité ou de couleur lors de la copie et de l'impression.

REMARQUE • Ne touchez pas les cinq parties grises en éponge situées à l'arrière du bac récupérateur de toner. Vous pourriez vous salir les mains.

- Lorsque vous remplacez le bac récupérateur de toner, il arrive que du toner se répande sur le sol. Nous conseillons de déposer préalablement du papier sur le sol.
- Vous devez mettre au rebus les bacs récupérateurs de toner de manière appropriée.
- L'utilisation de bacs récupérateurs de toner non recommandés par Dell peut détériorer la qualité image et les performances de la machine. Utilisez uniquement des bacs récupérateurs de toner recommandés par Dell.

- 1 Assurez-vous que la machine ne fonctionne pas, puis ouvrez le panneau avant.

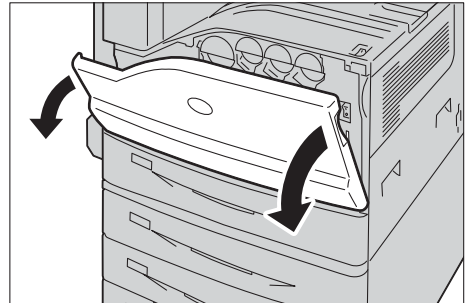

- 2 Tenez le bac récupérateur de toner d'une main par le côté gauche et sortez-le avec précaution.

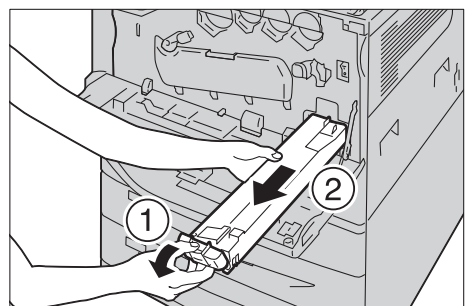

- 3 Déballiez un nouveau bac récupérateur de toner.

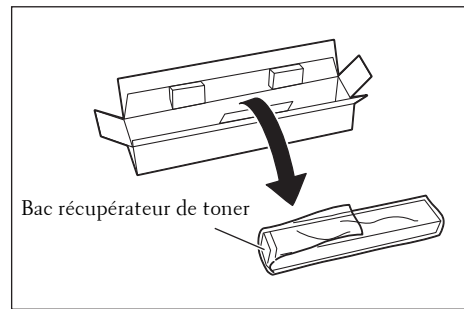

- 4 Tenez le nouveau bac récupérateur de toner par le côté gauche et enfoncez-le jusqu'à ce qu'il s'enclenche.

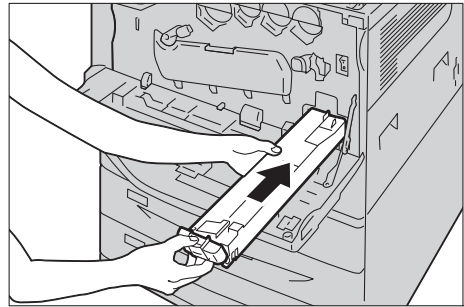

- 5 Insérez le bac récupérateur de toner utilisé dans le sachet en plastique fourni avec le matériel, puis fermez-le hermétiquement à l'aide de la fermeture à glissière.

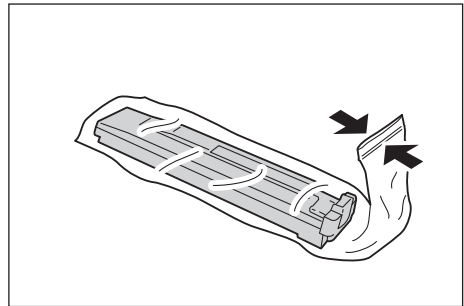

- 6 En le tenant des deux mains, déposez soigneusement l'ancien bac récupérateur de toner dans le carton vide.

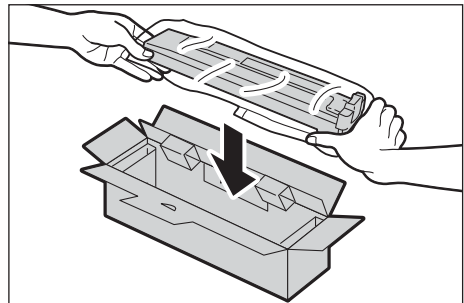

- 7 Tournez dans le sens antihoraire le levier de déblocage du panneau du module photorécepteur.

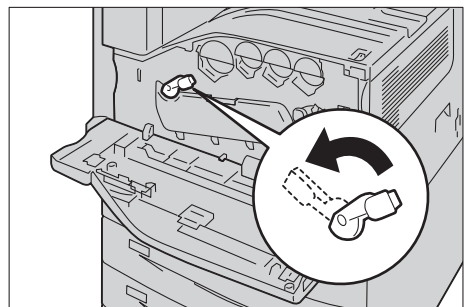

8 Abaissez le panneau.

REMARQUE • Vous pouvez à présent voir le module photorécepteur.

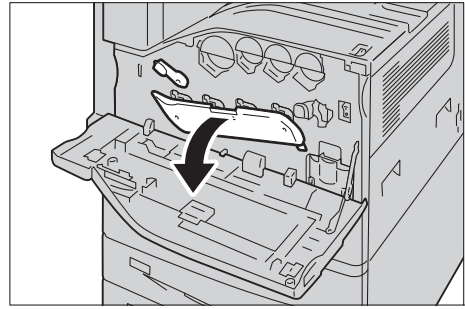

9 Retirez délicatement la tige de nettoyage logée dans la tête d'impression LED jusqu'à sa butée. Les tiges de nettoyage se situent dans le raccord pour le nettoyage, juste en dessous des modules photorécepteurs R1, R2, R3 et R4.

REMARQUE • Dégagez la tige de nettoyage jusqu'à ce que vous voyiez « ●●● ».

• Ne retirez pas entièrement la tige de nettoyage de son logement.

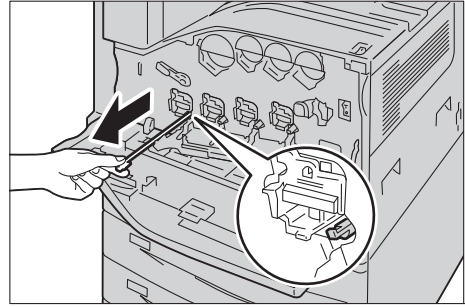

10 Réinsérez délicatement la tige de nettoyage.

REMARQUE • Nettoyez les quatre têtes d'impression LED R1 à R4 en faisant sortir et rentrer la tige de nettoyage à deux ou trois reprises pour chaque tête.

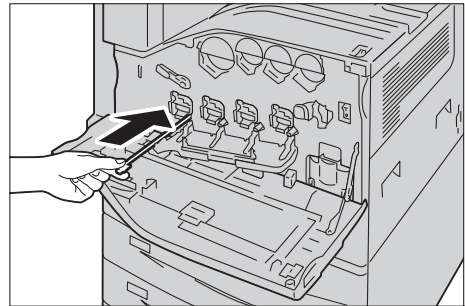

11 Remplacez le panneau dans sa position initiale.

REMARQUE • Enfoncez-le jusqu'à ce qu'il s'enclenche.

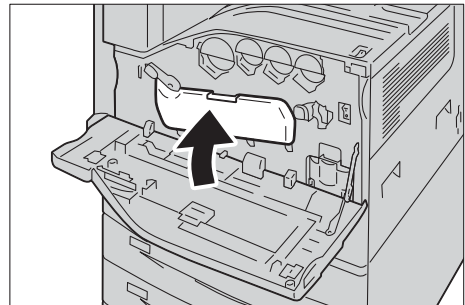

12 Tournez le levier de déblocage dans le sens horaire pour bloquer le panneau.

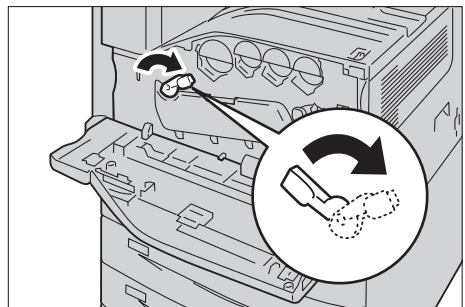

13 Fermez le panneau avant.

REMARQUE • Si le panneau avant n'est pas fermé complètement, un message s'affiche sur la machine dont le fonctionnement est suspendu.

Remplacement des modules photorécepteurs R1, R2, R3 et R4

La machine affiche les messages suivants lorsqu'un module photorécepteur R1, R2, R3 ou R4 doit être remplacé. Lorsque le message s'affiche, contactez le support client sur le site dell.com/contactdell.

Si vous continuez à copier ou à imprimer sans remplacer le module photorécepteur après l'affichage du message sur l'écran digital, la machine s'arrêtera après la copie ou l'impression du nombre de pages affiché dans le tableau suivant.

Message	Rendement de page restant	Solution
Commander un module photorécepteur RX.	Noir : Environ 3 000 pages Autre que Noir : Environ 3 000 pages	Vous n'avez pas besoin de remplacer le module photorécepteur immédiatement. Commandez le module photorécepteur affiché à l'écran.
Le module photorécepteur doit être remplacé.	-	Remplacez le module photorécepteur par un nouveau.

REMARQUE • L'utilisation de modules photorécepteurs non recommandés par Dell peut détériorer la qualité image et les performances de la machine. Utilisez uniquement des modules photorécepteurs recommandés par Dell.

- N'exposez pas les modules photorécepteurs à la lumière directe du soleil ou à un éclairage intense fluorescent d'intérieur. Ne touchez pas ou ne rayez pas la surface photoréceptrice. Vous risqueriez d'obtenir des résultats non satisfaisants à l'impression.
- Le rendement de page restant est celui indiqué lorsque du papier A4 LEF () est utilisé. La valeur indiquée est une estimation et varie selon les conditions suivantes : format papier, orientation du papier, nombre de pages à imprimer en continu et environnement de fonctionnement de la machine.
- L'impression d'images à partir de la machine peut diminuer en qualité une fois que le message « Commander un module photorécepteur XXX RX » apparaît à l'écran digital.

- 1 Assurez-vous que la machine ne fonctionne pas, puis ouvrez le panneau avant.

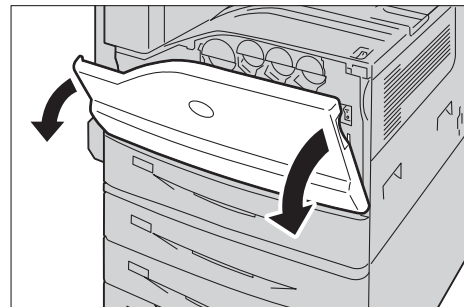

- 2 Tournez dans le sens antihoraire le levier de déblocage du panneau du module photorécepteur.

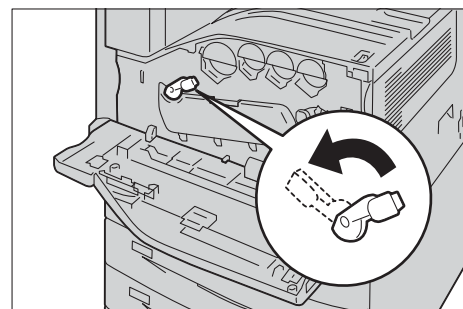

3 Abaissez le panneau.

REMARQUE • Le module photorécepteur est déverrouillé.

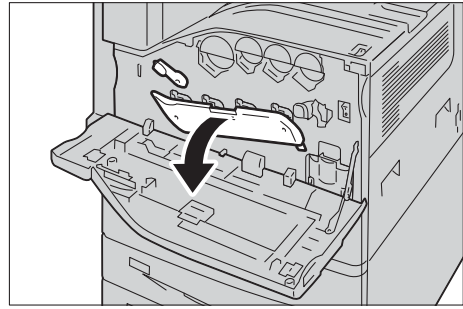

4 Tenez le module photorécepteur R1, R2, R3 ou R4 indiqué dans le message par sa poignée et dégagez-le délicatement.

REMARQUE • Lorsque vous retirez le module photorécepteur, faites attention à ne pas le laisser tomber sur le sol.

- Les illustrations de cette section expliquent comment remplacer le module photorécepteur R1, à titre d'exemple.

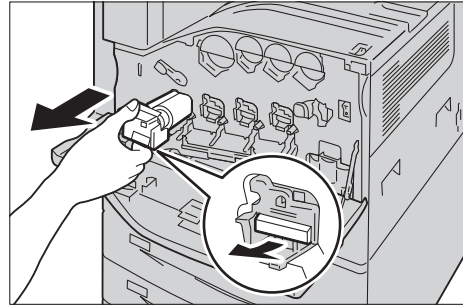

5 Retirez le module photorécepteur de la machine en le tenant par le dessous comme indiqué dans l'illustration.

REMARQUE • Veillez à ne pas toucher au toner attaché au module photorécepteur.

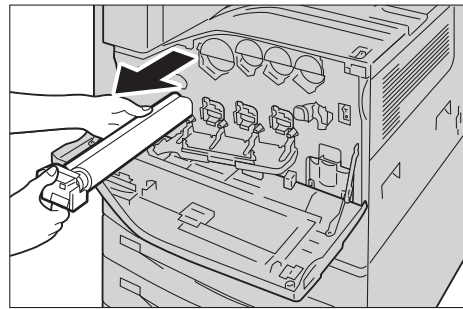

6 Déballez le nouveau module photorécepteur, insérez le module photorécepteur usagé dans le sachet en plastique fourni, puis déposez-le dans son emballage.

REMARQUE • Ne placez pas le nouveau module photorécepteur à la verticale.

7 Enfoncez les deux points frontaux du nouveau module photorécepteur avec son enveloppe protectrice dans les trous correspondants sur la machine.

REMARQUE • Enfoncez les deux points comme indiqué dans l'illustration de droite.

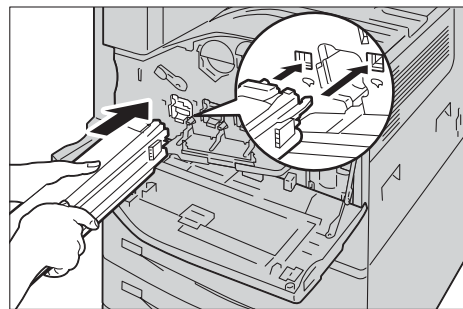

8 Sortez le papier noir en tenant l'enveloppe protectrice d'une main. En même temps, continuez à enfoncez les deux points dans les trous.

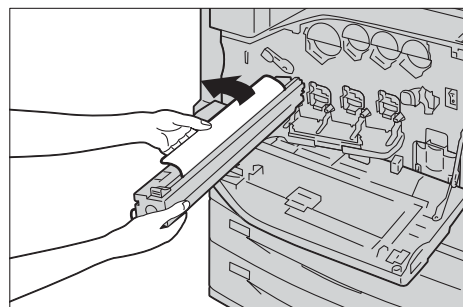

- 9 Tenez le taquet situé en haut du module photorécepteur et faites-le glisser dans la direction de la machine tout en tenant l'enveloppe protectrice d'une main.

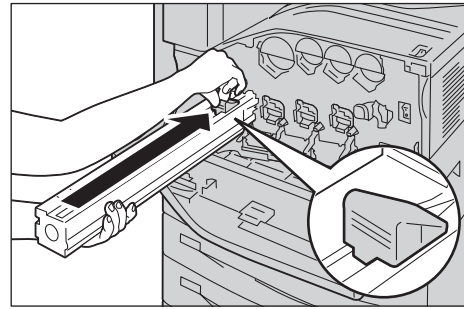

- 10 Faites glisser le taquet jusqu'à ce qu'il bute.

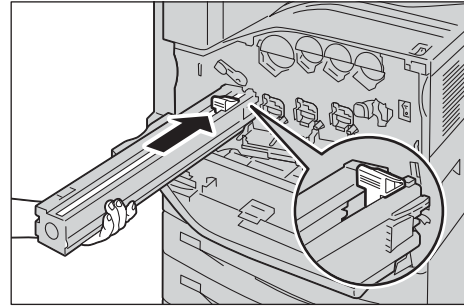

- 11 Retirez délicatement l'enveloppe protectrice.

- 12 Enfoncez le module photorécepteur tout droit dans son logement jusqu'à ce qu'il bute.

REMARQUE • Placez l'enveloppe protectrice dans l'emballage.

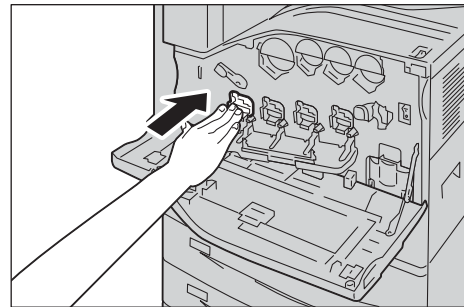

- 13 Remplacez le panneau dans sa position initiale.

REMARQUE • Enfoncez-le jusqu'à ce qu'il s'enclenche.

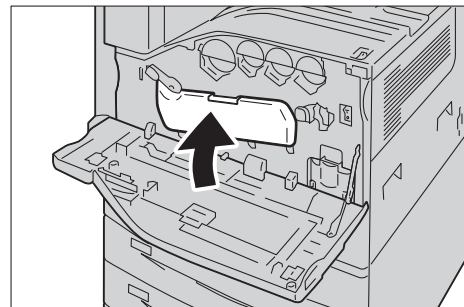

- 14 Tournez le levier de déblocage dans le sens horaire pour bloquer le panneau.

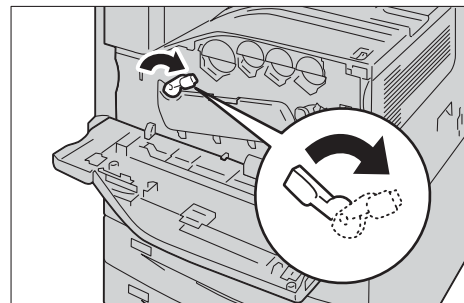

- 15 Fermez le panneau avant.

REMARQUE • Si le panneau avant n'est pas fermé complètement, un message s'affiche sur la machine dont le fonctionnement est suspendu.

Remplacement de la cartouche d'agrafes (pour le module de finition-B1)

Lorsque le module de finition-B1 optionnel est installé et que la cartouche d'agrafes doit être remplacée, un message apparaît sur l'écran digital. Lorsque ce message apparaît, insérez une nouvelle boîte d'agrafes dans la cartouche d'agrafes.

REMARQUE • L'utilisation de cartouches d'agrafes non recommandés par Dell peut détériorer la qualité d'impression et les performances de la machine. Utilisez uniquement des cartouches d'agrafes recommandées par Dell.

- 1 Assurez-vous que la machine ne fonctionne pas, puis ouvrez le panneau avant du module de finition.

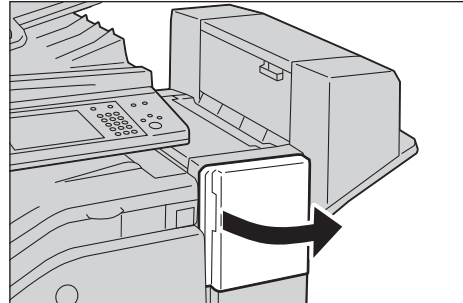

- 2 Dégagez vers la droite le support de la cartouche d'agrafes en le tenant par la poignée.

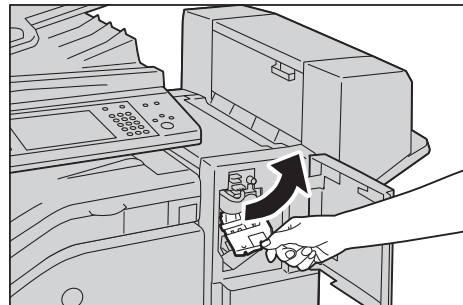

- 3 Sortez la cartouche d'agrafes du module de finition.

REMARQUE • La cartouche d'agrafes est bien enfoncée. Vous devrez forcer légèrement pour la sortir du module de finition.

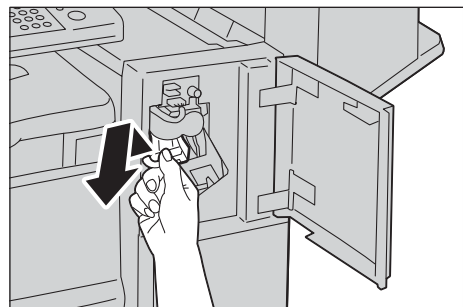

- 4 Pincez les deux côtés de la boîte d'agrafes vide avec les doigts (1) et retirez-la de la cartouche (2).

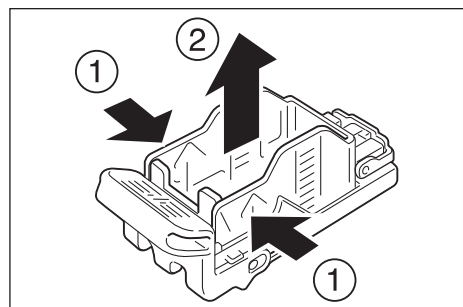

- 5 Insérez l'avant de la nouvelle boîte d'agrafes dans la cartouche d'agrafes (1) et enfoncez l'arrière dans la cartouche (2).

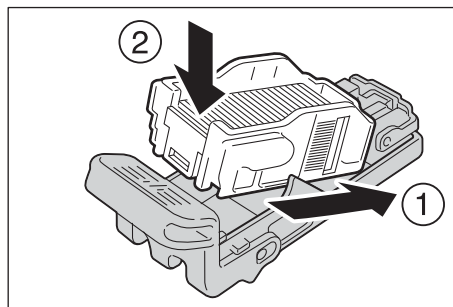

- 6 Enfoncez la cartouche d'agrafes dans le module de finition jusqu'à ce qu'elle s'enclenche.

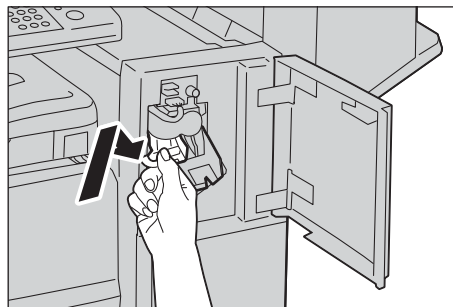

- 7 Fermez le panneau avant du module de finition.

REMARQUE • Si le panneau avant n'est pas fermé complètement, un message s'affiche sur la machine dont le fonctionnement est suspendu.

Remplacement de la cartouche d'agrafes cahier (pour la Plieuse/brocheuse du module de finition-B1)

Lorsque la plieuse/brocheuse optionnelle pour le module de finition-B1 est installée et que la cartouche d'agrafes doit être remplacée, un message apparaît sur l'écran digital. Lorsque ce message apparaît, remplacez les cartouches d'agrafes cahier par de nouvelles.

REMARQUE • L'utilisation de cartouches d'agrafes cahier non recommandés par Dell peut détériorer la qualité d'impression et les performances de la machine. Utilisez uniquement des cartouches d'agrafes cahier recommandées par Dell.

- 1 Assurez-vous que la machine ne fonctionne pas, puis ouvrez le panneau latéral du module de finition.

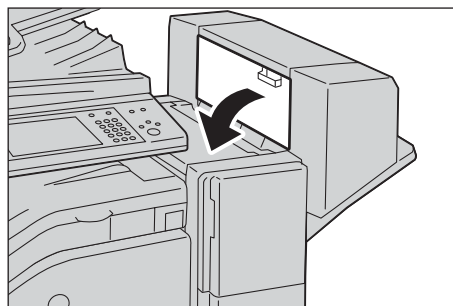

- 2 Tenez les deux côtés de la cartouche d'agrafes cahier par les taquets et dégagez-la.

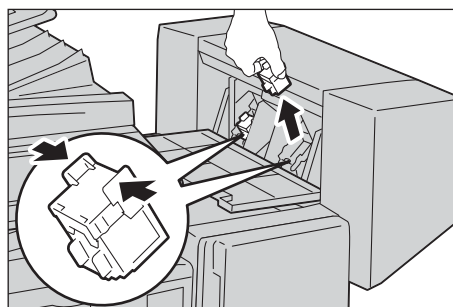

- 3 Tenez les deux côtés de la nouvelle cartouche d'agrafes cahier par les taquets et enfoncez-la dans le module de finition jusqu'à ce qu'elle s'enclenche.

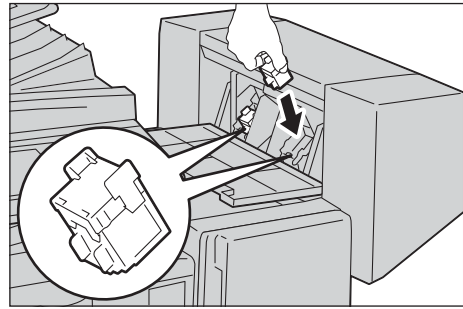

- 4 Procédez de la même manière pour la cartouche d'agrafes cahier de l'autre côté.
5 Fermez le panneau latéral du module de finition.

REMARQUE • Si le panneau n'est pas fermé complètement, un message apparaît sur la machine dont le fonctionnement est suspendu.

Vidage du récupérateur de la perforreuse (pour le module de finition-B1)

Lorsque le module de finition-B1 optionnel est installé et que le récupérateur de la perforreuse est plein, un message apparaît sur l'écran digital. Lorsque le message apparaît, videz le récupérateur de la perforreuse en suivant les instructions.

Assurez-vous de retirer tous les petits morceaux de papier lorsque vous videz le récupérateur de la perforreuse. Si vous ne le videz pas entièrement, il se remplira avant que le message vous indiquant de le vider ne réapparaisse, ce qui entraînera un dysfonctionnement de la machine.

REMARQUE • Videz le récupérateur de la perforreuse lorsque la machine est allumée. Si vous le videz lorsque la machine est éteinte, elle risque de ne pas pouvoir déterminer que le récupérateur est vide.

- 1 Assurez-vous que la machine ne fonctionne pas, relevez le panneau du transport supérieur, puis ouvrez le panneau du transport avant du module de finition.

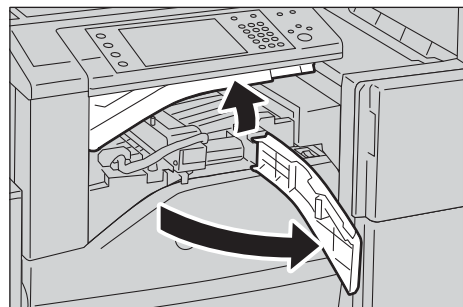

- 2 Sortez le récupérateur de la perforreuse.

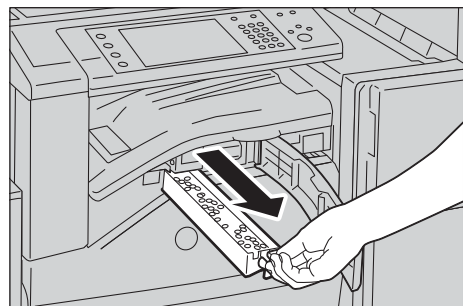

3 Videz le récupérateur.

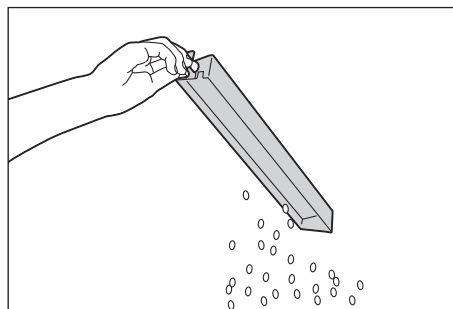

4 Insérez le récupérateur vide dans le module de finition jusqu'à ce qu'il bute.

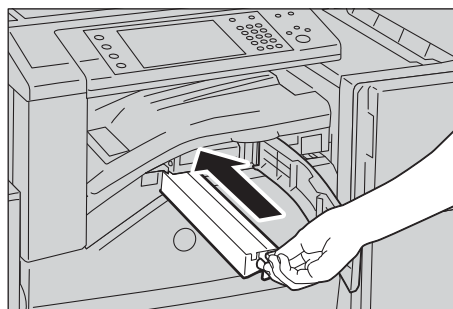

5 Fermez le panneau de transport avant, puis le panneau de transport supérieur du module de finition.

REMARQUE • Si le panneau n'est pas complètement fermé, un message apparaît sur la machine dont le fonctionnement est suspendu.

Nettoyage de la machine

Cette section explique comment nettoyer la machine, notamment l'extérieur, le panneau de document, le chargeur de documents et la glace d'exposition.

Nettoyage de l'extérieur

Cette section explique comment nettoyer l'extérieur de la machine.

REMARQUE • Ne pas utiliser de benzène, de diluant à peinture, d'autres liquides volatiles ou insecticides en spray sur la machine au risque de décolorer, déformer ou craqueler les panneaux.

- Si vous nettoyez la machine en utilisant trop d'eau, vous risquez de provoquer son dysfonctionnement ou d'endommager les documents durant leur copie.

- 1 Dépoussiérez l'extérieur à l'aide d'un chiffon doux humidifié avec de l'eau et bien essoré.

REMARQUE • N'utilisez pas d'agents de nettoyage autres que de l'eau ou un détergent neutre.

- Si vous ne parvenez pas à enlever la poussière facilement, frottez délicatement la machine à l'aide d'un chiffon doux et imprégné de quelques gouttes d'un détergent neutre.

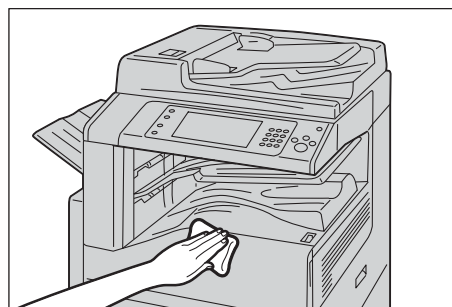

- 2 Essuyez le surplus d'eau à l'aide d'un chiffon doux.

Nettoyage de l'intérieur (têtes d'impression LED)

Cette section explique comment nettoyer l'intérieur (têtes d'impression LED) de la machine.

Il convient généralement de nettoyer les têtes d'impression LED lorsque vous remplacez le bac récupérateur de toner. Toutefois, si vous rencontrez des problèmes de qualité d'impression des images, par exemple, si des bandes blanches ou colorées apparaissent sur des feuilles copiées ou imprimées, nettoyez les têtes d'impression LED.

REMARQUE • Nettoyez les têtes d'impression LED régulièrement lorsque vous remplacez le bac récupérateur de toner.

- 1 Assurez-vous que la machine ne fonctionne pas, puis ouvrez le panneau avant.

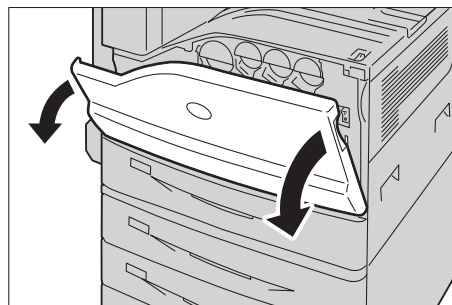

- 2 Tournez dans le sens antihoraire le levier de déblocage du panneau du module photorécepteur.

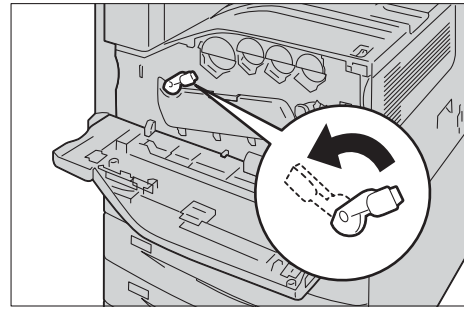

- 3 Abaissez le panneau.

REMARQUE • Vous pouvez à présent voir le module photorécepteur.

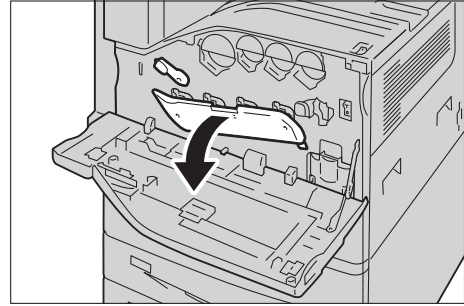

- 4 Retirez délicatement la tige de nettoyage logée dans la tête d'impression LED jusqu'à sa butée. Les tiges de nettoyage se situent dans le raccord pour le nettoyage, juste en dessous des modules photorécepteurs R1, R2, R3 et R4.

REMARQUE • Dégagez la tige de nettoyage jusqu'à ce que vous voyiez « ●●● ».

- Ne retirez pas entièrement la tige de nettoyage de son logement.

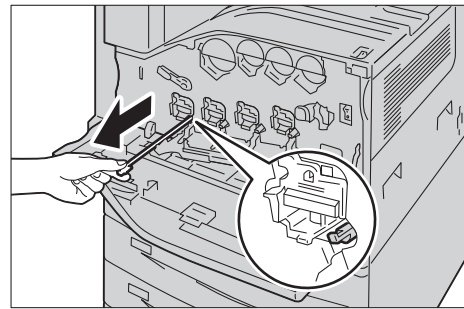

- 5 Réinsérez délicatement la tige de nettoyage.

REMARQUE • Nettoyez les quatre têtes d'impression LED R1 à R4 en faisant sortir et rentrer la tige de nettoyage à deux ou trois reprises pour chaque tête.

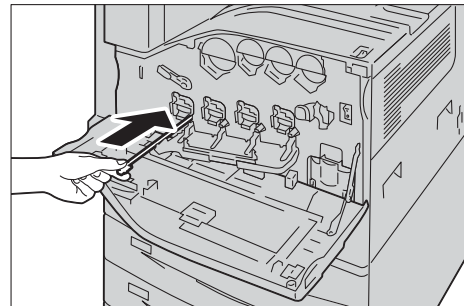

- 6 Remplacez le panneau dans sa position initiale.

REMARQUE • Enfoncez-le jusqu'à ce qu'il s'enclenche.

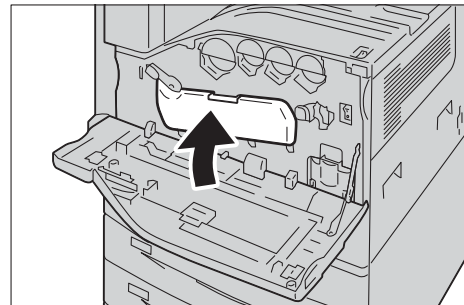

- 7 Tournez le levier de déblocage dans le sens horaire pour bloquer le panneau.

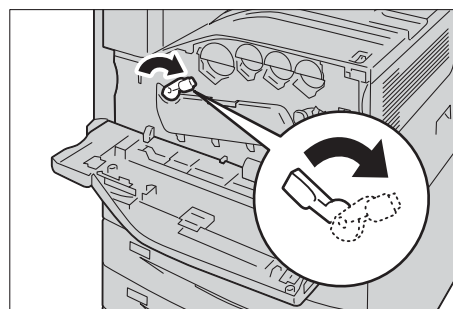

- 8 Fermez le panneau avant.

REMARQUE • Si le panneau avant n'est pas fermé complètement, un message s'affiche sur la machine dont le fonctionnement est suspendu.

Nettoyage de l'écran digital

Cette section explique comment nettoyer l'écran digital de la machine.

- 1 Dépoussiérez l'écran LCD à l'aide d'un chiffon doux imprégné d'un détergent neutre ou d'alcool.

REMARQUE • Humidifiez-le de quelques gouttes seulement de détergent ou d'alcool. Si le chiffon goutte, essorez-le afin d'éliminer l'excès de liquide avant de dépoussiérer l'écran LCD.

- Ne pas utiliser un solvant volatil comme le benzène, un diluant à peinture ou un insecticide. Vous risqueriez de décolorer, déformer ou craqueler certaines pièces.
- Nettoyez l'écran délicatement pour ne pas endommager de pièces.

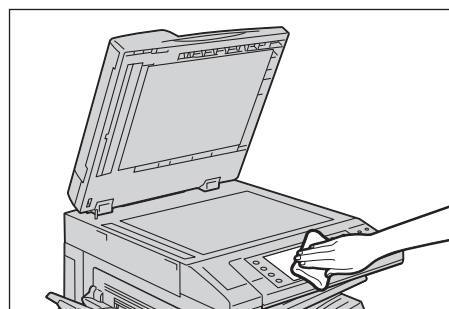

Nettoyage du panneau de documents et de la glace d'exposition

Si le panneau de documents et la glace d'exposition sont sales, des tâches ou bavures peuvent apparaître sur les copies, les télécopies ou les documents numérisés. De plus, la machine risque de ne pas détecter correctement les formats de document.

Pour garantir la netteté des copies en permanence, nettoyez le panneau de documents et la glace d'exposition une fois par mois.

REMARQUE • Ne pas utiliser de benzène, de diluant à peinture ou d'autres solvants organiques. Vous risqueriez d'endommager la peinture ou la couche protectrice des pièces en plastique.

- Si vous nettoyez la machine en utilisant trop d'eau, vous risquez de provoquer son dysfonctionnement ou d'endommager les documents durant leur copie, télécopie ou numérisation.

- 1 Nettoyez le panneau de document à l'aide d'un chiffon doux et imbibé d'eau pour le dépoussiérer, puis essuyez-le à l'aide d'un chiffon doux et sec.

REMARQUE • N'utilisez pas d'agents de nettoyage autres que de l'eau ou un détergent neutre.

- Si vous ne parvenez pas à enlever la poussière facilement, frottez délicatement le panneau de document à l'aide d'un chiffon doux, imprégné de quelques gouttes d'un détergent neutre.

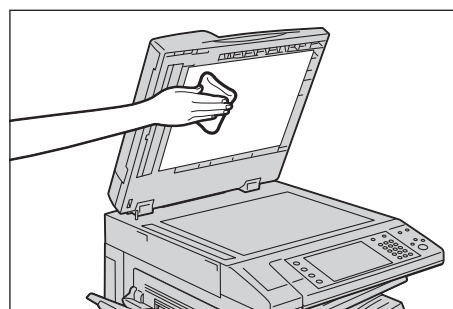

- 2 Nettoyez la glace d'exposition à l'aide d'un chiffon doux imbibé d'eau pour la dépoussiérer, puis essuyez-la à l'aide d'un chiffon doux et sec.

REMARQUE • N'utilisez pas d'agents de nettoyage autres que de l'eau ou un détergent neutre.

- Si vous ne parvenez pas à enlever la poussière facilement, frottez délicatement la glace d'exposition à l'aide d'un chiffon doux, imprégné de quelques gouttes de détergent neutre.

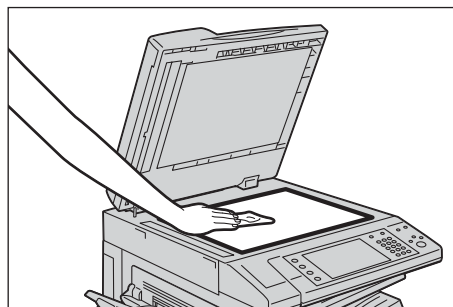

Nettoyage de la pellicule et de la vitre de transport à vitesse constante

Si la pellicule ou la vitre de transport à vitesse constante est sale, des tâches ou bavures peuvent apparaître sur les copies, les télécopies ou les documents numérisés. De plus, la machine risque de ne pas détecter correctement les formats de document.

Pour garantir la netteté des copies, nettoyez la pellicule et la vitre de transport à vitesse constante une fois par mois environ.

REMARQUE • Ne pas utiliser de benzène, de diluant à peinture ou d'autres solvants organiques. Vous risqueriez d'endommager la peinture ou la couche protectrice des pièces en plastique.

- Si vous nettoyez la machine en utilisant trop d'eau, vous risquez de provoquer son dysfonctionnement ou d'endommager les documents durant leur copie, télécopie ou numérisation.

- 1 Nettoyez la pellicule à l'aide d'un chiffon doux imbibé d'eau pour la dépoussiérer, puis essuyez-la à l'aide d'un chiffon doux et sec.

REMARQUE • N'appuyez pas trop fort sur la pellicule, vous risqueriez de l'abîmer facilement.

- N'utilisez pas d'agents de nettoyage autres que de l'eau ou un détergent neutre.
- Si vous ne parvenez pas à enlever la poussière facilement, frottez délicatement la pellicule à l'aide d'un chiffon doux, imprégné de quelques gouttes de détergent neutre.

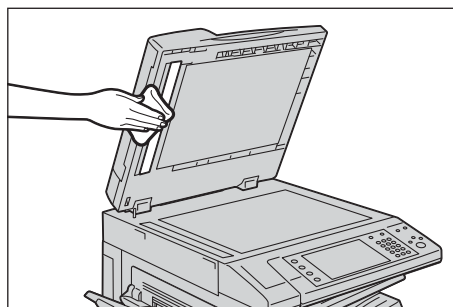

- 2 Nettoyez la vitre de transport à vitesse constante à l'aide d'un chiffon doux imbibé d'eau pour la dépoussiérer, puis essuyez-la à l'aide d'un chiffon doux et sec.

REMARQUE • N'utilisez pas d'agents de nettoyage autres que de l'eau ou un détergent neutre.

- Si vous ne parvenez pas à enlever la poussière facilement, frottez délicatement la vitre de transport à vitesse constante à l'aide d'un chiffon doux, imprégné de quelques gouttes de détergent neutre.

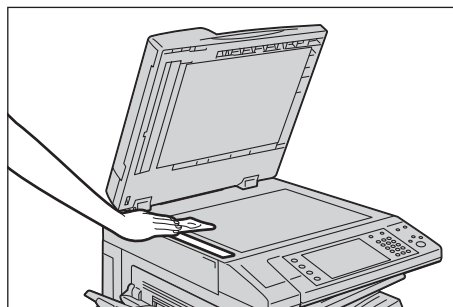

Nettoyage des rouleaux du chargeur de documents

Si les rouleaux du chargeur de documents sont sales, des tâches ou bavures peuvent apparaître sur les copies, les télécopies ou les documents numérisés. De plus, des bourrages papier peuvent se produire.

Pour garantir la netteté des copies en permanence, nettoyez les rouleaux du chargeur de documents une fois par mois.

REMARQUE • Ne pas utiliser de benzène, de diluant à peinture ou d'autres solvants organiques. Vous risqueriez d'endommager la peinture ou la couche protectrice des pièces en plastique.

- Si vous nettoyez la machine en utilisant trop d'eau, vous risquez de provoquer son dysfonctionnement ou d'endommager les documents durant leur copie, télécopie, numérisation ou impression.

- 1 Tournez vers le haut la poignée du panneau gauche du chargeur de documents, et relevez complètement le panneau.

REMARQUE • Lorsque vous ouvrez complètement le panneau, il s'immobilise dans cette position. Ouvrez le panneau délicatement.

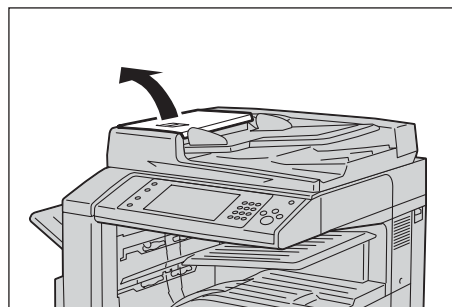

- 2 Lorsque vous tournez les rouleaux, nettoyez-les à l'aide d'un chiffon doux imbibé d'eau.

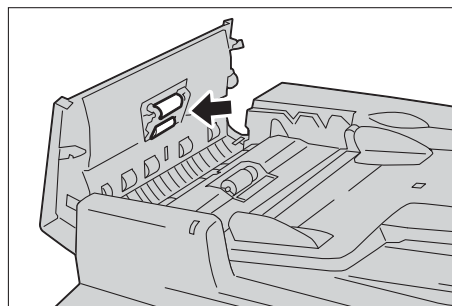

REMARQUE • N'utilisez pas d'agents de nettoyage autres que de l'eau ou un détergent neutre.

- Veillez à utiliser un chiffon bien essoré pour éviter que des gouttes d'eau ne tombent dans la machine. Si de l'eau s'infiltre, la machine risque de ne plus fonctionner correctement.
- Si vous ne parvenez pas à enlever la poussière facilement, frottez délicatement les rouleaux à l'aide d'un chiffon doux, imprégné de quelques gouttes de détergent neutre.

- 3 Fermez le panneau gauche du chargeur de documents jusqu'à ce qu'il s'enclenche et vérifiez qu'il n'y a pas d'espace entre le côté le plus proche ou le plus éloigné du panneau et le chargeur de documents.

Procédure de calibrage

Calibrez régulièrement la machine pour corriger les couleurs d'impression et vous assurer qu'elles restent homogènes dans le temps et entre les différents périphériques et environnements.

Sélectionnez un type de trame dans l'écran [Calibrage] et effectuez le calibrage. Les données de calibrage seront enregistrées pour ce type de trame. Les données de calibrage enregistrées seront appliquées au travail lorsque ce type de trame sera utilisé pour ce travail. Le type de trame utilisé pour le travail sera déterminé par les paramètres du travail.

Vous pouvez sélectionner les quatre types de trame suivants dans l'écran [Calibrage].

- Copie 1

Les données de calibrage pour [Copie 1] sont appliquées lorsque [Texte], [Photo et texte] ou [Carte] est sélectionné comme [Type de document].

- Copie 2

Les données de calibrage pour [Copie 2] sont appliquées lorsque le paramètre [Photo] est sélectionné pour [Type de document].

- Impression 1

Pour les pilotes d'imprimante PCL

- Les données de calibrage pour [Impression 1] sont appliquées lorsque l'écran pour [Qualité de l'image], [Mode d'ajustement de l'image] et [Types d'images], qui peuvent être indiqués dans l'onglet [Options de couleur], doit être utilisé.
- Les données de calibrage pour [Impression 1] sont appliquées lorsque [Tramage auto], [Fine] ou [Standard] est sélectionné [Écran] dans l'onglet [Avancé].

Pour les pilotes d'imprimante PostScript

- Les données de calibrage pour [Impression 1] sont appliquées lorsque [Haute qualité] ou [Haute résolution] est sélectionné pour [Qualité de l'image] et [Tramage auto], [Fine], ou [Standard] est sélectionné pour [Écran] dans l'onglet [Options de couleur].
- Les données de calibrage pour [Impression 1] sont appliquées lorsque [Rapide] est sélectionné pour [Qualité de l'image] et [Fine] ou [Standard] est sélectionné pour [Écran] dans l'onglet [Options de couleur].

- Impression 2

Pour les pilotes d'imprimante PCL

- Les données de calibrage pour [Impression 2] sont appliquées lorsque [Dégradé] est sélectionné pour [Écran] dans l'onglet [Avancé] sauf si [Haute résolution] est sélectionné pour [Qualité de l'image].
- Les données de calibrage pour [Impression 2] sont appliquées lorsque [Mode page] est sélectionné dans l'onglet [Avancé] sauf si [Haute résolution] est spécifié [Qualité de l'image].

Pour les pilotes d'imprimante PostScript

- Les données de calibrage pour [Impression 2] sont appliquées lorsque [Rapide] est sélectionné pour [Qualité de l'image] et [Tramage auto] ou [Fine] est sélectionné pour [Écran] dans l'onglet [Options de couleur].

REMARQUE • Il est conseillé d'effectuer le calibrage de chacun des quatre types de trame. Après le calibrage du premier type de trame, sélectionnez le type suivant et recommencez la procédure.

- Lorsque les couleurs imprimées ne semblent pas avoir été corrigées convenablement malgré un calibrage régulier, contactez le support client sur le site dell.com/contactdell.
- Assurez-vous que les paramètres suivants sont définis sous [Outils] > [Paramètres système] > [Paramètres du service Copie] > [Copie par défaut] en mode Administration système avant le calibrage.

- Foncer/Éclaircir : Normal
- Contraste : Normal
- Définition : Normal
- Saturation : Normal
- Balance des couleurs : 0, 0, 0
- Contrôle des couleurs : Normal

- Vous pouvez modifier les paramètres [Copie par défaut] après le calibrage.
- Pour plus d'informations sur les paramètres [Copie par défaut], reportez-vous à la section « Copie par défaut » (P.359).
- Pendant le calibrage, la machine ne peut pas recevoir de travaux d'impression ni de télécopies.

Cette section explique comment calibrer la machine.

- 1 Sélectionnez [Calibrage] dans l'écran [Accueil].



Si l'option [Calibrage] n'est pas affichée, suivez la procédure ci-dessous.

- 1) Appuyez sur le bouton <Log In/Out>.

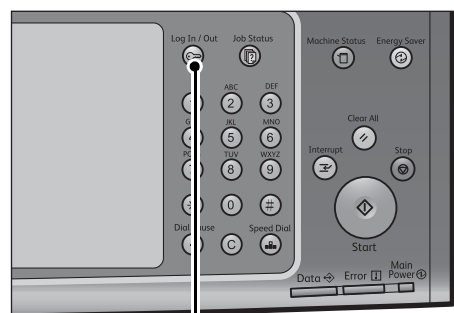

Bouton <Log In/Out>

- 2) Entrez l'ID utilisateur de l'administrateur système à l'aide du pavé numérique ou du clavier affiché sur l'écran, puis sélectionnez [Entrer].

Lorsqu'un mot de passe est requis, sélectionnez [Suivant] et entrez le mot de passe de l'administrateur système, puis sélectionnez [Entrer].

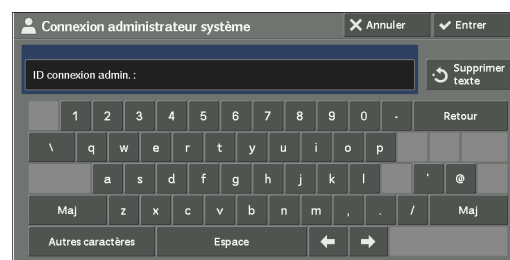

- REMARQUE** • L'ID utilisateur par défaut est « admin ».
- Le mot de passe par défaut est « 1111 ».

- 3) Sélectionnez [Outils] dans l'écran [Accueil].

- REMARQUE** • Lorsque l'écran [Accueil] ne s'affiche pas sur l'écran digital, appuyez sur le bouton <Home>.



- 4) Sélectionnez [Paramètres système] > [Paramètres communs aux différents services] > [Réglage qualité image].

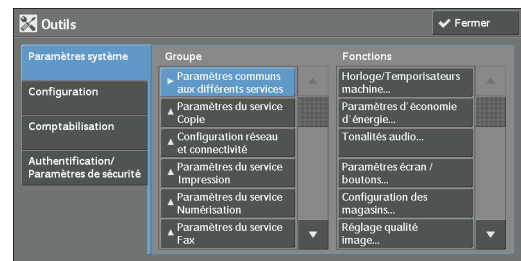

- 5) Sélectionnez [Calibrage].

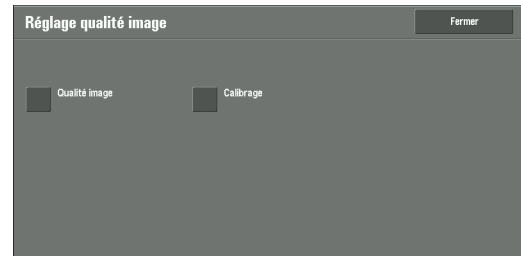

- 2 Définissez les paramètres [Type de trame] et [Papier].

REMARQUE • À titre d'exemple, [Copie 1] est sélectionné ici.

- Assurez-vous que [Cible] est défini sur [Copie et impression]. Sinon, le calibrage ne sera pas appliqué pour les travaux en dehors de la plage sélectionnée.

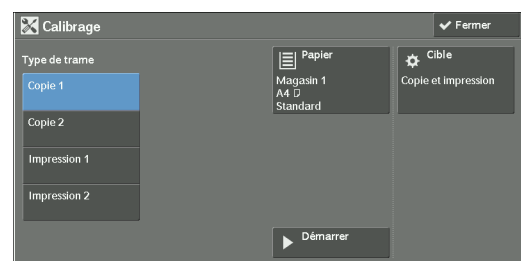

- 3 Sélectionnez [Démarrer].

REMARQUE • Un message « Impression du graphique de calibrage... - Copie 1 » apparaît, et la machine imprime le graphique de calibrage.

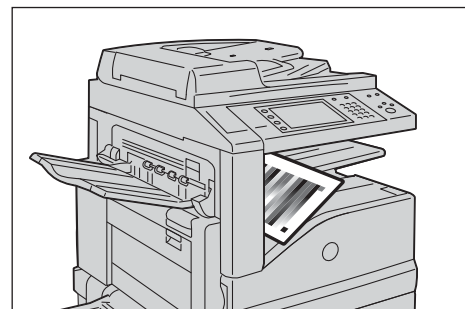

- 4 Placez le graphique de calibrage face dessous sur la glace d'exposition, en alignant les deux zones magenta dans les angles sur le bord gauche de la glace d'exposition.

REMARQUE • Placez le graphique de calibrage sur la glace d'exposition.

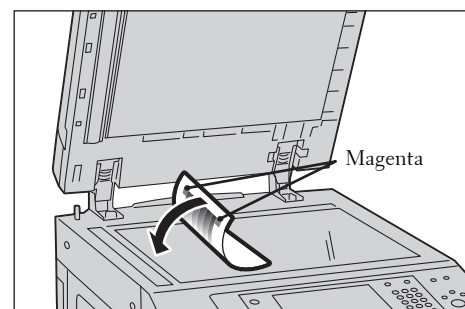

- 5 Placez au moins cinq feuilles de papier blanc sur le graphique de calibrage pour couvrir le graphique et abaissez le panneau de document.

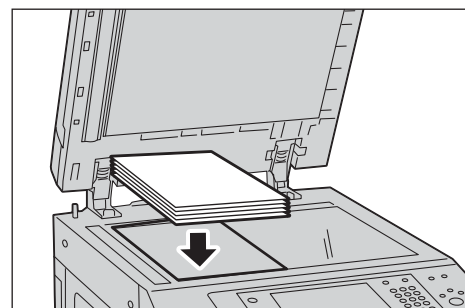

6 Sélectionne [Démarrer].

La machine lance le calibrage. L'opération prend environ 10 secondes.

Les résultats du calibrage s'affichent ensuite sur l'écran.

7 Sélectionnez [Confirmer].

8 Pour effectuer le calibrage d'un autre type de trame, répétez les étapes 2 à 7.

9 Sélectionnez [Fermer] à plusieurs reprises jusqu'à ce que l'écran [Outils] s'affiche.

10 Sélectionnez [Fermer].

11 Effectuez une copie pour vérifier la qualité image.

REMARQUE • Pendant le calibrage, la machine ne peut pas recevoir de travaux d'impression ni de télécopies.

12 Sélectionnez [Fermer].

Impression d'un relevé ou d'une liste

Vous pouvez imprimer un relevé ou une liste pour vérifier les paramètres et l'état de la communication.

Cette section explique comment imprimer un relevé ou une liste.

Pour plus d'informations sur les types de relevé/liste, reportez-vous à la section « Imprimer relevés » (P.287).

REMARQUE • Lorsque l'indicateur <Data> est éteint, vous ne pouvez pas imprimer la liste des fichiers mémorisés.

- 1 Appuyez sur le bouton <Machine Status>.

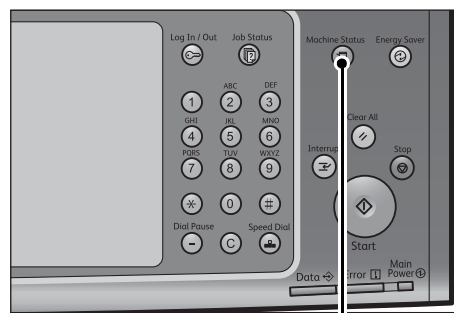

Bouton <Machine Status>

- 2 Sélectionnez [Imprimer relevés].

REMARQUE • Si le [Bouton d'impression des relevés] sous [Relevés] est défini sur [Désactivé], le bouton [Imprimer relevés] apparaît uniquement si le bouton [Outils] est affiché dans l'écran [Accueil]. Pour plus d'informations sur les [Relevés], reportez-vous à la section « Relevés » (P.339).

- Pour imprimer une [Liste des données de facturation] ou un [Rel. de compt. (Fax)], insérez une carte dans la machine avant de lancer l'impression.

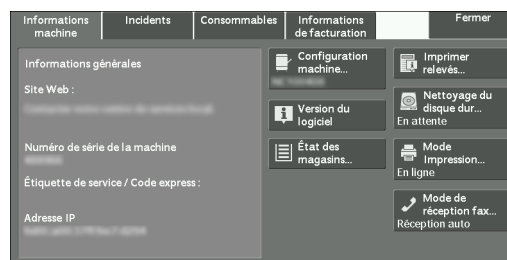

- 3 Sélectionnez un relevé ou une liste à imprimer, puis appuyez sur le bouton <Start>.

REMARQUE • Les relevés et les listes affichés dans l'écran dépendent de la configuration de votre machine.

Suppression d'une Impression facturée privée dont l'ID utilisateur n'est pas valide

Lorsque la fonction Impression facturée privée est utilisée, l'ensemble des travaux d'impression effectués avec un ID utilisateur, quel que soit sa validité, sont mémorisés dans la fonction Impression facturée privée. L'administrateur système peut définir la date d'expiration et configurer la machine de sorte à supprimer les travaux expirés automatiquement, ou à les supprimer manuellement.

Cette section explique comment supprimer des documents dont l'ID utilisateur n'est pas valide et qui ont été mémorisés dans la fonction Impression facturée privée.

Pour plus d'informations sur la fonction Impression facturée privée, reportez-vous aux sections « Impression et suppression de travaux mémorisés » (P.212).

Pour plus d'informations sur la définition d'un intervalle de mémorisation des travaux, reportez-vous à la section « Paramètres des fichiers mémorisés » (P.429).

- 1 Appuyez sur le bouton <Log In/Out>.
- 2 Entrez l'ID utilisateur de l'administrateur système à l'aide du pavé numérique ou du clavier affiché sur l'écran, puis sélectionnez [Entrer].

Lorsqu'un mot de passe est requis, sélectionnez [Suivant] et entrez le mot de passe de l'administrateur système, puis sélectionnez [Entrer].

REMARQUE • L'ID utilisateur par défaut est « admin ».
• Le mot de passe par défaut est « 1111 ».

- 3 Appuyez sur le bouton <Job Status>.
- 4 Sélectionnez l'onglet [Impr. Protégée et autres].

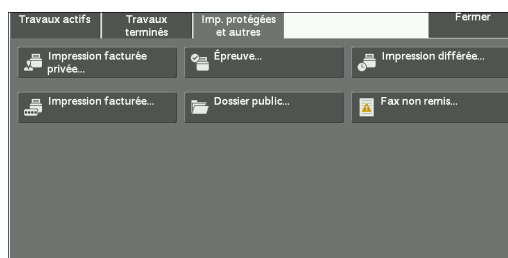
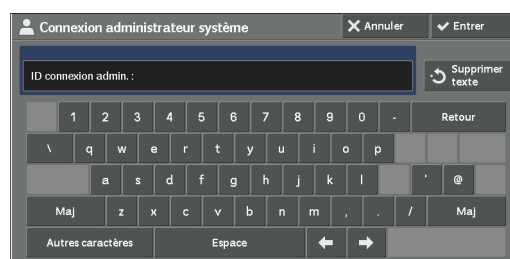

- 5 Sélectionnez [Impression facturée privée].
- 6 Sélectionnez l'ID utilisateur du travail à supprimer, puis sélectionnez [Liste des travaux].
- 7 Choisissez le travail à supprimer, puis sélectionnez [Delete].

Configuration de l'outil de restauration

La configuration de l'outil de restauration sauvegarde les données de réglage de la machine sur un ordinateur connecté à un réseau, afin d'empêcher la perte de données consécutive à un dysfonctionnement du disque dur de la machine.

La fonction est conçue pour restaurer les données sur la machine après le remplacement du disque dur.

Pour plus d'informations sur la configuration de l'outil de restauration, contactez le support client sur le site dell.com/contactdell.

Vous pouvez sauvegarder les données suivantes sur l'ordinateur :

- Carnet d'adresses
- Dossier (à l'exception des fichiers de documents)
- Liste de comptes utilisateur
- Feuille de distribution
- Travaux mémorisés
- Journal des travaux
- Journal des erreurs
- Journal de comptabilisation
- Autres informations telles que les données de paramètres utilisateur

Les utilisateurs ne peuvent pas remplacer le disque dur eux-mêmes. Pour le remplacer, contactez le support client sur le site dell.com/contactdell.

14 État de la machine

Ce chapitre décrit les fonctions permettant de vérifier l'état de la machine.

• Présentation de l'état de la machine	284
• Informations machine	285
• Incidents	300
• Consommables	301
• Informations de facturation	302

Présentation de l'état de la machine

Vous pouvez vérifier l'état de la machine et le nombre de pages imprimées à l'écran. Vous pouvez également imprimer divers relevés ou listes pour vérifier l'historique des travaux, les paramètres et les informations enregistrées.

- 1 Appuyez sur le bouton <Machine Status>.

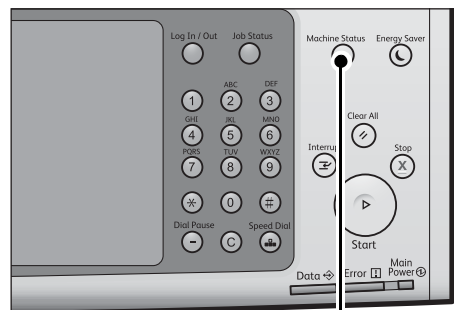

Bouton <Machine Status>

Vous pouvez vérifier les informations suivantes dans l'écran [État de la machine] :

Informations machine

Vous pouvez vérifier la configuration de la machine, l'état du magasin et l'état du nettoyage du disque dur. Vous avez également la possibilité de modifier ou de définir les modes d'impression et de vérifier le nombre de pages imprimées par compteur ou par utilisateur. Vous pouvez également imprimer divers relevés ou listes pour vérifier l'historique des travaux, les paramètres et les informations enregistrées.

Pour plus d'informations, reportez-vous à la section « Informations machine » (P.285).

Incidents

Vous pouvez vérifier les informations liées aux erreurs de la machine.

Pour plus d'informations, reportez-vous à la section « Incidents » (P.300).

Consommables

Vous pouvez vérifier l'état des consommables.

Pour plus d'informations, reportez-vous à la section « Consommables » (P.301).

Informations de facturation

Vous pouvez vérifier le nombre de pages imprimées par compteur.

Pour plus d'informations, reportez-vous à la section « Informations de facturation » (P.302).

Informations machine

Dans l'écran [Informations machine], vous pouvez vérifier la configuration de la machine et l'état du magasin, imprimer divers relevés et/ou diverses listes ainsi que modifier et définir les paramètres de mode d'impression.

Les informations ci-après indiquent la section de référence de chaque élément.

Informations générales	285
État des magasins	286
Imprimer relevés	287
Impression automatique de relevés/listes.....	295
Nettoyage du disque dur.....	296
Mode Impression.....	296
Mode de réception fax	299

- 1 Appuyez sur le bouton <Machine Status>.
- 2 Dans l'écran [Informations machine] qui s'affiche, vous pouvez vérifier l'état de la machine.

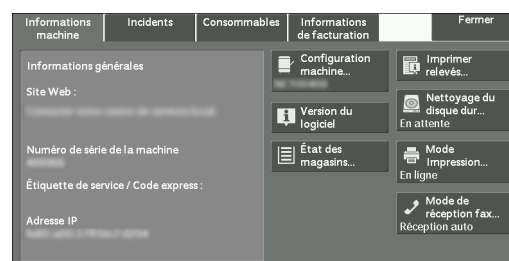

Informations générales

Dans la zone [Informations générales], vous pouvez vérifier le numéro de série de la machine, sa configuration et la version des logiciels.

- 1 Consultez les informations générales.

Site Web :

Indique la personne à contacter lorsque vous avez des questions concernant la maintenance et le fonctionnement de la machine.

Numéro série machine :

Indique le numéro de série de la machine.

Étiquette de service / Code express :

Affiche l'étiquette de service et le code express de la machine.

Adresse IP

Indique l'adresse IP de la machine.

Configuration machine

Affiche l'écran [Configuration machine].

Pour plus d'informations, reportez-vous à la section « Écran [Configuration machine] » (P.286).

Version du logiciel

Affiche l'écran [Version du logiciel].

Pour plus d'informations, reportez-vous à la section « Écran [Version du logiciel] » (P.286).

Écran [Configuration machine]

Vous pouvez vérifier la configuration de la machine.

- 1 Sélectionnez [Configuration machine].
- 2 Vérifiez la configuration de la machine dans l'écran qui s'affiche.

REMARQUE • Sélectionnez [▲] pour revenir à l'écran précédent ou [▼] pour passer à l'écran suivant.

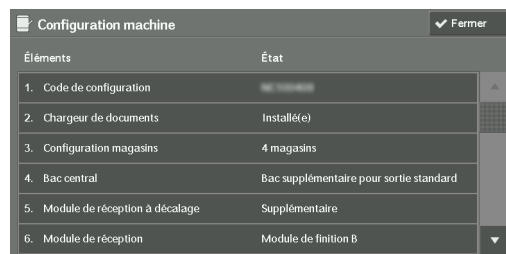

Éléments	État
1. Code de configuration	00000000
2. Chargeur de documents	Installé(e)
3. Configuration magasins	4 magasins
4. Bac central	Bac supplémentaire pour sortie standard
5. Module de réception à décalage	Supplémentaire
6. Module de réception	Module de finition B

Écran [Version du logiciel]

Vous pouvez vérifier les versions des logiciels.

- 1 Sélectionnez [Version du logiciel].
- 2 Vérifiez les versions des logiciels.



Éléments	État
1. Controller ROM	3.000.0
2. IOT ROM	08.0.0
3. Finisher B ROM	5.0.0
4. ADF ROM	10.0.0
5. Fax ROM	1.1.0.0
6. Boot ROM	1.0.0.0

État des magasins

Vous pouvez vérifier les magasins de la machine. Vous pouvez consulter les éléments suivants dans l'écran :

- État
- % plein (quantité de papier restante)
- Format papier
- Type de papier

- 1 Sélectionnez [État des magasins].
- 2 Vérifiez l'état des magasins.

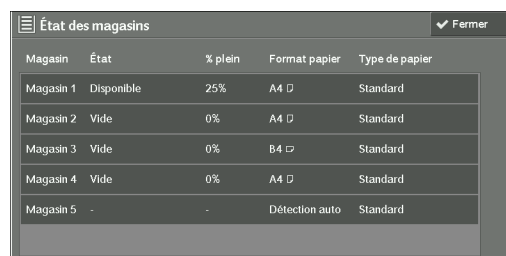

Magasin	État	% plein	Format papier	Type de papier
Magasin 1	Disponible	25%	A4 D	Standard
Magasin 2	Vide	0%	A4 D	Standard
Magasin 3	Vide	0%	B4 D	Standard
Magasin 4	Vide	0%	A4 D	Standard
Magasin 5	-	-	Détection auto	Standard

Imprimer relevés

Cette section explique comment imprimer un relevé et une liste.

REMARQUE • Les éléments affichés varient suivant les fonctions optionnelles installées.

- 1 Sélectionnez [Imprimer relevés].
- 2 Sélectionnez le type de relevé ou de liste à imprimer.

État des travaux / Relevé d'activité

- 1 Sélectionnez [État des travaux / Relevé d'activité].

REMARQUE • Pour afficher l'écran [État des travaux / Relevé d'activité], appuyez sur le bouton <Machine Status>, puis sélectionnez [Informations machine] > [Imprimer relevés] > [État des travaux / Relevé d'activité].
- 2 Sélectionnez un relevé ou une liste à imprimer.



- 3 Appuyez sur le bouton <Start>.

Relevé des travaux

Vous pouvez vérifier l'état ou le résultat de chaque travail. Vous pouvez imprimer jusqu'aux 200 derniers travaux. Sélectionnez un relevé à imprimer parmi [Tous les travaux], [Imprim./ Impres. depuis dossier], [Numérisations, fax, fax Internet], [Transferts de fichier] ou [Feuille distrib./ transferts fichier].

Si vous activez la case à cocher [Inclure travaux enfants], chaque travail associé est imprimé sur une ligne. Si vous la désactivez, plusieurs travaux associés (comme des travaux liés à la feuille de distribution) sont imprimés sur une même ligne.

Vous pouvez également configurer la machine pour imprimer automatiquement un [Relevé des travaux] tous les 50 travaux.

Pour plus d'informations sur l'impression automatique d'un relevé des travaux, reportez-vous à la section « Relevés » (P.339). Lorsque la machine est configurée pour imprimer automatiquement un relevé des travaux, elle imprime les résultats de tous les travaux.

Relevé des erreurs

Vous pouvez imprimer les informations liées aux erreurs de la machine. Les 50 dernières erreurs sont imprimées.

Relevé d'activité

Vous pouvez vérifier si les transmissions ont été effectuées correctement ou non. Le nom du terminal distant, ainsi que le résultat et l'état sont enregistrés en effectuant un tri entre les fax entrants et sortants.

Les informations ci-après ne sont pas incluses dans le relevé d'activité.

- Transmissions recomposées et attentes actives.
- Mise hors tension ou erreur rencontrée pendant une activité.
- Documents supprimés en attente de transmission.

Vous pouvez également configurer la machine pour imprimer automatiquement le [Relevé d'activité] toutes les 100 activités.

Pour plus d'informations sur les paramètres, reportez-vous à la section « Relevés » (P.339).

Liste des fichiers mémorisés

Vous pouvez imprimer une liste des travaux inachevés (transmissions/réceptions inachevées ou travaux stockés en attente active) stockés dans les dossiers.

Relevés - Copies

1 Sélectionnez [Relevés - Copies].

REMARQUE • Pour afficher l'écran [Relevés - Copies], appuyez sur le bouton <Machine Status>, puis sélectionnez [Informations machine] > [Imprimer relevés] > [Relevés - Copies].

2 Sélectionnez [Relevé de configuration].

3 Appuyez sur le bouton <Start>.



Relevé de configuration

Vous pouvez vérifier la configuration matérielle, les informations sur le réseau et les paramètres d'impression et de copie de la machine.

REMARQUE • Le contenu du [Relevé de configuration] est identique qu'il soit imprimé à partir de l'écran [Relevés - Copies], [Relevés imprimante], [Relevés de numérisation] ou [Relevés - Fax].

Relevés imprimante

1 Sélectionnez [Relevés imprimante].

REMARQUE • Pour afficher l'écran [Relevés imprimante], appuyez sur le bouton <Machine Status>, puis sélectionnez [Informations machine] > [Imprimer relevés] > [Relevés imprimante].

2 Sélectionnez la liste à imprimer.

REMARQUE • Les éléments affichés varient en fonction des options installées.



3 Appuyez sur le bouton <Start>.

Relevé de configuration

Grâce au relevé, vous pouvez vérifier la configuration matérielle, les informations sur le réseau et les paramètres d'impression et de copie de la machine.

REMARQUE • Le contenu du [Relevé de configuration] est identique qu'il soit imprimé à partir de l'écran [Relevés - Copies], [Relevés imprimante], [Relevés de numérisation] ou [Relevés - Fax].

Liste des paramètres PCL

Imprime les paramètres de l'imprimante PCL.

Liste des macros PCL

Imprime la liste des formulaires enregistrés pour PCL.

Liste des paramètres PDF

Imprime les paramètres configurés en mode imprimante PDF.

Liste des paramètres TIFF / JPEG

Imprime les paramètres configurés en mode imprimante TIFF et JPEG.

Liste des imprimantes logiques TIFF / JPEG

Imprime la liste des imprimantes logiques créées en mode imprimante TIFF et JPEG.

REMARQUE • Vous pouvez configurer les paramètres des imprimantes logiques TIFF et JPEG à l'aide de l'outil Web de configuration d'imprimante Dell.

Liste des imprimantes logiques PostScript

Imprime la liste des imprimantes logiques créées en PostScript.

REMARQUE • Vous pouvez configurer les paramètres des imprimantes logiques PostScript à l'aide de l'outil Web de configuration d'imprimante Dell.

Liste des paramètres ESC/P

Imprime les paramètres configurés en mode d'émulation ESC/P-K.

Liste des imprimantes logiques ESC/P

Imprime les paramètres de programmation configurés en mode d'émulation ESC/P-K.

Liste des paramètres HP-GL/2

Imprime les paramètres des modes d'émulation HP-GL[®], HP-GL/2[®] et HP-RTL.

Liste des imprimantes logiques HP-GL/2

Imprime les paramètres de programmation stockés des modes d'émulation HP-GL, HP-GL/2 et HP-RTL.

Liste des palettes HP-GL/2

Imprime la liste d'échantillons en 256 couleurs qui peut être définie avec l'attribut de stylet en modes d'émulation HP-GL et HP-GL/2.

Liste des polices

Imprime la liste des polices disponibles sur la machine.

REMARQUE • Les informations imprimées varient en fonction des options installées.

Liste des polices PCL

Imprime les polices disponibles en PCL.

Liste des polices PostScript

Imprime les polices disponibles en PostScript.

Relevés de numérisation

1 Sélectionnez [Relevés de numérisation].

REMARQUE • Pour afficher l'écran [Relevés de numérisation], appuyez sur le bouton <Machine Status>, puis sélectionnez [Informations machine] > [Imprimer relevés] > [Relevés de numérisation].

- 2 Sélectionnez la liste à imprimer.
- 3 Appuyez sur le bouton <Start>.

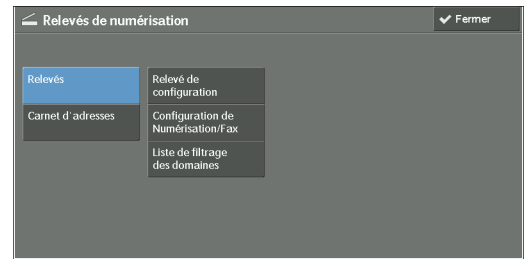

Relevés

Vous pouvez imprimer le Relevé de configuration, le Relevé de configuration Numérisation/Fax et la Liste de filtrage des domaines. Sélectionnez la liste à imprimer, puis appuyez sur le bouton <Start>.

- Relevé de configuration

Vous pouvez vérifier la configuration matérielle, les informations sur le réseau et les paramètres d'impression et de copie de la machine.

REMARQUE • Le contenu du [Relevé de configuration] est identique qu'il soit imprimé à partir de l'écran [Relevés - Copies], [Relevés imprimante], [Relevés de numérisation] ou [Relevés - Fax].

- Configuration de Numérisation/Fax

Vous pouvez vérifier les paramètres configurés pour les fonctions de numérisation et de télécopie.

- Liste de filtrage des domaines

Vous pouvez vérifier les paramètres configurés pour le domaine qui filtre les transmissions de données.

Carnet d'adresses

Vous pouvez vérifier les paramètres des numéros d'adresse. Lorsque vous spécifiez une plage de numéros d'adresse, la liste des paramètres des numéros d'adresse spécifiés est imprimée. Chaque page contient les informations de paramétrage de 50 numéros d'adresse.

- 1 Sélectionnez [Carnet d'adresses].
- 2 Spécifiez une plage de numéros d'adresse à imprimer.
- 3 Appuyez sur le bouton <Start>.

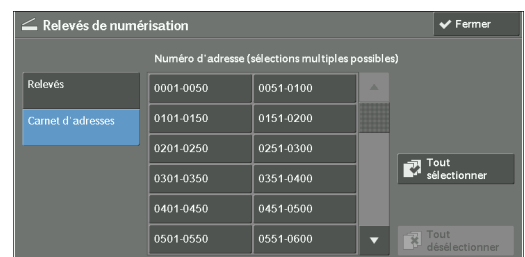

Relevés - Fax

- 1 Sélectionnez [Relevés - Fax].

REMARQUE • Pour afficher l'écran [Relevés - Fax], appuyez sur le bouton <Machine Status>, puis sélectionnez [Informations machine] > [Imprimer relevés] > [Relevés - Fax].

- 2 Sélectionnez la liste à imprimer.
- 3 Appuyez sur le bouton <Start>.



Relevés

Vous pouvez imprimer le Relevé de configuration, le Relevé de configuration Numérisation/Fax, la Liste du sélecteur de dossier, la Liste des numéros de fax entrants à bloquer et la Liste de filtrage des domaines. Sélectionnez la liste à imprimer, puis appuyez sur le bouton <Start>.

- Relevé de configuration

Vous pouvez vérifier la configuration matérielle, les informations sur le réseau et les paramètres d'impression et de copie de la machine.

REMARQUE • Le contenu du [Relevé de configuration] est identique qu'il soit imprimé à partir de l'écran [Relevés - Copies], [Relevés imprimante], [Relevés de numérisation] ou [Relevés - Fax].

- Configuration de Numérisation/Fax

Vous pouvez vérifier les paramètres configurés pour les fonctions de télécopie et de numérisation.

REMARQUE • Le contenu du [Relevé de configuration] est identique qu'il soit imprimé à partir de l'écran [Relevés - Copies], [Relevés imprimante], [Relevés de numérisation] ou [Relevés - Fax].

- Liste du sélecteur de dossier

Vous pouvez vérifier les paramètres de la fonction de tri des dossiers.

- Liste des numéros de fax entrants à bloquer

Vous pouvez vérifier les paramètres du G3-ID (numéros de téléphone) pour lequel la réception des fax est restreinte.

- Liste de filtrage des domaines

Vous pouvez vérifier les paramètres configurés pour le domaine qui filtre les transmissions de données.

Carnet d'adresses

Vous pouvez vérifier les paramètres pour les numéros d'adresse (numérotation rapide), les destinataires d'un envoi de fax groupé et les postes relais.

Lorsque vous spécifiez une plage de numéros d'adresse, la liste des paramètres des numéros d'adresse et des postes relais spécifiés est imprimée. Chaque page contient les informations de paramétrage de 50 numéros d'adresse.

Pour plus d'informations sur l'enregistrement de destinataires de numérotation rapide et d'un envoi de fax groupé, reportez-vous aux sections « Ajouter entrée carnet d'adresses » (P.448) et « Créer destinataires Fax Group » (P.456).

Lorsque vous sélectionnez [Carnet d'adresses], l'écran permettant de spécifier une plage de numéros d'adresse s'affiche. Sélectionnez une plage de numéros, puis appuyez sur le bouton <Start>.

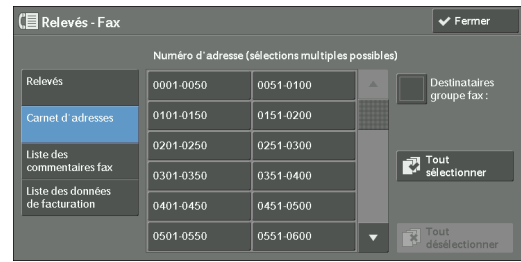

- Destinataires groupe fax :
Vous pouvez imprimer la liste des paramètres pour les destinataires d'un envoi de fax groupé.
- Tout sélectionner
Vous pouvez imprimer les listes des paramètres pour tous les numéros d'adresse, les destinataires d'un envoi de fax groupé et les postes relais.

Liste des commentaires fax

Vous pouvez vérifier les commentaires enregistrés à utiliser sur les pages de couverture de fax.

Liste des données de facturation

Vous pouvez vérifier l'état d'enregistrement des données de facturation.

REMARQUE • L'écran [Liste des données de facturation] est affiché lorsque [Service fax / fax Internet] est défini sur [Activer la comptabilisation] sous [Comptabilisation] > [Type de comptabilisation] > [Comptabilisation locale] > [Mode de comptabilisation].

Lorsque vous sélectionnez [Liste des données de facturation], l'écran permettant de spécifier une plage de numéros d'adresse s'affiche. Sélectionnez une plage de numéros, puis appuyez sur le bouton <Start>.

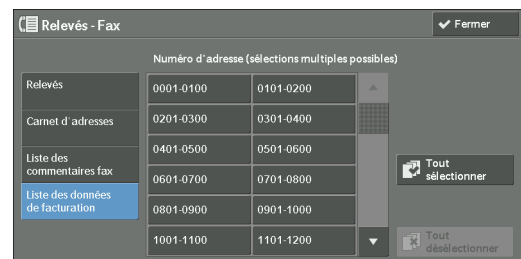

- Tout sélectionner
Vous pouvez imprimer la liste de toutes les données de facturation.

Liste des dossiers

Imprime la liste des paramètres de dossier et la procédure pour enregistrer les fichiers dans des dossiers.

REMARQUE • L'écran [Liste des dossiers] apparaît lorsque le bouton [Outils] est affiché dans l'écran [Accueil].

Pour plus d'informations sur la création d'un dossier, reportez-vous à la section « Créer dossier » (P.437).

- 1 Sélectionnez [Liste des dossiers].

REMARQUE • Pour afficher l'écran [Liste des dossiers], appuyez sur le bouton <Machine Status>, puis sélectionnez [Informations machine] > [Imprimer relevés] > [Liste des dossiers].

- 2 Spécifiez une plage de numéros de dossier à imprimer.
- 3 Appuyez sur le bouton <Start>.

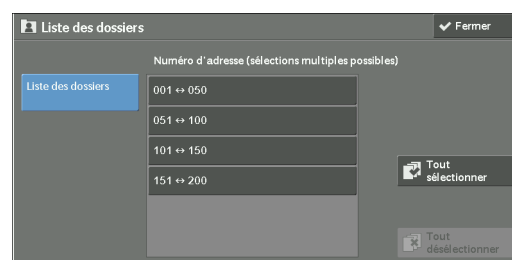

Relevé compteur travaux

Imprime le relevé de compteur pour chaque travail. Vous pouvez consulter la répartition du nombre d'utilisations réelles de la machine par fonction (nombre de pages imprimées et nombre d'utilisations, par exemple) et la durée cumulée de l'utilisation de la machine (en cours d'exécution, durée de mise en attente, mode Alimentation réduite, mode Veille, période hors tension, par exemple) par minutes dans le Relevé compteur travaux.

REMARQUE • L'écran [Relevé compteur travaux] apparaît lorsque le bouton [Outils] est affiché dans l'écran [Accueil].

- 1 Sélectionnez [Relevé compteur travaux].

REMARQUE • Pour afficher l'écran [Relevé compteur travaux], appuyez sur le bouton <Machine Status>, puis sélectionnez [Informations machine] > [Imprimer relevés] > [Relevé compteur travaux].

- 2 Sélectionnez [Relevé compteur travaux].
- 3 Appuyez sur le bouton <Start>.



Relevés de comptabilisation

Vous pouvez imprimer un relevé comptabilisation par utilisateur. Notez que le contenu de l'écran est différent selon l'activation ou non du mode comptabilisation pour les services.

REMARQUE • L'écran [Relevés de comptabilisation] apparaît lorsque le bouton [Outils] est affiché dans l'écran [Accueil].

- Vous ne pouvez pas réceptionner le relevé dans un fichier.

Lorsque [Type de comptabilisation] est défini sur une autre option que [Comptabilisation locale]

Lorsque l'option [Type de comptabilisation] de chaque service est définie sur une autre option que [Comptabilisation locale], l'écran suivant apparaît, vous permettant d'imprimer un Relevé des compteurs (Impression).

- 1 Sélectionnez [Relevés de comptabilisation].

REMARQUE • Pour afficher l'écran [Relevés de comptabilisation], appuyez sur le bouton <Machine Status>, puis sélectionnez [Informations machine] > [Imprimer relevés] > [Relevés de comptabilisation].

- 2 Sélectionnez [Relevé des compteurs (Impression)].
- 3 Appuyez sur le bouton <Start>.

Relevé des compteurs (Impression)

Vous pouvez vérifier le nombre total de pages imprimées et de feuilles de papier utilisées pour chaque client (propriétaire du travail). Le [Relevé des compteurs (Impression)] comptabilise les pages dès que les données sont initialisées.

Lorsque [Type de comptabilisation] est défini sur [Comptabilisation locale]

Lorsque [Type de comptabilisation] est défini sur [Comptabilisation locale], l'écran [Relevés de comptabilisation] apparaît. Vous pouvez imprimer le relevé comptabilisation par utilisateur pour les services pour lesquels le mode comptabilisation est défini sur [Activer la comptabilisation].

Pour plus d'informations sur l'activation de la fonction comptabilisation pour chaque service, reportez-vous à la section « Comptabilisation » (P.458).

1 Sélectionnez [Relevés de comptabilisation].

REMARQUE • Pour afficher l'écran [Relevés de comptabilisation], appuyez sur le bouton <Machine Status>, puis sélectionnez [Informations machine] > [Imprimer relevés] > [Relevés de comptabilisation].

2 Sélectionnez le relevé comptabilisation à imprimer.

3 Spécifiez une plage de numéros d'utilisateurs à imprimer.

REMARQUE • Lorsque vous sélectionnez [Tout sélectionner], tous les utilisateurs sont sélectionnés.

4 Appuyez sur le bouton <Start>.

Rel. de compt. (Copie)

Vous pouvez vérifier le nombre total de pages copiées et imprimées sur la machine. Si la limite est définie pour le nombre de pages ou de couleurs pouvant être numérisées, vous pouvez également vérifier la valeur de cette limite. Le [Rel. de compt. (Copie)] comptabilise les pages dès que les données sont initialisées.

REMARQUE • Le nombre de pages copiées ou imprimées à afficher dans le relevé correspond au N° de compte utilisateur attribué lorsqu'un utilisateur est enregistré sous [Comptabilisation] ou [Authentification/Paramètres de sécurité].

Rel. de compt. (Impression)

Vous pouvez vérifier le nombre total de pages imprimées et de feuilles de papier utilisées pour chaque client (propriétaire du travail). Le [Rel. de compt. (Impression)] comptabilise les pages dès que les données sont initialisées.

REMARQUE • Lorsque [Service Impression] est défini sur [Désactiver la comptabilisation] dans [Mode de comptabilisation] sous [Type de comptabilisation], [Relevé compt. (Impressions)] s'affiche à la place de [Rel. de compt. (Impression)]. Pour plus d'informations sur [Relevé compt. (Impressions)], reportez-vous à la section « Relevé des compteurs (Impression) » (P.293).

- Le nombre de pages imprimées à afficher dans le relevé correspond au N° de compte utilisateur attribué lorsqu'un utilisateur est enregistré sous [Comptabilisation] ou [Authentification/Paramètres de sécurité].

Rel. de compt. (Numérisation)

Vous pouvez vérifier le nombre total de pages numérisées à l'aide de la machine. Si la limite est définie pour le nombre de pages pouvant être numérisées, vous pouvez également vérifier la valeur de la limite. Le [Rel. de compt. (Numérisation)] comptabilise les pages dès que les données sont initialisées.

REMARQUE • Le nombre de pages numérisées à afficher dans le relevé correspond au N° de compte utilisateur attribué lorsqu'un utilisateur est enregistré sous [Comptabilisation] ou [Authentification/Paramètres de sécurité].

Rel. de compt. (Fax)

Vous pouvez vérifier le nombre total de transmissions/réceptions de fax, ainsi que le nombre total de pages transmises pour chaque utilisateur.

REMARQUE • Le nombre de pages télécopiées à afficher dans le relevé correspond au N° de compte utilisateur attribué lorsqu'un utilisateur est enregistré sous [Comptabilisation] ou [Authentification/Paramètres de sécurité].

Impression automatique de relevés/listes

Certains relevés ou certaines listes associées aux services de télécopie et de numérisation ne peuvent être imprimés qu'automatiquement. Les informations ci-après indiquent les relevés/listes pouvant être imprimés automatiquement.

Relevé de transmission - Travail non remis

Le relevé est imprimé automatiquement en cas d'échec d'une transmission de données numérisées vers un ordinateur sur un réseau ou par courriel. Lorsqu'un fax ou la transmission Fax Internet échoue, ce relevé est également imprimé. Vous pouvez consulter une vignette des données numérisées et le résultat de leur transmission.

Vous pouvez choisir de ne pas imprimer automatiquement le Relevé de transmission - Travail non remis.

Pour plus d'informations sur la définition de l'impression automatique ou non du relevé pour les courriels, reportez-vous à la section « Relevé de transfert fichiers de numéris. » (P.339).

Pour plus d'informations sur la définition de l'impression automatique ou non du relevé pour les fax, reportez-vous à la section « Relevé de transmission - Travail non remis » (P.339).

Relevé de transmission

Le relevé est imprimé automatiquement lorsqu'une transmission de données numérisées vers un ordinateur sur un réseau ou par courriel a réussi. Lorsqu'une transmission par fax ou Fax Internet réussit, ce relevé est également imprimé. Vous pouvez consulter une vignette des données numérisées et le résultat de leur transmission.

Vous pouvez choisir de ne pas imprimer automatiquement le Relevé de transmission - Travail non remis.

Pour plus d'informations sur la définition de l'impression automatique ou non du relevé pour les courriels, reportez-vous à la section « Relevé de transfert fichiers de numéris. » (P.339).

Pour plus d'informations sur la définition de l'impression automatique ou non du relevé pour les fax, reportez-vous à la section « Relevé de transmission - Travail non remis » (P.339).

Relevé de dossier

Vous pouvez vérifier qu'un document est stocké dans un dossier.

Pour plus d'informations sur la définition de l'impression automatique ou non du relevé, reportez-vous à la section « Relevé de dossier » (P.339).

Relevé des diffusions

Vous pouvez vérifier le résultat d'une diffusion. Les destinataires, ainsi que le résultat ou l'état de la transmission sont enregistrés.

Si vous définissez l'impression automatique de ce relevé, il est imprimé à la fin de chaque diffusion.

Pour plus d'informations sur la définition de l'impression automatique ou non du relevé, reportez-vous à la section « Relevé diffusions/interrogations multiples » (P.339).

Relevé des interrogations multiples

Vous pouvez vérifier le résultat d'une communication avec interrogations multiples (de plusieurs destinataires). Le nom du terminal distant, ainsi que le résultat ou l'état de la transmission sont enregistrés.

Si vous définissez l'impression automatique de ce relevé, il est imprimé à la fin de chaque transmission avec interrogations multiples.

Pour plus d'informations sur la définition de l'impression automatique ou non du relevé, reportez-vous à la section « Relevé diffusions/interrogations multiples » (P.339).

Relevé erreurs distribution des travaux

Ce relevé signale les erreurs de distribution. La date et l'heure de l'état, ainsi que les codes d'état sont imprimés.

Vous pouvez choisir de ne pas imprimer automatiquement le Relevé erreurs distribution des travaux.

Pour plus d'informations sur la définition de l'impression automatique ou non du relevé, reportez-vous à la section « Relevé erreurs distribution des travaux » (P.340).

Nettoyage du disque dur

Vous pouvez vérifier l'état du nettoyage du disque dur. « Overwriting » indique que le nettoyage est en cours. « Standby » indique que le nettoyage est terminé.

REMARQUE • L'écran [Nettoyage du disque dur] apparaît lorsque [Nettoyage du disque dur] est activé sous [Authentication/Paramètres de sécurité]. Pour plus d'informations, reportez-vous à la section « Nettoyage du disque dur » (P.478).

- 1 Sélectionnez [Nettoyage du disque dur].
- 2 Vérifiez l'état du nettoyage du disque dur.

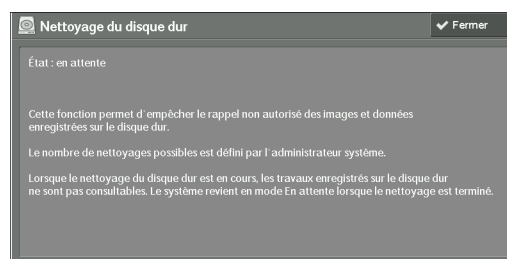

Mode Impression

Vous pouvez imprimer les paramètres de programmation configurés en mode d'émulation ESC/P-K et récupérer la programmation.

REMARQUE • Les éléments affichés varient en fonction des options installées.

- 1 Sélectionnez [Mode Impression].
- 2 Sélectionnez [Hors ligne] ou [En ligne].

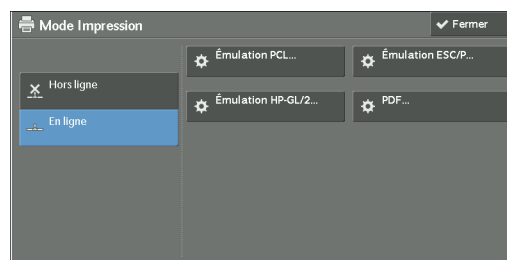

Hors ligne

La machine n'accepte pas les données provenant d'un ordinateur. Toutes les données envoyées sont annulées et ne sont pas imprimées.

En ligne

La machine accepte les données provenant d'un ordinateur.

- 3 Sélectionnez un langage d'imprimante pour définir un mode d'impression.

4 Définissez chaque élément.

REMARQUE • Les éléments affichés varient en fonction du langage de l'imprimante.

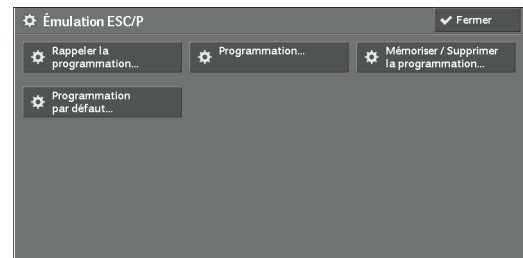

Rappeler la programmation

Vous pouvez rappeler et utiliser les paramètres enregistrés en mémoire.

- 1 Sélectionnez [Rappeler la programmation].
- 2 Sélectionnez le numéro de mémoire à utiliser.



Valeurs par défaut usine

Vous pouvez utiliser les paramètres d'usine par défaut.

Paramètres personnalisés

Affiche les nombres stockés en mémoire.

Programmation

Vous pouvez vérifier ou modifier la valeur définie pour le numéro d'élément du mode d'impression.

- 1 Sélectionnez [Programmation].
- 2 Entrez le numéro d'élément de la fonction à définir dans la zone [Numéro de l'élément] à l'aide du pavé numérique.
- 3 Sélectionnez [Confirmer].
- 4 Sélectionnez [Changer la sélection].
- 5 Entrez une valeur dans la zone [Nouvelle valeur] à l'aide du pavé numérique.
- 6 Sélectionnez [Enregistrer].

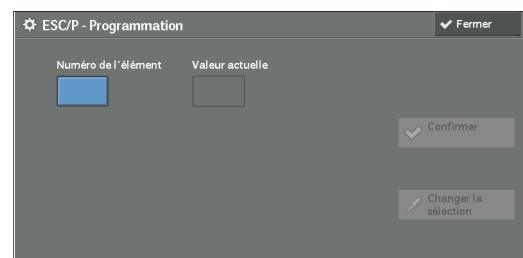

Mémoriser / Supprimer la programmation

Pour les émulations ESC/P-K et HP-GL/2, vous pouvez enregistrer des paramètres en mémoire.

Vous pouvez enregistrer jusqu'à 20 modes d'impression pour les émulations ESC/P-K et HP-GL/2.

- 1 Sélectionnez [Mémoriser / Supprimer la programmation].
- 2 Sélectionnez [Mémoriser sélections] ou [Supprimer].

Mémoriser sélections

Stocke les sélections actuelles. Si vous sélectionnez un numéro déjà utilisé, ses paramètres sont remplacés par les nouveaux. Les paramètres remplacés ne peuvent pas être restaurés.

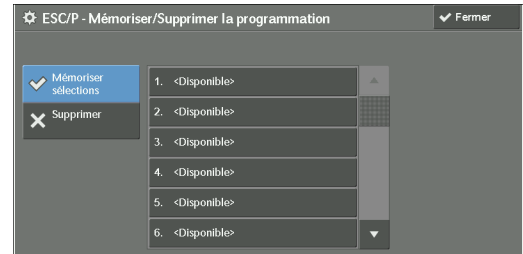

Supprimer

Sélectionnez cette option pour supprimer une programmation.

REMARQUE • Les paramètres supprimés ne peuvent pas être restaurés.

- 3 Sélectionnez le numéro de mémoire à stocker ou à supprimer.

Programmation par défaut

Vous pouvez démarrer la machine en utilisant les paramètres stockés en mémoire comme paramètres par défaut.

- 1 Sélectionnez [Programmation par défaut].
- 2 Sélectionnez [Valeurs par défaut usine] ou [Paramètres personnalisés].

Valeurs par défaut usine

Vous pouvez utiliser les paramètres d'usine par défaut.

Paramètres personnalisés

Affiche les numéros stockés en mémoire.

- 3 Lorsque vous sélectionnez [Paramètres personnalisés], choisissez le numéro de mémoire à utiliser.
- 4 Sélectionnez [Enregistrer].

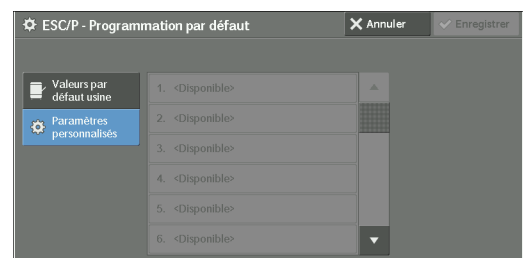

Mot de passe

Pour l'impression directe d'un fichier PDF, si un mot de passe est défini pour les fichiers, définissez-le préalablement ici. Les fichiers PDF sont imprimés uniquement si les mots de passe attribués et saisis sont identiques.

Le mot de passe peut comporter jusqu'à 32 caractères.

- 1 Sélectionnez [Mot de passe].
- 2 Entrez un mot de passe comportant jusqu'à 32 caractères codés sur un octet au maximum à l'aide du clavier affiché, puis sélectionnez [Enregistrer].

Mode de réception fax

Vous pouvez définir un mode pour la réception des fax.

- 1 Sélectionnez [Mode de réception fax].
- 2 Sélectionnez un mode de réception de fax.

Réception manuelle

La machine reçoit manuellement des fax provenant d'une machine distante. Ce mode est très utile pour vérifier l'expéditeur ou pour utiliser un téléphone externe avant la réception du fax.

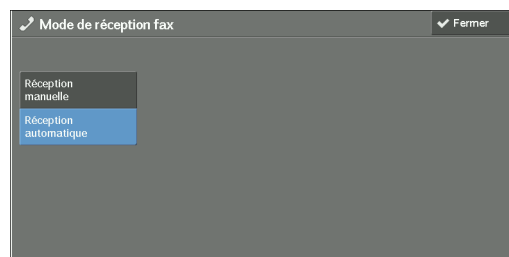

Réception automatique

La machine reçoit automatiquement des fax.

- 3 Sélectionnez [Enregistrer].

Incidents

Cette section explique comment vérifier les informations liées aux erreurs qui se sont produites sur la machine.

Le relevé des erreurs affiche la liste des 50 dernières erreurs. Les éléments imprimés comprennent la date et l'heure, le code d'état et la catégorie de l'erreur.

Cette section explique comment imprimer le relevé des erreurs.

- 1 Appuyez sur le bouton <Machine Status>.
- 2 Sélectionnez l'onglet [Incidents].
- 3 Sélectionnez [Relevé des erreurs].
- 4 Appuyez sur le bouton <Start>.

REMARQUE • Vous pouvez également accéder au [Relevé des erreurs] sous [Informations machine] > [Imprimer relevés] > [État des travaux / Relevé d'activité].

- Si le [Bouton d'impression des relevés] sous [Relevés] est défini sur [Désactivé], le bouton [Relevé des erreurs] n'apparaît pas à l'écran. Pour plus d'informations sur les [Relevés], reportez-vous à la section « Relevés » (P.339).

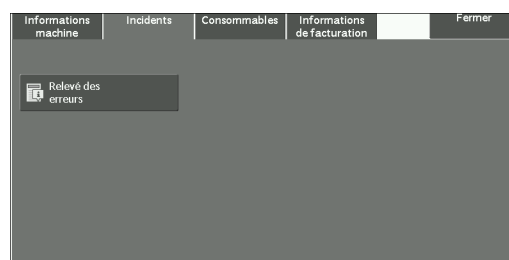

Consommables

Vous pouvez vérifier l'état des consommables dans l'écran [Consommables]. Les états des consommables sont les suivants : « OK », « Replace Soon (Order Now) » (remplacer bientôt (commander maintenant)) ou « Replace Now » (remplacer maintenant).

Cette section décrit la procédure à suivre pour vérifier l'état des consommables.

Pour plus d'informations sur le remplacement des consommables, reportez-vous à la section « Maintenance » (P.257).

1 Appuyez sur le bouton <Machine Status>.

2 Sélectionnez l'onglet [Consommables], puis vérifiez l'état des toners.

REMARQUE • Lorsque vous appuyez sur le nom d'un consommable, un écran s'affiche, indiquant son état.



3 Sélectionnez [Toner] dans la zone de liste déroulante, puis sélectionnez [Autres] pour vérifier l'état des consommables.

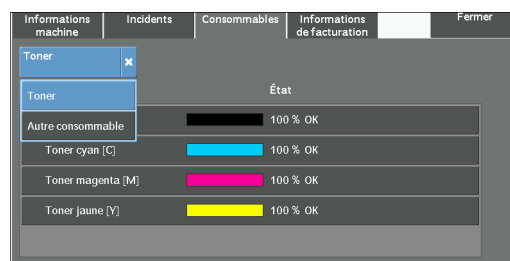

Dans l'écran [Consommables], vous pouvez vérifier les éléments suivants :

- Toner noir [K]
- Toner cyan [C]
- Toner magenta [M]
- Toner jaune [Y]
- Module photorécepteur [R1]
- Module photorécepteur [R2]
- Module photorécepteur [R3]
- Module photorécepteur [R4]
- Bac récupérateur de toner [R5]
- Cartouche d'agrafes [R1]
- Cartouche d'agrafes cahier [R2]
- Cartouche d'agrafes cahier [R3]
- Récupérateur de la perforieuse [R4]

REMARQUE • Si vous remplacez une cartouche de toner par une autre partiellement utilisée (comme dans le cas d'une cartouche de toner retirée d'une autre imprimante Dell C7765dn Imprimante couleur multifonction), l'état affiché peut être différent de la quantité réelle restante. Lorsque vous remplacez des cartouches de toner, il est recommandé d'en utiliser de nouvelles.

- Lorsque vous appuyez sur le nom d'un consommable, un écran s'affiche, indiquant son état.
- Les éléments affichés varient en fonction des options installées.

Informations de facturation

Dans l'écran [Informations de facturation], vous pouvez vérifier le nombre de pages imprimées par compteur ou par utilisateur.

Les informations ci-après indiquent la section de référence de chaque élément.

Informations de facturation.....	302
Infos de facturation compte utilisateur	303

- 1 Appuyez sur le bouton <Machine Status>.
- 2 Sélectionnez l'onglet [Informations de facturation].

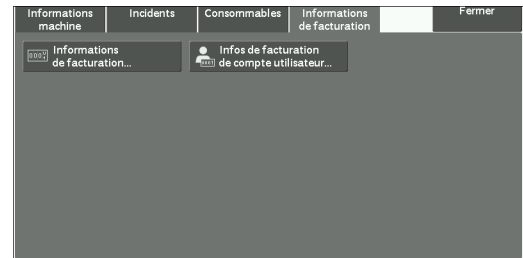

Informations de facturation

Vous pouvez vérifier le nombre total de copies et de pages imprimées par compteur.

- 1 Sélectionnez [Informations de facturation].
- 2 Dans l'écran, vérifiez chaque compteur.

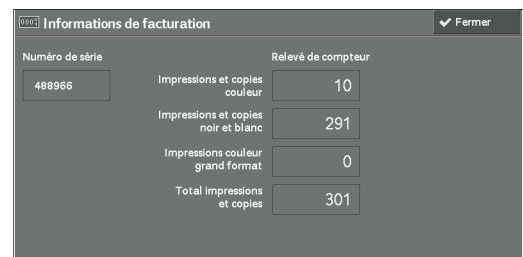

Numéro de série

Affiche le numéro de série de la machine.

Impressions et copies couleur

Affiche le nombre total de pages copiées ou imprimées en couleur pleine.

Impressions et copies noir et blanc

Affiche le nombre total de pages copiées ou imprimées en noir et blanc, ainsi que les pages télécopiées ^{*1}.

Impressions couleur grand format

Affiche le nombre total de pages imprimées en couleur pleine et en grand format ^{*2}.

Total impressions et copies

Affiche le nombre total d'impressions en couleur et en noir et blanc.

- REMARQUE** • Lorsque des données d'impression sont issues d'une conversion couleur à l'aide d'un profil ICC (par exemple des impressions sur l'application avec le paramètre Auto (Couleur/noir et blanc)), les documents sont imprimés en couleur, même ceux qui apparaissent en noir et blanc sur le moniteur. Dans ce cas, le compteur Impressions et copies couleur est utilisé pour comptabiliser le nombre d'impressions.
- *1 s'applique aux machines équipées des fonctions de télécopie. Seul le noir et blanc est pris en charge pour les fax.
 - En ce qui concerne *2, une impression en couleur de grand format est comptabilisée soit comme nombre de copies en couleur pleine, soit comme nombre d'impressions en couleur pleine dans le compteur Impressions et copies couleur si le format du papier est supérieur ou égal à 279 mm x 400 mm (supérieur ou égal à 279 mm dans le sens principal de numérisation et 400 mm ou plus dans le sens de numérisation secondaire) lorsque l'utilisateur a sélectionné la couleur (4 couleurs ou 3 couleurs) pour la copie ou l'impression, ou qu'un document en couleur a été détecté lors de la numérisation du document avec le scanner.

Infos de facturation compte utilisateur

Vous pouvez vérifier le nombre de pages imprimées par utilisateur.

Lorsque le mode de comptabilisation est activé, vous pouvez vérifier les compteurs de facturation pour l'ID utilisateur actuellement authentifié.

REMARQUE • [Infos de facturation compte utilisateur] s'affiche lorsque l'option [Type de comptabilisation] est définie sur [Comptabilisation locale].

Pour plus d'informations sur le mode de comptabilisation, reportez-vous à la section « Comptabilisation » (P.458).

1 Appuyez sur le bouton <Log In/Out>.

Pour vérifier le compteur de facturation d'un ID utilisateur actuellement authentifié

1) Entrez l'ID utilisateur à l'aide du pavé numérique ou du clavier affiché à l'écran, puis sélectionnez [Entrer].

Lorsqu'un mot de passe est requis, sélectionnez [Suivant], entrez le mot de passe de l'utilisateur, puis sélectionnez [Entrer].

2) Appuyez sur le bouton <Machine Status>.

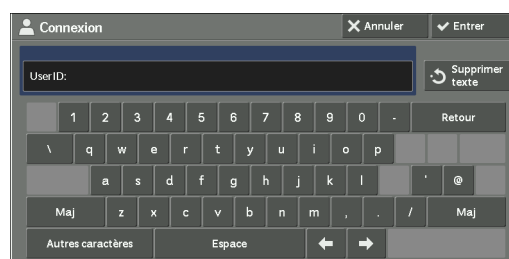

Pour vérifier le compteur de l'administrateur système

1) Entrez l'ID utilisateur de l'administrateur système à l'aide du pavé numérique ou du clavier affiché sur l'écran, puis sélectionnez [Entrer].

Lorsqu'un mot de passe est requis, sélectionnez [Suivant], entrez le mot de passe de l'administrateur système, puis sélectionnez [Entrer].

REMARQUE • L'ID utilisateur par défaut est « admin ».

- Le mot de passe par défaut est « 1111 ».

2) Appuyez sur le bouton <Machine Status>.

2 Sélectionnez l'onglet [Informations de facturation].

3 Sélectionnez [Infos de facturation compte utilisateur].



4 Sélectionnez le compteur à vérifier.

REMARQUE • Les compteurs sont affichés uniquement pour les fonctions définies sur [Activer la comptabilisation] en mode de comptabilisation.

The screenshot shows a window titled 'Infos de facturation compte utilisateur' with a 'Fermer' button in the top right. On the left, there is a sidebar with two options: 'Compteur (Copies)' (highlighted) and 'Compteur (Numérisations)'. The main area is divided into two columns: 'Couleur' and 'Noir et blanc'. The 'Couleur' column has input fields for 'Session actuelle' (0), 'Total' (0), 'Limite de crédit', and 'Crédit disponible'. The 'Noir et blanc' column has input fields for 'Session actuelle' (0), 'Total' (114), 'Limite de crédit', and 'Crédit disponible'.

Compteur (Copies)

Affiche le nombre de pages copiées.

Compteur (Numérisations)

Affiche le nombre de pages numérisées.

Compteur (Impressions)

Affiche le nombre de pages imprimées.

REMARQUE • [Compteur (Impressions)] n'est pas affiché pour l'administrateur système.

15 Outils

Chaque fonction de la machine est définie sur les paramètres d'usine par défaut (d'origine). Vous pouvez toutefois personnaliser ces paramètres selon les exigences de votre environnement. Pour ce faire, passez en mode Administration système et apportez les modifications nécessaires dans l'écran [Outils].

Ce chapitre décrit les fonctions qu'il est possible de personnaliser et les procédures à suivre pour changer les paramètres.

• Paramètres système.....	306
• Liste du menu Outils.....	310
• Paramètres communs aux différents services	324
• Paramètres du service Copie	358
• Configuration réseau et connectivité	369
• Paramètres du service Impression	393
• Paramètres du service Numérisation.....	400
• Paramètres du service Fax	408
• Paramètres des services Courriel / Fax Internet.....	421
• Paramètres du carnet d'adresses	424
• Paramètres du service Dossier.....	425
• Paramètres service Feuilles de distribution	427
• Paramètres du service Impression locale.....	428
• Paramètres des fichiers mémorisés	429
• Configuration service Applications Web	431
• Configuration du navigateur Web	435
• Configuration.....	437
• Comptabilisation.....	458
• Authentification/Paramètres de sécurité	468

Paramètres système

Pour changer ou personnaliser les paramètres système, passez en mode Administration système.

Cette section décrit les procédures de base concernant les paramètres système. Les informations ci-après indiquent la section de référence de chaque procédure.

Étape 1 - Activation du mode Administration système	306
Étape 2 - Saisie de l'ID utilisateur et du mot de passe de l'administrateur système.....	306
Étape 3 - Sélection du menu [Outils].....	307
Étape 4 - Sélection d'un onglet dans l'écran [Outils]	307
Étape 5 - Définition d'une fonction.....	309
Étape 6 - Sortie du mode Administration système	309

Étape 1 - Activation du mode Administration système

- 1 Appuyez sur le bouton <Log In/Out> ou sélectionnez le champ d'informations de connexion dans l'écran digital.

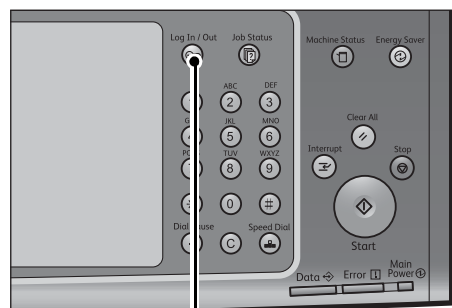

Bouton <Log In/Out>

Étape 2 - Saisie de l'ID utilisateur et du mot de passe de l'administrateur système

Pour activer le mode Administration système, saisissez l'ID utilisateur de l'administrateur système. Si le [Code d'accès sur panneau de commande] est défini sur [Activé] dans [Outils] > [Authentification/Paramètres de sécurité] > [Authentification] > [Règles du code d'accès], vous devez saisir le code d'accès.

Il est recommandé de changer l'ID utilisateur et le code d'accès de l'administrateur système immédiatement après l'installation de la machine.

Pour plus d'informations sur le changement du code d'accès, reportez-vous à la section « Réglages administrateur système » (P.468).

- 1 Entrez l'ID utilisateur de l'administrateur système à l'aide du pavé numérique ou du clavier affiché sur l'écran, puis sélectionnez [Entrer].

Lorsqu'un code d'accès est requis, sélectionnez [Suivant], entrez le code d'accès de l'administrateur système, puis sélectionnez [Entrer].

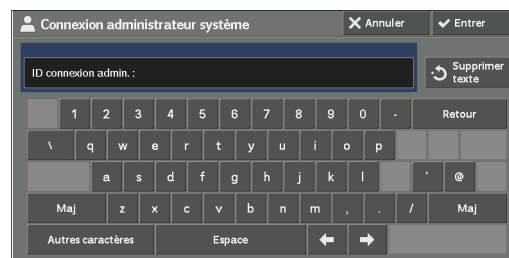

REMARQUE • L'ID utilisateur par défaut est « admin ».

- Le mot de passe par défaut est « 1111 ».
- Le contenu de l'écran est différent selon les paramètres de la machine.
- Le bouton <Log In/Out> est allumé lorsque le machine passe en mode Administration système.

Étape 3 - Sélection du menu [Outils]

- 1 Sélectionnez [Outils] dans l'écran [Accueil].

REMARQUE • Si l'écran [Accueil] ne s'affiche pas sur l'écran digital, appuyez sur le bouton <Home>.



Étape 4 - Sélection d'un onglet dans l'écran [Outils]

Dans l'écran [Outils], sélectionnez un onglet.

Pour connaître les paramètres pouvant être sélectionnés dans l'écran [Outils], reportez-vous à la section « Liste du menu Outils » (P.310).

- 1 Sélectionnez un onglet.

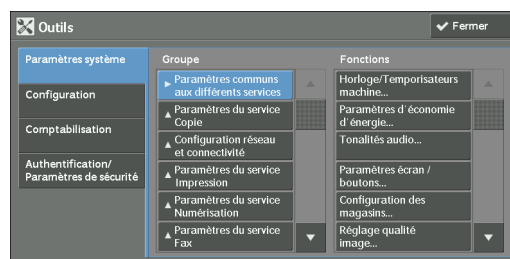

Paramètres système

Vous pouvez définir ou changer les valeurs par défaut de chaque service.

Paramètres communs aux différents services

Cette option vous permet de configurer les paramètres généraux de la machine.

Pour plus d'informations, reportez-vous à la section « Paramètres communs aux différents services » (P.324).

Paramètres du service Copie

Cette option vous permet de configurer les paramètres du service de copie, notamment les paramètres de copie par défaut, le contrôle de la copie et les indicateurs.

Pour plus d'informations, reportez-vous à la section « Paramètres du service Copie » (P.358).

Configuration réseau et connectivité

Cette option vous permet de configurer les paramètres réseau, comme les ports et les protocoles.

Pour plus d'informations, reportez-vous à la section « Configuration réseau et connectivité » (P.369).

Paramètres du service Impression

Cette option vous permet de configurer les paramètres du service d'impression, comme les paramètres de la mémoire et le contrôle de l'impression.

Pour plus d'informations, reportez-vous à la section « Paramètres du service Impression » (P.393).

Paramètres du service Numérisation

Cette option vous permet de configurer les paramètres du service de numérisation, comme les paramètres par défaut du scanner et les indicateurs.

Pour plus d'informations, reportez-vous à la section « Paramètres du service Numérisation » (P.400).

Paramètres du service Fax

Cette option vous permet de configurer les paramètres du service de fax, comme les paramètres par défaut, le contrôle du fax et les indicateurs.

Pour plus d'informations, reportez-vous à la section « Paramètres du service Fax » (P.408).

Paramètres des services Courriel / Fax Internet

Cette option vous permet de configurer les paramètres du service de transmission par courrier électronique et par fax Internet.

Pour plus d'informations, reportez-vous à la section « Paramètres des services Courriel / Fax Internet » (P.421).

Paramètres du carnet d'adresses

Cette option vous permet de configurer les paramètres du carnet d'adresses.

Pour plus d'informations, reportez-vous à la section « Paramètres du carnet d'adresses » (P.424).

Paramètres du service Dossier

Cette option vous permet de configurer les paramètres des dossiers.

Pour plus d'informations, reportez-vous à la section « Paramètres du service Dossier » (P.425).

Paramètres service Feuilles de distribution

Cette option vous permet de configurer les paramètres du service de feuilles de distribution.

La fonction de Feuilles de distribution permet d'exécuter différentes opérations enregistrées.

Pour plus d'informations, reportez-vous à la section « Paramètres service Feuilles de distribution » (P.427).

Paramètres du service Impression locale

Cette option vous permet de configurer les paramètres du service d'impression locale (textes et photos).

Pour plus d'informations, reportez-vous à la section « Paramètres du service Impression locale » (P.428).

Paramètres des fichiers mémorisés

Cette option vous permet de déterminer la méthode de suppression des fichiers d'un dossier et la méthode d'impression des documents stockés dans la machine.

Pour plus d'informations, reportez-vous à la section « Paramètres des fichiers mémorisés » (P.429).

Configuration service Applications Web

Cette option vous permet de configurer un serveur de destination distant.

Pour plus d'informations, reportez-vous à la section « Configuration service Applications Web » (P.431).

Configuration du navigateur Web

Cette option vous permet de configurer les paramètres du navigateur Web pour l'accès à un serveur de destination distant.

Pour plus d'informations, reportez-vous à la section « Configuration du navigateur Web » (P.435).

Configuration

Vous pouvez créer ou modifier des dossiers, des feuilles de distribution et le carnet d'adresses (numéros de composition abrégée).

Pour plus d'informations, reportez-vous à la section « Configuration » (P.437).

Comptabilisation

Vous pouvez enregistrer des utilisateurs et configurer les paramètres de l'administration de comptes.

Pour plus d'informations, reportez-vous à la section « Comptabilisation » (P.458).

Authentification/Paramètres de sécurité

Vous pouvez configurer les paramètres d'authentification et de sécurité.

Pour plus d'informations, reportez-vous à la section « Authentification/Paramètres de sécurité » (P.468).

Étape 5 - Définition d'une fonction

1 Sélectionnez la fonction de votre choix.

REMARQUE • Sélectionnez un sous-menu dans la liste [Groupe], puis sélectionnez une fonction dans la liste [Fonctions].

• Sélectionnez [▲] ou [▼].

2 Sélectionnez un élément à définir.

3 Après avoir défini la fonction, sélectionnez [Enregistrer].

4 Sélectionnez [Fermer] à plusieurs reprises jusqu'à ce que l'écran [Accueil] s'affiche.

REMARQUE • Si le redémarrage de la machine est nécessaire pour que les nouveaux paramètres soient pris en compte, lorsque vous sélectionnez [Fermer] dans l'écran [Outils], un message s'affiche. Suivez les instructions du message et redémarrez la machine. Une fois la machine redémarrée, elle quitte le mode Administration système et le bouton <Log In/Out> s'éteint.

Étape 6 - Sortie du mode Administration système

1 Appuyez sur le bouton <Log In/Out>.

REMARQUE • Vous pouvez également vous déconnecter en appuyant sur le champ d'informations de connexion dans l'écran digital, puis en sélectionnant [Déconnexion].

• Le bouton <Log In/Out> est éteint lorsque le machine quitte le mode Administration système.

Liste du menu Outils

Les tableaux suivants répertorient les éléments qui peuvent être définis dans l'écran [Outils]. Notez que certains éléments peuvent ne pas apparaître, en fonction de la configuration de votre machine.

Paramètres système

Paramètres communs aux différents services

« Horloge / Temporisateurs machine » (P.324)	<ul style="list-style-type: none"> • « Date » (P.324) • « Heure » (P.324) • « Synchronisation de l'heure NTP » (P.325) • « Fréquence de connexion » (P.325) • « Adresse serveur de synchronisation » (P.325) • « Annulation auto » (P.325) • « Libération auto des travaux » (P.325) • « Impression auto » (P.326) • « Verrouillage de l'imprimante » (P.326) • « Zone horaire » (P.326) • « Heure d'été » (P.327) • « Délai d'impression à la demande » (P.327)
« Paramètres d'économie d'énergie » (P.327)	<ul style="list-style-type: none"> • « Temporisations économie d'énergie » (P.327) • « Désactivation Économie d'énergie » (P.328) • « Désactivation avec capteur de mouvement » (P.328)
« Tonalités audio » (P.328)	<ul style="list-style-type: none"> • « Tonalité Sélection panneau de commande » (P.328) • « Tonalité Alarme panneau de commande » (P.328) • « Tonalité standard » (P.328) • « Tonalité Machine disponible » (P.328) • « Tonalité Travail terminé 1, 2 » (P.328) • « Tonalité Incident » (P.329) • « Tonalité Annulation auto » (P.329) • « Tonalité de l'alarme » (P.329) • « Tonalité Magasin vide » (P.329) • « Tonalité Niveau de toner bas » (P.329) • « Tonalité Travaux mémorisés » (P.329) • « Tonalité de fin de programmation » (P.329) • « Volume du moniteur de ligne » (P.329) • « Volume de sonnerie » (P.330)
« Paramètres écran/boutons » (P.330)	<ul style="list-style-type: none"> • « Écran par défaut » (P.330) • « Écran après annulation auto » (P.330) • « Affichage auto de l'écran de connexion » (P.330) • « Boutons personnalisés 1 à 3 » (P.330) • « Boutons d'accès direct » (P.330) • « Accueil » (P.330) • « Accueil - Autres fonctions » (P.330) • « Type de travail sur l'écran État » (P.331) • « Langue par défaut » (P.331) • « Luminosité de l'écran » (P.331) • « Confirmer le destinataire du courrier » (P.331) • « Confirmer destinataire fax/fax Internet » (P.331) • « Confirmer le bout. destinataire du courriel » (P.332) • « Confirm. bouton destinat. fax/fax Internet » (P.332) • « Écran après insertion USB » (P.332)

« Configuration des magasins » (P.332)	<ul style="list-style-type: none"> • « Nom / Couleur de papier personnalisé » (P.332) • « Attributs de magasin » (P.333) • « Personnalisation de l'écran Papier » (P.333) • « Attributs magasin sur écran Configuration » (P.334) • « Attributs magasin pendant le chargement » (P.334) • « Priorité des magasins » (P.334) • « Priorité type de papier » (P.334) • « Magasin 5 - Formats prédéfinis » (P.334) • « Contrôle de permutation auto des magasins » (P.335) • « Qualité image » (P.335)
« Réglage qualité image » (P.337)	<ul style="list-style-type: none"> • « Qualité image » (P.337) • « Calibrage » (P.338)
« Relevés » (P.339)	<ul style="list-style-type: none"> • « Bouton d'impression des relevés » (P.339) • « Relevé des travaux » (P.339) • « Relevé d'activité » (P.339) • « Relevé de transmission - Travail non remis » (P.339) • « Relevé de transmission - Travail supprimé » (P.339) • « Relevé de dossier » (P.339) • « Relevé diffusions/interrogations multiples » (P.339) • « Relevé de transfert fichiers de numéris. » (P.339) • « Mode d'impression des relevés » (P.340) • « Relevé d'activité - Destinataires » (P.340) • « Relevé erreurs distribution des travaux » (P.340)
« Maintenance » (P.340)	<ul style="list-style-type: none"> • « Initialiser disque dur » (P.340) • « Supprimer toutes les données » (P.340) • « Options logicielles » (P.340) • « Test auto au démarrage » (P.340) • « Vérification des détails Smart Card » (P.341) • « Réglage module de finition » (P.341) • « Réglage du transfert de l'image » (P.341) • « Régler étalonnage papier » (P.341) • « Supprimer tous certificats / Initialiser paramètres » (P.341) • « Configuration rapide - Accueil » (P.341)
« Filigrane » (P.341)	<ul style="list-style-type: none"> • « Format de date » (P.341) • « Filigrane par défaut » (P.342) • « Taille de la police » (P.342) • « Motif arrière-plan » (P.342) • « Couleur de la police » (P.342) • « Densité » (P.342) • « Contraste filigrane / fond » (P.342) • « Forcer filigrane - Copie » (P.342) • « Forcer filigrane - Impression client » (P.342) • « Forcer filigrane - Impression fichier mém. » (P.343) • « Forcer filigrane - Impression locale » (P.343) • « Filigrane personnalisé 1 à 3 » (P.343) • « Imprimer cette liste d'échantillons » (P.343)
« Forcer annotation » (P.343)	<ul style="list-style-type: none"> • « Appliquer mise en page aux copies/impr. » (P.344) • « Supprimer un modèle de mise en page » (P.344) • « Créer une chaîne de texte » (P.344)
« Impression ID unique universel » (P.345)	<ul style="list-style-type: none"> • « Impression ID unique universel » (P.345) • « Position d'impression » (P.345) • « Réglage de la position d'impression » (P.345) • « Position d'impression (Verso) » (P.345)

« Notification de fin d'un travail par courriel » (P.345)	<ul style="list-style-type: none"> • « Travaux concernés » (P.345) • « Adresses électroniques 1 à 5 » (P.345) • « Message électronique » (P.346)
« Paramètres du plug-in » (P.346)	<ul style="list-style-type: none"> • « Plug-ins intégrés » (P.346) • « Liste des plug-ins intégrés » (P.346)
« Autres paramètres » (P.346)	<ul style="list-style-type: none"> • « Décalage (bac central) » (P.346) • « Décalage (Bac central - Supérieur) » (P.346) • « Décalage (Bac central - Inférieur) » (P.346) • « Décalage (bac central droit) » (P.346) • « Décalage cahier » (P.347) • « Priorité d'impression » (P.347) • « Format papier d'impression par défaut » (P.347) • « Impression dernière page impaire » (P.347) • « Paramètres de format papier » (P.347) • « Millimètres / Pouces » (P.353) • « Restriction entrée au clavier » (P.353) • « Fonctionnement des touches fléchées » (P.354) • « Afficher l'écran des consommables » (P.354) • « Cryptage des données » (P.354) • « Clé de cryptage données confidentielles » (P.355) • « Technicien Restriction » (P.356) • « Téléchargement de logiciel » (P.356) • « Mode préservation photorécepteur » (P.356) • « Restreindre méthode sélection dest. » (P.357) • « Restreindre modification du carnet » (P.357) • « Validation auto-entrée de numéro abrégé » (P.357) • « Voyant de traitement de données » (P.357)

Paramètres du service Copie

« Onglet Copie - Attribution des fonctions » (P.358)	-
« Boutons prédéfinis » (P.359)	<ul style="list-style-type: none"> • « Papier - Boutons 2 - 5 » (P.359) • « Réduction/Agrandissement - Bouton 3 - 4 » (P.359) • « Magasin couvertures début - Bouton 1 - 3 » (P.359) • « Magasin couvertures fin - Bouton 1 - 3 » (P.359) • « Magasin pour transparents - Bouton 1 - 3 » (P.359) • « Mag. séparateurs/copies papier - Bouton 1 - 3 » (P.359)

« Copie par défaut » (P.359)

- « Papier » (P.360)
 - « Réduction/Agrandissement » (P.360)
 - « Mode couleur » (P.360)
 - « Destination (copie simple) » (P.360)
 - « Monochromie » (P.360)
 - « Bichromie - Couleur source » (P.360)
 - « Bichromie - Couleur de la zone cible » (P.360)
 - « Bichromie - Couleur de la zone non cible » (P.360)
 - « Type de document » (P.360)
 - « Type de document - Auto (Autre que N&B) » (P.361)
 - « Type de document - Auto (Noir et blanc) » (P.361)
 - « Densité » (P.361)
 - « Contraste » (P.361)
 - « Définition » (P.361)
 - « Saturation » (P.361)
 - « Suppression de fond » (P.361)
 - « Balance des couleurs - Jaune / Balance des couleurs - Magenta / Balance des couleurs - Cyan / Balance des couleurs - Noir » (P.361)
 - « Contrôle des couleurs » (P.361)
 - « Mode tirage » (P.362)
 - « Documents multiformats » (P.362)
 - « Effacement de bords - Bord supérieur » (P.362)
 - « Effacement de bords - Bord inférieur » (P.362)
 - « Effacement de bords - Bord gauche » (P.362)
 - « Effacement de bords - Bord droit » (P.362)
 - « Effacement centre / blanc de couture » (P.362)
 - « Effacement de bords - Doc. R/V - Verso » (P.362)
 - « Décalage image - Recto » (P.362)
 - « Décalage image - Verso » (P.363)
 - « Rotation image » (P.363)
 - « Rotation image - Sens de la rotation » (P.363)
 - « Orientation du document » (P.363)
 - « Pages par face » (P.363)
 - « Réception » (P.363)
 - « En série - Mag. séparateurs par défaut » (P.363)
 - « Destination » (P.363)
 - « Destination (copie simple) » (P.363)
 - « Jeu épreuve » (P.363)
 - « Annotations - Commentaire mémorisé » (P.363)
 - « Annotations - Commentaire au recto et commentaire au verso » (P.364)
 - « Annotations - Commentaire - Taille police » (P.364)
 - « Annotat.- Commentaire - Couleur police » (P.364)
 - « Date - Position au recto et position au verso » (P.364)
 - « Date - Taille de police » (P.364)
 - « Numéros de page - Style » (P.364)
 - « Numéros de page - Position au recto et position au verso » (P.364)
 - « Numéros de page - Taille de police » (P.364)
 - « Numérotation Bates - Nombre de chiffres » (P.364)
 - « Numérotation Bates - Position au recto et position au verso » (P.364)
 - « Numérotation Bates - Taille de police » (P.365)
 - « Création cahier - Mag. couv. par défaut » (P.365)
 - « Couvertures - Mag. couv. début pr déf., Mag. couv. fin par défaut » (P.365)
 - « Séparateurs - Mag. sépar. par défaut » (P.365)
-

« Contrôle de copie » (P.365)	<ul style="list-style-type: none"> • « Procédure mémoire pleine » (P.365) • « Nombre maximum de pages mémorisées » (P.365) • « Papier auto désactivé » (P.365) • « Doc. multiformats - Copie recto verso » (P.366) • « Réglage fin 100% » (P.366) • « Copie carte d'identité - R/A » (P.366) • « Suppression de fond (Photo et texte) » (P.366) • « Niveau de suppression de fond (texte) » (P.366) • « Photo et texte /Document imprimé » (P.366) • « Type de document - Papier transparent » (P.367) • « Annotations - Commentaire - Densité » (P.367) • « Position commentaire - Haut / gauche, - Haut / centre, - En haut à droite, - Au centre à gauche, - Au centre, - Au centre à droite, - En bas à gauche, - En bas au centre et - En bas à droite » (P.367) • « Position de la date - En haut à gauche, - En haut au centre, - En haut à droite, - En bas à gauche, - En bas au centre et - En bas à droite » (P.367) • « Position n° de page - En haut à gauche, - En haut au centre, - En haut à droite, - En bas à gauche, - En bas au centre et - En bas à droite » (P.367) • « Numérotation Bates - En haut à gauche, - En haut au centre, - En haut à droite, - En bas à gauche, - En bas au centre et - En bas à droite » (P.367) • « Affichage de la quantité » (P.367) • « Nombre maximum de jeux » (P.367)
« Formats document prédéfinis » (P.367)	-
« Préréglages R/A » (P.368)	-
« Couleurs personnalisées » (P.368)	-
« Annotations - Création de commentaires » (P.368)	-

Configuration réseau et connectivité

« Paramètres de port » (P.369)	<ul style="list-style-type: none"> • « USB » (P.369) • « LPD » (P.370) • « NetWare » (P.371) • « SMB » (P.371) • « IPP » (P.371) • « EtherTalk » (P.371) • « Bonjour » (P.371) • « Port 9100 » (P.371) • « SNMP » (P.372) • « Client FTP » (P.372) • « Réception courrier électronique » (P.372) • « Envoi courrier électronique » (P.372) • « Service de notification par courriel » (P.372) • « Recherche UPnP » (P.372) • « WSD » (P.373) ^{*1} • « Services Internet (HTTP) » (P.373) • « SOAP » (P.373) • « WebDAV » (P.374) • « ThinPrint » (P.374)
--------------------------------	--

« Paramètres de protocole » (P.374)	<ul style="list-style-type: none"> • « Vitesse nominale Ethernet » (P.374) • « TCP/IP - Mode IP » (P.375) • « IPv4 - Résolution d'adresse IP » (P.375) • « IPv4 - Adresse IP » (P.376) • « IPv4 - Masque de sous-réseau » (P.376) • « IPv4 - Adresse de la passerelle » (P.376) • « IPv4 - Configuration du serveur DNS » (P.376) • « IPv4 - Filtre IP » (P.376) • « Configuration manuelle d'adresse IPv6 » (P.376) • « Adresse IPv6 configurée manuellement » (P.377) • « Préfixe IPv6 configuré manuellement » (P.377) • « Passerelle IPv6 configurée manuellement » (P.377) • « IPv6 - Configuration du serveur DNS » (P.377) • « Adresse IPv6 configurée automatiquement » (P.377) • « IPv6 - Filtre IP » (P.377)
« Adresse électronique/Nom d'hôte machine » (P.378)	<ul style="list-style-type: none"> • « Adresse électronique » (P.378) • « Nom de la machine » (P.378) • « Nom d'hôte » (P.378) • « Nom de domaine » (P.378)
« Paramètres du serveur proxy » (P.378)	<ul style="list-style-type: none"> • « Utiliser serveur Proxy » (P.378) • « Configuration du serveur Proxy » (P.378) • « Adresses contournant le serveur Proxy » (P.379) • « Nom du serveur Proxy HTTP » (P.379) • « N° de port du serveur Proxy HTTP » (P.379) • « Authentification serveur Proxy HTTP » (P.379) • « Nom de connexion serveur Proxy HTTP » (P.379) • « Mot de passe du serveur Proxy HTTP » (P.379) • « Nom du serveur Proxy HTTPS » (P.379) • « N° de port du serveur Proxy HTTPS » (P.379) • « Authentification serveur Proxy HTTPS » (P.379) • « Nom de connexion serveur Proxy HTTPS » (P.379) • « Mot de passe du serveur Proxy HTTPS » (P.379)
« Paramètres courriers sortants/entrants » (P.380)	<ul style="list-style-type: none"> • « Paramètres du serveur POP3 » (P.380) • « Paramètres du serveur SMTP » (P.380)
« Authentification distante/Service annuaire » (P.381)	<ul style="list-style-type: none"> • « Configuration système d'authentification » (P.381) • « Paramètres du serveur Kerberos » (P.382) • « Serveur LDAP/ Service d'annuaire » (P.382) • « Paramètres du serveur SMB » (P.386)
« Paramètres de sécurité » (P.387)	<ul style="list-style-type: none"> • « Paramètres SSL/TLS » (P.387) • « Paramètres S/MIME » (P.388) • « Paramètres de signature PDF/XPS » (P.389)*² • « Paramètres IPsec » (P.389) • « Paramètres IEEE 802.1x » (P.390) • « Param. récupération révocation certificat » (P.391) • « Autres paramètres » (P.391)
« Autres paramètres » (P.391)	<ul style="list-style-type: none"> • « Protocole de réception de courriel » (P.391) • « Ajouter nom domaine au nom d'utilisateur » (P.392) • « Destination des courriers électroniques » (P.392) • « Filtrage des domaines » (P.392)

*1 : WSD est l'acronyme de Web Services on Devices.

*2 : XPS est l'acronyme de XML Paper Specification.

Paramètres du service Impression

« Mémoire » (P.393)	<ul style="list-style-type: none"> • « Mémoire PostScript » (P.393) • « Mémoire fonds page ART IV, ESC/P, 201H » (P.393) • « Mémoire de mise en page auto HP-GL/2 » (P.393) • « Mémoire bon de travail » (P.394) • « Tampon de réception - USB » (P.394) • « Tampon de réception - LPD » (P.394) • « Tampon de réception - NetWare » (P.394) • « Tampon de réception - SMB » (P.394) • « Tampon de réception - IPP » (P.395) • « Tampon de réception - EtherTalk » (P.395) • « Tampon de réception - Port 9100 » (P.395)
« Supprimer fond de page » (P.395)	-
« Autres paramètres » (P.396)	<ul style="list-style-type: none"> • « Zone d'impression » (P.396) • « Permutation des magasins » (P.396) • « Incompatibilité type de papier » (P.396) • « Fonds de page non enregistrés » (P.397) • « Reprise travail après erreur impression » (P.397) • « Lorsqu'un incident papier se produit » (P.397) • « Impression ID utilisateur » (P.397) • « Page de garde » (P.397) • « Décalage page de garde » (P.398) • « Magasin pages de garde » (P.398) • « Couleur par défaut PostScript » (P.398) • « Papier PostScript » (P.398) • « Absence de polices PostScript » (P.398) • « Substitution des polices PostScript » (P.399) • « Traitement du bon d'impression XPS » (P.399) * • « File d'impression LPD » (P.399) • « Glyphes de police OCR (0 x 5C) » (P.399)

* : XPS est l'acronyme de XML Paper Specification.

Paramètres du service Numérisation

« Écran par défaut » (P.400)	<ul style="list-style-type: none"> • « Écran courriel par défaut » (P.400) • « Numérisation bureau - Valeurs par défaut » (P.400) • « Premier onglet - Attribution des fonctions » (P.400) • « Réduction/Agrandissement - Bouton 2 - 5 » (P.401)
------------------------------	--

« Numérisation par défaut » (P.401)	<ul style="list-style-type: none"> • « Numérisation couleur » (P.401) • « Type de document » (P.401) • « Format de fichier » (P.401) • « Optimiser PDF pour affichage Web rapide » (P.401) • « Vignette - Courriel sortant » (P.401) • « Vignette - Numérisation bureau » (P.401) • « Densité » (P.401) • « Contraste » (P.402) • « Définition » (P.402) • « Suppression de fond » (P.402) • « Suppression d'ombres » (P.402) • « Gamme chromatique » (P.402) • « Orientation du document » (P.402) • « Résolution » (P.402) • « Documents multiformats » (P.402) • « Effacement de bords » (P.402) • « Effacement de bords - Haut et bas » (P.402) • « Effacement de bords - Gauche et droite » (P.402) • « Effacement centre / blanc de couture » (P.403) • « Qualité / Taille fichier » (P.403) • « Objet du courrier électronique » (P.403) • « Mémor. et envoi lien - Objet du courrier » (P.403) • « Cryptage courrier électronique » (P.403) • « Texte avec possibilité de recherche » (P.403) • « Langue du document » (P.403) • « Avec recherche - Compression de texte » (P.403)
« Numérisation bureau - Valeurs par défaut » (P.403)	<ul style="list-style-type: none"> • « Protocole de transfert » (P.403) • « Infos de connexion pour accès destination » (P.403) • « Nom utilisateur pour numérisation FTP » (P.404)
« Formats document prédéfinis » (P.404)	-
« Formats de sortie prédéfinis » (P.404)	-
« Préréglages R/A » (P.405)	-
« Autres paramètres » (P.405)	<ul style="list-style-type: none"> • « Procédure mémoire pleine » (P.405) • « Nombre maximum de pages mémorisées » (P.405) • « Saturation » (P.405) • « Niveau de suppression de fond » (P.406) • « Niveau de suppression d'ombres » (P.406) • « Gamme chromatique » (P.406) • « Format TIFF » (P.406) • « Écran de transfert de l'image » (P.406) • « Avec recherche - Orientation de page » (P.406) • « Expiration fichier URL » (P.407) • « Génération lien URL » (P.407) • « Mémor. et envoi lien - Taille max fichier » (P.407) • « Impr. nom de connexion sur fichiers PDF » (P.407)

Paramètres du service Fax

« Écran par défaut » (P.408)	<ul style="list-style-type: none"> • « Écran Fax par défaut » (P.408) • « Premier onglet - Attribution des fonctions » (P.408) • « Réduction/Agrandissement - Bouton 3 - 5 » (P.408) • « Écran de transmission » (P.409)
------------------------------	--

« Fax - Valeurs par défaut » (P.409)	<ul style="list-style-type: none"> • « Résolution » (P.409) • « Type de document » (P.409) • « Densité » (P.409) • « Documents multiformats » (P.409) • « Ignorer pages vierges » (P.409) • « Débit initial » (P.409) • « Envoi différé - Heure spécifique » (P.409) • « Texte d'en-tête » (P.409) • « Options de confirmation » (P.409) • « Accusés de réception/de lecture » (P.410) • « Profil fax Internet » (P.410) • « Objet du fax Internet » (P.410) • « Cryptage fax Internet » (P.410)
« Contrôle Fax » (P.410)	<ul style="list-style-type: none"> • « Confirmer les destinataires » (P.410) • « Confirmer les destinataires de la diffusion » (P.410) • « Confirmer destinataires de comp. abrégée » (P.410) • « Confirmer les destinataires du groupe » (P.411) • « Case Diffusion sur premier onglet » (P.411) • « Numérotation de groupe » (P.411) • « Recompositions manuelles - Entrées enreg. » (P.411) • « Recomp. manuelles - Mode de composition » (P.411) • « Texte d'en-tête - Interrogation » (P.411) • « Documents interrogés - Suppression auto » (P.411) • « Rotation de 90 ° » (P.412) • « G3 - ID expéditeur - Fax » (P.412) • « Enregistrer fax non remis » (P.412) • « Enregistrer les fax supprimés » (P.412) • « Fax enregistrés - Suppression auto » (P.412) • « Intervalle de transmission » (P.412) • « Envoi par lots » (P.412) • « Envoi/Réception manuel(le) - Défaut » (P.412) • « Mode de réception fax » (P.412) • « Limite du bord » (P.413) • « Réduction auto à la réception » (P.413) • « Format papier à la réception » (P.413) • « 2 pages en 1 à la réception » (P.413) • « Impression recto verso » (P.413) • « Effacement de bords - Haut et bas » (P.413) • « Effacement de bords - Gauche et droite » (P.414) • « Réduction 8,5 x 11 vers A4 » (P.414) • « Mode de gradation pseudo-photo » (P.414) • « Configuration sélecteur dossier » (P.414) • « Procédure mémoire pleine » (P.414) • « Nombre maximum de pages mémorisées » (P.414) • « Mode numérisation docs multiformats » (P.414) • « Ignorer pages vierges » (P.415) • « Données fax dans dossier - Priorités 1 à 3 » (P.415) • « Fax direct » (P.415) • « Bloquer fax entrants » (P.415) • « Bloquer numéros de fax inconnus » (P.415)
« Options fax reçu » (P.415)	<ul style="list-style-type: none"> • « Configuration du sélecteur de dossier » (P.415) • « Configuration de la destination » (P.416)
« Préréglages R/A » (P.416)	-
« Formats document prédéfinis » (P.416)	-

« Informations terminal local » (P.417)	<ul style="list-style-type: none"> • « Nom local » (P.417) • « Logo de la société » (P.417) • « Mot de passe de la machine » (P.417) • « Ligne 1 - Logo de la société » (P.417) • « G3 - Ligne 1 - ID de fax » (P.417) • « G3 - Ligne 1 - Type composition » (P.417) • « G3 - Ligne 1 - Type de ligne » (P.418)
« Contrôle fax Internet » (P.418)	<ul style="list-style-type: none"> • « Chemin fax Internet » (P.418) • « Profil travail de diffusion » (P.418) • « Débit initial de diffusion » (P.419) • « Méthode de confirmation de remise » (P.419) • « Options d'impression fax Internet entrants » (P.419) • « Destination des fax Internet » (P.419) • « Transfert fax depuis carnet d'adresses » (P.419) • « Texte d'en-tête - Transfert fax » (P.420) • « Transfert fax - Taille max. des données » (P.420)

Paramètres des services Courriel / Fax Internet

« Contrôle Courriel » (P.421)	<ul style="list-style-type: none"> • « Nombre maximum d'adresses » (P.421) • « Options d'impression courriels entrants » (P.421) • « Impression courriel de notification d'erreur » (P.421) • « Réponse aux accusés de lecture » (P.422) • « Accusés de lecture » (P.422) • « Impression confirmation remise » (P.422) • « Méthode d'envoi divisé » (P.422) • « Taille maximum des données par courriel » (P.422) • « Taille maximum totale des données » (P.423) • « Nombre maximum de divisions » (P.423) • « Modif. champ De par utilis. occasionnels » (P.423) • « Modification champ De par invités » (P.423) • « Modif. champ De si succès recherche » (P.423) • « Modif. champ De si échec recherche » (P.423) • « Envoi d'un courriel si échec recherche » (P.423) • « Ajouter mon adresse au champ "À" » (P.423) • « Ajouter mon adresse au champ Cc » (P.423) • « Modifier destinataires courrier » (P.423)
-------------------------------	---

Paramètres du carnet d'adresses

« Paramètres du carnet d'adresses » (P.424)	<ul style="list-style-type: none"> • « Type de carnet d'adresses » (P.424) • « Service d'annuaire » (P.424) • « Carnet d'adresses par défaut - Numéris. » (P.424) • « Carnet d'adresses par défaut - Fax » (P.424) • « Affichage recherche par défaut » (P.424) • « Numéro fax abrégé par défaut » (P.424)
---	--

Paramètres du service Dossier

« Paramètres du service Dossier » (P.425)	<ul style="list-style-type: none"> • « Fichiers récupérés par le client » (P.425) • « Affichage fichier par défaut » (P.425) • « Confirmation impression et suppression » (P.425) • « Convertir format perso. en standard » (P.425) • « Valeur seuil du format standard » (P.425) • « Fax Internet vers fax Internet » (P.425) • « Fax Internet vers courriel » (P.425) • « Qualité / Taille fichier pour récupération » (P.426)
---	--

Paramètres service Feuilles de distribution

« Paramètres service Feuilles de distribution » (P.427)	<ul style="list-style-type: none"> • « Serveur de groupe » (P.427) • « Méthode de connexion serveur de groupe » (P.427) • « Liste feuilles de distribution par défaut » (P.427) • « Résolution de transfert fax » (P.427)
---	---

Paramètres du service Impression locale

« Paramètres du service Impression locale » (P.428)	<ul style="list-style-type: none"> • « Texte - Papier - Bouton 2 à 5 » (P.428) • « Photos - Papier - Bouton 1 à 5 » (P.428)
---	---

Paramètres des fichiers mémorisés

« Paramètres des fichiers mémorisés » (P.429)	<ul style="list-style-type: none"> • « Date d'expiration fichiers dans le dossier » (P.429) • « Date expiration travaux mémorisés » (P.429) • « Afficher détails liste trav. d'impr. mém. » (P.430) • « Écran de confirmation des impressions » (P.430) • « Longueur min. code d'accès travaux mém. » (P.430) • « Ordre d'impression fichiers sélectionnés » (P.430)
---	--

Configuration service Applications Web

« Configuration du serveur » (P.433)	<ul style="list-style-type: none"> • « URL » (P.433) • « Nom du serveur » (P.433) • « Description » (P.434) • « Utiliser ID utilisateur » (P.434) • « ID utilisateur » (P.434) • « Mot de passe » (P.434) • « Notification authentification / machine » (P.434) • « Notification informations d'autorisation » (P.434) • « Supprimer tous les paramètres » (P.434)
« Autres paramètres » (P.434)	<ul style="list-style-type: none"> • « Lors de l'envoi des informations utilisateur » (P.434)

Configuration du navigateur Web

« Configuration du navigateur Web » (P.435)	<ul style="list-style-type: none"> • « Version des applications Web » (P.435) • « Supprimer cookies sur fermeture » (P.435) • « Effacer cache sur fermeture » (P.435) • « Utiliser Cache » (P.435) • « Accepter les cookies » (P.435) • « Utiliser TLS1.0 » (P.435) • « Utiliser SSL3.0 » (P.435) • « Sur échec de vérification de certificat SSL » (P.436) • « Activer l'impression de fichier » (P.436)
---	--

Configuration

« Créer dossier » (P.437)	<ul style="list-style-type: none"> • « Nom du dossier » (P.438) • « Vérif. code accès doss. » (P.438) • « Suppr. fichiers après récup. » (P.438) • « Supprimer fichiers expirés » (P.439) • « Lier feuille distrib. au dossier » (P.439) • « Lorsque le bouton [Supprimer le dossier] est sélectionné » (P.439)
---------------------------	---

« Travaux mémorisés » (P.440)	-
« Créer feuille de distribution » (P.440)	<ul style="list-style-type: none"> • « Restrictions relatives à l'utilisation de la fonction Feuille de distribution » (P.441) • « Créer une feuille de distribution » (P.442) • « Nom » (P.442) • « Description » (P.442) • « Mot-clé » (P.442) • « Envoi en tant que fax » (P.443) • « Envoi en tant que fax Internet » (P.443) • « Envoi en tant que courriel » (P.444) • « Transfert via FTP (1), Transfert via FTP (2) » (P.445) • « Transfert via SMB (1), Transfert via SMB (2) » (P.446) • « Impression » (P.447) • « Notification par courrier électronique » (P.447) • « Modifier /Supprimer » (P.448)
« Créer mot-clé pour feuille de distribution » (P.448)	-
« Ajouter entrée carnet d'adresses » (P.448)	<ul style="list-style-type: none"> • « Type d'adresse » (P.450) • « Adresse électronique » (P.450) • « Nom » (P.450) • « Index » (P.451) • « Nom de famille » (P.451) • « Prénom » (P.451) • « Élément personnalisé 1 » (P.451) • « Élément personnalisé 2 » (P.451) • « Élément personnalisé 3 » (P.451) • « Certificat S/MIME » (P.451) • « Protocole de transfert » (P.452) • « Nom/adresse IP du serveur » (P.452) • « Nom partagé (SMB uniquement) » (P.452) • « Enregistrer dans » (P.452) • « Nom utilisateur » (P.452) • « Mot de passe » (P.452) • « Numéro de port » (P.453) • « Numéro de fax » (P.453) • « Index » (P.453) • « Débit initial » (P.453) • « Résolution » (P.453) • « Page de garde » (P.453) • « Format image maximum » (P.454) • « Envoi différé » (P.454) • « Dossier éloigné » (P.454) • « Code F » (P.454) • « Diffusion relais » (P.454) • « Facturation - Jour, Facturation - Nuit, Facturation - Minuit » (P.455) • « Profil fax Internet » (P.455) • « Lorsque le bouton [Supprimer entrée] est sélectionné » (P.456)
« Créer destinataires Fax Group » (P.456)	-
« Ajouter commentaire fax » (P.457)	-
« Attributs de magasin » (P.457)	-

Comptabilisation

« Créer / Afficher comptes utilisateur » (P.458)	<ul style="list-style-type: none"> • « ID utilisateur » (P.459) • « Nom utilisateur » (P.459) • « Code d'accès » (P.459) • « Adresse électronique » (P.459) • « Accès périphérique » (P.459) • « Accès aux services » (P.459) • « Statut utilisateur » (P.460) • « Réinitialiser le compte » (P.461) • « Réinitialiser le nombre total d'impressions et copies » (P.461)
« Afficher les comptes » (P.461)	-
« Réinitialiser les comptes utilisateur » (P.461)	-
« Compteur administrateur système (Copies) » (P.463)	-
« Type de comptabilisation » (P.463)	<ul style="list-style-type: none"> • « Comptabilisation désactivée » (P.463) • « Comptabilisation locale » (P.463) • « Comptabilisation réseau » (P.463) • « ColorTrack » (P.463) • « Mode de comptabilisation » (P.463) • « Vérifier les informations utilisateur » (P.463) • « Personnaliser messages util. » (P.464)
« Écran de connexion comptabilisation » (P.464)	<ul style="list-style-type: none"> • « Nom alternatif pour l'ID utilisateur » (P.464) • « Masquer ID utilisateur (***) » (P.464) • « Nom alternatif pour l'ID de compte » (P.464) • « Masquer ID compte (***) » (P.464) • « Afficher infos de fact. lors de la connexion » (P.465) • « Mémorisation des informations utilisateur » (P.465)
« Données de facturation fax » (P.465)	-
« Paramètres de périphérique compta. / fact. » (P.466)	<ul style="list-style-type: none"> • « Connexion avec périph. compta./fact. » (P.466) • « Périphérique compta. / fact. » (P.466) • « Suivi des impressions » (P.466) • « Suivi des numérisations / fax » (P.466) • « Mode Interruption » (P.466) • « Crédit insuffisant » (P.467) • « Impressions facturées » (P.467) • « Suivi avec périphérique cumulatif » (P.467) • « Numérisation anticipée en mode Copie » (P.467)

Authentification/Paramètres de sécurité

« Réglages administrateur système » (P.468)	<ul style="list-style-type: none"> • « ID de connexion administrateur système » (P.468) • « Code d'accès administrateur système » (P.468)
---	---

« Authentification » (P.469)	<ul style="list-style-type: none">• « Type de connexion » (P.469)• « Contrôle d'accès » (P.470)• « Créer / Afficher comptes utilisateur » (P.471)• « Réinitialiser les comptes utilisateur » (P.471)• « Créer des groupes d'autorisation » (P.471)• « Configuration des informations utilisateur » (P.472)• « Tentatives de connexion par admin. système » (P.474)• « Règles du code d'accès » (P.474)• « Paramètres d'impression facturée/privée » (P.475)• « Contrôle de la réception » (P.475)
« Autoriser désactivation paramètres actifs » (P.477)	-
« État travail par défaut » (P.478)	<ul style="list-style-type: none">• « Affichage des travaux actifs » (P.478)• « Affichage des travaux terminés » (P.478)
« Nettoyage du disque dur » (P.478)	<ul style="list-style-type: none">• « Nombre de nettoyages » (P.479)

Paramètres communs aux différents services

Dans [Paramètres communs aux différents services], vous pouvez configurer les fonctions communes de la machine. Les informations ci-après indiquent la section de référence de chaque élément.

Horloge / Temporisateurs machine	324
Paramètres d'économie d'énergie	327
Tonalités audio.....	328
Paramètres écran/boutons.....	330
Configuration des magasins	332
Réglage qualité image	337
Relevés	339
Maintenance.....	340
Filigrane.....	341
Forcer annotation.....	343
Impression ID unique universel	345
Notification de fin d'un travail par courriel	345
Paramètres du plug-in.....	346
Autres paramètres	346

- 1 Dans l'écran [Outils], sélectionnez [Paramètres système] > [Paramètres communs aux différents services].

Pour plus d'informations sur la méthode d'affichage de l'écran [Outils], reportez-vous à la section « Paramètres système » (P.306).

- 2 Sélectionnez l'élément à définir ou à modifier.

Horloge / Temporisateurs machine

Vous pouvez régler l'horloge de la machine ou les intervalles de temps auxquels les paramètres de la machine se réinitialisent.

Date

Réglez la date dans l'horloge système de la machine. La date définie ici sera imprimée sur l'ensemble des listes et des relevés.

- 1 Sélectionnez [Date], puis [Modifier les paramètres].
- 2 Sélectionnez un format de date.
- 3 Indiquez l'[Année], le [Mois], et le [Jour].
- 4 Sélectionnez [Enregistrer].

Heure

Réglez l'heure dans l'horloge système de la machine, au format 12 heures ou 24 heures. L'heure définie ici sera imprimée sur l'ensemble des listes et des relevés.

- 1 Sélectionnez [Heure], puis [Modifier les paramètres].
- 2 Sélectionnez le format de date.
- 3 Si vous sélectionnez [Format 12 heures], choisissez [AM] ou [PM].
- 4 Indiquez les [Heures] et les [Minutes].
- 5 Sélectionnez [Enregistrer].

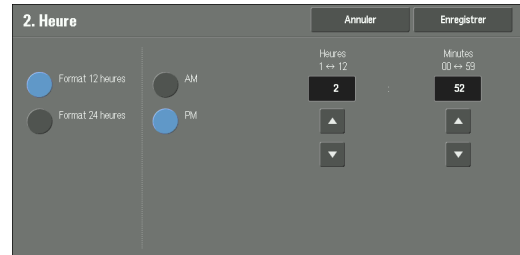

Synchronisation de l'heure NTP

Vous pouvez synchroniser l'horloge de la machine avec un serveur de synchronisation (Network Time Protocol, NTP) qui envoie des données d'heure à la machine.

Pour connecter la machine à un serveur de synchronisation, sélectionnez [Activé] pour [Synchronisation de l'heure NTP], et définissez l'adresse IP du serveur de synchronisation dans [Adresse serveur de synchronisation].

Fréquence de connexion

Sélectionnez l'intervalle de temps pour la connexion au serveur de synchronisation.

Vous pouvez sélectionner une valeur comprise entre 1 et 500 heures, par incréments d'une heure.

Adresse serveur de synchronisation

Définissez le nom ou l'adresse IP du serveur de synchronisation.

- REMARQUE**
- Pour IPv4, entrez l'adresse IP selon le format « xxx.xxx.xxx.xxx », où « xxx » est une valeur numérique comprise entre 0 et 255.
 - Pour IPv6, entrez l'adresse IP selon le format « xxxx:xxxx:xxxx:xxxx:xxxx:xxxx:xxxx:xxxx », où « xxx » est un nombre hexadécimal.

Annulation auto

Indiquez la durée d'inaction de la machine au bout de laquelle les paramètres se réinitialisent automatiquement.

Si vous sélectionnez [Activé], indiquez une valeur comprise entre 10 et 900 secondes, par incréments d'une seconde. Pour désactiver cette fonction, sélectionnez [Désactivé].

- REMARQUE**
- Si vous sélectionnez [Désactivé], la machine annule l'état En attente et lance le traitement d'un document après un délai d'une minute, anticipant la prochaine commande liée à un travail.
 - Le temporisateur ne commence pas à compter tant que l'opérateur se trouve dans la zone de détection du capteur de mouvement.

Libération auto des travaux

Indiquez la durée à attendre pour que la machine annule le travail en cours et lance le suivant si une erreur (incident papier ou document, par exemple) se produit pendant la copie ou la numérisation. Le cas échéant, seuls les travaux qui ne sont pas affectés par l'erreur peuvent être traités.

Si vous sélectionnez [Activé], indiquez une valeur, par incréments d'une minute. Pour désactiver cette fonction, sélectionnez [Désactivé].

Impression auto

Indiquez la durée au bout de laquelle la machine doit lancer l'impression suivante après manipulation du panneau de commande (à l'exception des boutons <Start> et <Clear All>) une fois la durée de verrouillage de l'imprimante achevée.

Si vous sélectionnez [Activé], indiquez une valeur comprise entre 1 et 240 secondes, par incréments d'une seconde. Si vous sélectionnez [Désactivé], l'impression est lancée dès que la machine est prête.

Verrouillage de l'imprimante

Vous pouvez configurer la machine pour qu'elle désactive l'impression pendant la période indiquée ou temporairement.

Si vous sélectionnez [Activé], vous pouvez définir [Définir la durée du verrouillage] et/ou [Verrouillage par l'utilisateur]. Si [Verrouillage par l'utilisateur] est sélectionné, le bouton [Verrouiller l'imprimante] doit être affiché sur le côté droit de l'écran [Accueil].

Définir la durée du verrouillage

Indiquez la durée de désactivation de l'imprimante. Choisissez l'heure de début et l'heure de fin par incréments d'une minute.

Verrouillage par l'utilisateur

Le fait de sélectionner [Verrouiller l'imprimante] dans l'écran [Accueil] désactive temporairement l'impression. L'option [Libérer l'imprimante] est affichée pendant toute la durée de verrouillage de l'imprimante. Le fait de sélectionner [Libérer l'imprimante] active l'impression.

REMARQUE • Tout travail d'impression lancé avant l'heure de début se poursuit, même une fois l'heure de début passée. Le travail d'impression se poursuit même si vous sélectionnez [Verrouiller l'imprimante] pendant l'impression. Une fois le travail terminé, la machine passe à l'état de verrouillage de l'imprimante.

- Si les options [Définir la durée du verrouillage] et [Verrouillage par l'utilisateur] sont toutes deux définies et si l'heure de début survient alors que le bouton [Libérer l'imprimante] est affiché, la machine passe automatiquement à l'état de verrouillage de l'imprimante.
- Lorsque vous sélectionnez [Libérer l'imprimante] pendant la période de verrouillage de l'imprimante, l'impression est activée, et lorsque vous sélectionnez [Verrouiller l'imprimante], la machine repasse à l'état de verrouillage de l'imprimante.
- L'état de verrouillage de l'imprimante ne se désactive pas automatiquement, même une fois l'heure de fin passée. Pour désactiver l'état de verrouillage de l'imprimante, vous devez intervenir sur le panneau de commande.
- Le verrouillage de l'imprimante ne s'annule pas, même si vous mettez la machine hors tension, puis de nouveau sous tension, ou si vous appuyez sur le bouton <Power Saver> alors que la machine est en mode d'économie d'énergie (Alimentation réduite ou Veille).
- La machine lance les travaux d'impression en respectant le paramètre de la section [Impression auto] lorsque l'option [Libérer l'imprimante] est sélectionnée. Il est donc possible que l'impression ne débute pas immédiatement après la sélection de l'option [Libérer l'imprimante].
- Vous pouvez également imprimer des documents pendant la période de verrouillage de l'imprimante en sélectionnant un travail parmi [Travaux actifs] dans l'écran [État des travaux], puis en sélectionnant [Promouvoir le travail].
- Si la case [Verrouillage par l'utilisateur] est désactivée, l'option [Désactiver Impression auto] dans [Accueil - Autres fonctions] correspond à l'état [(Non attribué)].

Zone horaire

Réglez le décalage horaire par rapport à l'heure GMT en choisissant une valeur comprise entre -12 et +12 heures.

REMARQUE • GMT (Greenwich Mean Time) correspond à l'heure de Greenwich.

Heure d'été

Vous pouvez configurer l'heure d'été. Pendant cette période, l'horloge de la machine avance d'une heure.

Sélectionnez [Heure d'été désactivée], [Régler par jour,mois et heure] ou [Régler par mois, semaine,jour de la semaine et heure].

Si vous sélectionnez [Régler par jour,mois et heure], vous devez indiquer le mois, le jour et l'heure pour les options [Date de début] et [Date de fin].

Si vous sélectionnez [Régler par mois, semaine,jour de la semaine et heure], vous devez indiquer le mois, la semaine, le jour et l'heure pour les options [Date de début] et [Date de fin].

Délai d'impression à la demande

Indiquez le délai de réception par la machine d'un travail d'impression issu d'applications Web. À moins que la machine ne reçoive les données complètes du travail d'impression pendant la période spécifiée, elle ne traite pas le travail d'impression.

Indiquez la durée, comprise entre 0 et 255 minutes, par incréments d'une minute. Si vous indiquez la valeur [0], aucune limite temporelle n'est définie sur la machine pour la réception des données.

REMARQUE • Lorsque vous envoyez un travail d'impression qui contient une grande quantité de données ou dont le traitement du contenu prend un certain temps, il est possible que le délai de transmission soit dépassé avant que la machine n'ait eu le temps de recevoir la dernière page du travail d'impression. Si le délai de transmission est dépassé, le travail d'impression est annulé. Vous devez donc réfléchir à l'utilisation que vous ferez de la machine avant de définir cette durée.

Paramètres d'économie d'énergie

Vous pouvez configurer les paramètres suivants pour le Mode d'économie d'énergie.

Temporisations économie d'énergie

Le mode d'économie d'énergie se décline en deux versions : Alimentation réduite et Veille. Après le dépassement d'un délai défini, la machine active ces modes dans l'ordre suivant, afin de réduire sa consommation électrique.

Dernière intervention sur la machine → mode Alimentation réduite → mode Veille

REMARQUE • Il n'est pas possible de configurer la machine pour qu'elle ne passe pas en mode Alimentation réduite ou Veille.

De la dernière opération au mode Alimentation réduite

Indiquez la durée au bout de laquelle la machine doit passer en mode Alimentation réduite après la dernière intervention d'un utilisateur. La valeur doit être comprise entre 1 et 120 minutes, par incréments d'une minute.

REMARQUE • Le temporisateur ne commence pas à compter tant que l'opérateur se trouve dans la zone de détection du capteur de mouvement. La lampe d'accès est allumée lorsque la machine détecte une présence humaine.

De la dernière opération au mode Veille

Indiquez la durée au bout de laquelle la machine doit passer en mode Veille après la dernière intervention d'un utilisateur. Cette valeur doit être comprise entre 1 et 120 minutes, par incréments d'une minute.

REMARQUE • Veillez à ce que la durée [De la dernière opération au mode Veille] soit plus longue que la durée [De la dernière opération au mode Alimentation réduite].

• Le temporisateur ne commence pas à compter tant que l'opérateur se trouve dans la zone de détection du capteur de mouvement. La lampe d'accès est allumée lorsque la machine détecte une présence humaine.

Désactivation Économie d'énergie

Indiquez si vous souhaitez que la désactivation du mode d'économie d'énergie soit totale ou partielle.

Tout désactiver

L'ensemble des composants de la machine quittent le mode d'économie d'énergie.

Désactiver selon les besoins

Seuls les composants nécessaires au fonctionnement quittent le mode d'économie d'énergie.

Vous pouvez choisir [Toujours activé] ou [Lors de l'impression / du traitement auto du travail].

REMARQUE • Ce réglage ne prend pas effet lorsque l'option [Compatible EtherTalk - État du port] est définie sur [Activé]. Pour plus d'informations sur la configuration des ports, reportez-vous à la section « Paramètres de port » (P.369).

Désactivation avec capteur de mouvement

Indiquez si vous souhaitez autoriser le capteur de mouvement à désactiver le mode d'économie d'énergie.

Tonalités audio

Indiquez si vous souhaitez qu'une alarme sonore se déclenche à la fin d'un travail ou en cas d'erreur.

Tonalité Sélection panneau de commande

Réglez le volume du son émis pour indiquer la sélection correcte d'un bouton affiché à l'écran.

Vous pouvez sélectionner [Faible], [Standard] ou [Forte]. Pour désactiver le son, sélectionnez [Désactivé].

Tonalité Alarme panneau de commande

Réglez le volume du son émis pour indiquer une erreur ou la sélection incorrecte d'un bouton affiché à l'écran.

Vous pouvez sélectionner [Faible], [Standard] ou [Forte]. Pour désactiver le son, sélectionnez [Désactivé].

Tonalité standard

Réglez le volume de la tonalité standard du bouton bascule, qui change à chaque pression. La machine émet ce son lorsqu'elle quitte le mode Interruption.

Vous pouvez sélectionner [Faible], [Standard] ou [Forte]. Pour désactiver le son, sélectionnez [Désactivé].

Tonalité Machine disponible

Réglez le volume du son émis pour indiquer que la machine est prête à copier ou imprimer, ou sous tension.

Vous pouvez sélectionner [Faible], [Standard] ou [Forte]. Pour désactiver le son, sélectionnez [Désactivé].

Tonalité Travail terminé 1, 2

Réglez le volume du son émis lorsqu'un travail se termine normalement.

Vous pouvez sélectionner [Faible], [Standard] ou [Forte]. Pour désactiver le son, sélectionnez [Désactivé].

Vous pouvez sélectionner les travaux concernés par ce son.

Tonalité Incident

Réglez le volume du son émis lorsqu'un travail échoue.

Vous pouvez sélectionner [Faible], [Standard] ou [Forte]. Pour désactiver le son, sélectionnez [Désactivé].

Vous pouvez sélectionner les travaux concernés par ce son.

Tonalité Annulation auto

Réglez le volume du son émis cinq secondes avant le réaffichage automatique de l'écran initial lorsque l'option [Annulation auto] est définie sur [Activé].

Vous pouvez sélectionner [Faible], [Standard] ou [Forte]. Pour désactiver le son, sélectionnez [Désactivé].

Pour plus d'informations, reportez-vous à la section « Annulation auto » (P.325).

Tonalité de l'alarme

Réglez le volume du son émis lorsqu'une erreur se produit (comme un incident papier) et que le travail reste à l'état d'échec.

Vous pouvez sélectionner [Faible], [Standard] ou [Forte]. Pour désactiver le son, sélectionnez [Désactivé].

Tonalité Magasin vide

Réglez le volume du son émis lorsqu'un travail est mis en attente car le magasin est vide.

Vous pouvez sélectionner [Faible], [Standard] ou [Forte]. Pour désactiver le son, sélectionnez [Désactivé].

Tonalité Niveau de toner bas

Réglez le volume du son émis lorsque le toner doit être remplacé.

Vous pouvez sélectionner [Faible], [Standard] ou [Forte]. Pour désactiver le son, sélectionnez [Désactivé].

Tonalité Travaux mémorisés

Réglez le volume du son émis lorsqu'un programme mémorisé est en cours d'enregistrement.

Vous pouvez sélectionner [Faible], [Standard] ou [Forte].

Cette tonalité ne peut pas être désactivée.

Tonalité de fin de programmation

Réglez le volume du son émis lorsque l'appel d'un programme mémorisé est terminé.

Vous pouvez sélectionner [Faible], [Standard], ou [Forte]. Pour désactiver le son, sélectionnez [Désactivé].

Volume du moniteur de ligne

Vous pouvez relayer les tonalités sur la ligne téléphonique tant que la connexion de la machine avec les haut-parleurs n'est pas établie. Cela est pratique pour les services d'informations de fax, sans l'utilisation du récepteur téléphonique.

Vous pouvez sélectionner le niveau du volume à partir de [Faible], [Standard], ou [Forte]. Pour désactiver le son, sélectionnez [Désactivé].

Volume de sonnerie

Réglez le volume du son émis lorsque la machine reçoit un fax.

Vous pouvez sélectionner [Faible], [Standard], ou [Forte]. Pour désactiver le son, sélectionnez [Désactivé].

Paramètres écran/boutons

Vous pouvez configurer les écrans et les boutons.

Écran par défaut

Vous pouvez configurer l'écran qui s'affiche après la mise sous tension de la machine ou l'annulation du mode d'économie d'énergie.

Écran après annulation auto

Vous pouvez régler l'écran affiché après l'effacement automatique.

Affichage auto de l'écran de connexion

Lorsque la fonction d'authentification est activée sur la machine, indiquez si vous souhaitez que l'écran de connexion s'affiche automatiquement une fois la machine activée ou le mode d'économie d'énergie annulé.

Boutons personnalisés 1 à 3

Vous pouvez affecter des services tels que la Copie et l'Envoi depuis dossier aux boutons personnalisés du panneau de commande : Bouton personnalisé 1 à Bouton personnalisé 3.

Pour n'affecter aucune fonction, sélectionnez [(Non défini)].

REMARQUE • La configuration d'usine par défaut affecte le service Copie à [Bouton personnalisé 1] et le service Vérification à [Bouton personnalisé 3].

Boutons d'accès direct

Vous pouvez définir le nombre de numéros d'adresses affectés aux boutons One Touch.

Type 1

Affecte les boutons One Touch 1 à 70 aux numéros d'adresses 0001 à 0070, et les boutons M01 et M02 aux travaux mémorisés 1 et 2.

Type 2

Affecte les boutons One Touch 1 à 60 aux numéros d'adresses 0001 à 0060, ainsi que les boutons 61 à 72 et M01 et M02 aux travaux mémorisés 1 et 12.

REMARQUE • [Type 1] est sélectionné dans la configuration d'usine par défaut.

Accueil

Vous pouvez définir la présentation des boutons de service qui apparaissent dans l'écran [Accueil].

Accueil - Autres fonctions

Vous pouvez définir la présentation de boutons de fonction supplémentaires qui apparaissent dans l'écran [Accueil].

REMARQUE • Si vous ne souhaitez pas afficher [Configuration] en tant que bouton de fonction supplémentaire, cochez la case [Afficher en mode Admin]. Vous pouvez définir ou changer les paramètres de la machine uniquement en mode Administration système.

Type de travail sur l'écran État

Sélectionnez les types de travaux à afficher dans l'écran [Travaux terminés] de l'écran [État des travaux] qui s'affiche lorsque le bouton <Job Status> du panneau de commande est enfoncé.

Sélectionnez [Tous les travaux], [Imprimante et impressions depuis dossier], [Numérisations, fax, fax Internet] ou [Feuille distribution et transferts fichier].

Langue par défaut

Vous pouvez sélectionner la langue affichée sur la machine.

Il existe deux méthodes pour sélectionner la langue : elle peut être définie en mode Administration système ou Utilisateur local.

- Sélection en mode Administration système

La langue définie ici est la langue standard, qui est conservée même après la mise hors tension et la remise sous tension de la machine.

- Sélection en mode Utilisateur local

Le paramètre de langue [Langue Language] défini dans l'écran [Accueil] n'est pas conservé à la mise hors tension de la machine.

REMARQUE • Lorsque l'option [English] est sélectionnée, seuls les caractères ASCII sont utilisables.

- Si vous définissez l'option [English] sur [Langue Language] dans l'écran [Accueil] et si un utilisateur se sert de caractères non ASCII pour saisir une entrée de carnet d'adresses ou du contenu pour l'option [Détails] des feuilles de distribution, il est possible que les caractères ne s'affichent pas correctement. Lorsque vous utilisez l'outil Web de configuration d'imprimante Dell pour importer un fichier CSV* qui inclut des caractères autres que ceux utilisés pour la langue sélectionnée pour le paramètre [Langue], il est possible que les caractères du fichier soient illisibles ou que l'importation échoue.

* : Le format de fichier CSV (Comma Separated Values) est souvent utilisé par les tableurs et les programmes de bases de données pour enregistrer des données.

Luminosité de l'écran

Vous pouvez ajuster la luminosité du panneau de commande, avec un réglage compris entre -16 et +16.

Confirmer le destinataire du courrier

Indiquez si vous souhaitez ou non afficher l'écran de confirmation des destinataires lors de l'envoi de courriers électroniques.

Sélectionnez [Confirmation non requise], [Toujours confirmer le destinataire] ou [Confirmer si plusieurs destinataires].

Confirmer destinataire fax/fax Internet

Indiquez si vous souhaitez ou non afficher l'écran de confirmation des destinataires lors de l'envoi de fax / fax Internet.

1er onglet - Confirmer destinataires

Sélectionnez [Désactivé], [Toujours confirmer le destinataire] ou [Confirmer si plusieurs destinataires].

Commenc. trav. sous Autres onglets

Sélectionnez [Désactivé] ou [Activé].

REMARQUE • Si vous sélectionnez [Désactivé], vous ne pouvez pas confirmer les destinataires des courriers électroniques dans d'autres onglets.

Commenc. trav. sous Autres onglets

Sélectionnez [Désactivé], [Toujours confirmer le destinataire] ou [Confirmer si plusieurs destinataires].

REMARQUE • Cet élément n'est pas affiché lorsque vous sélectionnez [Désactivé] pour [Commenc. trav. sous Autres onglets].

- [Désactivé] ne peut pas être sélectionné si vous avez choisi [Confirmer si plusieurs destinataires] pour [1er onglet - Confirmer destinataires]. De même, [Désactivé] et [Confirmer si plusieurs destinataires] ne peuvent pas être sélectionnés si vous avez choisi [Toujours confirmer le destinataire] pour [1er onglet - Confirmer destinataires].

Confirmer le bout. destinataire du courriel

Indiquez si vous souhaitez ou non afficher l'écran de vérification de la mémoire disponible lors de l'envoi de courriers électroniques. Sélectionnez [Désactivé (Afficher mémoire)] ou [Activé].

Confirm. bouton destinat. fax/fax Internet

Indiquez si vous souhaitez ou non afficher l'écran de vérification de la mémoire disponible lors de l'envoi de fax / fax Internet.

Sélectionnez [Désactivé (Afficher mémoire)] ou [Activé].

Écran après insertion USB

Indiquez si vous souhaitez ou non afficher un écran d'avertissement lorsque la machine détecte l'insertion d'une clé USB. Sélectionnez également le type d'écran.

Sélectionnez [Désactivé], [Mémorisation USB], [Impression locale - Texte], [Impression locale - Photos] ou [Écran Sélection service].

REMARQUE • Si vous sélectionnez [Écran Sélection service], l'écran [Périphérique USB détecté] s'affiche lorsqu'une clé USB est insérée dans la machine. Vous pouvez sélectionner [Mémorisation USB], [Impression locale - Texte] ou [Impression locale - Photos].

- Si vous insérez une clé USB alors que la machine est hors tension, puis que vous mettez cette dernière sous tension, l'écran [Accueil] s'affiche.
- Si une clé USB est insérée dans l'emplacement clé USB alors que la machine est en mode Économie d'énergie, l'écran digital ne s'allume pas. Quittez le mode Économie d'énergie en appuyant sur le bouton <Power Saver>, insérez à nouveau la clé USB ou sélectionnez la fonction à utiliser dans l'écran [Accueil].
- Si un lecteur de carte mémoire acheté dans le commerce est utilisé et inséré en permanence, l'écran de détection n'apparaît pas, même lorsqu'un support est inséré dans l'emplacement du lecteur de carte mémoire.

Configuration des magasins

Vous pouvez nommer les Types personnalisés 1 à 5, qui peuvent être spécifiés pour l'option [Type de papier], ainsi que les Couleurs personnalisées 1 à 5, qui peuvent être spécifiées pour l'option [Couleur] sous [Attributs de magasin].

Nom / Couleur de papier personnalisé

Vous pouvez nommer les Types personnalisés 1 à 5, que vous sélectionnez dans [Type de papier], ainsi que les Couleurs personnalisées 1 à 5, que vous sélectionnez dans [Couleur] sous [Attributs de magasin].

Le nom de chaque type ou couleur doit être composé d'une combinaison d'un maximum de 24 lettres, chiffres ou symboles.

Vous pouvez par exemple choisir un nom illustrant l'utilisation du type ou de la couleur du papier, comme « Couleur » pour le papier coloré ou « Couvertures » pour le papier supérieur.

Attributs de magasin

Vous pouvez définir le format et le type de papier chargé dans les magasins.

Pour plus d'informations, reportez-vous à la section « Modification des paramètres de papier » (P.253).

Modifier les paramètres

Sélectionnez ce bouton si vous changez le format de papier pour le magasin ou le paramètre de sélection automatique du papier.

Si vous chargez du papier de format non standard dans un magasin, sélectionnez [Format personnalisé] et indiquez la largeur et la longueur. Si vous chargez du papier de format standard dans un magasin, sélectionnez [Détection auto].

REMARQUE • Aligned les guides de format avec le papier afin d'éviter les erreurs et les incidents papier. Si la machine ne détecte pas un magasin, utilisez le magasin 5.

- Type de papier

Sélectionnez le type de papier à charger dans les magasins.

Pour plus d'informations sur les types de papier disponibles avec la machine, reportez-vous à la section « Quantité et grammage acceptés » (P.232).

- Format papier

Si vous utilisez les magasins 1 à 4, vous pouvez charger du papier de format standard comme du papier de format non standard. Si vous chargez du papier de format non standard, sélectionnez [Format personnalisé], puis indiquez une largeur (axe X) et une longueur (axe Y). Pour le magasin 1, spécifiez une valeur X (largeur) dans une plage comprise entre 182 et 432 mm, ainsi qu'une valeur Y (longueur) dans une plage comprise entre 140 et 297 mm, par incréments d'un millimètre. Pour les magasins 2 à 4, spécifiez une valeur X (largeur) dans une plage comprise entre 182 et 457 mm, ainsi qu'une valeur Y (longueur) dans une plage comprise entre 140 et 320 mm, par incréments de 1 mm. Si vous chargez du papier de format standard, sélectionnez [Détection auto].

Pour le magasin 6 (chargeur haute capacité B1 optionnel), sélectionnez [Détection auto], car seul du papier de format standard peut être chargé.

- Couleur

Définissez la couleur du papier. La couleur de papier sélectionnée ici s'affiche dans l'écran [Papier].

- Sélection papier auto

Définissez la condition pour la sélection de papier automatique. Lorsque le mode couleur sélectionné est utilisé, la sélection de papier automatique est activée. Sélectionnez [Toutes les couleurs], [Couleur] ou [Noir et blanc].

Lorsque la sélection de papier automatique est activée, le papier approprié est automatiquement sélectionné par la machine pour la copie ou l'impression.

Personnalisation de l'écran Papier

Indiquez si les éléments de paramétrage spécifiés dans [Format papier] ou [Sélection papier auto] sous [Attributs de magasin] doivent être affichés dans l'écran [Papier].

Désactivé

N'affiche pas les éléments spécifiés dans [Format papier].

Détection format

Affiche les paramètres dans [Format papier].

Utilisation (Sélection papier auto)

Affiche les paramètres dans [Sélection papier auto].

Attributs magasin sur écran Configuration

Indiquez si vous souhaitez ou non afficher les [Attributs de magasin] dans l'écran [Configuration].

Ce paramètre vous permet de sélectionner le format et le type de papier sans passer en mode Administration système.

Attributs magasin pendant le chargement

Indiquez si vous souhaitez ou non afficher l'écran [Attributs de magasin] une fois le magasin sorti ou rentré.

Ce paramètre s'applique aux magasins 1 à 4, et 6 en option. Il ne concerne pas le magasin 5.

Priorité des magasins

Définissez la priorité des magasins à utiliser lorsque du papier de format et d'orientation identiques est défini dans plusieurs magasins ou lorsque les données d'impression n'incluent aucune information sur les magasins.

Lorsque la sélection de papier automatique est activée, le magasin contenant le papier approprié est automatiquement sélectionné par la machine pour la copie ou l'impression.

Ce paramètre s'applique aux magasins 1 à 4, et 6 en option. Il ne concerne pas le magasin 5.

REMARQUE • Si vous utilisez une imprimante logique et si vous spécifiez le magasin avec le pilote d'impression, ce paramètre est ignoré.

Priorité type de papier

Définissez la priorité des magasins à utiliser lorsque du papier de format et d'orientation identiques est défini dans plusieurs magasins.

Lorsque la sélection de papier automatique est activée, le magasin contenant le papier approprié est automatiquement sélectionné par la machine pour la copie ou l'impression.

Vous pouvez choisir parmi Supérieur, Standard, Recyclé, Standard verso, Épais, Glacé, Épais A, Épais B, Épais C, Épais S et Personnalisé 1 à Personnalisé 5.

Le paramètre de type de papier est prioritaire par rapport au paramètre Priorité des magasins.

Néanmoins, si différents types de papier apparaissent avec le même ordre de priorité, le papier est sélectionné en fonction de l'ordre de priorité du magasin. Le magasin qui correspond au type de papier [Papier auto désactivé] n'est pas concerné par la sélection automatique de magasin.

Pour plus d'informations sur l'ordre de priorité des magasins, reportez-vous à la section « Priorité des magasins » (P.334).

Magasin 5 - Formats prédéfinis

Sélectionnez les formats de papier affichés dans l'écran [Magasin 5] dans [Papier] pour la copie avec le magasin 5.

Vous pouvez affecter le format de papier sélectionné ici aux boutons pour le [Format standard] dans l'écran [Magasin 5].

Si vous utilisez souvent du papier de format non standard pour la copie, l'affectation des formats de papier aux boutons peut représenter un gain de temps précieux. Pour accélérer le processus, définissez les formats de papier utilisés fréquemment au niveau supérieur.

Formats A/B

Vous pouvez sélectionner un format parmi les formats A et B.

Pouces

Vous pouvez sélectionner un format parmi les formats en pouces.

Autres

Vous pouvez choisir d'autres formats également.

Format personnalisé

Vous pouvez entrer n'importe quel format. Choisissez une valeur X pour la largeur, comprise entre 98 et 483 mm, et une valeur Y pour la longueur, comprise entre 89 et 320 mm, par incréments d'un millimètre.

REMARQUE • Pour les enveloppes, le format que vous indiquez ne comprend pas le rabat.

Contrôle de permutation auto des magasins

Définissez un autre magasin ou un autre type de papier à utiliser au cas où le magasin sélectionné viendrait à manquer de papier.

Permutation automatique des magasins

Vous pouvez sélectionner [Toujours activé], [Activé au cours de la sélection auto] ou [Activée avec type/couleur identique].

Si l'option [Activé au cours de la sélection auto] est activée, la machine change de magasin lorsque l'option [Sélection auto] est sélectionnée dans l'écran [Copie] ou pour le paramètre [Bac papier] du pilote d'impression.

REMARQUE • Dans les situations suivantes, la machine ne permute pas les magasins automatiquement :

- Le magasin 5 est sélectionné.
- Le magasin qui contient le papier réglé sur [Papier auto désactivé] dans [Priorité type de papier] est sélectionné.

Type cible (Copies)

Vous pouvez sélectionner des types de papier.

Lorsque l'option [Selon l'attribution de priorité] est sélectionnée, le type de papier est déterminé en fonction des paramètres de [Priorité type de papier]. Lorsque vous sélectionnez [Type papier de la sélection seulement], vous pouvez définir le type de papier.

Couleur cible (Copies)

Vous pouvez cibler toutes les couleurs de papier, ou une seule.

Qualité image

Vous pouvez choisir la méthode de traitement de la qualité image pour les types de papier Supérieur, Standard, Recyclé, Standard verso, Épais, Épais verso, Très épais, Très épais verso et Personnalisé 1 à Personnalisé 5.

Au moment de la copie ou de l'impression d'un document, la machine contrôle la qualité de l'image en fonction du type de papier défini pour [Qualité image] et de la méthode de traitement de qualité image spécifiée pour ce type de papier.

Le tableau suivant présente les paramètres disponibles.

Pour plus d'informations sur les caractéristiques des papiers, reportez-vous à la section « Quantité et grammage acceptés » (P.232).

Paramètre	Signification
Standard A (de 80 à 105 g/m ²)	Paramètre par défaut pour le papier Supérieur. La qualité image est adaptée à l'impression couleur. Papier ayant un grammage de base de 80 à 105 g/m ² .
Standard B (de 60 à 79 g/m ²)	Papier ayant un grammage de base de 60 à 79 g/m ² .

Paramètre	Signification
Standard C (de 60 à 79 g/m ²)	Paramètre par défaut pour le papier recyclé. La qualité image est adaptée au papier recyclé contenant au moins 70 % de pâte recyclée. Papier ayant un grammage de base de 60 à 79 g/m ² .
Standard D (de 60 à 79 g/m ²)	Ne sélectionnez pas cette valeur en général.
Standard E (de 60 à 79 g/m ²)	Paramètre par défaut pour le papier standard (modèle nord-américain). La qualité image est adaptée à une utilisation de bureau standard. Papier ayant un grammage de base de 60 à 79 g/m ² .
Standard F (de 60 à 79 g/m ²)	Paramètre par défaut pour le papier standard (modèle européen). La qualité image est adaptée à une utilisation de bureau standard. Papier ayant un grammage de base de 60 à 79 g/m ² .
Standard G (de 80 à 105 g/m ²)	Ne sélectionnez pas cette valeur en général.
Standard S (de 60 à 105 g/m ²)	Cette valeur concerne les paramètres personnalisés.
Épais A (de 106 à 169 g/m ²)	Paramètre par défaut pour le papier épais I. La qualité image est adaptée au papier supérieur et au papier écologique issu à 100 % d'arbres d'élevage. Papier ayant un grammage de base de 106 à 169 g/m ² .
Épais B (de 106 à 169 g/m ²)	Cette valeur concerne les paramètres personnalisés.
Épais C (de 106 à 169 g/m ²)	Cette valeur concerne les paramètres personnalisés.
Épais S (de 106 à 169 g/m ²)	Ne sélectionnez pas cette valeur en général.
Épais A verso (de 106 à 169 g/m ²)	Paramètre par défaut pour le papier épais verso. La qualité image est adaptée au verso du papier épais A.
Épais B verso (de 106 à 169 g/m ²)	La qualité image est adaptée au verso du papier épais B.
Épais C verso (de 106 à 169 g/m ²)	La qualité image est adaptée au verso du papier épais C.
Épais S verso (de 106 à 169 g/m ²)	Ne sélectionnez pas cette valeur en général.
Très épais A (de 170 à 256 g/m ²)	Paramètre par défaut pour le papier très épais. La qualité image est adaptée au papier supérieur, au papier écologique issu à 100 % d'arbres d'élevage, aux cartes postales et aux enveloppes. Papier ayant un grammage de base de 170 à 256 g/m ² .
Très épais B (de 170 à 256 g/m ²)	Cette valeur concerne les paramètres personnalisés.
Très épais C (de 170 à 256 g/m ²)	Cette valeur concerne les paramètres personnalisés.
Très épais D (de 170 à 256 g/m ²)	Cette valeur concerne les paramètres personnalisés.
Très épais S (de 170 à 256 g/m ²)	Ne sélectionnez pas cette valeur en général.
Très épais A verso (de 170 à 256 g/m ²)	Paramètre par défaut pour le papier très épais verso. La qualité image est adaptée au verso du papier très épais A.
Très épais B verso (de 170 à 256 g/m ²)	La qualité image est adaptée au verso du papier très épais B.
Très épais C verso (de 170 à 256 g/m ²)	La qualité image est adaptée au verso du papier très épais C.
Très épais D verso (de 170 à 256 g/m ²)	La qualité image est adaptée au verso du papier très épais D.
Très épais S verso (de 170 à 256 g/m ²)	Ne sélectionnez pas cette valeur en général.

Réglage qualité image

Vous pouvez régler les paramètres de calibrage et de qualité image.

Qualité image

Vous pouvez sélectionner la méthode de traitement de qualité image lorsque la machine numérise un document.

Reconnaissance Photo et texte

Cette méthode vous permet de changer le niveau avec lequel la machine détermine si un document correspond à du texte ou à des photos. Ce paramètre est utilisé lorsque vous sélectionnez [Photo et texte] pour [Type de document] dans l'écran [Qualité image].

La sélection de l'option [Texte majoritaire] permet à la machine de facilement identifier les caractères de taille très réduite comme du texte.

La sélection de l'option [Photo majoritaire] permet à la machine d'identifier facilement les images en demi-teinte des journaux et des publicités comme des photos.

Reconnaissance du mode couleur

Cette méthode vous permet de changer le niveau (parmi les cinq niveaux) avec lequel la machine détermine si un document est monochrome ou en couleur. Ce paramètre est utilisé lorsque vous sélectionnez [Détection auto] pour [Mode couleur] dans l'écran [Copie].

La sélection de l'option [Noir et blanc majoritaire] permet à la machine de facilement reconnaître les documents monochrome.

La sélection de l'option [Couleur majoritaire] permet à la machine de facilement reconnaître les documents en couleur.

Niveau de reproduction photo

Pour la copie avec l'option [Type de document] dans l'écran [Qualité image] réglée sur [Photo et texte], vous pouvez ajuster le niveau de reproduction des couleurs dans les zones identifiées par la machine comme des photos.

La sélection de l'option [Texte majoritaire] crée un effet de gras, mettant en valeur les parties les plus denses d'une image.

La sélection de l'option [Photo majoritaire] adoucit la gradation des aspects photo d'une image, améliorant la reproductibilité des couleurs subtiles.

Qualité image photo

[Qualité image photo] est valide lorsque l'option [Photo] est sélectionnée pour [Type de document] dans l'écran [Qualité image].

Le fait de sélectionner [Vitesse élevée] permet de copier des documents sans réduire la vitesse de traitement. Le fait de sélectionner [Haute qualité] crée une reproduction des documents de qualité quasi-originale.

REMARQUE • Le fait de sélectionner [Haute qualité] peut réduire la vitesse de copie.

Suppression de fond (Copie couleur)

Choisissez la méthode de suppression de fond à utiliser pour les copies couleur.

La suppression de fond est une fonction qui détecte la densité des couleurs et supprime le balayage des couleurs d'arrière-plan lorsqu'un document comporte des couleurs de fond sur du papier couleur.

Sélectionnez [Vitesse élevée] pour échantillonner une section du document et détecter la couleur de fond.

Sélectionnez [Haute qualité] pour effectuer une pré-numérisation, et échantillonnez l'ensemble du document pour détecter la couleur de fond.

REMARQUE • Si vous sélectionnez [Haute qualité], et si [Dans l'angle] est sélectionné dans [Décalage image] avec un taux inférieur ou égal à 60 % dans [Réduction/Agrandissement], il est possible qu'une partie de l'image ne soit pas imprimée ou que des pages sortent vierges.

Suppression de fond (Copie N&B)

Choisissez la méthode de suppression de fond à utiliser pour les copies monochromes.

La suppression de fond est une fonction qui détecte la densité des couleurs et supprime le balayage des couleurs d'arrière-plan lorsqu'un document comporte des couleurs de fond sur du papier couleur.

Sélectionnez [Vitesse élevée] pour échantillonner une section du document et détecter la couleur de fond.

Sélectionnez [Haute qualité] pour effectuer une pré-numérisation, et échantillonnez l'ensemble du document pour détecter la couleur de fond.

REMARQUE • Si vous sélectionnez [Haute qualité], et si [Dans l'angle] est sélectionné dans [Décalage image] avec un taux inférieur ou égal à 60 % dans [Réduction/Agrandissement], il est possible qu'une partie de l'image ne soit pas imprimée ou que des pages sortent vierges.

Suppression de fond (Numérisation)

Choisissez la méthode de suppression de fond à utiliser pour les numérisations.

Indiquez comment la machine détecte la densité et supprime la couleur de fond.

Sélectionnez [Vitesse élevée] pour échantillonner une section du document et détecter la couleur de fond.

Sélectionnez [Haute qualité] pour effectuer une pré-numérisation, et échantillonnez l'ensemble du document pour détecter la couleur de fond.

Amélioration de l'image

Cette option vous permet d'indiquer si vous souhaitez améliorer l'image. Si vous sélectionnez [Activé], la machine imprime l'image de manière plus lisse.

Calibrage

Calibrez régulièrement la machine pour corriger les couleurs d'impression et vous assurer qu'elles restent homogènes dans le temps et entre les différents périphériques et environnements.

Pour plus d'informations, reportez-vous à la section « Procédure de calibrage » (P.276).

Si les couleurs imprimées ne semblent pas avoir été corrigées convenablement malgré un calibrage régulier, contactez le support client sur le site dell.com/contactdell.

Type de trame

Sélectionnez [Copie 1], [Copie 2], [Impression 1] ou [Impression 2].

Pour plus d'informations sur les types de trames, reportez-vous à la section « Procédure de calibrage » (P.276).

Papier

Sélectionnez un magasin.

Cible

Sélectionnez [Copie et impression], [Copie uniquement], [Impr. uniquement] ou [Aucun].

Relevés

Vous pouvez configurer l'impression des relevés.

Bouton d'impression des relevés

Sélectionnez la méthode d'affichage des [Imprimer relevés] dans l'écran [Informations machine] et du [Relevé des erreurs] dans l'écran [Incidents] qui s'affiche lorsque vous appuyez sur le bouton <Machine Status>.

Si vous sélectionnez [Désactivé], le bouton [Imprimer relevés] sous [État de la machine] > [Informations machine] et le bouton [Relevé des erreurs] sous [Incidents] ne s'affichent qu'en mode Administration système.

Pour plus d'informations sur les Imprimer relevés, reportez-vous à la section « Imprimer relevés » (P.287).

Pour plus d'informations sur le Relevé des erreurs, reportez-vous à la section « Incidents » (P.300).

Relevé des travaux

Indiquez si vous souhaitez ou non imprimer automatiquement un Relevé des travaux lorsqu'un total de 50 travaux ont été traités. Tous les travaux sont automatiquement répertoriés sur le relevé imprimé.

Pour plus d'informations sur l'impression d'un Relevé des travaux manuellement, reportez-vous à la section « Imprimer relevés » (P.287).

Relevé d'activité

Indiquez si vous souhaitez ou non imprimer automatiquement un Relevé d'activité lorsqu'un total de 100 résultats de communication ont été accumulés.

Pour plus d'informations sur l'impression d'un Relevé d'activité manuellement, reportez-vous à la section « État des travaux / Relevé d'activité » (P.287).

Relevé de transmission - Travail non remis

Indiquez si vous souhaitez ou non imprimer automatiquement un Relevé de transmission - Travail non remis.

Relevé de transmission - Travail supprimé

Indiquez si vous souhaitez ou non imprimer automatiquement un Relevé de transmission - Travail supprimé pour un document annulé.

Relevé de dossier

Indiquez si vous souhaitez ou non imprimer automatiquement un Relevé de dossier.

Relevé diffusions/interrogations multiples

Indiquez si vous souhaitez ou non imprimer automatiquement un relevé des diffusions et un relevé des interrogations multiples.

Relevé de transfert fichiers de numéris.

Indiquez si vous souhaitez ou non imprimer le relevé des résultats du transfert de données lorsque les données numérisées sont transférées à l'ordinateur sur le réseau ou envoyées par courrier électronique.

Désactivé

N'imprime pas de relevé, quel que soit le résultat du transfert de données.

Activé

Imprime automatiquement un relevé de transfert lorsque le transfert des données fonctionne, et un Relevé de transmission - Travail non remis lorsque le transfert échoue.

Imprimer en cas d'échec de remise

Imprime un Relevé de transmission - Travail non remis lorsque le transfert de données échoue.

Mode d'impression des relevés

Indiquez si vous souhaitez utiliser un seul côté ou les deux côtés du papier pour l'impression des relevés/listes.

Relevé d'activité - Destinataires

Indiquez le mode d'affichage des informations sur les destinataires lors de l'impression d'un Relevé d'activité : les 40 premiers ou 40 derniers caractères.

Relevé erreurs distribution des travaux

Indiquez si vous souhaitez ou non imprimer automatiquement un Relevé erreurs distribution des travaux.

Maintenance

Vous pouvez initialiser ou supprimer des données sur le disque dur de la machine.

Initialiser disque dur

Initialise le disque dur.

REMARQUE • Les journaux et documents d'impression protégée ne sont pas effacés.

Les données supprimées par l'initialisation incluent notamment les polices supplémentaires et les fonds de page ESC/P.

Supprimer toutes les données

Cette fonction permet d'éviter les fuites d'informations confidentielles concernant les clients s'ils retournent leur machine à Dell. À l'exécution de la commande [Démarrer], toutes les données enregistrées sur la machine sont supprimées.

REMARQUE • La suppression de l'ensemble des données prend plusieurs minutes à plusieurs heures, en fonction de la configuration de la machine ou de la capacité du disque dur.

Options logicielles

Cette fonction est réservée au technicien Service Clients. Pour plus d'informations, contactez le support client sur le site dell.com/contactdell.

Test auto au démarrage

Indiquez si vous souhaitez ou non lancer un test automatique au moment de la mise sous tension et du démarrage de la machine.

Au cas où une condition anormale, comme une modification logicielle non intentionnelle, serait détectée pendant le diagnostic, le démarrage de la machine s'interrompt et les informations pertinentes sont enregistrées dans le journal d'audit.

REMARQUE • Il est possible que les informations ne soient pas enregistrées dans le journal d'audit, selon l'état du dysfonctionnement logiciel.

- Si la machine ne démarre pas, contactez le support client sur le site dell.com/contactdell.

Vérification des détails Smart Card

Lorsque vous sélectionnez [Vérification des détails Smart Card] et insérez votre Smart Card dans son lecteur, les informations de la Smart Card apparaissent sur l'écran digital.

REMARQUE • Vous pouvez enregistrer les informations d'authentification à l'aide de l'outil Web de configuration d'imprimante Dell.

Réglage module de finition

Cette option s'affiche uniquement lorsque la perforatrice (en option), le module de finition-B1 (en option) ou le module de reliure du module de finition-B1 (en option) est installé.

Outil de perforation

Choisissez la perforation 2/4 ou 2/3 (normes américaines).

Réglage position perforation/pliage cahier

Déterminez la position de la perforation et du pliage cahier pour les formats de papier inférieurs, égaux ou supérieurs au format B4.

Réglage du transfert de l'image

Vous pouvez indiquer une valeur de sortie de transfert pour chaque type de papier. Cela est particulièrement utile lorsque l'image de toner n'est pas correctement transférée sur le papier.

Régler étalonnage papier

Cette option permet de régler la position de l'image verticalement et horizontalement. Saisissez des valeurs comprises entre -2.0 et + 2.0, puis sélectionnez [Régler].

Lorsque vous indiquez la valeur [Nombre de feuilles] et sélectionnez [Impr. échantillon], la machine imprime un échantillon sur lequel la position de l'image est ajustée.

Supprimer tous certificats / Initialiser paramètres

Cette option supprime tous les certificats stockés dans la machine et initialise les paramètres de sécurité associés aux certificats. Servez-vous-en si vous ne pouvez pas utiliser les données d'un certificat dans la machine en raison d'un dysfonctionnement du fichier de certificat, même si le certificat est défini comme activé pour [Paramètres SSL/TLS] sous [Configuration réseau et connectivité] > [Paramètres de sécurité].

Configuration rapide - Accueil

Lance l'assistant d'installation pour la machine.

Vous pouvez paramétrer la configuration écran / boutons, la configuration réseau et la configuration du fax.

Pour plus d'informations sur les différents paramètres, reportez-vous aux sections « Paramètres écran/boutons » (P.330), « Configuration réseau et connectivité » (P.369) et « Paramètres du service Fax » (P.408).

Filigrane

Vous pouvez imprimer un filigrane à base de motifs ou de texte à l'arrière-plan du document principal afin de le protéger contre les copies non autorisées.

Les paramètres de Filigrane suivants peuvent être spécifiés.

Format de date

Indiquez le format de la date à imprimer en tant que filigrane. Ce format sera également employé pour les annotations et annotations forcées.

Vous avez le choix parmi ces trois formats : « AAAA/MM/JJ », « MM/JJ/AAAA » et « JJ/MM/AAAA ».

Filigrane par défaut

Indiquez le texte à imprimer en tant que filigrane.

Sélectionnez le texte [Copie interdite], [Copie], [Duplicata] ou le texte spécifié pour le Filigrane personnalisé 1 à 3.

Pour plus d'informations sur le texte personnalisé, reportez-vous à la section « Filigrane personnalisé 1 à 3 » (P.343).

Taille de la police

Indiquez la taille de la police du filigrane.

Vous pouvez choisir une valeur comprise entre 24 et 80 points, par incréments d'un point.

Motif arrière-plan

Spécifiez le motif d'arrière-plan à imprimer en tant que filigrane.

Vous avez le choix parmi ces huit motifs : [Ondulation], [Cercle], [Rayure], [Chaîne], [Faisceau], [Rhombique], [Tournesol] et [Éventail].

Couleur de la police

Indiquez la couleur du filigrane.

Vous pouvez sélectionner [Noir], [Magenta] ou [Cyan].

REMARQUE • Le filigrane sera imprimé en noir sur les fax, quelle que soit la valeur définie pour ce paramètre.

Densité

Indiquez la densité du filigrane.

Vous pouvez sélectionner [Éclaircir], [Standard] ou [Foncer].

Contraste filigrane / fond

Indiquez le niveau de contraste du motif et du texte de filigrane.

Vous pouvez sélectionner un niveau de 1 à 9. Pour imprimer des échantillons, sélectionnez [Imprimer cette liste d'échantillons].

Forcer filigrane - Copie

Indiquez si vous souhaitez forcer l'impression d'un filigrane sur chaque document copié. Lorsque [Oui] est sélectionné, le paramètre Filigrane] sur l'écran Présentation spéciale] est défini sur Oui] et ne peut pas être changé. L'ID utilisateur, l'ID machine, la date et l'heure sont imprimés sous forme de filigrane.

REMARQUE • Vous pouvez autoriser l'utilisateur à annuler temporairement les paramètres Forcer filigrane. Pour plus d'informations, reportez-vous à la section « Statuts utilisateur et groupes d'autorisation » (P.563).

Forcer filigrane - Impression client

Indiquez si vous souhaitez forcer l'impression d'un filigrane sur chaque document imprimé depuis un ordinateur. Pour appliquer les paramètres de filigrane de la machine, sélectionnez [Paramètres du périph. prioritaires]. Pour appliquer les paramètres spécifiés dans une application ou un serveur d'impression, sélectionnez [Paramètres du client prioritaires]. Si [Paramètres du périph. prioritaires] est sélectionné, l'ID utilisateur, l'ID machine, la date et l'heure sont imprimés sous forme de filigrane.

Forcer filigrane - Impression fichier mém.

Indiquez si vous souhaitez forcer l'impression d'un filigrane sur chaque document imprimé depuis un dossier de la machine. L'ID utilisateur, l'ID machine, la date et l'heure sont imprimés sous forme de filigrane.

REMARQUE • Vous pouvez autoriser l'utilisateur à annuler temporairement les paramètres Forcer filigrane. Pour plus d'informations, reportez-vous à la section « Statuts utilisateur et groupes d'autorisation » (P.563).

Forcer filigrane - Impression locale

Indiquez si vous souhaitez forcer l'impression d'un filigrane sur une impression locale.

L'ID utilisateur, l'ID machine, la date et l'heure sont imprimés sous forme de filigrane.

REMARQUE • Vous pouvez autoriser l'utilisateur à annuler temporairement les paramètres Forcer filigrane. Pour plus d'informations, reportez-vous à la section « Statuts utilisateur et groupes d'autorisation » (P.563).

Filigrane personnalisé 1 à 3

Vous pouvez enregistrer trois filigranes personnalisés, composés chacun d'un maximum de 32 caractères à un octet. Ces filigranes personnalisés enregistrés sont spécifiés pour [Filigrane par défaut].

Imprimer cette liste d'échantillons

Imprime des échantillons de filigranes avec différents contrastes de fond, ce qui est particulièrement utile pour la sélection du niveau de contraste pour [Contraste filigrane / fond].

Forcer annotation

L'impression du texte, qui comprend par exemple un nom d'utilisateur et une date (annotation), est forcée en fonction du modèle de mise en page associé à chaque type de travail.

REMARQUE • Lorsqu'un filigrane ou un ID unique universel doit être imprimé sur les copies, il est possible qu'il chevauche le texte imprimé par la fonction Forcer annotation.

Des modèles de mise en page, Préréglage 1 à Préréglage 4, sont fournis avec la machine. Les éléments imprimés avec les modèles sont les suivants :

- Préréglage 1 et Préréglage 2

La chaîne enregistrée sur [Créer chaîne de texte 1] est imprimée de manière à peine visible et inclinée, au centre du papier.

Les éléments suivants sont imprimés dans l'angle inférieur droit pour le Préréglage 1 ou dans l'angle inférieur gauche pour le Préréglage 2.

- première ligne : nom du fichier et adresse IP de l'ordinateur qui envoie un travail d'impression
- seconde ligne : nom d'utilisateur, ID d'utilisateur, ID de carte, date et heure

- Préréglage 3 et Préréglage 4

La chaîne enregistrée sur [Créer chaîne de texte 1] est imprimée de manière à peine visible et inclinée, au centre du papier.

Les éléments suivants sont imprimés dans l'angle inférieur droit pour le Préréglage 3 ou dans l'angle inférieur gauche pour le Préréglage 4.

- ID d'utilisateur, date et heure

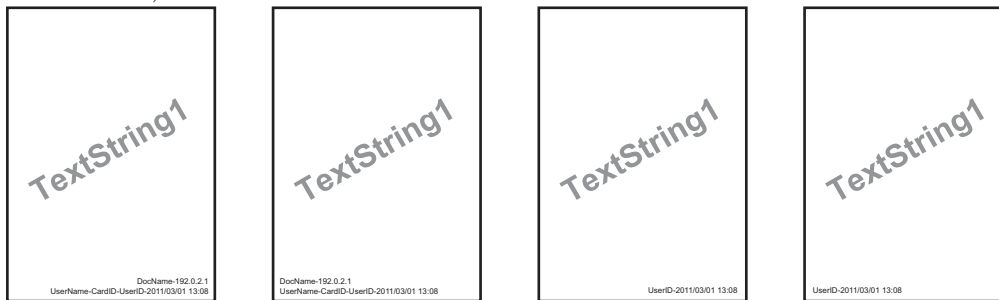

REMARQUE • Il est possible que certains éléments ne soient pas imprimés, en fonction du type de travail et des conditions de performance.

- Les annotations forcées ne sont pas imprimées sur du papier vierge généré par la machine.
- Lorsque la fonction Forcer annotation est activée, vous ne pouvez pas sélectionner [Détection auto] pour [Magasin 5].
- L'heure imprimée de manière à peine visible à l'aide de la fonction Forcer annotation peut différer de l'heure à laquelle le travail d'impression est soumis. Cela dépend de l'état et des paramètres de la machine et du contenu du travail d'impression. Le cas échéant, l'heure de début du travail d'impression est imprimée en tant que filigrane.

Appliquer mise en page aux copies/impr.

Définissez les associations des modèles de mise en page. Vous pouvez associer des modèles de mise en page aux types de travaux suivants.

- Copie
- Impression client
- Impression fichier mémorisé
- Impression locale
- Impression fax
- Impression courrier électronique
- Relevé

REMARQUE • Vous pouvez associer un modèle de mise en page avec l'option Impression client lorsqu'un travail d'impression est envoyé depuis un ordinateur.

- Vous pouvez associer un modèle de mise en page avec l'option Impression fichier mémorisé lors de l'impression du fichier d'un dossier.

Supprimer un modèle de mise en page

Supprime un modèle de mise en page.

REMARQUE • Les modèles de mise en page fournis par défaut, Préréglage 1 à Préréglage 4, ne peuvent pas être supprimés.

Créer une chaîne de texte

Vous pouvez enregistrer jusqu'à huit types de chaînes pour la fonction Forcer annotation dans [Créer chaîne de texte 1] à [Créer chaîne de texte 8]. Vous pouvez entrer jusqu'à 64 caractères à un octet.

REMARQUE • Le texte disponible pour les modèles de mise en page fournis, Préréglage 1 à Préréglage 4, correspond aux chaînes de texte enregistrées dans [Créer chaîne de texte 1].

Impression ID unique universel

Vous pouvez imprimer des ID uniques universels (UUID) pour tous les travaux d'impression, afin de les identifier.

- REMARQUE** • Vous pouvez autoriser l'utilisateur à annuler temporairement l'impression forcée de filigranes. Pour plus d'informations, reportez-vous à la section « Statuts utilisateur et groupes d'autorisation » (P.563).
- Si un modèle de mise en page est spécifié dans [Appliquer mise en page aux copies/impr.] sous [Forcer annotation], les ID uniques universels sont chevauchés par le texte dans le modèle de mise en page.

Pour plus d'informations sur la fonction Forcer annotation, reportez-vous à la section « Forcer annotation » (P.343).

Impression ID unique universel

Indiquez si vous souhaitez ou non imprimer des ID uniques universels.

- REMARQUE** • Si [Impression ID unique universel] est défini sur [Oui], vous ne pouvez pas sélectionner [Détection auto] pour [Magasin 5].

Position d'impression

Sélectionnez une position d'impression parmi les six choix suivants : [En haut à gauche], [En bas à gauche], [En haut au centre], [En bas au centre], [En haut à droite] ou [En bas à droite].

Réglage de la position d'impression

Vous pouvez ajuster les positions d'impression verticalement et horizontalement, de 0 à 100 mm et de 0 à 200 mm respectivement, par incréments de 0,5 mm.

- REMARQUE** • 0 mm correspond au bord du papier. Le fait d'augmenter la valeur déplace la position d'impression vers le centre du papier. Toutefois, pour [En haut au centre] ou [En bas au centre], la valeur horizontale pour le centre du papier est définie sur 100 mm. Par conséquent, lorsque vous sélectionnez [En haut au centre] ou [En bas au centre], définissez la valeur sur 100 mm, puis indiquez la valeur souhaitée.

Position d'impression (Verso)

Sélectionnez la position pour l'impression de l'ID unique universel au verso si vous avez choisi des impressions recto verso : [Identique au recto] ou [Miroir recto].

Notification de fin d'un travail par courriel

Vous pouvez recevoir les résultats des travaux effectués par courriel.

Travaux concernés

Sélectionnez le service dont vous souhaitez recevoir les résultats par courriel. Si le travail cible est déjà sélectionné, [Sélectionnée] s'affiche.

Vous pouvez sélectionner plusieurs travaux cibles parmi [Copie], [Fax], [Numérisation], [Impression] ou [Relevé].

Sélectionnez le moment de la notification : [Avertir à la fin du travail] ou [Avertir uniquement en cas d'erreur].

Adresses électroniques 1 à 5

Indiquez les adresses électroniques auxquelles vous souhaitez recevoir les résultats des travaux.

- REMARQUE** • Lorsque vous sélectionnez [Enregistrer] pour quitter cet écran sans spécifier d'adresse électronique, le paramètre de [Travaux concernés] ou [Message électronique] est supprimé.

Message électronique

Vous pouvez saisir un commentaire qui sera joint au courrier électronique.

Paramètres du plug-in

Si vous utilisez des services personnalisés, vous pouvez indiquer si vous souhaitez activer les plug-ins intégrés et en afficher la liste.

Plug-ins intégrés

Indiquez si vous souhaitez activer les plug-ins intégrés.

Liste des plug-ins intégrés

Affiche les noms et états des plug-ins intégrés.

Autres paramètres

Vous pouvez configurer d'autres paramètres liés à la machine.

Décalage (bac central)

Le décalage signifie que chaque jeu de copies est réceptionné dans le bac central et décalé légèrement pour le séparer du travail précédent. Lorsqu'un jeu de copies est réceptionné vers l'avant du bac, le jeu suivant est réceptionné vers l'arrière du bac. Définissez la fonction de décalage pour le bac central. Sélectionnez [Aucun décalage], [Jeux] ou [Travaux]. Lorsque [Jeux] ou [Travaux] est sélectionné, la machine décale légèrement la position de sortie par jeu ou par travail (impression) respectivement.

Décalage (Bac central - Supérieur)

Le décalage signifie que chaque jeu de copies est réceptionné dans le bac central et décalé légèrement pour le séparer du travail précédent. Lorsqu'un jeu de copies est réceptionné vers l'avant du bac, le jeu suivant est réceptionné vers l'arrière du bac. Définissez la fonction de décalage pour le bac central supérieur. Sélectionnez [Aucun décalage], [Jeux] ou [Travaux]. Lorsque [Jeux] ou [Travaux] est sélectionné, la machine décale légèrement la position de sortie par jeu ou par travail (impression) respectivement.

Décalage (Bac central - Inférieur)

Le décalage signifie que chaque jeu de copies est réceptionné dans le bac central et décalé légèrement pour le séparer du travail précédent. Lorsqu'un jeu de copies est réceptionné vers l'avant du bac, le jeu suivant est réceptionné vers l'arrière du bac. Définissez la fonction de décalage pour le bac central inférieur. Sélectionnez [Aucun décalage], [Jeux] ou [Travaux]. Lorsque [Jeux] ou [Travaux] est sélectionné, la machine décale légèrement la position de sortie par jeu ou par travail (impression) respectivement.

Décalage (bac central droit)

Le décalage signifie que chaque jeu de copies est réceptionné dans le bac central et décalé légèrement pour le séparer du travail précédent. Lorsqu'un jeu de copies est réceptionné vers l'avant du bac, le jeu suivant est réceptionné vers l'arrière du bac. Définissez la fonction de décalage pour le bac central du milieu. Sélectionnez [Aucun décalage], [Jeux] ou [Travaux]. Lorsque [Jeux] ou [Travaux] est sélectionné, la machine décale légèrement la position de sortie par jeu ou par travail (impression) respectivement.

REMARQUE • Pour utiliser cette fonction, vous devez disposer d'un composant optionnel. Pour plus d'informations, contactez le support client sur le site dell.com/contactdell.

Décalage cahier

Si l'option [Décalage (bac central)] ou [Décalage (bac central droit)] est définie sur [Jeux], chaque jeu de papier sort légèrement décalé dans le bac. Toutefois, si [Pliage et agrafage] est sélectionné pour les paramètres de cahier, le papier ne sort pas groupé par jeux.

REMARQUE • Pour utiliser cette fonction, vous devez disposer d'un composant optionnel. Pour plus d'informations, contactez le support client sur le site dell.com/contactdell.

Priorité d'impression

Vous pouvez indiquer si vous souhaitez ou non autoriser un autre travail à contourner automatiquement le travail en cours lorsque la machine ne peut pas lancer une opération pour une raison quelconque (par exemple, si un magasin manque de papier au moment du lancement de la copie ou de l'impression).

REMARQUE • Les documents stockés comme les documents Impression protégée et Épreuve ne peuvent pas être utilisés avec la fonction Priorité d'impression.

- Lorsque l'option [Activé] est sélectionnée et qu'un travail est contourné en raison d'un manque de papier, un message s'affiche, indiquant pourquoi l'autre travail est devenu prioritaire. Le travail contourné peut être traité lorsque vous avez pris les mesures appropriées, en suivant les instructions du message. Vous pouvez aussi annuler le travail en appuyant sur le bouton <Clear All>. Si plusieurs travaux sont contournés, un écran s'affiche, les répertoriant tous. Cet écran vous permet d'afficher l'écran des détails et de supprimer des travaux.

Format papier d'impression par défaut

Vous pouvez définir le format de papier le plus communément utilisé, A4 ou 8,5 x 11 po, pour l'impression des relevés ou des listes.

Impression dernière page impaire

Vous pouvez indiquer si vous souhaitez ou non ajouter une page vierge lorsqu'un document contenant un nombre de pages impair est imprimé en mode recto verso.

Paramètres de format papier

Vous pouvez configurer la détection automatique du format papier lorsque vous utilisez des formats standard ou lorsque la machine est réglée pour détecter automatiquement le format d'un document.

Vous pouvez vous sélectionner des valeurs parmi les tableaux suivants : [Formats A/B (8 x 13)], [Formats A/B], [Formats A/B (8K/16K)], [Formats A/B (8 x 13 / 8 x 14)] et [Formats en pouces].

Reportez-vous aux tableaux suivants, qui répertorient les formats pouvant être détectés automatiquement.

Groupe Format papier	Format AB (8 x 13 po)						Format AB							
	Position de chargement	Format / Orientation	Glace d'exposition	Chargeur de documents	Magasin 1	Magasins 2 à 4	Magasin 5	Magasin 6 (HCF B1)	Glace d'exposition	Chargeur de documents	Magasin 1	Magasins 2 à 4	Magasin 5	Magasin 6 (HCF B1)
A6			O	X	X	X	X	X	O	X	X	X	X	X
A5			O	O	O	O	O	X	O	O	O	O	O	X
A5			O	X	X	X	X	X	O	O	X	X	O	X
A4			O	O	O	O	X	X	O	O	O	O	O	X
A4			O	O	O	O	X	O	O	O	O	O	O	O
A3			O	O	O	O	X	X	O	O	O	O	O	X
B6			O	X	X	X	O	X	O	X	X	X	X	X
B6			X	X	X	X	X	X	X	X	X	X	O	X
B5			O	X	O	O	O	X	O	O	O	O	O	X
B5			O	O	X	X	X	X	O	O	O	O	O	O
B4			O	O	O	O	X	X	O	O	O	O	O	X
5,5 × 8,5 po			X	X	X	X	X	X	X	X	X	X	X	X
5,5 × 8,5 po			O	O	X	X	O	X	X	X	X	X	X	X
7,25 × 10,5 po			X	O	O	O	X	O	X	X	X	X	X	X
8 × 10 po			X	X	X	X	X	X	X	X	X	X	X	X
8 × 10 po			X	X	X	X	X	X	X	X	X	X	X	X
8,5 × 11 po			O	O	O	O	O	X	X	O	O	O	X	X
8,5 × 11 po			O	O	O	O	O	O	X	O	O	O	X	O
8,5 × 13 po			X	O	O	O	O	X	X	X	O	O	X	X
8,5 × 14 po			X	X	O	O	O	X	X	X	O	O	X	X
11 × 17 po			O	O	O	O	O	X	X	O	O	O	X	X
12 × 18 po			X	X	X	X	X	X	X	X	X	X	X	X
SRA3			X	X	X	O	X	X	X	X	X	O	X	X
16 K (Taiwan)			X	X	X	X	X	X	X	X	X	X	X	X
16 K (Taiwan)			X	X	X	X	X	X	X	O	O	O	X	X
8 K (Taiwan)			X	X	X	X	X	X	X	O	O	O	X	X

Groupe Format papier	Format AB (8 x 13 po)						Format AB						
	Position de chargement	Glace d'exposition	Chargeur de documents	Magasin 1	Magasins 2 à 4	Magasin 5	Magasin 6 (HCF B1)	Glace d'exposition	Chargeur de documents	Magasin 1	Magasins 2 à 4	Magasin 5	Magasin 6 (HCF B1)
Format / Orientation													
16 K <input type="checkbox"/> (continent chinois)	X	X	X	X	X	X	X	X	X	X	X	X	X
16 K <input type="checkbox"/> (continent chinois)	X	X	X	X	X	X	X	O	O	O	O	X	X
8 K <input type="checkbox"/> (continent chinois)	X	X	X	X	X	X	X	O	O	O	O	X	X
Carte postale <input type="checkbox"/>	X	X	X	X	X	X	X	X	X	X	X	O	X
Enveloppe (120 x 235 mm) <input type="checkbox"/>	X	X	X	X	X	X	X	X	X	X	X	O	X
Enveloppe (90 x 205 mm) <input type="checkbox"/>	X	X	X	X	X	X	X	X	X	X	X	O	X
Enveloppe (240 x 332 mm) <input type="checkbox"/>	X	X	X	X	X	X	X	X	X	X	X	O	X
Enveloppe (162 x 229 mm) <input type="checkbox"/>	X	X	X	X	X	X	X	X	X	X	X	O	X
Enveloppe (229 x 324 mm) <input type="checkbox"/>	X	X	X	X	X	X	X	X	X	X	X	O	X
Enveloppe (235 x 120 mm) <input type="checkbox"/>	X	X	X	X	X	X	X	X	X	X	X	O	X
Enveloppe (114 x 162 mm) <input type="checkbox"/>	X	X	X	X	X	X	X	X	X	X	X	O	X
Enveloppe (98 x 148 mm) <input type="checkbox"/>	X	X	X	X	X	X	X	X	X	X	X	O	X
Enveloppe (105 x 235 mm) <input type="checkbox"/>	X	X	X	X	X	X	X	X	X	X	X	O	X
Enveloppes Commercial #10 <input type="checkbox"/>	X	X	X	X	X	O	X	X	X	X	X	X	X
Enveloppes Monarch 7.3/4 <input type="checkbox"/>	X	X	X	X	X	X	X	X	X	X	X	X	X
Enveloppes DL <input type="checkbox"/>	X	X	X	X	X	X	X	X	X	X	X	X	X
Enveloppes C4 <input type="checkbox"/>	X	X	X	X	X	X	X	X	X	X	X	X	X
Enveloppes C5 <input type="checkbox"/>	X	X	X	X	X	X	X	X	X	X	X	X	X
Carte postale (4 x 6 po) <input type="checkbox"/>	X	X	X	X	X	X	X	X	X	X	X	X	X
Photographie 2L (5 x 7 po) <input type="checkbox"/>	X	X	X	X	X	X	X	X	X	X	X	X	X
Carte postale (6 x 9 po) <input type="checkbox"/>	X	X	X	X	X	X	X	X	X	X	X	X	X

O :Disponible



























X :Non disponible





















Groupe Format papier	Format AB (8 K / 16 K)						Format AB (8 x 13 po / 8 x 14 po)					
	Glace d'exposition	Chargeur de documents	Magasin 1	Magasins 2 à 4	Magasin 5	Magasin 6 (HCF B1)	Glace d'exposition	Chargeur de documents	Magasin 1	Magasins 2 à 4	Magasin 5	Magasin 6 (HCF B1)
A6	O	X	X	X	X	X	O	X	X	X	X	X
A5	O	O	O	O	O	X	O	O	O	O	O	X
A5	O	O	X	X	O	X	O	X	X	X	X	X
A4	O	O	O	O	O	X	O	O	O	O	X	X
A4	O	O	O	O	O	O	O	O	O	O	X	O
A3	O	O	O	O	O	X	O	O	O	O	X	X
B6	O	X	X	X	X	X	O	X	X	X	O	X
B6	X	X	X	X	O	X	X	X	X	X	X	X
B5	O	O	O	O	O	X	O	X	O	O	O	X
B5	O	O	O	O	O	O	O	O	X	X	X	X
B4	O	O	O	O	O	X	O	O	O	O	X	X
5,5 x 8,5 po	X	X	X	X	X	X	X	X	X	X	X	X
5,5 x 8,5 po	X	X	X	X	X	X	O	O	X	X	O	X
7,25 x 10,5 po	X	X	X	X	X	X	X	O	O	O	X	O
8 x 10 po	X	X	X	X	X	X	X	X	X	X	X	X
8 x 10 po	X	X	X	X	X	X	X	X	X	X	X	X
8,5 x 11 po	X	O	O	O	X	X	O	O	O	O	O	X
8,5 x 11 po	O	O	O	O	X	O	O	O	O	O	O	O
8,5 x 13 po	X	X	O	O	X	X	X	O	O	O	O	X
8,5 x 14 po	X	X	O	O	X	X	X	X	O	O	O	X
11 x 17 po	O	O	O	O	X	X	O	O	O	O	O	X
12 x 18 po	X	X	X	X	X	X	X	X	X	X	X	X
SRA3	X	X	X	O	X	X	X	X	X	O	X	X
16 K (Taiwan)	O	X	X	X	X	X	X	X	X	X	X	X
16 K (Taiwan)	O	O	O	O	X	X	X	X	X	X	X	X
8 K (Taiwan)	O	O	O	O	X	X	X	X	X	X	X	X

Groupe Format papier	Format AB (8 K / 16 K)					Format AB (8 x 13 po / 8 x 14 po)						
	Glace d'exposition	Chargeur de documents	Magasin 1	Magasins 2 à 4	Magasin 5	Magasin 6 (HCF B1)	Glace d'exposition	Chargeur de documents	Magasin 1	Magasins 2 à 4	Magasin 5	Magasin 6 (HCF B1)
16 K ☐ (continent chinois)	O	X	X	X	X	X	X	X	X	X	X	X
16 K ☐ (continent chinois)	O	O	O	O	X	X	X	X	X	X	X	X
8 K ☐ (continent chinois)	O	O	O	O	X	X	X	X	X	X	X	X
Carte postale ☐	X	X	X	X	O	X	X	X	X	X	X	X
Enveloppe (120 x 235 mm) ☐	X	X	X	X	O	X	X	X	X	X	X	X
Enveloppe (90 x 205 mm) ☐	X	X	X	X	O	X	X	X	X	X	X	X
Enveloppe (240 x 332 mm) ☐	X	X	X	X	O	X	X	X	X	X	X	X
Enveloppe (162 x 229 mm) ☐	X	X	X	X	O	X	X	X	X	X	X	X
Enveloppe (229 x 324 mm) ☐	X	X	X	X	O	X	X	X	X	X	X	X
Enveloppe (235 x 120 mm) ☐	X	X	X	X	O	X	X	X	X	X	X	X
Enveloppe (114 x 162 mm) ☐	X	X	X	X	O	X	X	X	X	X	X	X
Enveloppe (98 x 148 mm) ☐	X	X	X	X	O	X	X	X	X	X	X	X
Enveloppe (105 x 235 mm) ☐	X	X	X	X	O	X	X	X	X	X	X	X
Enveloppes Commercial #10 ☐	X	X	X	X	X	X	X	X	X	X	O	X
Enveloppes Monarch 7.3/4 ☐	X	X	X	X	X	X	X	X	X	X	X	X
Enveloppes DL ☐	X	X	X	X	X	X	X	X	X	X	X	X
Enveloppes C4 ☐	X	X	X	X	X	X	X	X	X	X	X	X
Enveloppes C5 ☐	X	X	X	X	X	X	X	X	X	X	X	X
Carte postale (4 x 6 po) ☐	X	X	X	X	X	X	X	X	X	X	X	X
Photo 2L (5 x 7 po) ☐	X	X	X	X	X	X	X	X	X	X	X	X
Carte postale (6 x 9 po) ☐	X	X	X	X	X	X	X	X	X	X	X	X

O :Disponible

X :Non disponible

Groupe Format papier	Formats en pouces						
	Position de chargement	Glace d'exposition	Chargeur de documents	Magasin 1	Magasins 2 à 4	Magasin 5	Magasin 6 (HCF B1)
Format / Orientation							
A6 	O	X	X	X	X	X	X
A5 	O	X	X	X	X	X	X
A5 	O	X	X	X	X	X	X
A4 	O	O	O	O	X	X	X
A4 	O	O	O	O	X	X	X
A3 	O	O	O	O	X	X	X
B6 	O	X	X	X	X	X	X
B6 	X	X	X	X	X	X	X
B5 	O	X	O	O	X	X	X
B5 	O	O	X	X	X	X	X
B4 	O	O	O	O	X	X	X
5,5 × 8,5 po 	X	O	O	O	X	X	X
5,5 × 8,5 po 	O	O	X	X	O	X	X
7,25 × 10.5 po 	X	O	O	O	X	O	X
8 × 10 po 	X	X	X	X	X	X	X
8 × 10 po 	X	X	X	X	X	X	X
8,5 × 11 po 	O	O	O	O	O	X	X
8,5 × 11 po 	O	O	O	O	O	O	X
8,5 × 13 po 	X	X	O	O	O	X	X
8,5 × 14 po 	X	O	O	O	O	X	X
11 × 17 po 	O	O	O	O	O	X	X
12 × 18 po 	X	X	X	O	X	X	X
SRA3 	X	X	X	X	X	X	X
16 K  (Taiwan)	X	X	X	X	X	X	X
16 K  (Taiwan)	X	X	X	X	X	X	X
8 K  (Taiwan)	X	X	X	X	X	X	X
16 K  (continent chinois)	X	X	X	X	X	X	X

Groupe Format papier	Formats en pouces					
	Glace d'exposition	Chargeur de documents	Magasin 1	Magasins 2 à 4	Magasin 5	Magasin 6 (HCF B1)
Position de chargement						
Format / Orientation						
16 K  (continent chinois)	X	X	X	X	X	X
8 K  (continent chinois)	X	X	X	X	X	X
Carte postale 	X	X	X	X	X	X
Enveloppe (120 x 235 mm) 	X	X	X	X	X	X
Enveloppe (90 x 205 mm) 	X	X	X	X	X	X
Enveloppe (240 x 332 mm) 	X	X	X	X	X	X
Enveloppe (162 x 229 mm) 	X	X	X	X	X	X
Enveloppe (229 x 324 mm) 	X	X	X	X	X	X
Enveloppe (235 x 120 mm) 	X	X	X	X	X	X
Enveloppe (114 x 162 mm) 	X	X	X	X	X	X
Enveloppe (98 x 148 mm) 	X	X	X	X	X	X
Enveloppe (105 x 235 mm) 	X	X	X	X	X	X
Enveloppes Commercial #10 	X	X	X	X	O	X
Enveloppes Monarch 7.3/4 	X	X	X	X	O	X
Enveloppes DL 	X	X	X	X	O	X
Enveloppes C4 	X	X	X	X	O	X
Enveloppes C5 	X	X	X	X	O	X
Carte postale (4 × 6 po) 	X	X	X	X	O	X
Photo 2L (5 × 7 po) 	X	X	X	X	O	X
Carte postale (6 × 9 po) 	X	X	X	X	O	X

O :Disponible

X :Non disponible

Millimètres / Pouces

Cette fonction vous permet de sélectionner l'unité de mesure affichée à l'écran. Vous avez le choix entre [Millimètres] et [Pouces].

Restriction entrée au clavier

Cette fonction vous permet d'indiquer si vous souhaitez ou non restreindre l'affichage du clavier virtuel de la machine. Pour que les caractères restent lisibles lorsque vous changez de

jeu de caractères, vous pouvez limiter la saisie aux caractères ASCII. Si vous sélectionnez [Activé (ASCII uniquement)], le clavier affiché ne montre que des caractères ASCII.

Fonctionnement des touches fléchées

Vous pouvez activer ou de désactiver le défilement continu lorsque vous appuyez sur les boutons de défilement.

Afficher l'écran des consommables

Vous pouvez indiquer si vous souhaitez ou non afficher l'état des consommables lorsqu'un remplacement est nécessaire.

Désactivé

L'écran d'état des consommables ne s'affiche pas.

Lors de la mise sous tension

L'écran d'état des consommables s'affiche au démarrage.

Lorsque Annulation auto est activée

L'écran d'état des consommables s'affiche à l'exécution de l'annulation automatique.

Cryptage des données

Vous pouvez indiquer si vous souhaitez ou non crypter les données enregistrées sur le disque dur de la machine.

Lorsque vous activez le cryptage des données, la machine crypte automatiquement les données de copie, de numérisation ou d'impression sur le disque dur. Vous ne pouvez pas choisir d'activer ou de désactiver le cryptage pour les fonctions individuelles. Cela empêche les accès non autorisés aux données enregistrées. Pour activer cette fonction, définissez une clé de cryptage.

- 1 Sélectionnez [Cryptage des données], puis [Modifier les paramètres].
- 2 Sélectionnez [Activé].

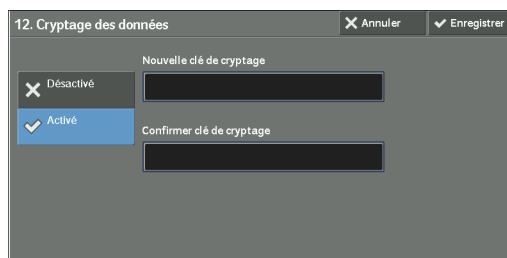

- 3 Sélectionnez [Nouvelle clé de cryptage], puis saisissez une clé de cryptage composée de 1 à 12 caractères à un octet. Sélectionnez ensuite [Save].
- 4 Sélectionnez [Confirmer clé de cryptage].
- 5 Saisissez la même clé de cryptage, puis sélectionnez [Enregistrer].
- 6 Sélectionnez [Enregistrer].

Restauration des données

Les données cryptées ne peuvent pas être restaurées dans les cas suivants :

- Lorsqu'une erreur se produit sur le disque dur.
- Lorsque vous avez oublié la clé de cryptage.

- Si vous avez oublié l'ID d'utilisateur et le code d'accès de l'administrateur système lorsque [Activé] est sélectionné dans [Technicien Restriction].

Lancement du cryptage des données et changement des paramètres

Lorsque vous changez le paramètre de cryptage des données ou la clé de cryptage, vous devez redémarrer la machine. Lorsque la machine redémarre, elle initialise une partie de la zone du disque. Les données précédentes ne sont pas sécurisées.

La zone du disque stocke les données suivantes.

- Données d'impression mises en spoule
- Données d'impression, notamment Impression protégée et Épreuve
- Fonds de page pour la fonction Surimpression de fond de page
- Paramètres des dossiers et feuilles de distribution (nom de dossier, code d'accès, etc.)
- Fichiers des dossiers
- Données du carnet d'adresses

REMARQUE • Assurez-vous d'enregistrer tous les paramètres et fichiers nécessaires avant d'utiliser le cryptage de données ou de changer des paramètres.

- Vérifiez que les paramètres du disque dur et du cryptage correspondent. Dans le cas contraire, une erreur se produira. Pour plus d'informations sur les messages d'erreur et la manière de résoudre les problèmes, reportez-vous à la section « Autres erreurs » (P.745).
- La procédure suivante est recommandée pour changer les paramètres de cryptage lorsqu'une grande quantité de données (100 travaux ou plus) est stockée dans un dossier et que l'option [Nombre de nettoyages] est définie sur [1 nettoyage] ou [3 nettoyages] sous [Nettoyage du disque dur].
 1. Sélectionnez [Outils] > [Configuration] > [Créer dossier] pour afficher l'écran [Créer dossier].
 2. Sélectionnez le dossier, puis [Supprimer le dossier].
 3. Sélectionnez [Fermer].
 4. Appuyez sur le bouton <Machine Status>, puis confirmez que l'option [En attente] dans [Nettoyage du disque dur] est affichée.
 5. Passez en mode Administration système, puis changez les paramètres de cryptage des données. Pour plus d'informations sur la manière d'activer le mode Administration système, reportez-vous à la section « Paramètres système » (P.306).
- Notre technicien Service Clients n'est pas en mesure de restaurer la clé de cryptage.
- Lorsque notre technicien Service Clients remplace le circuit électrique, la clé de cryptage est initialisée. Ne perdez pas les informations de cryptage.

Clé de cryptage données confidentielles

Permet de définir une clé de cryptage pour crypter des informations confidentielles, comme le code d'accès de l'administrateur système ou un dossier. Le cryptage d'informations confidentielles empêche le piratage du réseau et les accès non autorisés aux informations.

Saisissez une clé de cryptage composée de 4 à 12 caractères alphanumériques.

REMARQUE • Si vous changez la clé de cryptage existante, vous ne pourrez pas restaurer les informations confidentielles à partir d'une sauvegarde.

- La clé de cryptage de la configuration d'usine par défaut est « admin ».

- 1 Sélectionnez [Clé de cryptage données confidentielles], puis [Modifier les paramètres].
- 2 Sélectionnez [Nouvelle clé de cryptage], puis saisissez une clé de cryptage composée de 4 à 12 chiffres. Sélectionnez ensuite [Enregistrer].
- 3 Sélectionnez [Confirmer clé de cryptage].
- 4 Saisissez la même clé de cryptage, puis sélectionnez [Enregistrer].
- 5 Sélectionnez [Enregistrer] pour afficher un écran de confirmation. Sélectionnez [Oui] sur l'écran pour enregistrer le paramètre.

Technicien Restriction

Cette option vous permet d'indiquer si vous souhaitez ou non restreindre les opérations que peut effectuer notre technicien Service Clients, afin de protéger les paramètres de sécurité contre toute modification par un intrus se faisant passer pour notre technicien Service Clients.

Désactivé

Les opérations que notre technicien Service Clients peut effectuer ne sont pas restreintes.

Activé

Notre technicien Service Clients n'est pas en mesure de changer les paramètres suivants :

- « Supprimer toutes les données » (P.340)
- « Impression ID unique universel » (P.345)
- « Cryptage des données » (P.354)
- « Clé de cryptage données confidentielles » (P.355)
- « Technicien Restriction » (P.356)
- « Paramètres SSL/TLS » (P.387)
- « Paramètres S/MIME » (P.388)
- « Paramètres IPSec » (P.389)
- « Réglages administrateur système » (P.468)
- « Tentatives de connexion par admin. système » (P.474)
- « Nettoyage du disque dur » (P.478)
- Création/Modification d'utilisateurs avec des droits d'administrateur système
- Modification du paramètre SNMP v3

Lorsque l'option est définie sur [Activé], vous pouvez définir un code d'accès de maintenance composé de 4 à 12 chiffres, dans l'écran [Code d'accès de maintenance].

Notre technicien Service Clients doit obligatoirement entrer le code d'accès pour effectuer des opérations de maintenance.

REMARQUE • Si l'option est définie sur [Activé], gardez à l'esprit les points suivants :

- Si vous perdez l'ID utilisateur et le code d'accès de l'administrateur système, les opérations que le technicien Service Clients ne peut pas effectuer ne peuvent pas être changées.
- Si vous perdez le code d'accès, notre technicien Service Clients ne peut pas effectuer de travaux de maintenance au cas où la machine présenterait un dysfonctionnement.
- Pour changer les opérations restreintes ou effectuer des travaux de maintenance, il est nécessaire de remplacer le circuit électrique de la machine.
Des frais de traitement et de remplacement du circuit électroniques vous seront facturés.
Veillez à ne pas égarer l'ID utilisateur et le code d'accès de l'administrateur système.

Pour plus d'informations sur les autorisations de l'administrateur système, reportez-vous à la section « Statuts utilisateur » (P.563).

Téléchargement de logiciel

Vous pouvez choisir d'autoriser ou non les téléchargements logiciels. Cette fonction est réservée au technicien Service Clients. Pour plus d'informations, contactez le support client sur le site dell.com/contactdell.

Mode préservation photorécepteur

Indique comment procéder si l'option [Détection auto] est sélectionnée pour [Mode couleur]. Sélectionnez [Activé] ou [Désactivé].

Si la machine est réglée pour changer automatiquement de type de document (couleur ou monochrome), sélectionnez [Activé]. Dans le cas contraire, sélectionnez [Désactivé]. Le fait de sélectionner [Désactivé] produit des impressions couleur.

Restreindre méthode sélection dest.

Cette option vous permet d'indiquer si vous souhaitez ou non restreindre la transmission des fax/fax Internet et courriers électroniques uniquement aux adresses qui font partie du carnet d'adresses.

En sélectionnant [Depuis le carnet d'adresses uniquement], vous désactivez la saisie d'adresses à l'aide du clavier ou du pavé numérique et autorisez uniquement la transmission aux adresses enregistrées dans le carnet d'adresses.

REMARQUE • Vous pouvez également accorder aux utilisateurs le pouvoir de désactiver [Restreindre méthode sélection dest.] Pour plus d'informations, reportez-vous à la section « Statuts utilisateur et groupes d'autorisation » (P.563).

Restreindre modification du carnet

Vous pouvez indiquer si vous souhaitez ou non autoriser les utilisateurs locaux à ajouter ou modifier des destinataires dans le carnet d'adresses.

Si vous sélectionnez [Oui], les utilisateurs locaux ne peuvent pas effectuer d'ajouts ni de modifications dans le carnet d'adresses.

REMARQUE • Vous pouvez également accorder aux utilisateurs le pouvoir de désactiver [Restreindre modification du carnet]. Pour plus d'informations, reportez-vous à la section « Statuts utilisateur et groupes d'autorisation » (P.563).

Validation auto-entrée de numéro abrégé

Cette option vous permet d'indiquer si la machine doit automatiquement valider les numéros lorsque vous utilisez la fonction de numéros abrégés. Si vous sélectionnez [Valider l'entrée après un délai prédéfini], vous pouvez sélectionner le délai de la validation automatique : [Plus court], [Par défaut], ou [Plus long].

REMARQUE • Pour utiliser cette fonction, vous devez disposer d'un composant optionnel.

Voyant de traitement de données

Vous pouvez configurer le voyant de données.

Modèle 1

Le voyant s'allume lorsqu'un document est stocké sur le disque dur de la machine.

Modèle 2

Le voyant s'allume lorsqu'un fax est dans une file d'attente ou lorsqu'un fax reçu avec la fonction Mémoire fax - Dossier local est stocké dans le dossier.

Modèle 3

Le voyant reste allumé pendant 30 secondes après l'impression d'un travail se trouvant dans la file d'impression.

Paramètres du service Copie

Dans [Paramètres du service Copie], vous pouvez configurer les paramètres de la fonction Copie. Les informations ci-après indiquent la section de référence de chaque procédure.

Onglet Copie - Attribution des fonctions.....	358
Boutons prédéfinis	359
Copie par défaut	359
Contrôle de copie.....	365
Formats document prédéfinis	367
Préréglages R/A.....	368
Couleurs personnalisées.....	368
Annotations - Création de commentaires.....	368

- 1 Dans l'écran [Outils], sélectionnez [Paramètres système] > [Paramètres du service Copie].
Pour connaître la méthode d'affichage de l'écran [Outils], reportez-vous à la section « Paramètres système » (P.306).
- 2 Sélectionnez l'élément à définir ou à modifier.

Onglet Copie - Attribution des fonctions

Vous pouvez personnaliser les fonctions affichées dans l'écran [Copie]. En configurant les fonctions les plus fréquemment utilisées, vous évitez d'avoir à effectuer des opérations supplémentaires, comme la sélection d'onglets.

- 1 Sélectionnez le nombre de fonctions affichées dans l'écran [Copie].

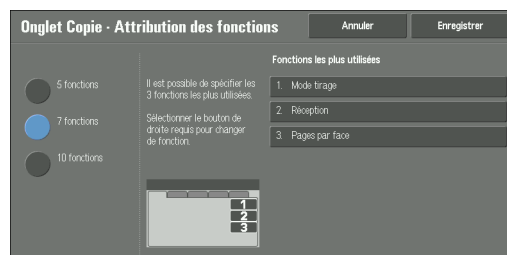

5 fonctions

Les fonctions suivantes sont affichées sur l'écran : [Mode couleur], [Réduction/Agrandissement], [Papier], [Mode tirage] et [Réception]. Les fonctions et les positions affichées ne peuvent pas être modifiées.

7 fonctions

Cette option vous permet de définir les fonctions qui apparaissent dans la quatrième colonne en partant de la gauche de l'écran [Copie].

REMARQUE • [Mode couleur], [Réduction/Agrandissement] et [Papier] ne peuvent pas être spécifiés.

10 fonctions

Cette option vous permet de définir les fonctions qui apparaissent dans les troisième et quatrième colonnes en partant de la gauche de l'écran [Copie].

REMARQUE • [Mode couleur], [Réduction/Agrandissement] et [Papier] ne peuvent pas être spécifiés.

- 2 Dans la section [Fonctions les plus utilisées] sur la droite de l'écran, sélectionnez un bouton et sa position pour l'attribution d'une fonction.
REMARQUE • La position de chaque bouton sur le côté droit correspond à sa position sur l'écran [Copie].
- 3 Sélectionnez une fonction à afficher, puis [Enregistrer].
REMARQUE • Sélectionnez [▲] pour revenir à l'écran précédent ou [▼] pour passer à l'écran suivant.
- 4 Répétez les étapes 2 et 3 au besoin, puis sélectionnez [Enregistrer].

Boutons prédéfinis

Papier - Boutons 2 - 5

Vous pouvez sélectionner le magasin affiché dans les boutons 2 à 5 dans la section [Papier] sur l'écran [Copie].

Réduction/Agrandissement - Bouton 3 - 4

Vous pouvez sélectionner le taux d'agrandissement affiché dans les boutons 3 et 4 dans la section [Réduction/Agrandissement] sur l'écran [Copie].

Sélectionnez le taux avec les boutons Préréglages R/A enregistrés.

Magasin couvertures début - Bouton 1 - 3

Indiquez la valeur par défaut du magasin qui apparaît dans [Papier] lorsqu'une option d'impression sur la couverture de début est sélectionnée pour [Couverture de début] sous [Présentation spéciale] > [Couvertures].

Magasin couvertures fin - Bouton 1 - 3

Indiquez la valeur par défaut du magasin qui apparaît dans [Papier] lorsqu'une option d'impression sur la couverture de fin est sélectionnée pour [Couverture de fin] sous [Présentation spéciale] > [Couvertures].

Magasin pour transparents - Bouton 1 - 3

Définissez la valeur par défaut du magasin pour transparents qui apparaît dans [Options transparents] sur l'écran [Présentation spéciale].

Mag. séparateurs/copies papier - Bouton 1 - 3

Définissez la valeur par défaut du magasin pour séparateurs et copies papier qui apparaît dans [Options transparents] sur l'écran [Présentation spéciale].

Copie par défaut

Vous pouvez régler les paramètres par défaut de la fonction Copie. Lorsque la machine est allumée ou quitte le mode Économie d'énergie, ou lorsque vous appuyez sur le bouton <Clear All>, les valeurs par défaut définies ici sont rétablies. La définition des fonctions et des valeurs fréquemment utilisées en tant que fonctions et valeurs par défaut permet de gagner du temps et de réduire les opérations supplémentaires requises pendant le fonctionnement de la machine.

Pour plus d'informations sur chaque élément, reportez-vous à la section « Copie » (P.61).

Papier

Définissez la valeur par défaut de l'option [Papier] dans l'écran [Copie].

Lorsque la valeur par défaut de [Réduction/Agrandissement] est définie sur [% auto], il n'est pas possible de sélectionner [Sélection auto] pour [Papier].

Réduction/Agrandissement

Définissez la valeur par défaut pour l'option [Réduction/Agrandissement] dans l'écran [Copie].

Sélectionnez le taux avec [100%], [% auto] et les boutons Préréglages R/A enregistrés.

Lorsque la valeur par défaut de [Papier] est définie sur [Sélection auto], il n'est pas possible de sélectionner [% auto] pour [Réduction/Agrandissement].

Pour plus d'informations sur les boutons Préréglages R/A enregistrés, reportez-vous à la section « Préréglages R/A » (P.368).

Mode couleur

Définissez la valeur par défaut de l'option [Mode couleur] dans l'écran [Copie].

Si l'option [Aucun paramètre par défaut] est sélectionnée, sélectionnez le mode couleur dans l'écran [Copie] avant de réaliser des copies.

Destination (copie simple)

Définissez la valeur par défaut de l'option [Mode couleur] dans l'écran [Copie simple]. Vous pouvez sélectionner [Détection auto], [Couleur] ou [Noir et blanc].

Monochromie

Définissez la valeur par défaut de l'option [Monochromie] dans la sous-section [Plus] de la section [Mode couleur] dans l'écran [Copie]. Vous avez le choix entre six couleurs prédéfinies et six couleurs personnalisées.

Pour plus d'informations sur les couleurs personnalisées, reportez-vous à la section « Couleurs personnalisées » (P.368).

Bichromie - Couleur source

Définissez la valeur par défaut de l'option [Couleur source] qui apparaît lorsque [Bichromie] est sélectionné pour l'option [Plus] de [Mode couleur] dans l'écran [Copie].

Si vous sélectionnez [Couleur], vous avez le choix entre six couleurs.

Bichromie - Couleur de la zone cible

Définissez la valeur par défaut de l'option [Couleur de la zone cible] qui apparaît lorsque [Bichromie] est sélectionné pour l'option [Plus] de [Mode couleur] dans l'écran [Copie]. Vous avez le choix entre sept couleurs prédéfinies et six couleurs personnalisées.

Pour plus d'informations sur les couleurs personnalisées, reportez-vous à la section « Couleurs personnalisées » (P.368).

Bichromie - Couleur de la zone non cible

Définissez la valeur par défaut de l'option [Couleur de la zone non cible] qui apparaît lorsque [Bichromie] est sélectionné pour l'option [Plus] de [Mode couleur] dans l'écran [Copie]. Vous avez le choix entre sept couleurs prédéfinies et six couleurs personnalisées.

Pour plus d'informations sur les couleurs personnalisées, reportez-vous à la section « Couleurs personnalisées » (P.368).

Type de document

Définissez la valeur par défaut de l'option [Type de document] dans l'écran [Qualité image].

Type de document - Auto (Autre que N&B)

Définissez la valeur par défaut de l'option [Type de document] dans l'écran [Qualité image].
Cela est valide lorsqu'une couleur autre que [Noir et blanc] est sélectionnée pour [Mode couleur] dans l'écran [Copie].

Type de document - Auto (Noir et blanc)

Définissez la valeur par défaut de l'option [Type de document] dans l'écran [Qualité image].
Cela est valide lorsque [Noir et blanc] est sélectionné pour [Mode couleur] dans l'écran [Copie].

Densité

Définissez la valeur par défaut de l'option [Densité] de [Options image] dans l'écran [Qualité image].

Contraste

Définissez la valeur par défaut de l'option [Contraste] de [Amélioration de l'image] dans l'écran [Qualité image].

Définition

Définissez la valeur par défaut de l'option [Définition] de [Options image] dans l'écran [Qualité image].

Saturation

Définissez la valeur par défaut de l'option [Saturation] de [Options image] dans l'écran [Qualité image].

Suppression de fond

Définissez la valeur par défaut de l'option [Suppression de fond] de [Amélioration de l'image] dans l'écran [Qualité image].

[Suppression de fond] est valide lorsque l'option [Type de document] est définie pour [Photo et texte], [Texte] ou [Carte].

Balance des couleurs - Jaune / Balance des couleurs - Magenta / Balance des couleurs - Cyan / Balance des couleurs - Noir

Définissez les niveaux de densité par défaut pour la [Balance des couleurs] dans l'écran [Qualité image].

Vous pouvez définir des niveaux de densité de chaque couleur pour chacun des [Tons clairs], [Tons moyens] et [Tons foncés].

REMARQUE • En fonction des paramètres de niveau de densité, l'option [Balance des couleurs] dans l'écran [Qualité image] est définie comme suit :

- Lorsque les niveaux de densité de toutes les couleurs sont définis sur [0, 0, 0], la [Balance des couleurs] dans l'écran [Qualité image] est définie sur [Standard].
- Lorsque la même valeur est définie pour tous les niveaux pour chaque couleur (par exemple : [0, 0, 0] ou [1, 1, 1]), la [Balance des couleurs] dans l'écran [Qualité image] est définie sur [Couleur standard].
- Lorsque des paramètres différents de ceux décrits ci-dessus sont appliqués, la [Balance des couleurs] dans l'écran [Qualité image] est définie sur [Couleur avancée].

Contrôle des couleurs

Définissez la valeur par défaut de l'option [Contrôle des couleurs] dans l'écran [Qualité image].

Mode tirage

Définissez la valeur par défaut pour [Mode tirage] dans les écrans [Copie], [Mise en page] et [Présentation spéciale].

Documents multiformats

Définissez la valeur par défaut de l'option [Documents multiformats] dans l'écran [Mise en page].

Effacement de bords - Bord supérieur

Définissez la valeur par défaut pour l'effacement des bords supérieurs dans [Effacement de bords] dans l'écran [Mise en page]. Définissez une valeur de 0 à 50 mm, par incréments d'un millimètre.

REMARQUE • Vous ne pouvez pas copier toute la zone même si vous définissez [0] pour [Effacement de bords - Bord supérieur].

Effacement de bords - Bord inférieur

Définissez la valeur par défaut pour l'effacement des bords inférieurs dans [Effacement de bords] dans l'écran [Mise en page]. Définissez une valeur de 0 à 50 mm, par incréments d'un millimètre.

REMARQUE • Vous ne pouvez pas copier toute la zone même si vous définissez [0] pour [Effacement de bords - Bord inférieur].

Effacement de bords - Bord gauche

Définissez la valeur par défaut pour l'effacement des bords gauches dans [Effacement de bords] dans l'écran [Mise en page]. Définissez une valeur de 0 à 50 mm, par incréments d'un millimètre.

REMARQUE • Vous ne pouvez pas copier toute la zone même si vous définissez [0] pour [Effacement de bords - Bord gauche].

Effacement de bords - Bord droit

Définissez la valeur par défaut pour l'effacement des bords droits dans [Effacement de bords] dans l'écran [Mise en page]. Définissez une valeur de 0 à 50 mm, par incréments d'un millimètre.

REMARQUE • Vous ne pouvez pas copier toute la zone même si vous définissez [0] pour [Effacement de bords - Bord droit].

Effacement centre / blanc de couture

Définissez la valeur par défaut de l'option [Au centre] de [Effacement de bords] dans l'écran [Mise en page]. Définissez une valeur de 0 à 50 mm, par incréments d'un millimètre.

REMARQUE • Vous ne pouvez pas copier toute la zone même si vous définissez [0] pour [Effacement centre / blanc de couture].

Effacement de bords - Doc. R/V - Verso

Définissez la valeur par défaut de l'option [Document R/V - Verso] de [Effacement de bords] dans l'écran [Mise en page].

Décalage image - Recto

Définissez la valeur par défaut de l'option [Recto] pour [Décalage image] dans l'écran [Mise en page].

Décalage image - Verso

Définissez la valeur par défaut de l'option [Verso] de [Décalage image] dans l'écran [Mise en page].

Rotation image

Définissez la valeur par défaut de l'option [Rotation image] dans l'écran [Mise en page].

Rotation image - Sens de la rotation

Définissez la valeur par défaut de l'option [Rotation image - Sens de la rotation] de [Rotation image] dans l'écran [Mise en page].

Orientation du document

Définissez la valeur par défaut de l'option [Orientation du document] dans l'écran [Mise en page].

Pages par face

Définissez la valeur par défaut de l'option [Pages par face] dans les écrans [Copie] et [Présentation spéciale].

Réception

Définissez la valeur par défaut de l'option [Réception] dans les écrans [Copie] et [Présentation spéciale].

REMARQUE • Pour utiliser la fonction [Assemblé], vous devez disposer d'un composant optionnel. Si le composant en option n'est pas installé, la machine se comporte comme si l'option [En série] était sélectionnée.

En série - Mag. séparateurs par défaut

Définissez la valeur par défaut de l'option [Magasin pour séparateurs] sous [Réception] > [En série, séparateurs] dans les écrans [Copie] et [Présentation spéciale].

Destination

Définissez la valeur par défaut de l'option [Destination / Décalage] sous [Réception] dans les écrans [Copie] et [Présentation spéciale].

REMARQUE • Pour utiliser cette fonction, vous devez disposer d'un composant optionnel. Pour plus d'informations, contactez le support client sur le site dell.com/contactdell.

Destination (copie simple)

Sélectionnez le bac de destination lorsque vous commencez à copier à partir de l'écran [Copie simple].

REMARQUE • Si le papier ne peut pas sortir dans le bac que vous avez choisi, le bac destination peut être changé automatiquement.

- Lorsque l'écran [Copie simple] est affiché, vous pouvez confirmer le bac de sortie sur l'écran [Vérification]. Pour afficher cet écran, appuyez sur le bouton <Shortcut 2>. Pour plus d'informations sur le bouton <Shortcut 2>, reportez-vous à la section « Panneau de commande » (P.50).

Jeu épreuve

Définissez la valeur par défaut de l'option [Jeu épreuve] dans l'écran [Assemblage documents].

Annotations - Commentaire mémorisé

Définissez la valeur par défaut de l'option [Commentaires mémorisés] affichée lorsque [Commentaires] est sélectionné pour l'option [Annotations] dans l'écran [Présentation spéciale].

Vous pouvez sélectionner un type de commentaire parmi les huit types de texte prédéfinis et le texte personnalisé enregistré.

Pour plus d'informations sur la définition de texte personnalisé, reportez-vous à la section « Annotations - Création de commentaires » (P.368).

Annotations - Commentaire au recto et commentaire au verso

Définissez la valeur par défaut de l'option [Position] affichée lorsque [Commentaires] est sélectionné pour l'option [Annotations] dans l'écran [Présentation spéciale].

Annotations - Commentaire - Taille police

Définissez la valeur par défaut de l'option [Taille police] sous [Format et style], affichée lorsque [Commentaires] est sélectionné pour [Annotations] dans l'écran [Présentation spéciale].

Annotat.- Commentaire - Couleur police

Définissez la valeur par défaut de l'option [Couleur de la police] sous [Format et style] affichée lorsque [Commentaires] est sélectionné pour [Annotations] dans l'écran [Présentation spéciale].

Date - Position au recto et position au verso

Définissez la valeur par défaut de l'option [Position] affichée lorsque [Date] est sélectionné pour l'option [Annotations] dans l'écran [Présentation spéciale].

Date - Taille de police

Définissez la valeur par défaut de l'option [Taille de la police] sous [Taille de la police] affichée lorsque [Date] est sélectionné pour [Annotations] dans l'écran [Présentation spéciale].

Numéros de page - Style

Définissez la valeur par défaut de l'option [Style] affichée lorsque [Numéros de page] est sélectionné pour l'option [Annotations] dans l'écran [Présentation spéciale].

Numéros de page - Position au recto et position au verso

Définissez la valeur par défaut de l'option [Position] affichée lorsque [Numéros de page] est sélectionné pour l'option [Annotations] dans l'écran [Présentation spéciale].

Numéros de page - Taille de police

Définissez la valeur par défaut de l'option [Taille de la police] sous [Taille de la police] affichée lorsque [Numéros de page] est sélectionné pour [Annotations] dans l'écran [Présentation spéciale].

Numérotation Bates - Nombre de chiffres

Définissez la valeur par défaut de l'option [Nombre de chiffres] affichée lorsque [Numérotation Bates] est sélectionné pour l'option [Annotations] dans l'écran [Présentation spéciale].

Numérotation Bates - Position au recto et position au verso

Définissez la valeur par défaut de l'option [Position] affichée lorsque [Numérotation Bates] est sélectionné pour l'option [Annotations] dans l'écran [Présentation spéciale].

Numérotation Bates - Taille de police

Définissez la valeur par défaut de l'option [Taille de la police] sous [Taille de la police] affichée lorsque [Numérotation Bates] est sélectionné pour [Annotations] dans l'écran [Présentation spéciale].

Création cahier - Mag. couv. par défaut

Définissez la valeur par défaut de l'option [Couvertures] affichée lorsque vous sélectionnez une option de page de garde dans l'écran [Création cahier].

Couvertures - Mag. couv. début pr déf., Mag. couv. fin par défaut

Définissez la valeur par défaut des options [Couverture de début] et [Couverture de fin] affichées lorsque vous sélectionnez une option de couverture de début et de couverture de fin dans l'écran [Couvertures].

Séparateurs - Mag. sépar. par défaut

Définissez la valeur par défaut pour l'option [Magasin pour séparateurs de segments] sous [Séparateurs de segments] affichée lorsque vous réglez [Travail fusionné] sur [Activé] dans l'écran [Assemblage documents].

Contrôle de copie

Vous pouvez configurer les paramètres liés au contrôle des opérations de copie.

Procédure mémoire pleine

Si la mémoire du disque dur est insuffisante lors de la numérisation d'un document, un écran apparaît vous demandant comment vous souhaitez traiter les données partiellement mémorisées.

Définissez le processus que la machine doit exécuter pour les données partiellement mémorisées, à l'expiration d'un certain délai dans l'écran de confirmation.

Vous pouvez définir ce délai jusqu'à ce que la procédure mémoire pleine soit exécutée. Pour plus d'informations, reportez-vous à la section « Libération auto des travaux » (P.325).

Supprimer le travail

Supprime les données partiellement mémorisées.

Exécuter le travail

Considère les données mémorisées comme valides et lance la copie du document partiellement mémorisé.

Nombre maximum de pages mémorisées

Définissez le nombre maximum de pages mémorisées pour un document de copie : entre 1 et 999.

Papier auto désactivé

Sélectionnez le magasin utilisé lorsque l'option [Sélection auto] pour [Papier] dans l'écran [Copie] est annulée. [Sélection auto] pour [Papier] est annulé lorsque [% auto], [% X - Y auto] pour [% X-Y indépendants], ou [Légère réduction (améliore l'ajustement sur la page)] est sélectionné.

Doc. multiformats - Copie recto verso

Spécifiez le papier à utiliser pour copier le verso d'un document avec le mode Tirage, si le format du recto et le format du verso d'un même document sont différents, et si la machine détecte des formats de papier différents pour le recto et le verso.

REMARQUE • Lorsque le recto et le verso correspondent à des formats différents et si le verso est copié sur la feuille sur laquelle le recto a été imprimé, il est possible qu'une partie de l'image soit manquante.

Copier sur une nouvelle feuille

Le verso est copié comme le recto sur une nouvelle feuille de papier.

Copier au verso

Le verso est copié sur l'envers du recto, sans changer de format de papier.

Réglage fin 100%

Vous pouvez peaufiner l'agrandissement lorsque vous effectuez des copies avec un rapport de 100 % (taille réelle). La valeur définie est appliquée à [100%] dans l'écran [Copie] si le taux est de 100 %.

Définissez la valeur pour l'axe X/Y. Elle doit être comprise entre 98 et 102 %, par incréments de 0,1 %.

REMARQUE • Cette fonction ne s'applique que lorsqu'une copie est effectuée à l'aide de la glace d'exposition. Ce paramètre n'est pas reflété dans l'agrandissement (100 %) sous [% X-Y indépendants] ni [Calculateur %].

- Le taux d'agrandissement affiche [100%] même si l'option [Réglage fin 100%] est sélectionnée.

Copie carte d'identité - R/A

Définissez le taux d'agrandissement pour la copie de cartes d'identité. Si vous sélectionnez [Modifications permises], vous pourrez indiquer un taux compris entre 25 et 400 %, par incréments de 1 %.

REMARQUE • Il est possible que la machine copie une carte d'identité avec une orientation différente de l'orientation d'origine, en fonction du taux d'agrandissement que vous avez spécifié.

Suppression de fond (Photo et texte)

Définissez le niveau de suppression de fond pour la copie couleur. Ce paramètre est valide lorsque l'option [Photo et texte] est sélectionnée pour [Type de document] dans l'écran [Qualité image].

Plus la valeur est grande, plus l'effet de suppression du bruit de fond est important.

Niveau de suppression de fond (texte)

Définissez le niveau de suppression de fond pour la copie couleur. Ce paramètre est valide lorsque l'option [Texte] est sélectionnée pour [Type de document] dans l'écran [Qualité image].

Plus la valeur est grande, plus l'effet de suppression du bruit de fond est important.

Photo et texte /Document imprimé

Définissez le type de document lorsque l'option [Document imprimé] sous [Photo et texte] est sélectionnée pour [Type de document] dans l'écran [Qualité image].

Standard

Copie avec une qualité image standard.

Documents jet d'encre

Sélectionnez [Documents jet d'encre] lorsque vous copiez un document imprimé avec une imprimante à jet d'encre. Cela améliore la reconnaissance des couleurs jet d'encre.

Documents sur lignés

Sélectionnez [Documents sur lignés] lorsque vous copiez un document original surligné. Cela améliore la reconnaissance des couleurs du stylo de surlignage.

Type de document - Papier transparent

Si [Texte] est sélectionné pour [Type de document] dans l'écran [Qualité image], indiquez si vous souhaitez afficher le [Texte sur papier transparent].

Annotations - Commentaire - Densité

Définissez la translucidité du commentaire imprimé sous forme d'annotation.

Vous avez le choix entre trois valeurs de translucidité : Foncer, Standard et Éclaircir. L'option Foncer n'entraîne aucune translucidité.

REMARQUE • Si un cachet défini sur la densité [Foncer] est imprimé par-dessus le texte, le texte risque d'être illisible.

Position commentaire - Haut / gauche, - Haut / centre, - En haut à droite, - Au centre à gauche, - Au centre, - Au centre à droite, - En bas à gauche, - En bas au centre et - En bas à droite

Vous pouvez ajuster la position pour obtenir une impression des commentaires plus précise.

Position de la date - En haut à gauche, - En haut au centre, - En haut à droite, - En bas à gauche, - En bas au centre et - En bas à droite

Vous pouvez ajuster la position pour obtenir une impression de la date plus précise.

Position n° de page - En haut à gauche, - En haut au centre, - En haut à droite, - En bas à gauche, - En bas au centre et - En bas à droite

Vous pouvez ajuster la position pour obtenir une impression des numéros de page plus précise.

Numérotation Bates - En haut à gauche, - En haut au centre, - En haut à droite, - En bas à gauche, - En bas au centre et - En bas à droite

Vous pouvez ajuster la position pour obtenir une impression des numéros Bates plus précise.

Affichage de la quantité

Vous pouvez indiquer la méthode d'affichage du compteur dans le service Copie.

Sélectionnez [Quantité], [Quantité et mémoire] ou [Quantité et nombre de documents].

Nombre maximum de jeux

Indiquez le nombre maximum de jeux autorisés. Il doit être compris entre 1 et 999. Les utilisateurs ne pourront pas spécifier un nombre de jeux à copier plus important que la valeur définie ici.

Formats document prédéfinis

Définissez les formats d'origine affichés dans [Format du document] dans l'écran [Mise en page].

Vous pouvez attribuer les formats d'origine aux boutons autres que [Détection auto].

Si vous copiez fréquemment des documents de format non standard, la définition d'un format non standard par défaut permet de réduire les opérations supplémentaires requises pendant le fonctionnement de la machine.

Formats A/B

Vous pouvez sélectionner un format parmi les formats A et B.

Pouces

Vous avez le choix entre différents formats en pouces.

Autres

Vous pouvez choisir d'autres formats également.

Format personnalisé

Vous pouvez entrer n'importe quel format. Définissez une largeur (X) de 15 à 432 mm, et une hauteur (Y) de 15 à 297 mm par incréments de 1 mm.

Préréglages R/A

Définissez les taux d'agrandissement affichés au format [% prédéfini], qui s'affichent lorsque l'option [% proportionnel] est sélectionnée sous [Réduction/Agrandissement] dans l'écran [Copie].

Vous pouvez attribuer le taux d'agrandissement de votre choix aux boutons Préréglages R/A, à l'exception de [100%] et [% auto].

Couleurs personnalisées

Définissez les couleurs personnalisées utilisées pour [Monochromie] et [Bichromie] dans l'écran [Mode couleur].

Vous pouvez attribuer des couleurs personnalisées (avec du jaune (0 à 100 %), du magenta (0 à 100 %) et du cyan (0 à 100 %)) aux six boutons pour couleurs personnalisées.

REMARQUE • Veillez à ce que la somme des couleurs jaune, magenta et cyan ne dépasse pas 240 %.

Annotations - Création de commentaires

Enregistrez le texte à imprimer avec [Commentaires] sous [Annotations]. Vous pouvez entrer jusqu'à 64 caractères à un octet.

Configuration réseau et connectivité

Dans [Configuration réseau et connectivité], vous pouvez configurer les paramètres liés à la connectivité et au réseau.

Pour plus d'informations sur les paramètres de connectivité et réseau, reportez-vous à la section « Paramètres d'environnement de l'imprimante » (P.489) ou « Paramètres de l'environnement de la messagerie électronique » (P.509).

Si vous utilisez l'outil Web de configuration d'imprimante Dell, d'autres paramètres détaillés sont accessibles. Pour plus d'informations, reportez-vous à la section « Paramètres de l'outil Web de configuration d'imprimante Dell » (P.481).

Les informations ci-après indiquent la section de référence de chaque paramètre de configuration.

Paramètres de port	369
Paramètres de protocole.....	374
Adresse électronique/Nom d'hôte machine	378
Paramètres du serveur proxy	378
Paramètres courriers sortants/entrants	380
Authentification distante/Service annuaire	381
Paramètres de sécurité	387
Autres paramètres.....	391

- 1 Dans l'écran [Outils], sélectionnez [Paramètres système] > [Configuration réseau et connectivité].

Pour connaître la méthode d'affichage de l'écran [Outils], reportez-vous à la section « Paramètres système » (P.306).

- 2 Sélectionnez l'élément à définir ou à modifier.

Paramètres de port

Définissez l'interface de la machine connectée à un client. Dans [Paramètres de port], vous pouvez configurer les paramètres suivants.

REMARQUE • Pour LPD, Port9100 et HTTP-SSL/TLS, n'utilisez pas un numéro déjà affecté à un autre port.

Pour les ports qui utilisent le protocole HTTP (IPP, Internet Service (HTTP), Recherche UPnP, SOAP, WebDAV et Web Services on Devices (WSD)), n'utilisez pas un numéro déjà affecté à un port LPD, Port9100 ou HTTP-SSL/TLS.

De plus, si ces éléments sont attribués aux numéros de ports ci-dessous, la machine risque de présenter des dysfonctionnements, selon les conditions de configuration des ports :

25, 139, 427, 445, 631, 15000

Pour plus d'informations sur le port HTTP-SSL/TLS, reportez-vous à la section « Numéro de port HTTP - SSL/TLS » (P.387).

USB

État du port

Sélectionnez [Activé] pour utiliser une interface USB.

Mode Impression

Sélectionnez la langue de l'imprimante utilisée sur la machine. La sélection de l'option [Auto] permet à la machine de déterminer et utiliser automatiquement la langue la plus adaptée pour imprimer les données envoyées par le périphérique hôte.

PJL

PJL (Printer Job Language) correspond à la langue de contrôle des travaux. Une commande PJL est ajoutée aux données en haut des travaux d'impression. Il convient habituellement de sélectionner [Activé].

Délai d'éjection automatique

Configurez le délai après lequel les données jusqu'ici reçues par la machine seront automatiquement imprimées une fois que l'imprimante ne reçoit plus de données. Ce délai doit être compris entre 5 et 1 275 secondes, par incréments de 5 secondes.

Protocole de communication Adobe

- Standard

Sélectionnez cette option lorsque le protocole de sortie du pilote d'impression est au format ASCII.

- Binaire

Sélectionnez cette option lorsque le protocole de sortie du pilote d'impression est au format BCP.

- TBCP

Sélectionnez cette option lorsque le protocole de sortie du pilote d'impression est au format TBCP.

- RAW

Sélectionnez cette option lorsque le protocole de sortie du pilote d'impression est au format ASCII ou binaire.

Les données sont imprimées sans avoir été contrôlées par le protocole de communication d'Adobe.

Délai de temp. PostScript

La machine met automatiquement fin à la connexion si elle ne reçoit plus de données pendant un certain temps. Lorsque les données sont imprimées alors que l'option [RAW] est sélectionnée pour [Protocole de communication Adobe], sélectionnez [Désactivé] si vous souhaitez utiliser le délai défini dans [Délai d'éjection automatique], ou sélectionnez [Activé] si vous souhaitez utiliser le délai de PostScript.

LPD**État du port**

Sélectionnez [Activé] pour utiliser le service LPD.

Numéro de port

Spécifiez un numéro de port pour LPD, compris entre 1 et 65 535.

La valeur par défaut est 515.

REMARQUE • N'utilisez pas les numéros attribués aux autres ports.

Nombre maximum de sessions

Indiquez le nombre maximum de sessions client utilisant le service LPD. Vous pouvez entrer un numéro compris entre 1 et 10, par incréments de 1.

La valeur par défaut est 5.

NetWare

État du port

Sélectionnez [Activé] pour utiliser NetWare®.

SMB

État du port

Sélectionnez [Activé] pour utiliser SMB lorsque vous utilisez le service Numérisation bureau (SMB) ou partagez la machine sur le réseau.

IPP

État du port

Sélectionnez [Activé] pour utiliser IPP.

Activez cette option si vous souhaitez utiliser le protocole IPP (Internet Printing Protocol) pour imprimer via Internet.

Numéro de port ajouté

Sélectionnez [Désactivé] si vous souhaitez que la machine n'accepte pas le protocole IPP à partir d'un numéro de port non standard, ou sélectionnez [Activé] pour qu'elle accepte tous les numéros de port.

Spécifiez un numéro de port pour IPP, autre que le numéro de port standard, et compris entre 1 et 65 535.

La valeur par défaut est 80.

- REMARQUE** • N'utilisez pas un numéro de port qui est déjà attribué à un autre port. Vous pouvez toutefois utiliser le même numéro pour un port qui utilise le protocole HTTP (IPP, Services Internet (HTTP), Recherche UPnP, SOAP, WebDAV et Web Services on Devices (WSD)).
- [Numéro de port ajouté] ne peut pas être configuré si l'option [État du port] est définie sur [Désactivé]. Pour configurer [Numéro de port ajouté], activez l'état du port et redémarrez la machine, puis configurez [Numéro de port ajouté].

EtherTalk

État du port

Sélectionnez [Activé] pour utiliser EtherTalk.

Bonjour

État du port

Sélectionnez [Activé] pour utiliser Bonjour.

- REMARQUE** • Pour imprimer à l'aide d'une imprimante détectée par [Bonjour], vous devez avoir activé le port LPD préalablement.

Port 9100

État du port

Sélectionnez [Activé] pour utiliser le port Port9100.

Sélectionnez cette option lorsque le protocole de communication est au format RAW pour le moniteur de port Windows® standard pour le protocole TCP/IP.

Numéro de port

Spécifiez un numéro de port pour la communication Port9100, compris entre 1 et 65 535.
La valeur par défaut est 9 100.

REMARQUE • N'utilisez pas les numéros attribués aux autres ports.

SNMP**État du port**

Sélectionnez [Activé] pour utiliser SNMP lorsque vous utilisez une application Web pour contrôler la machine sur le réseau.

Client FTP**État du port**

Sélectionnez [Activé] lorsque vous utilisez le service Numérisation bureau avec le transfert FTP.

REMARQUE • Sélectionnez un mode de communication pour envoyer les données numérisées via FTP : [Mode passif] ou [Mode actif]. [Mode passif] est sélectionné dans la configuration d'usine par défaut. Vous pouvez configurer les paramètres à l'aide de l'outil Web de configuration d'imprimante Dell.

Réception courrier électronique**État du port**

Sélectionnez [Activé] lorsque vous recevez des courriers électroniques ou des fax Internet.

Envoi courrier électronique**État du port**

Sélectionnez [Activé] lorsque vous envoyez des courriers électroniques ou des fax Internet.

Service de notification par courriel**État du port**

Sélectionnez [Activé] lorsque vous utilisez le service de notification par courriel. Le service de notification par courriel vous avertit de l'état de la machine ou de la fin d'un travail d'impression et d'un travail de fax direct par courrier électronique.

REMARQUE • [État des consommables], [État des pièces], [État des magasins], [État des bacs de réception], [État des incidents papier], [État du verrouillage] et [Notification d'incident] font partie de la notification de l'état de la machine.

• Vous pouvez configurer le service de notification par courriel à l'aide de l'outil Web de configuration d'imprimante Dell.

Recherche UPnP**État du port**

Sélectionnez [Activé] pour utiliser UPnP.

Numéro de port

Spécifiez un numéro pour la communication UPnP, compris entre 1 et 65 535.
La valeur par défaut est 80.

REMARQUE • N'utilisez pas un numéro de port qui est déjà attribué à un autre port. Vous pouvez toutefois utiliser le même numéro pour un port qui utilise le protocole HTTP (IPP, Services Internet (HTTP), Recherche UPnP, SOAP, WebDAV et Web Services on Devices (WSD)).

WSD

REMARQUE • WSD est l'acronyme de Web Services on Devices.

Impression WSD - État du port

Sélectionnez [Activé] pour utiliser l'impression WSD.

Choisissez cette option lorsque vous recherchez un périphérique sur un réseau avec Windows Vista®, Windows 7 et Windows 8.

Numérisation WSD - État du port

Sélectionnez [Activé] pour utiliser l'impression WSD.

Choisissez cette option lorsque vous recherchez un périphérique sur un réseau avec Windows Vista, Windows 7 et Windows 8.

Numéro de port

Spécifiez un numéro de port, compris entre 1 et 65 535.

La valeur par défaut est 80.

REMARQUE • N'utilisez pas un numéro de port qui est déjà attribué à un autre port. Vous pouvez toutefois utiliser le même numéro pour un port qui utilise le protocole HTTP (IPP, Services Internet (HTTP), Recherche UPnP, SOAP, WebDAV et Web Services on Devices (WSD)).

Services Internet (HTTP)

État du port

Sélectionnez [Activé] pour utiliser l'outil Web de configuration d'imprimante Dell.

Pour plus d'informations sur l'outil Web de configuration d'imprimante Dell, reportez-vous à la section « Paramètres de l'outil Web de configuration d'imprimante Dell » (P.481).

Numéro de port

Spécifiez un numéro de port pour les services Internet, compris entre 1 et 65 535.

La valeur par défaut est 80.

REMARQUE • N'utilisez pas un numéro de port qui est déjà attribué à un autre port. Vous pouvez toutefois utiliser le même numéro pour un port qui utilise le protocole HTTP (IPP, Services Internet (HTTP), Recherche UPnP, SOAP, WebDAV et Web Services on Devices (WSD)).

- Vous ne pouvez pas sélectionner [Numéro de port] si le port HTTP est désactivé. Pour configurer [Numéro de port], activez l'état du port redémarrez la machine, puis configurez l'option [Numéro de port].

SOAP

État du port

Sélectionnez [Activé] lorsque vous utilisez un programme applicatif.

Numéro de port

Spécifiez un numéro de port pour SOAP, compris entre 1 et 65 535.

La valeur par défaut est 80.

REMARQUE • N'utilisez pas un numéro de port qui est déjà attribué à un autre port. Vous pouvez toutefois utiliser le même numéro pour un port qui utilise le protocole HTTP (IPP, Services Internet (HTTP), Recherche UPnP, SOAP, WebDAV et Web Services on Devices (WSD)).

WebDAV

État du port

Sélectionnez [Activé] si vous utilisez un programme applicatif tel que Network Scanner Utility 3 pour accéder aux dossiers sur la machine.

REMARQUE • Vous ne pouvez pas sélectionner [Numéro de port] et [Temporisation opérations] si le port WebDAV est désactivé.

Pour configurer [Numéro de port] et [Temporisation opérations], activez l'état du port et redémarrez la machine, puis configurez les options [Numéro de port] et [Temporisation opérations].

Numéro de port

Spécifiez un numéro de port pour WebDAV, compris entre 1 et 65 535.

La valeur par défaut est 80.

REMARQUE • N'utilisez pas un numéro de port qui est déjà attribué à un autre port. Vous pouvez toutefois utiliser le même numéro pour un port qui utilise le protocole HTTP (IPP, Services Internet (HTTP), Recherche UPnP, SOAP, WebDAV et Web Services on Devices (WSD)).

Temporisation opérations

Vous pouvez indiquer un délai d'expiration des opérations, compris entre 1 et 65 535 secondes, par incréments d'une seconde.

ThinPrint

État du port

Vous pouvez utiliser la machine pour imprimer dans l'environnement ThinPrint. La machine décompresse les données d'impression compressées envoyées par le serveur et les imprime.

Sélectionnez [Activé] lorsque vous utilisez ThinPrint®.

Numéro de port

Spécifiez un numéro de port pour ThinPrint, compris entre 1 et 65 535.

La valeur par défaut est 4 000.

REMARQUE • N'utilisez pas les numéros attribués aux autres ports.

- ThinPrint est disponible lorsque le protocole de communication utilise IPv4.
- Un maximum de trois connexions simultanées est possible.

Paramètres de protocole

Définissez les paramètres requis pour les communications. Dans [Paramètres de protocole], vous pouvez définir les éléments suivants.

Vitesse nominale Ethernet

Définissez la vitesse de communication pour l'interface Ethernet.

Auto (Jusqu'à 100 Mbps)

Sélectionnez cette option pour détecter le taux de transfert Ethernet automatiquement (jusqu'à 100 Mbps).

100 Mbps Duplex intégral

Sélectionnez cette option pour faire de 100BASE-TX (Duplex intégral) la valeur par défaut.

100 Mbps Semi-duplex

Sélectionnez cette option pour faire de 100BASE-TX (Semi-duplex) la valeur par défaut.

10 Mbps Duplex intégral

Sélectionnez cette option pour faire de 10BASE-TX (Duplex intégral) la valeur par défaut.

10 Mbps Semi-duplex

Sélectionnez cette option pour faire de 10BASE-TX (Semi-duplex) la valeur par défaut.

Auto (Jusqu'à 1 Gbps)

Sélectionnez cette option pour détecter le taux de transfert Ethernet automatiquement (jusqu'à 1 Gbit/s).

1000 Mbps

Sélectionnez cette option pour faire de 1000BASE-T la valeur par défaut.

TCP/IP - Mode IP

Cette fonction vous permet de sélectionner le mode TCP/IP.

Mode IPv4

Sélectionnez cette option pour IPv4.

Mode IPv6

Sélectionnez cette option pour IPv6.

Double pile

Sélectionnez cette option pour un environnement utilisant à la fois IPv4 et IPv6.

IPv4 - Résolution d'adresse IP

Cette option vous permet de sélectionner une méthode de récupération de l'adresse IP, du masque de sous-réseau et de l'adresse de la passerelle.

DHCP

L'adresse, le masque de sous-réseau et l'adresse de la passerelle sont automatiquement définis via le protocole DHCP.

BOOTP

L'adresse, le masque de sous-réseau et l'adresse de la passerelle sont automatiquement définis via le protocole BOOTP.

RARP

L'adresse, le masque de sous-réseau et l'adresse de la passerelle sont automatiquement définis via le protocole RARP.

DHCP / Autonet

L'adresse, le masque de sous-réseau et l'adresse de la passerelle sont automatiquement définis via le protocole DHCP/Autonet. Si la machine ne parvient pas à communiquer avec le serveur DHCP, la fonction AutoIP est automatiquement activée et la machine se voit attribuer une adresse IP (au format 169.254.xxx.xxx). Lorsque la communication entre la machine et le serveur DHCP est rétablie, la machine se voit réattribuer une adresse IP, un masque de sous-réseau et une adresse de passerelle par le serveur DHCP.

STATIC

Cette option vous permet de spécifier manuellement une adresse IP, un masque de sous-réseau et une adresse de passerelle.

REMARQUE • Pour configurer un masque de sous-réseau et une adresse de passerelle, vous devez d'abord définir une adresse IP.

IPv4 - Adresse IP

Indiquez l'adresse IP à l'aide du clavier affiché ou du pavé numérique lorsque vous sélectionnez [STATIC] pour [IPv4 - Résolution d'adresse IP].

REMARQUE • Entrez l'adresse selon le format « xxx.xxx.xxx.xxx », où « xxx » est une valeur numérique de 0 à 255.

- Indiquez une adresse IP à l'aide de chiffres (0 à 9) et de points (.). Si vous avez saisi un caractère incorrect sur l'écran, sélectionnez [Retour] pour le supprimer.

IPv4 - Masque de sous-réseau

Indiquez le masque de sous-réseau à l'aide du clavier affiché ou du pavé numérique lorsque vous sélectionnez [STATIC] pour [IPv4 - Résolution d'adresse IP].

REMARQUE • Entrez l'adresse selon le format « xxx.xxx.xxx.xxx », où « xxx » est une valeur numérique de 0 à 255.

- Indiquez un masque de sous-réseau à l'aide de chiffres (0 à 9) et de points (.). Si vous avez saisi un caractère incorrect sur l'écran, sélectionnez [Retour] pour le supprimer.

IPv4 - Adresse de la passerelle

Indiquez l'adresse de la passerelle à l'aide du clavier affiché ou du pavé numérique lorsque vous sélectionnez [STATIC] pour [IPv4 - Résolution d'adresse IP].

REMARQUE • Entrez l'adresse selon le format « xxx.xxx.xxx.xxx », où « xxx » est une valeur numérique de 0 à 255.

- Indiquez une adresse de passerelle à l'aide de chiffres (0 à 9) et de points (.). Si vous avez saisi un caractère incorrect sur l'écran, sélectionnez [Retour] pour le supprimer.

IPv4 - Configuration du serveur DNS

Configurez le serveur DNS.

Obtenir l'adresse IP du DHCP

Indiquez si vous souhaitez ou non obtenir automatiquement l'adresse du serveur DNS depuis le serveur DHCP.

Adresse IP du serveur DNS

Si l'option [Obtenir l'adresse IP du DHCP] est réglée sur [Désactivé], définissez manuellement l'adresse du serveur DNS.

IPv4 - Filtre IP

Indiquez si vous souhaitez ou non limiter les adresses IPv4 qui peuvent accéder à la machine.

REMARQUE • [IPv4 - Filtre IP] s'applique à toutes les fonctions qui utilisent le protocole TCP/IP, comme l'impression et Mémoire dans dossier.

- Pour définir les adresses IP IPv4 dont la machine accepte les connexions, utilisez l'option [Filtrage IP] dans l'outil Web de configuration d'imprimante Dell. Pour plus d'informations, reportez-vous à la section « Paramètres de l'outil Web de configuration d'imprimante Dell » (P.481).
- Lorsque l'option [Filtrage IP] est activée, assurez-vous de faire passer le mode de transfert FTP sur [Mode actif] afin de transférer l'image numérisée de la machine, via le protocole FTP. Vous pouvez configurer le mode de transfert FTP à l'aide de l'outil Web de configuration d'imprimante Dell.

Configuration manuelle d'adresse IPv6

Cette option vous permet d'indiquer si vous souhaitez ou non configurer les paramètres d'adresse IPv6 manuellement.

Adresse IPv6 configurée manuellement

Ce réglage est configurable lorsque [Configuration manuelle d'adresse IPv6] est défini sur [Activé]. Spécifiez une adresse IPv6.

- REMARQUE**
- Entrez l'adresse selon le format « xxxx:xxxx:xxxx:xxxx:xxxx:xxxx:xxxx », où « xxx » est une valeur hexadécimale.
 - Indiquez une adresse à l'aide de caractères alphanumériques (0 à 9 et A à F) et de signes deux-points (:). Si vous avez saisi un caractère incorrect sur l'écran, sélectionnez [Retour] pour le supprimer.

Préfixe IPv6 configuré manuellement

Ce réglage est configurable lorsque l'option [Adresse IPv6 configurée manuellement] est définie. Spécifiez une longueur de préfixe, comprise entre 0 et 128.

Passerelle IPv6 configurée manuellement

Ce réglage est configurable lorsque l'option [Adresse IPv6 configurée manuellement] est définie. Spécifiez une adresse de passerelle.

- REMARQUE**
- Entrez l'adresse selon le format « xxxx:xxxx:xxxx:xxxx:xxxx:xxxx:xxxx », où « xxx » est une valeur hexadécimale.

IPv6 - Configuration du serveur DNS

Configurez le serveur DNS pour IPv6.

Obtenir l'adresse IP du DHCP

Indiquez si vous souhaitez ou non obtenir automatiquement l'adresse du serveur DNS depuis le serveur DHCP.

Adresse IP du serveur DNS

Si l'option [Obtenir l'adresse IP du DHCP] est définie sur [Désactivé], définissez manuellement l'adresse du serveur DNS.

Adresse IPv6 configurée automatiquement

Affiche les adresses suivantes, qui sont automatiquement attribuées.

- Adresse lien-local
- Autoconfiguration sans état - Adresse 1 et Longueur de préfixe
- Autoconfiguration sans état - Adresse 2 et Longueur de préfixe
- Autoconfiguration sans état - Adresse 3 et Longueur de préfixe
- Configuration auto d'adresse de passerelle

IPv6 - Filtre IP

Indiquez si vous souhaitez ou non limiter les adresses IPv6 qui peuvent accéder à la machine.

- REMARQUE**
- [IPv6 - Filtre IP] s'applique à toutes les fonctions qui utilisent le protocole TCP/IP, comme les services d'impression, Mémorisation dans dossier, Applications Web, ainsi qu'à l'outil Web de configuration d'imprimante Dell.
 - Pour définir les adresses IPv6 dont la machine accepte les connexions, utilisez l'option [Filtrage IP] dans l'outil Web de configuration d'imprimante Dell. Pour plus d'informations, reportez-vous à la section « Paramètres de l'outil Web de configuration d'imprimante Dell » (P.481).
 - Lorsque l'option [Filtrage IP] est activée, assurez-vous de faire passer le mode de transfert FTP sur [Mode actif] afin de transférer l'image numérisée de la machine, via le protocole FTP. Vous pouvez configurer le mode de transfert FTP à l'aide de l'outil Web de configuration d'imprimante Dell.

Adresse électronique/Nom d'hôte machine

Définissez l'adresse électronique, le nom d'hôte et le nom de domaine de la machine.

Adresse électronique

Saisissez l'adresse électronique de la machine, avec un maximum de 128 caractères à un octet.

Lors de la réception de courriers électroniques via SMTP

Vous pouvez définir le nom de votre choix pour le compte (à gauche du signe @). Définissez la section d'adresse (à droite du signe @) en combinant le nom d'hôte et le nom de domaine. Vous ne pouvez pas spécifier d'alias.

Par exemple : monmail@monhote.exemple.com

- Nom du compte : monmail
- Nom d'hôte : monhote
- Nom de domaine : exemple.com

Lors de la réception de courriers électroniques via POP3

Entrez le nom d'utilisateur POP (à gauche du signe @) et le nom du serveur de courrier POP3 entrant dans la section d'adresse (à droite du signe @). Vous pouvez spécifier un alias, comme monmail@exemple.com.

Par exemple : monmail@monhote.exemple.com

- Nom du compte : monmail

Nom de la machine

Indiquez le nom de la machine, avec un maximum de 32 caractères à un octet.

Nom d'hôte

Indiquez le nom d'hôte, avec un maximum de 32 caractères à un octet.

REMARQUE • Pour SMB, seuls les 15 premiers caractères à un octet seront utilisés pour le nom d'hôte.

Nom de domaine

Indiquez le nom de domaine, avec un maximum de 64 caractères à un octet.

Paramètres du serveur proxy

Configurez les paramètres pour un serveur proxy.

Configure un serveur proxy si vous utilisez l'accès entrant/sortant.

REMARQUE • Ne définissez pas cet élément si vous n'utilisez pas de services nécessitant des paramètres de serveur proxy.

Utiliser serveur Proxy

Indiquez si vous souhaitez ou non utiliser un serveur proxy.

Configuration du serveur Proxy

Sélectionnez la spécification de serveur proxy : [Même Proxy pour tous les protocoles] ou [Proxy différent pour chaque protocole].

Adresses contournant le serveur Proxy

Indiquez les adresses n'utilisant pas le serveur proxy. Vous pouvez spécifier les adresses selon les formats d'adresses IPv4, IPv6 et FQDN. Vous pouvez utiliser des caractères génériques (*) dans les adresses.

Nom du serveur Proxy HTTP

Indiquez le nom ou l'adresse IP du serveur proxy HTTP. Jusqu'à 255 caractères sont autorisés. Vous pouvez spécifier les adresses selon les formats d'adresses IPv4, IPv6 et FQDN.

N° de port du serveur Proxy HTTP

Spécifiez un numéro de port pour le serveur proxy HTTP, compris entre 1 et 65 535.

La valeur par défaut est 8080.

REMARQUE • N'utilisez pas les numéros attribués aux autres ports.

Authentification serveur Proxy HTTP

Sélectionnez [Activé] si l'authentification est nécessaire pour la connexion au serveur proxy HTTP.

Nom de connexion serveur Proxy HTTP

Indiquez le nom de connexion du serveur proxy HTTP. Jusqu'à 31 caractères sont autorisés.

Mot de passe du serveur Proxy HTTP

Indiquez le mot de passe du serveur proxy HTTP. Jusqu'à 31 caractères sont autorisés.

Nom du serveur Proxy HTTPS

Entrez le nom ou l'adresse IP du serveur proxy HTTPS. Jusqu'à 255 caractères sont autorisés. Vous pouvez spécifier les adresses selon les formats d'adresses IPv4, IPv6 et FQDN.

N° de port du serveur Proxy HTTPS

Spécifiez un numéro de port pour le serveur proxy HTTPS, compris entre 1 et 65 535.

La valeur par défaut est 8080.

REMARQUE • N'utilisez pas les numéros attribués aux autres ports.

Authentification serveur Proxy HTTPS

Sélectionnez [Activé] si l'authentification est nécessaire pour la connexion au serveur proxy HTTPS.

Nom de connexion serveur Proxy HTTPS

Indiquez le nom de connexion du serveur proxy HTTPS. Jusqu'à 31 caractères sont autorisés.

Mot de passe du serveur Proxy HTTPS

Indiquez le mot de passe du serveur proxy HTTPS. Jusqu'à 31 caractères sont autorisés.

Paramètres courriers sortants/entrants

Définissez les paramètres d'envoi et de réception de courriers électroniques.

Paramètres du serveur POP3

Configurez le serveur POP3. Dans [Paramètres du serveur POP3], vous pouvez définir les éléments suivants :

- REMARQUE** • Pour IPv4, entrez l'adresse selon le format « xxx.xxx.xxx.xxx », où « xxx » est une valeur numérique de 0 à 255.
- Pour IPv6, entrez l'adresse selon le format « xxxx:xxxx:xxxx:xxxx:xxxx:xxxx:xxxx:xxxx », où « xxx » est une valeur hexadécimale.
 - Si vous avez entré une valeur incorrecte, appuyez sur le bouton <C> (Effacer) et entrez la bonne valeur.

Nom/adresse IP du serveur

Indiquez un nom de serveur ou une adresse IP composée d'un maximum de 128 caractères, puis sélectionnez [Enregistrer].

Numéro de port

Spécifiez un numéro de port, compris entre 1 et 65 535.

La valeur par défaut est 110.

- REMARQUE** • N'utilisez pas les numéros attribués aux autres ports.

Fréquence d'interrogation

Définissez l'intervalle de vérification des courriers électroniques sur le serveur POP3, qui doit être compris entre 1 et 120 minutes, par incréments d'une minute.

Nom de connexion

Indiquez le nom nécessaire à la connexion au serveur POP3, à l'aide d'un maximum de 64 caractères.

Mot de passe

Indiquez un mot de passe pour le serveur POP3, à l'aide d'un maximum de 64 caractères.

Indiquez le même mot de passe dans [Nouveau mot de passe] et [Confirmer le mot de passe] à l'aide du pavé numérique qui s'affiche lorsque vous sélectionnez [Clavier]. Si vous ne définissez pas le mot de passe, laissez les zones de texte vides et sélectionnez [Enregistrer].

Cryptage du mot de passe POP

Sélectionnez [Activé (APOP)] pour crypter le mot de passe.

Paramètres du serveur SMTP

Configurez le serveur SMTP. Dans [Paramètres du serveur SMTP], vous pouvez définir les éléments suivants :

- REMARQUE** • Pour IPv4, entrez l'adresse selon le format « xxx.xxx.xxx.xxx », où « xxx » est une valeur numérique de 0 à 255.
- Pour IPv6, entrez l'adresse selon le format « xxxx:xxxx:xxxx:xxxx:xxxx:xxxx:xxxx:xxxx », où « xxx » est une valeur hexadécimale.
 - Si vous avez entré une valeur incorrecte, appuyez sur le bouton <C> (Effacer) et entrez la bonne valeur.

Nom / Adresse IP du serveur SMTP

Indiquez un nom de serveur ou une adresse IP, puis sélectionnez [Enregistrer]. Jusqu'à 128 caractères sont autorisés.

Numéro de port du serveur SMTP

Spécifiez un numéro de port, compris entre 1 et 65 535.

La valeur par défaut est 25.

REMARQUE • N'utilisez pas les numéros attribués aux autres ports.

Authentification de l'envoi de courriel

Sélectionnez [Désactivé], [POP avant SMTP] ou [SMTP AUTH].

REMARQUE • Si l'option [POP avant SMTP] est sélectionnée, les paramètres POP3 doivent être définis.

- Les méthodes d'authentification AUTH GSSAPI (seulement pour Kerberos), AUTH NTLMv2, AUTH NTLMv1, AUTH PLAIN, AUTH-LOGIN et AUTH CRAM-MD5 peuvent être utilisées.

Infos de connexion pour envoi courriels

Sélectionnez le nom de connexion de l'utilisateur pour envoyer des courriers électroniques depuis [Utilisateur authentifié à distance] et [Système]. Si l'option [Utilisateur authentifié à distance] est sélectionnée et si la machine essaie d'authentifier le serveur distant avant le démarrage d'un travail, elle effectue une vérification au moment du transfert avec le mot de passe et le nom d'utilisateur authentifiés à distance. Vous pouvez également sélectionner le comportement à adopter par la machine après l'échec : [Annuler envoi courriel] ou [Reconnexion avec données système]. Si vous ne configurez pas l'authentification à distance, la machine utilise l'ID utilisateur et le code d'accès de la machine pour l'authentification.

Nom de connexion SMTP AUTH

Entrez le nom d'utilisateur pour la vérification au niveau du serveurs SMTP. Il doit être composé d'un maximum de 64 caractères.

Mot de passe SMTP AUTH

Entrez le mot de passe pour la vérification au niveau du serveur SMTP. Jusqu'à 64 caractères à un octet sont autorisés.

REMARQUE • Si vous ne définissez pas le mot de passe, laissez les zones de texte vides et sélectionnez [Enregistrer].

Authentification distante/Service annuaire

Vous pouvez configurer les paramètres pour le serveur d'authentification à distance et le service d'annuaire.

Configuration système d'authentification

Système d'authentification

Vous disposez de plusieurs options pour sélectionner le système d'authentification : [Kerberos (Windows 2000)], [Kerberos (Solaris)], [LDAP], [SMB] et [Agent d'authentification].

Une fois le système d'authentification changé, les feuilles et les dossiers personnels utilisés avec le système d'authentification précédent ne sont pas supprimés automatiquement. Si ces dossiers ou feuilles de distribution ne sont plus requis, supprimez-les de la machine. Si les mêmes ID utilisateur sont également utilisés sur le nouveau système d'authentification, les dossiers personnels et les feuilles de distribution personnelles peuvent resservir aux mêmes utilisateurs.

Délai de réponse du serveur

Indiquez le délai de réponse du serveur, compris entre 1 et 75 secondes, par incréments d'une seconde.

Délai de la recherche

Indiquez un délai de recherche des informations utilisateur, compris entre 1 et 120 secondes, par incréments d'une seconde.

Paramètres du serveur Kerberos

Configurez les serveurs Kerberos 1 à 5.

Les paramètres de l'option [Serveur Kerberos 1 (par défaut)] seront les paramètres par défaut pour l'authentification.

Nom/Adresse du serveur primaire

Indiquez l'adresse IP ou le nom du serveur principal.

REMARQUE • Pour IPv4, entrez l'adresse selon le format « xxx.xxx.xxx.xxx », où « xxx » est une valeur numérique de 0 à 255.

- Pour IPv6, entrez l'adresse selon le format « xxxx:xxxx:xxxx:xxxx:xxxx:xxxx:xxxx:xxxx », où « xxx » est une valeur hexadécimale.

Numéro de port du serveur primaire

Spécifiez le numéro de port du serveur principal, compris entre 1 et 65 535.

La valeur par défaut est 88.

REMARQUE • N'utilisez pas les numéros attribués aux autres ports.

Nom/Adresse du serveur secondaire

Indiquez l'adresse IP ou le nom du serveur secondaire.

REMARQUE • Pour IPv4, entrez l'adresse selon le format « xxx.xxx.xxx.xxx », où « xxx » est une valeur numérique de 0 à 255.

- Pour IPv6, entrez l'adresse selon le format « xxxx:xxxx:xxxx:xxxx:xxxx:xxxx:xxxx:xxxx », où « xxx » est une valeur hexadécimale.

Numéro de port du serveur secondaire

Spécifiez le numéro de port du serveur secondaire, compris entre 1 et 65 535.

La valeur par défaut est 88.

REMARQUE • N'utilisez pas les numéros attribués aux autres ports.

Nom de domaine

Lorsque vous utilisez la fonction Active Directory de Windows Server® 2003, Windows Server 2008 ou Windows Server 2012 en tant que serveur, spécifiez le nom de domaine d'Active Directory dans [Nom de domaine]. Jusqu'à 64 caractères sont autorisés.

REMARQUE • Indiquez un nom de domaine en lettres majuscules. Dans le cas contraire, une erreur d'authentification se produit.

Serveur LDAP/ Service d'annuaire

Configurez le service d'annuaire, la méthode d'authentification, ainsi que les attributs et les plages de recherche pour l'authentification LDAP et la recherche dans le carnet d'adresses à l'aide du protocole LDAP.

Nom / Adresse du serveur primaire

Indiquez l'adresse IP ou le nom du serveur principal.

REMARQUE • Pour IPv4, entrez l'adresse selon le format « xxx.xxx.xxx.xxx », où « xxx » est une valeur numérique de 0 à 255.

- Pour IPv6, entrez l'adresse selon le format « xxxx:xxxx:xxxx:xxxx:xxxx:xxxx:xxxx:xxxx », où « xxx » est une valeur hexadécimale.

Numéro de port du serveur primaire

Spécifiez le numéro de port du serveur principal, compris entre 1 et 65 535.

La valeur par défaut est 389.

REMARQUE • N'utilisez pas les numéros attribués aux autres ports.

Nom / Adresse du serveur secondaire

Indiquez l'adresse IP ou le nom du serveur secondaire.

REMARQUE • Pour IPv4, entrez l'adresse selon le format « xxx.xxx.xxx.xxx », où « xxx » est une valeur numérique comprise entre 0 et 255.

- Pour IPv6, entrez l'adresse selon le format « xxxx:xxxx:xxxx:xxxx:xxxx:xxxx:xxxx:xxxx », où « xxx » est une valeur hexadécimale.

Numéro de port du serveur secondaire

Spécifiez le numéro de port du serveur secondaire, compris entre 1 et 65 535.

La valeur par défaut est 389.

REMARQUE • N'utilisez pas les numéros attribués aux autres ports.

Méthode d'authentification

Choisissez une méthode pour l'authentification LDAP : [Authentification directe] ou [Authentification des attributs utilisateur].

- Authentification directe
L'ID utilisateur et le mot de passe saisis par un utilisateur sont utilisés pour l'authentification LDAP.
- Authentification des attributs utilisateur
L'ID utilisateur indiqué est utilisé comme un attribut spécifié dans [Attribut nom utilisateur entré] pour effectuer une recherche sur le serveur LDAP. [Attribut nom de connexion] d'un utilisateur trouvé par la recherche est utilisé comme ID utilisateur d'un travail et le propriétaire d'une feuille de distribution et d'un dossier.

Attribut nom utilisateur entré

Lorsque l'option [Authentification des attributs utilisateur] est utilisée pour l'authentification LDAP, indiquez l'attribut de l'ID utilisateur entré. Jusqu'à 32 caractères sont autorisés.

Définissez l'attribut des informations d'attribut utilisateur enregistrées sur le serveur LDAP correspondant à la valeur à entrer comme nom d'utilisateur dans le panneau de commande. Par exemple, si vous souhaitez que l'utilisateur indique l'adresse électronique, indiquez « mail ».

Attribut nom de connexion

Indiquez un attribut à utiliser pour l'authentification LDAP à l'aide des informations d'attribut utilisateur enregistrées sur le serveur LDAP. Jusqu'à 32 caractères sont autorisés.

Utilisation de la chaîne de texte ajoutée

Indiquez si vous souhaitez ou non ajouter automatiquement des chaînes de texte dans [Chaîne texte ajoutée au nom d'utilisateur] lorsque vous entrez les informations d'authentification à partir du panneau de commande.

Chaîne texte ajoutée au nom d'utilisateur

Entrez des chaînes de texte pour [Chaîne texte ajoutée au nom d'utilisateur] lorsque vous utilisez des chaînes de texte supplémentaires. Jusqu'à 64 caractères sont autorisés.

Si l'option [Utilisation de la chaîne de texte ajoutée] est définie sur [Activé], saisissez la chaîne de texte fixe correspondante.

Par exemple :

Si « mail » est défini pour [Attribut nom utilisateur entré] et si les informations enregistrées pour l'utilisateur cible sont « mail@monhote.exemple.com », vous devrez entrer «mail@monhote.exemple.com ».

Toutefois, si l'option [Utilisation de la chaîne de texte ajoutée] est définie sur [Activé] et si « @monhote.exemple.com » est défini pour [Chaîne texte ajoutée au nom d'utilisateur], il vous suffit d'indiquer « mail » à partir du panneau de commande, parce que la machine ajoute « @monhote.exemple.com » à la fin de la chaîne.

Attribut de Smart Card

Si une Smart Card est utilisée pour l'authentification LDAP, définissez l'attribut de l'ID de carte afin d'effectuer une recherche sur le serveur LDAP et d'authentifier l'utilisateur qui possède la carte. Jusqu'à 32 caractères sont autorisés.

REMARQUE • Cet élément est affiché lorsque l'option [Code d'accès pour connexion Smart Card] sous [Outils] > [Authentification/Paramètres de sécurité] > [Authentification] > [Règles du code d'accès] est définie sur [Désactivé].

Attribut ID utilisateur réseau

Lorsqu'une Smart Card est utilisée pour l'authentification LDAP, définissez l'attribut du nom d'utilisateur à utiliser pour une recherche d'ID de Smart Card. Le nom d'utilisateur est donné au service distant comme informations d'authentification. Jusqu'à 32 caractères sont autorisés.

REMARQUE • Cet élément est affiché lorsque l'option [Code d'accès pour connexion Smart Card] sous [Outils] > [Authentification/Paramètres de sécurité] > [Authentification] > [Règles du code d'accès] est définie sur [Désactivé].

Infos de connexion pour recherche entrées

Sélectionnez les utilisateurs autorisés à effectuer une recherche dans le carnet d'adresses.

Vous pouvez choisir [Utilisateur authentifié à distance] ou [Système].

Nom de connexion

Définissez un nom d'utilisateur pour la recherche dans le carnet d'adresses et l'accès au service d'annuaire à l'aide de la méthode [Authentification des attributs utilisateur] pour l'authentification LDAP. Définissez cet élément uniquement lorsque l'authentification est requise pour la recherche pour le service d'annuaire. Jusqu'à 255 caractères sont autorisés.

Mot de passe

Définissez un mot de passe de connexion pour l'utilisateur spécifié dans [Nom de connexion]. Jusqu'à 32 caractères sont autorisés.

Racine de répertoire de recherche

Indiquez une chaîne de caractères de racine de recherche, à l'aide d'un maximum de 255 caractères.

REMARQUE • Saisissez le nom unique du nœud racine.
(Exemple : CN=users, DC=mydomain, DC=dell, DC=com)

Étendue de recherche chaîne racine

Indiquez l'étendue de recherche à partir de l'entrée racine.

- Chaîne racine uniquement
 - Effectue la recherche au niveau de la racine uniquement.
- Un seul niveau sous la chaîne racine
 - Effectue la recherche du niveau de la racine jusqu'à un niveau sous la racine.
- Tous niveaux sous la chaîne racine
 - Effectue la recherche du niveau de la racine jusqu'à tous les niveaux sous la racine.

Classe objet de l'élément recherché

Indiquez la classe d'objet à rechercher, à l'aide d'un maximum de 32 caractères.

Redirections LDAP

Indiquez si vous souhaitez ou non rétablir la connexion à un autre serveur LDAP si un serveur LDAP actuellement connecté le requiert.

Nbre max. de sauts de redirection LDAP

Lorsque vous utilisez la fonction de redirection, indiquez le nombre de fois où un utilisateur est autorisé à changer de serveur : de une à cinq fois.

Serveur LDAP

Choisissez le logiciel utilisé par le service d'annuaire : [Microsoft Active Directory], [Microsoft Exchange], [Novell NetWare], [IBM LotusDomino 6.*] ou [Autres applications].

Rechercher entrées par nom d'usage

Indiquez si vous souhaitez ou non utiliser [Type d'attribut du nom] comme entrée de recherche lorsqu'un nom est utilisé comme clé de recherche.

Rechercher entrées par nom

Indiquez si vous souhaitez ou non utiliser [Type d'attribut du nom] lorsqu'un nom est utilisé comme clé de recherche.

Rechercher entrées par prénom

Indiquez si vous souhaitez ou non utiliser [Type d'attribut du prénom] lorsqu'un nom est utilisé comme clé de recherche.

Type d'attribut du nom

Définissez le type d'attribut du nom du destinataire. Indiquez un nom d'attribut de champ à utiliser comme nom de destinataire à partir des informations utilisateur enregistrées sur le serveur LDAP. Jusqu'à 32 caractères sont autorisés. Pour Windows, saisissez « cn » comme nom d'attribut utilisé comme nom de destinataire.

Type d'attribut du nom

Définissez le type d'attribut du nom de famille de l'expéditeur. Jusqu'à 32 caractères sont autorisés.

Type d'attribut du prénom

Définissez le prénom et le type d'attribut de l'expéditeur. Jusqu'à 32 caractères sont autorisés.

Type d'attribut courrier électronique

Définissez le type d'attribut de l'adresse électronique. Indiquez un nom d'attribut de champ à utiliser comme informations de courrier électronique à partir des informations utilisateur enregistrées sur le serveur LDAP. Jusqu'à 32 caractères sont autorisés. Pour Windows, saisissez « mail » comme nom d'attribut utilisé comme informations de courrier électronique.

Type d'attribut numéro de fax

Définissez le type d'attribut de numéro de fax. Jusqu'à 32 caractères sont autorisés.

Type d'attribut courriel (Fax Internet)

Définissez le type d'attribut de l'adresse de fax Internet. Jusqu'à 32 caractères sont autorisés.

Type d'attribut des éléments personnalisés 1, 2 et 3

Définissez le type d'attribut des éléments personnalisés 1 à 3. En plus du [Type d'attribut du nom] et du [Type d'attribut courrier électronique], vous pouvez affecter des attributs utilisateur enregistrés sur le serveur LDAP pour effectuer une recherche. Jusqu'à 32 caractères sont autorisés.

Nom d'attribut des éléments personnalisés 1, 2 et 3

Définissez les noms d'attribut affectés aux éléments personnalisés 1 à 3. Jusqu'à 16 caractères à un octet sont autorisés.

Type d'attribut certificat

Définissez le type d'attribut du certificat. Sélectionnez et entrez le nom de champ à utiliser comme certificat parmi les informations utilisateur enregistrées sur le serveur LDAP. Jusqu'à 32 caractères sont autorisés.

Pour Windows, saisissez « userCertificate;binary » comme nom d'attribut utilisé comme informations de certificat. Les informations sont utilisées en tant que certificat S/MIME lorsque vous spécifiez une adresse en utilisant le service d'annuaire pour crypter la transmission de courriers électronique au format S/MIME.

REMARQUE • Pour crypter des communications à l'aide de cette fonction, une autorité de certification racine de confiance et toutes les autorités de certification intermédiaires qui sont enregistrées dans le chemin d'une certification à utiliser doivent être enregistrées.

Nombre maximum de résultats

Définissez un nombre maximum d'adresses à afficher dans les résultats de recherche, compris entre 5 et 100. Si les résultats de la recherche dépassent le maximum, la recherche s'arrête une fois le nombre atteint. La valeur par défaut est 50.

Délai de la recherche

Indiquez si vous souhaitez ou non définir un délai de recherche. Définissez une valeur comprise entre 5 et 120 secondes, par incréments d'une seconde.

Paramètres du serveur SMB**Configuration du serveur SMB**

Sélectionnez la méthode de spécification du serveur : [Par nom de domaine] ou [Par noms domaine & serveur/adresse IP].

En fonction de l'option que vous avez sélectionnée ici, définissez les options [Nom de domaine] et [Nom/adresse IP du serveur] pour les serveurs SMB 1 à 5 respectivement. Le paramètre pour le serveur SMB 1 est utilisé comme paramètre par défaut pour l'authentification.

Nom de domaine

Indiquez le nom de domaine du serveur. Jusqu'à 64 caractères sont autorisés.

Ce paramètre est obligatoire, quelle que soit la méthode de spécification de serveur SMB sélectionnée pour [Configuration du serveur SMB].

REMARQUE • Utilisez le nom de domaine NetBIOS ou Active Directory pour le nom de domaine.

Nom/adresse IP du serveur

Indiquez l'adresse IP ou le nom du serveur.

Ce réglage est valide lorsque l'option [Configuration du serveur SMB] est définie sur [Par noms domaine & serveur/adresse IP].

REMARQUE • Utilisez le nom de l'ordinateur NetBIOS ou le nom complet de l'ordinateur avec le suffixe DNS pour le nom du serveur.

- Pour IPv4, entrez l'adresse selon le format « xxx.xxx.xxx.xxx », où « xxx » est une valeur numérique de 0 à 255.

Paramètres de sécurité

Configurez les paramètres de sécurité.

Paramètres SSL/TLS

Configurez les paramètres SSL/TLS.

Certificat périphérique - Serveur

Sélectionnez un certificat pour les communications HTTP SSL/TLS.

Communication HTTP - SSL/TLS

Indiquez si vous souhaitez ou non activer les communications HTTP SSL/TLS.

Numéro de port HTTP - SSL/TLS

Spécifiez le numéro de port utilisé pour la communication HTTP SSL/TLS, compris entre 1 et 65 535.

La valeur par défaut est 443.

REMARQUE • N'utilisez pas les numéros attribués aux autres ports.

Communication LDAP - SSL/TLS

Indiquez si vous souhaitez ou non activer les communications HTTP SSL/TLS pour les authentifications et les recherches.

Si vous activez les communications LDAP SSL/TLS, vous devez définir le [Numéro de port du serveur primaire] et le [Numéro de port du serveur secondaire] sous [Serveur LDAP/Service d'annuaire].

Le numéro de port pour les communications SSL/TLS du service d'annuaire LDAP est normalement défini sur 636.

Communication SMTP - SSL/TLS

Configurez les communications SSL/TLS.

- Désactivé

La machine ne communique pas avec le protocole SSL/TLS.

- STARTTLS (si disponible)

La machine vérifie le certificat et communique avec le protocole SSL/TLS. Si la vérification échoue, la machine ne communique pas avec le protocole SSL/TLS.

- STARTTLS

La machine vérifie le certificat et communique avec le protocole SSL/TLS. Si la vérification échoue, la machine ne peut pas communiquer.

- SSL/TLS

La machine communique avec le protocole SSL/TLS.

REMARQUE • La fonction Direct (P2P) de fax Internet ne prend pas en charge la communication SMTP-SSL/TLS.

Communication ThinPrint - SSL/TLS

Indiquez si vous souhaitez ou non activer les communications SSL/TLS.

Certificat périphérique - Client

Sélectionnez un certificat pour les communications HTTP SSL/TLS.

Vérification certificat serveur distant

Lorsque la machine est utilisée comme un client SSL, indiquez si vous souhaitez ou non vérifier le certificat du serveur distant.

Paramètres S/MIME

Configurez les paramètres S/MIME.

Certificat périphérique - S/MIME

Sélectionnez un certificat pour les communications S/MIME.

Pour plus d'informations sur le certificat, reportez-vous à la section « Paramètres de cryptage et de signature numérique » (P.543).

Communication S/MIME

Indiquez si vous souhaitez ou non activer les communications S/MIME.

Recevoir les courriels non approuvés

Si vous sélectionnez [Non], la machine ne reçoit pas les courriels électroniques suivants :

- Les messages électroniques qui n'ont pas été envoyés avec le protocole S/MIME si l'option [Communication S/MIME] est définie sur [Activé].
- Les messages électroniques qui ne comportent pas de signature ni de vérification.
- Les messages électroniques qui comportent un certificat arrivé à expiration.

Recevoir les fax Internet non approuvés

Si vous sélectionnez [Non], la machine ne reçoit pas le fax Internet suivant :

- Les fax Internet qui n'ont pas été envoyés avec le protocole S/MIME si l'option [Communication S/MIME] est définie sur [Activé].
- Les fax Internet qui ne comportent pas de signature ni de vérification.
- Les fax Internet qui comportent un certificat arrivé à expiration.

Algorithme Message Digest

Sélectionnez un algorithme Message Digest. Sélectionnez [SHA-1], [MD5] ou [SHA-256].

Méthode de cryptage du message

Sélectionnez la méthode de cryptage pour le contenu des courriels. Sélectionnez [3DES], [RC2-40], [RC2-64], [RC2-128], [AES-128], [AES-192] ou [AES-256].

Division courriel crypté

Indiquez si vous souhaitez ou non diviser un courriel crypté sortant pour chaque destinataire.

Division des fax Internet cryptés

Indiquez si vous souhaitez ou non diviser un fax Internet crypté sortant pour chaque destinataire.

Signature numérique - Courriel sortant

Indiquez si vous souhaitez ou non toujours ajouter une signature numérique aux courriels sortants. Vous pouvez également sélectionner le paramètre grâce auquel la machine demande l'ajout d'une signature électronique à chaque envoi de message.

Signature de certificat pour pièce jointe

Sélectionnez le certificat à utiliser pour joindre une signature aux messages électroniques.

Signature num. - Fax Internet sortants

Indiquez si vous souhaitez ou non toujours ajouter une signature numérique aux fax Internet sortants. Vous pouvez également sélectionner le paramètre grâce auquel la machine demande l'ajout d'une signature électronique à chaque envoi de fax Internet.

Mémorisation auto du certificat

Indiquez si vous souhaitez ou non stocker automatiquement un certificat S/MIME joint aux courriels en provenance d'une adresse enregistrée dans le carnet d'adresses.

Paramètres de signature PDF/XPS

Configurez les paramètres de signature des documents PDF/XPS.

REMARQUE • XPS est l'acronyme de XML Paper Specification.

Certificat périphérique

Sélectionnez un certificat à utiliser pour la signature.

Pour plus d'informations sur le certificat, reportez-vous à la section « Paramètres de cryptage et de signature numérique » (P.543).

Signature PDF

Sélectionnez un paramètre pour la signature PDF : [Ne pas ajouter de signature], [Toujours ajouter une signature visible], [Toujours ajouter une signature invisible] ou [Sélection pendant l'envoi].

Signat. PDF algorithme de hachage

Sélectionnez un paramètre pour l'algorithme de hachage de signature PDF : [SHA-1] ou [SHA-256].

Signature XPS

Sélectionnez un paramètre pour la signature XPS : [Ne pas ajouter de signature], [Toujours ajouter une signature invisible] ou [Sélection pendant l'envoi].

Paramètres IPsec

Configurez les paramètres IPsec.

REMARQUE • Pour les options [Méthode d'authentification IKE], [Clé prépartagée], [Groupe DH] et [Paramètres PFS], consultez votre administrateur réseau.

Méthode d'authentification IKE

Définissez la méthode d'authentification IKE. Sélectionnez [Authentifier par clé prépartagée] ou [Authentifier par signature numérique].

Clé prépartagée

Entrez une clé prépartagée. Ce réglage est valide lorsque l'option [Méthode d'authentification IKE] est définie sur [Authentifier par clé prépartagée].

Certificat périphérique

Sélectionnez un certificat pour les communications IPsec.

Sélectionnez un certificat lorsque la [Méthode d'authentification IKE] est définie sur [Authentifier par signature numérique]. Les certificats auto-signés créés par l'outil Web de configuration d'imprimante Dell ne peuvent pas être utilisés.

Pour plus d'informations sur les certificats, reportez-vous à la section « Types de certificat » (P.544).

Communication IPSec

Indiquez si vous souhaitez ou non activer les communications IPSec.

Durée de vie IKE SA

Indiquez une durée de vie IKE SA comprise entre 5 et 28 800 minutes, par incréments d'une minute.

REMARQUE • La valeur doit être supérieure à celle définie pour la [Durée de vie IPSec SA].

Durée de vie IPSec SA

Indiquez une durée de vie IPSec SA comprise entre 300 et 172 800 secondes, par incréments d'une seconde.

REMARQUE • La valeur doit être inférieure à celle définie pour la [Durée de vie IPSec SA].

Groupe DH

Définissez le groupe DH. Sélectionnez [G1] ou [G2].

Paramètres PFS

Indiquez si vous souhaitez ou non activer PFS.

Adresse IPv4 de destination

Définissez l'adresse IPv4 de la destination.

Entrez une adresse IP selon le format « xxx.xxx.xxx.xxx », où « xxx » est une valeur numérique de 0 à 255.

Adresse IPv6 de destination

Définissez l'adresse IPv6 de la destination.

Entrez l'adresse IP selon le format « xxxx:xxxx:xxxx:xxxx:xxxx:xxxx:xxxx:xxxx », où « xxx » est une valeur hexadécimale.

Communication périphériques non IPSec

Indiquez si vous souhaitez ou non communiquer avec les périphériques non IPSec.

Paramètres IEEE 802.1x

Configurez les paramètres IEEE 802.1x.

IEEE 802.1x

Indiquez si vous souhaitez ou non utiliser l'authentification IEEE 802.1x.

Méthode d'authentification

Sélectionnez [EAP-MD5], [EAP-MS-CHAPv2], [PEAP / MS-CHAPv2] ou [EAP-TLS].

Nom utilisateur de connexion

Indiquez le nom d'utilisateur de connexion, avec un maximum de 128 caractères.

Mot de passe de connexion

Indiquez le mot de passe de connexion, avec un maximum de 128 caractères.

Vérification certificat de serveur

Indiquez si vous souhaitez ou non vérifier un certificat de serveur lorsque [PEAP / MS-CHAPv2] est sélectionné pour la [Méthode d'authentification].

Param. récupération révocation certificat

Configurez les paramètres pour la récupération de révocation de certificat.

Niveau de vérification des certificats

Sélectionnez un niveau de vérification de certificat : [Faible], [Moyen] ou [Élevé].

Si vous sélectionnez [Faible], la validité des certificats n'est pas vérifiée.

Si vous sélectionnez [Moyen], la validité des certificats est vérifiée. S'il n'est pas possible de vérifier un certificat en raison d'une erreur réseau ou de tout autre problème, le certificat est jugé valide.

Si vous sélectionnez [Élevé], la validité des certificats est vérifiée et seuls les certificats qui n'ont pas été révoqués sont jugés valides.

Récupération de l'état des certificats

Sélectionnez la méthode de vérification de validité des certificats. Sélectionnez [En récupérant la CRL] si la machine reçoit une liste CRL (Certificate Revocation List) de l'autorité de validation pour vérifier l'état de révocation du certificat. Sélectionnez [Par OSCP] si la machine utilise le protocole OSCP (Online Certificate Status Protocol), qui peut vérifier le statut de révocation de validité du certificat, de sorte que l'autorité de certification ou de validation vérifie le statut de révocation.

Récupération auto de la CRL

Indiquez si vous souhaitez ou non récupérer automatiquement une liste CRL.

Délai de récupération de la CRL

Spécifiez un délai pour la récupération de la liste CRL. La valeur doit être comprise entre 5 et 60 secondes, par incréments d'une seconde.

Envoi requête au répondeur OCSP avec

Sélectionnez la méthode d'accès à un répondeur OCSP : [URL tel que spécifié dans le certificat] ou [URL tel que spécifié par l'administrateur].

URL du répondeur OCSP

Sélectionnez l'URL d'un répondeur OCSP lorsque l'option [URL tel que spécifié par l'administrateur] a été sélectionnée pour [Envoi requête au répondeur OCSP avec]. Jusqu'à 255 caractères sont autorisés.

Délai de la communication OCSP

Spécifiez un délai pour la communication OCSP. La valeur doit être comprise entre 5 et 60 secondes, par incréments d'une seconde.

Autres paramètres

Vous pouvez configurer d'autres paramètres relatifs à la sécurité.

Mode de validation FIPS140

Choisissez d'activer ou non le mode de validation FIPS140.

Autres paramètres

Vous pouvez définir les éléments réseau suivants :

Protocole de réception de courriel

Sélectionnez [SMTP] ou [POP3], en fonction de votre environnement.

Ajouter nom domaine au nom d'utilisateur

Indiquez si vous souhaitez ou non ajouter des noms de domaine aux noms d'utilisateur.

Destination des courriers électroniques

Spécifiez une destination de sortie pour l'impression de courriels. En sélectionnant [Auto], vous autorisez la machine à sélectionner la destination de sortie, qui est définie comme la destination de sortie par défaut.

Filtrage des domaines

Définissez les paramètres de filtrage de domaine pour les fonctions de Courriel et de fax Internet.

Filtrage des domaines

Si vous sélectionnez [Autorisation des domaines], vous pouvez spécifier des domaines pour l'autorisation des transmissions. Si vous sélectionnez [Blocage des domaines], vous pouvez spécifier des domaines pour l'interdiction des transmissions.

Domaines 1 à 50

Si l'option [Filtrage des domaines] est définie sur [Autorisation des domaines] ou [Blocage des domaines], vous pouvez spécifier jusqu'à 50 domaines pour l'autorisation ou l'interdiction des transmissions.

Si vous sélectionnez [Modifier les paramètres], vous pouvez indiquer le nom de domaine à l'aide du clavier affiché. Ce nom doit être composé d'un maximum de 64 caractères.

Paramètres du service Impression

Dans [Paramètres du service Impression], vous pouvez configurer les paramètres liés à la fonction d'impression.

L'outil Web de configuration d'imprimante Dell permet de configurer d'autres paramètres détaillés.

Pour plus d'informations, reportez-vous à la section « Paramètres de l'outil Web de configuration d'imprimante Dell » (P.481).

Les informations ci-après indiquent la section de référence de chaque paramètre de configuration.

Mémoire.....	393
Supprimer fond de page.....	395
Autres paramètres.....	396

- 1 Dans l'écran [Outils], sélectionnez [Paramètres système] > [Paramètres du service Impression].

Pour connaître la méthode d'affichage de l'écran [Outils], reportez-vous à la section « Paramètres système » (P.306).

- 2 Sélectionnez l'élément à définir ou à modifier.

Mémoire

Pour chaque interface, définissez la capacité mémoire du tampon de réception (stockage temporaire pour les données envoyées du client).

Vous pouvez changer la capacité du tampon de réception en fonction de son utilisation et de sa fonction. En l'augmentant, vous permettrez peut-être à un client d'être libéré plus tôt d'une interface.

REMARQUE • Si vous changez la capacité mémoire, la mémoire est réinitialisée. Toutes les données stockées sont donc effacées.

- Il n'est pas possible d'allouer de la mémoire au-delà de la capacité. Lorsque vous mettez la machine sous tension alors que la taille définie est supérieure à la taille totale, le système ajuste automatiquement la taille de la mémoire.
- Lorsqu'un port est défini sur [Désactivé], les éléments correspondant au port n'apparaissent pas.
- En fonction de la quantité de données envoyées depuis le client, le fait d'augmenter la capacité mémoire peut ne pas changer le temps nécessaire à la libération du client.

Mémoire PostScript

Spécifiez une valeur pour la capacité mémoire PostScript, comprise entre 70,00 et 128,00 Mo, par incréments de 0,25 Mo.

REMARQUE • La quantité maximum de mémoire que vous pouvez attribuer varie en fonction de l'espace disponible dans la mémoire.

Mémoire fonds page ART IV, ESC/P, 201H

Affiche où enregistrer les fonds de page pour une utilisation avec ESC/P-K.

Mémoire de mise en page auto HP-GL/2

La zone de mémoire de travail pour la fonction de mise en page auto HP-GL/2 correspond au disque dur.

Mémoire bon de travail

Spécifiez la quantité de mémoire à utiliser pour les bons de travail, comprise entre 0,25 et 8,00 Mo, par incréments de 0,25 Mo.

REMARQUE • La quantité maximum de mémoire que vous pouvez attribuer varie en fonction de l'espace disponible dans la mémoire.

Tampon de réception - USB

Définissez le tampon de réception USB.

Spécifiez une valeur de 64 à 1 024 Ko, par incréments de 32 Ko.

Tampon de réception - LPD

REMARQUE • Il est possible que vous ne puissiez pas changer le paramètre [Tampon de réception - LPD] en raison de la configuration de l'option File d'impression LPD].

Pour plus d'informations sur l'option [File d'impression LPD], reportez-vous à la section « File d'impression LPD » (P.399).

Pas demise en spoule

N'utilise pas la mise en spoule. Pendant que l'impression LPD est exécutée pour un client, la même interface ne peut pas recevoir de données depuis un autre client.

Indiquez une valeur pour la capacité mémoire tampon de réception LPD dédiée. Cette valeur doit être comprise entre 1 024 et 2 048 Ko, par incréments de 32 Ko.

Spoule en mémoire

Effectue la mise en spoule. Le tampon de réception pour la mise en spoule utilise la mémoire. Lorsque ce paramètre est sélectionné, spécifiez la capacité mémoire d'un tampon de réception pour la mise en spoule, entre 0,50 Mo et 32 Mo, par incréments de 0,25 Mo. Notez que les données d'impression dépassant la capacité mémoire définie ne sont pas acceptées. Le cas échéant, sélectionnez [Spoule sur disque dur] ou [Pas demise en spoule].

Spoule sur disque dur

Effectue la mise en spoule. Le tampon de réception pour la mise en spoule utilise le disque dur.

Tampon de réception - NetWare

Définissez le tampon de réception NetWare.

Spécifiez une valeur de 64 à 1 024 Ko, par incréments de 32 Ko.

Tampon de réception - SMB

Pas demise en spoule

N'utilise pas la mise en spoule. Pendant que l'impression SMB est exécutée pour un client, la même interface ne peut pas recevoir de données depuis un autre client.

Indiquez une valeur pour la capacité mémoire tampon de réception SMB. Cette valeur doit être comprise entre 64 et 1 024 Ko, par incréments de 32 Ko.

REMARQUE • Si vous sélectionnez [Pas demise en spoule], un message indiquant que le nom du document est inconnu est affiché à la place du nom du travail correct.

Spoule en mémoire

Effectue la mise en spoule. Le tampon de réception pour la mise en spoule utilise la mémoire. Lorsque ce paramètre est sélectionné, spécifiez la capacité mémoire d'un tampon de réception pour la mise en spoule, entre 0,50 Mo et 32 Mo, par incréments de 0,25 Mo. Notez que les données d'impression dépassant la capacité mémoire définie ne sont pas acceptées. Le cas échéant, sélectionnez [Spoule sur disque dur] ou [Pas demise en spoule].

Spoule sur disque dur

Effectue la mise en spoule. Le tampon de réception pour la mise en spoule utilise le disque dur.

Tampon de réception - IPP**Pas de mise en spoule**

N'utilise pas la mise en spoule. Pendant que l'impression IPP est exécutée pour un client, la même interface ne peut pas recevoir de données depuis un autre client.

Indiquez une valeur pour la capacité mémoire tampon de réception IPP dédiée. Cette valeur doit être comprise entre 64 et 1 024 Ko, par incréments de 32 Ko.

Spoule sur disque dur

Effectue la mise en spoule. Le tampon de réception pour la mise en spoule utilise le disque dur.

Tampon de réception - EtherTalk

Définissez le tampon de réception EtherTalk.

Spécifiez une valeur de 1 024 à 2 048 Ko, par incréments de 32 Ko.

Tampon de réception - Port 9100

Définissez le tampon de réception Port 9100.

Spécifiez une valeur de 64 à 1 024 Ko, par incréments de 32 Ko.

Supprimer fond de page

Vous pouvez supprimer les fonds de page ESC/P-K.

- 1 Sélectionnez [Supprimer fond de page].
- 2 Sélectionnez le mode d'impression pour supprimer les fonds de page.
- 3 Saisissez le numéro de fond de page à l'aide du pavé numérique, puis sélectionnez [Confirmer].

ESC/P

Supprime les fonds de page d'émulation ESC/P-K.

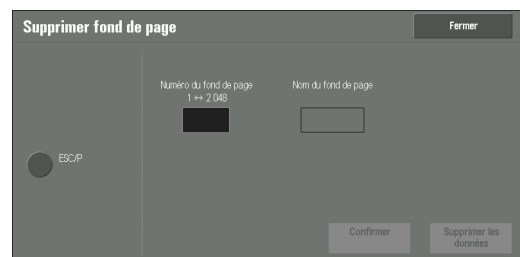
**Numéro du fond de page**

Lorsque vous sélectionnez un élément à supprimer, vous pouvez indiquer le numéro de fond de page.

Nom du fond de page

Une fois que vous avez indiqué le numéro de fond de page et sélectionné [Confirmer], le nom de fond de page correspondant au numéro de fond de page saisi s'affiche.

- 4 Vérifiez le nom du fond de page, puis sélectionnez [Supprimer les données].

Autres paramètres

Vous pouvez configurer d'autres paramètres liés au papier utilisé dans l'imprimante.

Zone d'impression

Indiquez si vous souhaitez ou non étendre la zone d'impression.

Permutation des magasins

Si aucun magasin ne contient de papier au format sélectionné automatiquement, indiquez si vous souhaitez ou non imprimer avec du papier chargé dans un autre magasin. Au cas où vous auriez permuté les magasins, sélectionnez le format de papier à l'aide des options suivantes : [Utiliser un format supérieur], [Utiliser le format le plus proche] ou [Sélectionner le magasin 5].

REMARQUE • Lorsque les documents sont imprimés avec une émulation du type ESC/P-K ou HP-GL/2, le paramètre de permutation des magasins n'est pas valide. Un message s'affiche à l'écran, vous invitant à charger du papier.

Afficher un message

N'utilise pas la permutation de magasins, mais affiche un message vous invitant à charger du papier.

Utiliser un format supérieur

Utilise un format de papier supérieur (d'un niveau par rapport au format précédemment sélectionné) et imprime avec le même niveau d'agrandissement.

Utiliser le format le plus proche

Utilise le format de papier le plus proche du format précédemment sélectionné et imprime. Si nécessaire, la taille de l'image est automatiquement réduite sur le papier.

REMARQUE • S'il existe une spécification client, elle est prioritaire.

Sélectionner le magasin 5

Imprime à l'aide du papier chargé dans le magasin 5.

Incompatibilité type de papier

Définissez l'action à entreprendre lorsque le type de papier chargé dans le magasin ne correspond pas au type de papier spécifié.

Imprimer

Imprime à l'aide du papier chargé dans le magasin.

Afficher l'écran de confirmation

Un écran de confirmation s'affiche, vous demandant si vous souhaitez ou non imprimer le travail.

Si une incompatibilité de type de papier survient pendant l'impression, la machine ignore le type de papier spécifié dans le module d'impression et imprime le travail sur un autre type de papier chargé dans la machine.

Pour plus d'informations, reportez-vous à la section « Sélection automatique de magasin » (P.245).

Afficher l'écran Papier

L'écran [Papier] s'affiche, vous invitant à charger un autre type de papier dans le magasin sélectionné. Le travail peut être imprimé si vous suivez les instructions affichées à l'écran.

REMARQUE • La machine conserve le paramètre de type de papier changé après l'impression.

- Même si vous sélectionnez le bouton [Démarrer] sans charger un autre type de papier dans le magasin sélectionné, la machine considère que le type de papier a changé et imprime le travail. Par conséquent, la qualité d'impression ne peut pas être garantie, parce que le type de papier chargé dans le magasin ne correspond pas au type de papier spécifié.

Fonds de page non enregistrés

Indiquez si vous souhaitez ou non imprimer un travail si un fond de page spécifié pour l'impression dans un fichier de données de fond de page (surimpression) n'est pas enregistré sur la machine. Si vous spécifiez [Imprimer], seules les données sont imprimées, car le fond de page spécifié n'est pas présent.

Reprise travail après erreur impression

Indiquez si vous souhaitez ou non annuler automatiquement un travail d'impression mis en attente à cause d'une erreur.

REMARQUE • La machine passe à l'état hors ligne pour restreindre les travaux d'impression suivants.

Reprise automatique du travail

Annule automatiquement le travail d'impression pour imprimer les travaux suivants.

Reprise par l'utilisateur

Affiche un écran de confirmation avant d'annuler le travail d'impression. Après la confirmation, la machine annule le travail d'impression pour imprimer les travaux suivants.

REMARQUE • Lorsque l'option [Reprise par l'utilisateur] est sélectionnée, la machine n'annule pas temporairement l'impression, même si l'utilisateur appuie sur le bouton <Interrupt>.

Lorsqu'un incident papier se produit

Indiquez comment la machine doit traiter les travaux d'impression après la suppression d'un incident papier.

Reprise travail après résolution incident

Lorsqu'un incident papier est supprimé, la machine reprend automatiquement l'impression à partir de la page suivant la page imprimée correctement.

Supprimer le travail

La machine annule l'impression et supprime le travail d'impression.

REMARQUE • Pour les fichiers d'impression stockés dans un dossier comme Impression facturée, Impression facturée privée, Impression protégée et Épreuve, la machine reprend l'impression après la suppression de l'incident papier.

Impression ID utilisateur

Pour l'impression avec un pilote d'impression, indiquez si vous souhaitez ou non imprimer l'ID utilisateur défini dans le pilote d'impression. Les 64 premières lettres de l'ID utilisateur sont imprimées.

Sélectionnez l'emplacement d'impression : [En haut à gauche], [En haut à droite], [En bas à gauche] ou [En bas à droite].

REMARQUE • Pour utiliser la fonction Impression ID utilisateur, vous devez avoir défini l'ID utilisateur dans le pilote d'impression au préalable. Pour plus d'informations, reportez-vous à l'aide du pilote d'impression.

- Si l'ID utilisateur défini dans le pilote d'impression n'est pas disponible, une mention indiquant que l'utilisateur est inconnu est imprimée.

Page de garde

Vous pouvez imprimer une page de garde pour séparer différents travaux en fonction des utilisateurs. La machine imprime la page de garde avant ou après le travail.

La date, l'heure, le nom d'utilisateur et le nom de fichier sont imprimés sur la page de garde.

REMARQUE • Même si l'agrafage est sélectionné, les pages de garde ne sont pas agrafées.

- Le nom des documents lancés à partir d'un ordinateur Macintosh n'est pas imprimé sur la page de garde.
- Une fois imprimées, les pages de garde sont comptabilisées.

Désactivé

N'imprime pas les pages de garde.

Première page

Imprime une page de garde avant un travail d'impression.

Dernière page

Imprime une page de garde après un travail d'impression.

1ère et dernière pages

Imprime une page de garde avant et après un travail d'impression.

Paramètres du pilote d'imprimante prioritaires

Cochez la case pour imprimer une page de garde en fonction des paramètres d'impression de page de garde définis dans le module d'impression.

Décalage page de garde

Indiquez si vous souhaitez ou non décaler l'impression des pages de garde.

Magasin pages de garde

Sélectionnez un magasin pour les pages de garde.

Ce paramètre s'applique aux magasins 1 à 4, et 6 (en option). Il ne concerne pas le magasin 5.

Couleur par défaut PostScript

Définissez une valeur par défaut pour l'impression couleur PostScript.

Papier PostScript

Indiquez si la fonction de sélection de support différée PostScript est activée ou désactivée lorsque le magasin est sélectionné. Sélectionnez [Sélection auto] pour activer cette fonction, ou [Sélectionner le magasin] pour la désactiver.

Lorsque des données PostScript générées par un autre élément que le module d'impression sont imprimées, le magasin n'est pas sélectionné comme prévu, en fonction de la méthode de description des données PostScript. Le cas échéant, sélectionnez [Sélectionner le magasin].

REMARQUE • Même lorsque vous sélectionnez [Sélection auto], le paramètre est automatiquement remplacé par [Sélectionner le magasin] si l'option [Utiliser un format supérieur] ou [Utiliser le format le plus proche] est sélectionnée pour [Permutation des magasins] et l'impression des données PostScript.

Absence de polices PostScript

Déterminez l'action à entreprendre lorsqu'une police PostScript spécifiée dans un travail n'est pas présente.

Annuler l'impression

Annule l'impression.

Remplacer police et imprimer

Imprime à l'aide d'une police de substitution, la police Courier.

Substitution des polices PostScript

Indiquez si vous souhaitez ou non utiliser ATCx comme substitut si une police PostScript spécifiée dans un travail n'est pas présente.

Traitement du bon d'impression XPS

Indiquez la manière dont la machine traite les bons d'impression rédigés dans les documents XPS.

REMARQUE • XPS est l'acronyme de XML Paper Specification.

Désactivé

Ne traite pas les bons d'impression.

Mode standard

Utilise le mode standard pour traiter les bons d'impression.

Mode compatible

Utilise le mode compatible Microsoft® pour imprimer les bons d'impression.

File d'impression LPD

Définissez la file d'impression LPD.

REMARQUE • Si vous changez le paramètre [File d'impression LPD], le paramètre [Tampon de réception - LPD] peut être changé automatiquement. Pour plus d'informations sur le tampon de réception et le spoule LPD, reportez-vous à la section « Tampon de réception - LPD » (P.394).

Ordre de traitement des données

Imprime en priorité les travaux dont l'état est « prêt pour l'impression » après la réception des travaux.

Lorsque vous imprimez des travaux correspondant à différents documents en continu, la machine peut préférer imprimer le travail suivant en milieu de traitement, en fonction du temps de traitement.

Ordre de soumission des travaux

Imprime les travaux dans leur ordre de soumission.

REMARQUE • Ce réglage est valide uniquement lorsque l'option [Tampon de réception - LPD] est définie sur [Spoule sur disque dur]. Avec les autres paramètres, l'impression est réalisée dans l'[Ordre de traitement des données].

Glyphes de police OCR (0 x 5C)

Cette fonction vous permet de sélectionner l'option [Barre oblique] ou [Symbole du Yen] pour imprimer le caractère 0x5C lorsque les polices OCR sont utilisées.

Paramètres du service Numérisation

Vous pouvez configurer les paramètres des services de numérisation.

REMARQUE • Lorsque [Numérisation vers serveur fax] est sélectionné dans Paramètres système, [Paramètres du service Numérisation] est remplacé par [Paramètres des services Numérisation/Fax].

Pour plus d'informations sur les paramètres d'environnement du scanner, reportez-vous à la section « Paramètres d'environnement du scanner » (P.519).

Les informations ci-après indiquent la section de référence de chaque paramètre de configuration.

Écran par défaut	400
Numérisation par défaut	401
Numérisation bureau - Valeurs par défaut	403
Formats document prédéfinis	404
Formats de sortie prédéfinis	404
Préréglages R/A	405
Autres paramètres	405

- 1 Dans l'écran [Outils], sélectionnez [Paramètres système] > [Paramètres du service Numérisation].

Pour connaître la méthode d'affichage de l'écran [Outils], reportez-vous à la section « Paramètres système » (P.306).

- 2 Sélectionnez l'élément à définir ou à modifier.

Écran par défaut

Vous pouvez définir les éléments qui apparaissent dans l'écran Premier onglet. Le Premier onglet signifie l'écran qui s'affiche lorsque vous sélectionnez les onglets suivants dans les écrans [Courriel], [Mémoris.-> dossier], [Numéris. bureau], [Mémoris. et envoi lien] et [Mémoris. USB].

- Onglet [Courriel] du service Courriel
- Onglet [Mémoris.-> dossier] du service Mémorisation dans dossier
- Onglet [Numéris. bureau] du service Numérisation bureau
- Onglet [Mémoris. et envoi lien] du service Mémorisation et envoi lien
- Onglet [Mémoris. USB] du service Mémorisation USB

Écran courriel par défaut

Définissez l'écran qui s'affiche par défaut lorsque [Courriel] est sélectionné dans l'écran [Accueil]. Sélectionnez [Premier onglet] ou [Carnet d'adresses].

Numérisation bureau - Valeurs par défaut

Définissez l'écran qui s'affiche par défaut lorsque [Numéris. bureau] est sélectionné dans l'écran [Accueil]. Sélectionnez [Premier onglet] ou [Carnet d'adresses].

Premier onglet - Attribution des fonctions

Vous pouvez définir les fonctions qui apparaissent dans les deuxième à quatrième colonnes dans la partie inférieure de l'écran Premier onglet.

Sélectionnez une colonne en choisissant de [Fonction dans la première colonne] à [Fonction dans la quatrième colonne]. Puis définissez l'élément à afficher parmi [Non sélectionné], [Numérisation couleur], [Numérisation recto verso], [Type de document], [Format de fichier], [Résolution], [Densité], [Réduction/Agrandissement], [Documents multiformats] et [Orientation du doc.]

Réduction/Agrandissement - Bouton 2 - 5

Cet élément peut être défini lorsque [Réduction/Agrandissement] est sélectionné pour l'une des fonctions qui apparaît dans les deuxième à quatrième colonnes dans [Premier onglet - Attribution des fonctions].

Sélectionnez le taux d'agrandissement affiché dans [Réduction/Agrandissement] dans les Préréglages R/A enregistrés.

Pour plus d'informations sur les boutons Préréglages R/A, reportez-vous à la section « Préréglages R/A » (P.405).

Numérisation par défaut

Vous pouvez définir les paramètres par défaut des services de numérisation. Lorsque la machine est allumée ou quitte le mode Économie d'énergie, ou lorsque vous appuyez sur le bouton <Clear All>, les valeurs par défaut définies ici sont rétablies. En définissant comme valeurs par défaut les fonctions ou les valeurs que vous utilisez couramment, vous évitez les opérations supplémentaires nécessaires lors de l'utilisation de la machine. Afin de valider les valeurs définies ici, la machine doit d'abord être éteinte puis rallumée.

Numérisation couleur

Définissez la valeur par défaut de l'option [Numérisation couleur] dans le Premier onglet.

Type de document

Définissez la valeur par défaut de l'option [Type de document] dans le Premier onglet.

Format de fichier

Définissez la valeur par défaut de l'option [Format de fichier] dans le Premier onglet.

Optimiser PDF pour affichage Web rapide

Définissez la valeur par défaut de l'option [Affichage Web rapide] du [Format de fichier] dans le Premier onglet.

Vignette - Courriel sortant

Pour la fonction Courriel, définissez la valeur par défaut de l'option [Ajouter vignette] lorsque [XPS] est sélectionné pour [Format de fichier] dans le Premier onglet.

REMARQUE • XPS est l'acronyme de XML Paper Specification.

Vignette - Numérisation bureau

Pour la fonction Numérisation bureau, définissez la valeur par défaut de l'option [Ajouter vignette] lorsque [XPS] est sélectionné pour [Format de fichier] dans le Premier onglet.

REMARQUE • XPS est l'acronyme de XML Paper Specification.

Densité

Définissez la valeur par défaut de l'option [Densité] de [Options image] dans l'écran [Paramètres avancés].

Contraste

Définissez la valeur par défaut de l'option [Contraste] de [Amélioration de l'image] dans l'écran [Paramètres avancés]. Le paramètre de contraste est valide lorsque [Numérisation couleur] est défini sur [Couleur] ou [Échelle de gris].

Définition

Définissez la valeur par défaut de l'option [Définition] de [Options image] dans l'écran [Paramètres avancés].

Suppression de fond

Définissez la valeur par défaut de l'option [Suppression de fond] de [Amélioration de l'image] dans l'écran [Paramètres avancés].

Suppression d'ombres

Définissez la valeur par défaut de l'option [Suppression d'ombres] dans l'écran [Paramètres avancés].

Gamme chromatique

Définissez la valeur par défaut de l'option [Gamme chromatique] dans l'écran [Paramètres avancés].

REMARQUE • Lorsque [Gamme chromatique périph.] est sélectionné par défaut et que [Gamme chromatique] sous [Autres paramètres] est défini sur [Désactivé], [Détection auto] de [Numérisation couleur] dans le Premier onglet, et [MRC Compression élevée] et [Couleur spécifique] sous [Format de fichier] ne s'affichent pas.

Orientation du document

Définissez la valeur par défaut de l'option [Orientation du document] dans l'écran [Réglage Mise en page].

Résolution

Définissez la valeur par défaut de l'option [Résolution] dans l'écran [Réglage Mise en page]. Vous pouvez sélectionner [200 ppp], [300 ppp], [400 ppp] ou [600 ppp].

Documents multiformats

Définissez la valeur par défaut de l'option [Documents multiformats] dans l'écran [Réglage Mise en page].

Effacement de bords

Définissez la valeur par défaut de l'option [Effacement de bords] dans l'écran [Mise en page]. Vous pouvez sélectionner [Valeur identique] ou [Bords parallèles].

Effacement de bords - Haut et bas

Définissez la valeur par défaut de l'option [Haut et bas] de [Effacement de bords] dans l'écran [Mise en page]. Spécifiez une valeur de 0 à 50 mm en incréments de 1 mm.

Effacement de bords - Gauche et droite

Définissez la valeur par défaut de l'option [Gche et droite] de [Effacement de bords] dans l'écran [Mise en page]. Spécifiez une valeur de 0 à 50 mm en incréments de 1 mm.

Effacement centre / blanc de couture

Définissez la valeur par défaut de l'option [Au centre] de [Effacement de bords] dans l'écran [Mise en page]. Spécifiez une valeur de 0 à 50 mm en incréments de 1 mm.

Qualité / Taille fichier

Définissez la valeur par défaut de l'option [Qualité / Taille fichier] dans l'écran [Options archivage].
Sélectionnez [Qualité : Standard / Taille : Petite], [Qualité : Élevée +1 / Taille : Grande +1], [Qualité : Élevée +2 / Taille : Grande +2], [Qualité : Élevée +3 / Taille : Grande +3] ou [Qualité : Maximale / Taille : Maximale].

Objet du courrier électronique

Définissez la valeur par défaut de l'objet du courrier électronique. Vous pouvez entrer jusqu'à 128 caractères dans le champ Objet.

Mémoris. et envoi lien - Objet du courrier

Définissez la valeur par défaut de l'objet utilisé pour la fonction Mémorisation et envoi lien. Vous pouvez entrer jusqu'à 128 caractères dans le champ Objet.

Cryptage courrier électronique

Définissez la valeur par défaut de l'option [Cryptage] de [Options courriel] dans l'écran [Courriel].

REMARQUE • Cette fonction apparaît uniquement lorsque le certificat racine du serveur d'authentification distant est défini.

Texte avec possibilité de recherche

Définissez la valeur par défaut de l'option [Texte avec possibilité de recherche] dans l'écran [Format de fichier] sous le Premier onglet.

Langue du document

Définissez la langue par défaut pour identifier le texte dans un document.

Avec recherche - Compression de texte

Indiquez si vous souhaitez compresser le texte avec possibilité de recherche lors de l'utilisation de la fonction OCR.

Numérisation bureau - Valeurs par défaut

Protocole de transfert

Définissez la valeur par défaut du protocole de transfert utilisé dans le transfert, en choisissant l'option [FTP], [SMB] ou [SMB (Format UNC)].

Infos de connexion pour accès destination

Indiquez si vous souhaitez utiliser un utilisateur authentifié par le serveur distant lorsque l'utilisateur se connecte à l'ordinateur de destination pour le service Numérisation bureau. Ce paramètre s'applique à l'authentification distante.

Aucune

N'utilise pas l'utilisateur authentifié à distance.

Utilisateur authentifié à distance

Utilise le nom et le mot de passe de l'utilisateur authentifié à distance pour la connexion.

Nom utilisateur pour numérisation FTP

Lorsque le nom de l'utilisateur authentifié à distance est utilisé comme nom de connexion pour les transferts FTP du service Numérisation bureau, indiquez si vous souhaitez inclure la partie domaine des informations d'identification.

Nom d'utilisateur uniquement

Utilise uniquement la partie nom (avant « @ ») des informations d'identification pour le nom de connexion. La partie domaine n'est pas utilisée.

Ajouter nom de domaine

Utilise le nom d'identification complet pour la connexion, y compris le nom de domaine (après « @ »), comme nom d'utilisateur.

Formats document prédéfinis

Définissez la taille du document affichée dans [Format document] dans l'écran [Réglage Mise en page]. Vous pouvez attribuer une taille de document à chacun des 17 boutons autres que [Détection auto].

Si vous utilisez fréquemment des formats de papier non standard lors de la numérisation, vous gagnerez du temps en attribuant ces formats aux boutons.

Formats A/B

Vous pouvez sélectionner un format parmi les formats A et B, par exemple A4 et B5.

Pouces

Vous pouvez sélectionner un format parmi les formats en pouces, par exemple 8.5 x 11 po et 11 x 17 po.

Autres

Vous pouvez sélectionner un format autre que ceux mentionnés ci-dessus, notamment les formats photo et carte postale.

Format personnalisé

Vous pouvez entrer n'importe quel format. Définissez une largeur (X) de 15 à 432 mm, et une hauteur (Y) de 15 à 297 mm par incréments de 1 mm.

Formats de sortie prédéfinis

Définissez les tailles à afficher dans [Format de sortie] lorsque [Entrer le format en sortie] est sélectionné lors de la numérisation de documents avec [Réduire / Agrandir] dans l'écran [Mise en page].

Vous pouvez attribuer tous les formats de sortie possibles aux boutons de formats de sortie. L'attribution de formats de sortie aux boutons vous permet de gagner du temps en évitant de spécifier le format à chaque fois.

Formats A/B

Vous pouvez sélectionner un format parmi les formats A et B, par exemple A4 et B5.

Pouces

Vous pouvez sélectionner un format parmi les formats en pouces, par exemple 8.5 x 11 po et 11 x 17 po.

Autres

Vous pouvez sélectionner un format autre que ceux mentionnés ci-dessus, notamment les formats photo et carte postale.

Préréglages R/A

Définissez les agrandissements affichés comme [% prédéfini] lorsque [% proportionnel] est sélectionné sous [Réduire / Agrandir] dans l'écran [Mise en page].

Vous pouvez attribuer n'importe quel agrandissement autre que [100%] aux boutons Préréglages R/A.

% prédéfini

Sélectionnez un taux d'agrandissement standard.

% variable

Vous pouvez spécifier un agrandissement de 25 à 400 % par incréments de 1 %.

Autres paramètres

Vous pouvez configurer d'autres paramètres associés aux spécifications de services de numérisation.

Procédure mémoire pleine

Si la mémoire du disque dur est insuffisante lors de la numérisation d'un document, un écran apparaît vous demandant comment vous souhaitez traiter les données partiellement mémorisées.

Définissez le processus que la machine doit exécuter pour les données partiellement mémorisées, à l'expiration d'un certain délai dans l'écran de confirmation.

Vous pouvez définir ce délai jusqu'à ce que la procédure mémoire pleine soit exécutée. Pour plus d'informations, reportez-vous à la section « Libération auto des travaux » (P.325).

Supprimer le travail

Supprime les données partiellement mémorisées.

Exécuter le travail

Traite les données lues comme étant valides, et commence l'envoi du document mémorisé partiellement.

Nombre maximum de pages mémorisées

Définissez le nombre maximum de pages mémorisées pour un document numérisé. Vous pouvez spécifier de 1 à 999 pages.

Saturation

Définissez la saturation pour la numérisation d'un document en couleurs. Lorsque le document est numérisé, la saturation se règle automatiquement en fonction de la valeur que vous avez définie.

Niveau de suppression de fond

Définissez le niveau de suppression du fond. Cela n'est valide que lorsque [Suppression de fond] est défini sur [Suppression auto].

Plus la valeur est grande, plus l'effet de suppression du bruit de fond est important.

Niveau de suppression d'ombres

Définissez le niveau de suppression d'ombres. Cela n'est valide que lorsque [Suppression d'ombres] est défini sur [Suppression auto].

Gamme chromatique

Indiquez si vous souhaitez afficher la fonction Gamme chromatique.

Lorsque vous sélectionnez [Activé], le bouton [Gamme chromatique] s'affiche dans l'écran [Paramètres avancés] pour [Courriel], [Mémoires.-> dossier] et [Numéris. bureau].

REMARQUE • Lorsque [Désactivé] est sélectionné par défaut et que [Gamme chromatique] sous [Numérisation par défaut] est défini sur [Gamme chromatique périph.], [Détection auto] de [Numérisation couleur] dans le Premier onglet ([Courriel]/[Mémoires.-> dossier]/[Numéris. bureau]), et [MRC Compression élevée] et [Couleur spécifique] sous [Format de fichier] ne s'affichent pas. Pour plus d'informations sur la gamme chromatique, reportez-vous à la section « Gamme chromatique » (P.402).

Format TIFF

Définissez le format TIFF pour les données numérisées. Vous pouvez choisir [TIFF V6] ou [TTN2].

Écran de transfert de l'image

Indiquez si vous souhaitez afficher un message lorsque la numérisation d'un document est terminée.

Désactivé

N'affiche pas de message de fin de la numérisation.

Afficher message à la fin de la numéris.

Affiche un message de fin de la numérisation.

Afficher écrans numérisation et transfert

Affiche l'écran de transfert à la fin de la numérisation. Le message de fin de la numérisation n'est pas affiché.

Afficher message à la fin du transfert

Affiche un message de fin du transfert.

Avec recherche - Orientation de page

Indiquez si vous souhaitez que les caractères soient orientés à la verticale ou à l'horizontale lorsque la machine numérise un document avec la fonction OCR (Optical Character Recognition).

Orientation verticale auto

Orienté les caractères à la verticale, quelle que soit l'orientation du document.

Selon l'orientation du document

Orienté les caractères de la numérisation en fonction de l'orientation du document.

Expiration fichier URL

Définissez la durée de conservation des fichiers mémorisés avec la fonction Mémorisation et envoi lien. Vous pouvez spécifier une valeur de 1 à 168 heures par incréments de 1 heure. La valeur par défaut est 3.

Génération lien URL

Définissez le format des URL générées avec la fonction Mémorisation et envoi lien. Sélectionnez [Utiliser adresse IP] ou [Utiliser FQDN].

La section suivante comprend des exemples d'URL :

Si [Utiliser adresse IP] est sélectionné :

`http://192.0.2.1/scanUrl/doc1/get.htm`

Si [Utiliser FQDN] est sélectionné :

`http://pc1.mycompany.co.jp/scanUrl/doc1/get.htm`

Mémor. et envoi lien - Taille max fichier

Définissez la taille maximale des fichiers de données pouvant être mémorisés avec la fonction Mémorisation et envoi lien. Vous pouvez spécifier une valeur de 1 à 200 Mo par incréments de 1 Mo. La valeur par défaut est 200 Mo.

Impr. nom de connexion sur fichiers PDF

Si vous numérisez un document au format PDF lorsque l'authentification locale de la machine ou l'authentification à distance est activée, vous pouvez indiquer si vous souhaitez ajouter un nom d'utilisateur d'authentification comme Auteur dans les propriétés du document PDF.

Paramètres du service Fax

Dans [Paramètres du service Fax], vous pouvez configurer les paramètres du service Fax.

REMARQUE • Pour utiliser cette fonction, vous devez disposer d'un composant optionnel. Pour plus d'informations, contactez le support client sur le site dell.com/contactdell.

- Vous pouvez enregistrer de nouvelles entrées de carnet d'adresses dans [Ajouter entrée carnet d'adresses] sous [Configuration]. Pour plus d'informations, reportez-vous à la section « Ajouter entrée carnet d'adresses » (P.448).

Les informations ci-après indiquent la section de référence de chaque paramètre de configuration.

Écran par défaut	408
Fax - Valeurs par défaut	409
Contrôle Fax	410
Options fax reçu	415
Préréglages R/A	416
Formats document prédéfinis	416
Informations terminal local	417
Contrôle fax Internet	418

- 1 Dans l'écran [Outils], sélectionnez [Paramètres système] > [Paramètres du service Fax].
Pour connaître la méthode d'affichage de l'écran [Outils], reportez-vous à la section « Paramètres système » (P.306).
- 2 Sélectionnez l'élément à définir ou à modifier.

Écran par défaut

Vous pouvez définir les éléments affichés dans l'écran [Fax / Fax Internet].

Écran Fax par défaut

Définissez l'écran qui s'affiche par défaut lorsque l'écran [Fax / Fax Internet] est sélectionné dans l'écran [Accueil].
Sélectionnez [Onglet Fax] ou [Carnet d'adresses].

Premier onglet - Attribution des fonctions

Définissez les fonctions qui apparaissent dans l'écran [Fax / Fax Internet].

Fonction dans les deuxième à quatrième colonnes

Vous pouvez définir les fonctions qui apparaissent dans les deuxième à quatrième colonnes dans la partie inférieure de l'écran [Fax / Fax Internet].

Sélectionnez l'élément à afficher parmi [Non sélectionné], [Fax recto verso], [Type de document], [Résolution], [Options de confirmation], [Débit initial], [Texte d'en-tête], [Documents multiformats] et [Réduction/Agrandissement].

Réduction/Agrandissement - Bouton 3 - 5

Cet élément peut être défini lorsque [Réduction/Agrandissement] est sélectionné dans [Feature in 2nd to 4th Column].

Vous pouvez définir les agrandissements affichés comme [% prédéfini] affichés sous [Réduire / Agrandir] dans l'écran [Réglage Mise en page]. Vous pouvez attribuer un agrandissement à Réduction/Agrandissement - Bouton 3 - 5.

Écran de transmission

Indiquez si vous souhaitez afficher l'état de la transmission pendant la transmission.

Fax - Valeurs par défaut

Vous pouvez définir les paramètres par défaut des services de Fax. Lorsque la machine est allumée ou quitte le mode Économie d'énergie, ou lorsque vous appuyez sur le bouton <Clear All>, la machine réinitialise les valeurs par défaut définies sous ce menu. En définissant les fonctions et les valeurs que vous utilisez fréquemment comme valeurs par défaut, vous simplifiez vos opérations.

Résolution

Définissez la valeur par défaut de l'option [Résolution] dans l'écran [Fax / Fax Internet].

Type de document

Définissez la valeur par défaut de l'option [Type de document] dans l'écran [Fax / Fax Internet].

Densité

Définissez la valeur par défaut de l'option [Densité] dans l'écran [Fax / Fax Internet].

Documents multiformats

Définissez la valeur par défaut de l'option [Documents multiformats] dans l'écran [Réglage Mise en page].

Ignorer pages vierges

Définissez la valeur par défaut de l'option [Mode de numérisation] dans les écrans [Fax / Fax Internet] et [Réglage Mise en page] sur [Recto verso 1re page recto].

REMARQUE • Cette fonction est réservée au technicien Service Clients. Pour plus d'informations, contactez le support client sur le site dell.com/contactdell.

Débit initial

Définissez la valeur par défaut de l'option [Débit initial] dans l'écran [Options Fax /Fax Internet].

Envoi différé - Heure spécifique

Définissez la valeur par défaut de l'option [Heure spécifique] de [Envoi prioritaire/Envoi différé] dans l'écran [Options Fax /Fax Internet] lorsque [Heure spécifique] est sélectionné pour [Envoi différé].

Texte d'en-tête

Définissez la valeur par défaut de l'option [Texte d'en-tête] dans l'écran [Options Fax /Fax Internet].

Options de confirmation

Définissez la valeur par défaut de l'option [Options de confirmation] de [Relevé de confirmation] dans l'écran [Options Fax /Fax Internet].

REMARQUE • Vous pouvez sélectionner Accusés de réception ou Accusés de lecture dans [Méthode de confirmation de remise]. Pour plus d'informations sur la méthode de confirmation de remise, reportez-vous à la section « Méthode de confirmation de remise » (P.419).

Accusés de réception/de lecture

Définissez la valeur par défaut de l'option [Accusés de lecture] ou [Accusés de réception] de [Relevé de confirmation] dans l'écran [Options Fax /Fax Internet].

REMARQUE • Vous pouvez sélectionner Accusés de réception ou Accusés de lecture dans [Méthode de confirmation de remise]. Pour plus d'informations sur la méthode de confirmation de remise, reportez-vous à la section « Méthode de confirmation de remise » (P.419).

Profil fax Internet

Définissez la valeur par défaut de l'option [Profil fax Internet] dans l'écran [Options Fax / Fax Internet].

Objet du fax Internet

Définissez la valeur par défaut de l'option [Objet du fax Internet] dans l'écran [Options Fax /Fax Internet]. Vous pouvez entrer jusqu'à 128 caractères à un octet dans le champ Objet.

Cryptage fax Internet

Définissez la valeur par défaut de l'option [Cryptage] dans l'écran [Options Fax /Fax Internet].

REMARQUE • Cette fonction apparaît uniquement lorsque le certificat racine du serveur distant pour l'authentification à distance est défini.

Contrôle Fax

Vous pouvez configurer les paramètres associés au contrôle du Fax.

Confirmer les destinataires

Indiquez si vous souhaitez une confirmation du destinataire afin de réduire les risques d'envoi de fax ou de fax Internet à la mauvaise adresse. Lorsque l'option Confirmer les destinataires est définie sur [Entrer deux fois], si vous spécifiez un destinataire au moyen d'un numéro de téléphone ou en le sélectionnant dans le carnet d'adresses, l'écran vous invitant à confirmer le nom du destinataire s'affiche. Si le même destinataire a été entré, le processus de transmission commence.

Confirmer les destinataires de la diffusion

Ce paramètre est requis lorsque vous sélectionnez [Entrer deux fois] pour [Confirmer les destinataires]. Indiquez si vous souhaitez autoriser l'envoi diffusion.

- Entrer une seule fois
Autorise l'envoi diffusion. Il n'est pas nécessaire de confirmer le destinataire.
- Entrer deux fois
Autorise l'envoi diffusion. La confirmation du destinataire est requise.
- Diffusion désactivée
L'envoi diffusion n'est pas autorisé.

Confirmer destinataires de comp. abrégée

Ce paramètre est requis lorsque vous sélectionnez [Entrer deux fois] pour [Confirmer les destinataires]. Sélectionnez comment confirmer un destinataire après la première entrée.

- Entrer une seule fois
Il n'est pas nécessaire de confirmer le destinataire.
- Entrer deux fois
Utilisez la fonction Numéro abrégé pour confirmer le destinataire.
- Confirmer n° fax ou adresse électronique
Il est interdit d'entrer le numéro abrégé lorsque vous confirmez le numéro ou l'adresse.
Utilisez le numéro de fax, le numéro de téléphone ou l'adresse électronique pour entrer le destinataire.

Confirmer les destinataires du groupe

Spécifie si vous devez confirmer les adresses de groupes après l'entrée d'une adresse de groupe.

- Envoi groupé désactivé
Les envois groupés ne sont pas autorisés.
- Entrer une seule fois
Il n'est pas nécessaire de confirmer le destinataire d'un envoi groupé.
- Entrer deux fois
La confirmation du destinataire de l'envoi groupé est requise.

Case Diffusion sur premier onglet

Indiquez si vous souhaitez afficher la case [Activer la diffusion] dans l'écran [Fax / Fax Internet] pour exprimer clairement les directions de diffusion.

Numérotation de groupe

Permet de combiner les numéros de fax enregistrés dans un bouton d'accès direct, le numéro abrégé et le carnet d'adresses respectivement, et les numéros entrés à l'aide du clavier numérique à spécifier pour un destinataire. Vous pouvez sélectionner [Non] ou [Oui].

REMARQUE • Cet élément est accessible lorsque [Type 1] est défini pour [Type de carnet d'adresses] sous [Outils] > [Paramètres système] > [Paramètres du carnet d'adresses].

Recompositions manuelles - Entrées enreg.

Spécifiez le nombre de destinations de recompositions enregistrées.

Recomp. manuelles - Mode de composition

Spécifiez le type de destination enregistrée comme nombre de destination.
Lorsque vous désélectionnez toutes les cases à cocher, la fonction Recomposition est désactivée.

Texte d'en-tête - Interrogation

Indiquez si vous souhaitez joindre un en-tête de transmission à un fichier d'interrogation.
Le « fichier d'interrogation » est un document mémorisé dans le dossier public de la machine pour l'interrogation, et peut être envoyé au moyen d'une opération de l'autre partie.

Documents interrogés - Suppression auto

Indiquez si vous souhaitez supprimer automatiquement un fichier d'interrogation après transmission.

Rotation de 90 °

Indiquez si vous souhaitez faire pivoter le document lorsque la taille de son image doit être réduite à moins d'être retournée.

REMARQUE • Si un agrandissement arbitraire est spécifié dans [Réduction/Agrandissement], la fonction Rotation de 90 ° ne fonctionne pas.

G3 - ID expéditeur - Fax

Avec les communications G3, vous pouvez indiquer si vous souhaitez notifier l'ID G3 aux destinataires du fax.

Enregistrer fax non remis

Indiquez si vous souhaitez enregistrer un document de fax lors de l'échec de transmission d'un fax. Lorsque [Oui] est sélectionné, le bouton [Fax non remis] apparaît dans l'onglet [Impr. Protégée et autres] de l'écran [État des travaux]. Sélectionnez ce bouton pour envoyer de nouveau le document de fax.

Pour plus d'informations sur les fax non remis, reportez-vous à la section « Fax non remis » (P.223).

Enregistrer les fax supprimés

Lorsque [Oui] est sélectionné pour [Enregistrer fax non remis], indiquez si vous souhaitez enregistrer les fax annulés.

Fax enregistrés - Suppression auto

Lorsque [Oui] est sélectionné pour [Enregistrer fax non remis], indiquez si vous souhaitez supprimer automatiquement les fax enregistrés sur 24 heures.

Intervalle de transmission

Indiquez une valeur pour l'intervalle entre la fin d'une transmission et le début d'une autre, allant de 3 à 255 secondes par incréments de 1 seconde.

Un intervalle de transmission plus long accroît la durée totale pour l'envoi d'une transmission de diffusion, mais autorise la réception d'appels pendant la durée de mise en attente.

Envoi par lots

Lorsque la machine mémorise plusieurs fax adressés à une destination, l'activation de la fonction Envoi par lots permet de les expédier tous en même temps dans une transmission de fax unique. À l'aide de cette fonction, vous pouvez réduire vos coûts de communication.

Indiquez si vous souhaitez activer la fonction Envoi par lots.

Sachez que, l'envoi par lot n'est pas disponible avec les transmissions manuelles, les diffusions et les diffusions relais, le dossier éloigné et la transmission différée avec une heure spécifiée, avant l'heure spécifiée. Lorsque la recomposition, le renvoi, la transmission différée ou la fonction d'authentification sont utilisés, et que différents utilisateurs effectuent un envoi à la même adresse, l'envoi par lot est impossible.

Envoi/Réception manuel(le) - Défaut

Lorsque Raccroché ou Décroché est utilisé lors de l'envoi d'un fax, sélectionnez soit [Réception manuelle], soit [Envoi manuel].

Mode de réception fax

Définissez la valeur par défaut de l'option [Mode de réception fax] dans l'écran [Informations machine] qui s'affiche en appuyant sur le bouton <Machine Status>. Indiquez si vous souhaitez recevoir un fax automatiquement ou manuellement.

Limite du bord

Définissez la longueur à laquelle insérer un saut de page lorsque la longueur du document reçu par fax est supérieure à celle du papier. Vous pouvez spécifier une valeur de 0 à 127 mm par incréments de 1 mm.

Ce paramètre peut s'utiliser facilement avec la fonction Réduction auto à la réception suivante.

Réduction auto à la réception

Lorsque la longueur d'un document reçu par fax excède la longueur du papier mais est inférieure à la valeur du seuil du saut de page, indiquez si vous souhaitez réduire automatiquement la taille de l'image aux dimensions de la page.

Ce paramètre peut s'utiliser facilement avec la fonction Limite du bord. Si vous sélectionnez [Non], la partie de l'image au-delà de la longueur du papier est ignorée.

Format papier à la réception

Définissez la méthode de notification du format de papier sur lequel le fax sera imprimé, du récepteur à l'expéditeur.

Mode magasin

Indiquez le magasin utilisé pour l'impression du document reçu par fax. Seul le magasin spécifié sera utilisé pour l'impression du document reçu. Vous pouvez spécifier plusieurs magasins à l'exception du magasin 5. Si le document reçu par fax ne peut pas être imprimé sur le papier chargé dans les magasins spécifiés, la machine affiche un message indiquant qu'il sera imprimé sur le papier chargé dans le magasin 5. Chargez du papier dans le magasin 5 et appuyez sur le bouton <Start> pour imprimer le document. Pour annuler l'impression, appuyez sur le bouton <Clear All>.

Mode utilisateur

Spécifiez les formats de papier à utiliser pour l'impression des documents reçus par fax. Que le papier soit chargé ou non dans les magasins, seul le format de papier spécifié sera utilisé pour l'impression. Lorsque vous sélectionnez [Mode utilisateur], sélectionnez les formats de papier [A3☐], [A4☐], [A4☐], [A5☐], [B4☐], [B5☐], [8,5 x 11 po.☐] ou [Tout sélectionner]. Vous pouvez sélectionner un ou plusieurs formats de papier.

2 pages en 1 à la réception

Indiquez si vous souhaitez imprimer les deux pages d'un document reçu par fax sur un côté de la feuille de papier. Cela permet d'économiser du papier.

Par exemple, lorsque vous recevez deux pages au format A5, vous pouvez les imprimer sur une seule feuille de papier au format A4. Toutefois, si un format de papier identique à celui du document reçu est spécifié dans [Format papier à la réception], le document est imprimé sur le format de papier spécifié. En fonction des formats du document reçu, l'impression verticale multiple est parfois impossible.

Impression recto verso

Indiquez si vous souhaitez imprimer les documents reçus par fax (y compris les documents reçus par fax sur Internet) en mode recto verso. Cela permet d'économiser du papier.

REMARQUE • Même si vous sélectionnez [Activé], suivant les données reçues, l'impression recto verso est parfois impossible.

Effacement de bords - Haut et bas

Indiquez la longueur des bords effacés sur le document en direction du haut et du bas. Spécifiez une valeur de 0 à 20 mm en incréments de 1 mm.

Effacement de bords - Gauche et droite

Indiquez la longueur des bords effacés sur le document en direction de la gauche et de la droite. Spécifiez une valeur de 0 à 20 mm en incréments de 1 mm.

Réduction 8,5 x 11 vers A4

Lorsque [Réduction/Agrandissement] dans l'écran [Réglage Mise en page] est défini sur [% auto], vous pouvez indiquer si vous souhaitez réduire vos documents de taille 8,5 x 11 pouces au format A4 , pendant la numérisation.

Mode de gradation pseudo-photo

Vous pouvez sélectionner un mode d'expression gradation. La sélection de ce mode permet à la machine de modifier sa méthode de traitement des gris (demi-teinte) afin d'atteindre une qualité proche de celle d'une photo. Sélectionnez soit [Diffusion erreur], soit [Juxtaposition].

La modification de ce paramètre modifie également le mode de gradation de la photo pour la numérisation couleur (Noir et blanc).

Configuration sélecteur dossier

Indiquez si vous souhaitez utiliser la fonction Configuration sélecteur dossier.

La fonction Configuration sélecteur dossier permet de classer les fax reçus par type de ligne et de les mémoriser dans des dossiers spécifiés.

Procédure mémoire pleine

Si la mémoire du disque dur est insuffisante lors de la numérisation d'un document, un écran apparaît vous demandant comment vous souhaitez traiter les données partiellement mémorisées.

Définissez le processus que la machine doit exécuter pour les données partiellement mémorisées, à l'expiration d'un certain délai dans l'écran de confirmation.

Vous pouvez définir ce délai jusqu'à ce que la procédure mémoire pleine soit exécutée. Pour plus d'informations, reportez-vous à la section « Libération auto des travaux » (P.325).

Supprimer le travail

Supprime les données partiellement mémorisées.

Exécuter le travail

Traite les données lues comme étant valides, et commence la numérisation du document mémorisé partiellement.

Nombre maximum de pages mémorisées

Définissez le nombre maximum de pages mémorisées pour un document reçu par fax. Vous pouvez spécifier de 1 à 999 pages.

Mode numérisation docs multiformats

Définissez le mode de numérisation à utiliser lorsque la machine numérise plusieurs documents de diverses tailles simultanément, à l'aide du chargeur de documents. Si la machine numérise uniquement des documents de formats standard, nous vous recommandons de sélectionner [Format standard].

REMARQUE • Lorsque [Format standard] est sélectionné, une perte d'image peut se produire si les types de documents suivants sont numérisés :

- des documents de formats non standard ;
- des documents au format B4 avec le paramètre Formats en pouce dans [Paramètres de format papier].

Ignorer pages vierges

Indiquez si vous souhaitez détecter les pages blanches lors de la numérisation de documents recto verso, et transmettre uniquement les pages autres que les pages blanches.

REMARQUE • Cette fonction est réservée au technicien Service Clients. Pour plus d'informations, contactez le support client sur le site dell.com/contactdell.

Données fax dans dossier - Priorités 1 à 3

Définissez la priorité pour l'affichage des informations liées au fax reçu via les dossiers. Par exemple, lors de l'utilisation de Network Scanner Utility 3, les informations de fax sont affichées dans la section [Destinataire] de l'écran qui contient la liste des fichiers.

Les niveaux de priorité sont numérotés de 1 à 3. Tous les niveaux de priorité peuvent être définis, néanmoins, si vous souhaitez afficher un seul niveau de priorité, vous pouvez paramétrer tous les niveaux de priorité de manière identique.

Fax direct

Indiquez si vous souhaitez recevoir un fax dirigé par l'intermédiaire du pilote de fax de l'ordinateur. Lorsque vous sélectionnez [Désactivé], la fonction Fax direct devient inaccessible.

Bloquer fax entrants

Définissez un ID G3 (numéro de fax) dont vous souhaitez refuser la réception d'un fax. Vous pouvez spécifier jusqu'à 50 ID G3.

Vous trouverez l'ID G3 de l'expéditeur dont vous souhaitez refuser le fax dans la colonne « Station distante » d'un Relevé d'activité ou la colonne « Source d'entrée » d'un Relevé des travaux.

Bloquer numéros de fax inconnus

Indiquez si vous souhaitez recevoir des fax de numéros ID G3 inconnus. Lorsque l'option [Oui] est sélectionnée, la machine ne reçoit pas les fax des numéros de fax inconnus.

Options fax reçu

Les options des fax reçus permettent de spécifier la méthode de classement des documents reçus par fax dans les dossiers spécifiés.

Configuration du sélecteur de dossier

Si vous définissez un classement par type de ligne, la machine classe les documents reçus par type de ligne et les mémorise dans les dossiers spécifiés.

- 1 Sélectionnez [Configuration du sélecteur de dossier].
- 2 Sélectionnez la ligne à enregistrer, puis sélectionnez [Modifier les paramètres].



3 Sélectionnez [Activé].



4 Entrez à l'aide du clavier numérique le numéro du dossier (trois chiffres) où vous souhaitez mémoriser les fax.

5 Sélectionnez [Enregistrer].

Configuration de la destination

Dans [Configuration de la destination], vous pouvez définir la destination de sortie.

Fax reçu - Ligne 1

Spécifiez le magasin de sortie pour la ligne 1.

Fichiers imprimés depuis dossier public

Spécifiez le magasin de sortie pour le dossier public de l'interrogation.

Préréglages R/A

Vous pouvez définir les agrandissements affichés comme [% prédéfini] affichés sous [Réduction/Agrandissement] dans l'écran [Réglage Mise en page]. Vous pouvez attribuer n'importe quel agrandissement autre que [100%] et [% auto] aux boutons Préréglages R/A.

% prédéfini

Vous pouvez sélectionner un taux parmi les taux prédéfinis proposés.

% variable

Vous pouvez spécifier un agrandissement de 50 à 400 % par incréments de 1 %.

Formats document prédéfinis

Vous pouvez définir les formats de documents affichés dans [Format document] dans l'écran [Réglage Mise en page].

Vous pouvez attribuer les formats de document aux boutons autres que [Détection auto].

Si vous utilisez fréquemment des formats de papier non standard lors de la numérisation, vous gagnerez du temps en définissant ces formats comme valeur par défaut.

Formats A/B

Vous pouvez sélectionner un format parmi les formats A et B, par exemple A4 et B5.

Pouces

Vous pouvez sélectionner un format parmi les formats en pouces, par exemple 8.5 x 11 po et 11 x 17 po.

Autres

Vous pouvez sélectionner un format autre que ceux mentionnés ci-dessus, notamment les formats photo et carte postale.

Informations terminal local

Vous pouvez définir les informations du terminal local, notamment le nom local et le logo de la société.

REMARQUE • Les éléments affichés varient en fonction des options installées.

- Pour chaque ligne, vous pouvez définir un logo de société, un ID G3 (numéro de fax), un type de composition G3 et un type de ligne G3.

Nom local

Enregistrez le nom du terminal local comme nom local.

Le nom local s'affiche dans l'écran tactile du destinataire ou le Relevé d'activité. Toutefois, en fonction du périphérique utilisé par le destinataire, il est possible qu'il ne s'affiche pas. Spécifiez un nom local comprenant jusqu'à 20 caractères à un octet, à l'aide du clavier affiché ou du clavier numérique.

Logo de la société

Enregistrez le nom de l'expéditeur (logo de la société). Le logo de la société est imprimé dans le texte d'en-tête ou la page de garde. Spécifiez un logo de société comprenant jusqu'à 60 caractères à un octet, à l'aide du clavier affiché ou du clavier numérique.

REMARQUE • Si [Line 1 - Company Logo] n'est pas enregistré, le logo de la société est utilisé.

Mot de passe de la machine

Définissez un mot de passe pour la machine lorsque vous souhaitez limiter le nombre de personnes autorisées à envoyer un fax.

Lorsque vous définissez un mot de passe, seules les personnes qui envoient le mot de passe correct par code F sont autorisées à envoyer un fax ou une interrogation. Par conséquent, cela signifie également que les documents de fax en provenance d'un fax sans fonction Code F ne peuvent pas être acceptés.

Ligne 1 - Logo de la société

Enregistrez le nom de l'expéditeur pour la ligne 1. Le nom de l'expéditeur est imprimé dans le texte d'en-tête ou la page de garde. Spécifiez jusqu'à 60 caractères à un octet, à l'aide du clavier affiché ou du clavier numérique.

G3 - Ligne 1 - ID de fax

Lors de l'utilisation de communications G3, enregistrez l'ID G3. L'ID G3 est normalement défini sur le numéro de fax du terminal local.

Spécifiez un ID G3 comprenant jusqu'à 20 caractères à un octet, à l'aide du clavier affiché ou du clavier numérique.

REMARQUE • Un ID G3 (numéro de fax) peut comprendre jusqu'à 20 chiffres, incluant les chiffres 0 à 9, le signe + et l'espace.

G3 - Ligne 1 - Type composition

Définissez le type de composition.

Tonalité

Ligne à tonalité.

10 ips

Ligne à impulsion.

G3 - Ligne 1 - Type de ligne

Définissez le type de ligne.

PSTN

Ligne téléphonique de l'abonné.

PBX

Autocommutateur téléphonique privé.

Contrôle fax Internet

Vous pouvez configurer les paramètres associés au contrôle fax Internet.

Chemin fax Internet

Définissez le chemin de la communication fax Internet.

Par serveur de messagerie

Envoie des courriers électroniques via un serveur SMTP.

Direct (P2P)

Envoie directement à la machine avec la fonction Fax Internet, sans passer par le serveur SMTP.

Vous pouvez spécifier les deux types suivants d'adresses électroniques pour la fonction Fax Internet :

- Spécification d'un nom d'hôte
@ doit être suivi d'un nom de domaine complet (FQDN).
Exemple : local-part@peripherique.domaine.jp
- Spécification d'une adresse IP
@ doit être suivi d'une adresse IP entre crochets.
Exemple : local-part@[192.0.2.1]

Profil travail de diffusion

Définissez la valeur par défaut d'un profil fax Internet lors de l'envoi d'une diffusion fax Internet.

Un profil est spécifié pour restreindre les informations relatives aux attributs, notamment la résolution des images et le format papier des transmissions entre les machines compatibles Fax Internet.

REMARQUE • Les profils des fichiers TIFF pris en charge varient en fonction de la machine fax Internet de destination. Avant de spécifier un profil, vérifiez le profil pris en charge par la machine de destination.

TIFF-S

Profil standard Fax Internet. Pour les documents supérieurs au format A4, la taille est réduite automatiquement au format A4 lors de la transmission.

TIFF-F

Sélectionnez ce profil lorsque vous spécifiez [Très élevée (400 ppp)] ou [Très élevée (600 ppp)] pour [Résolution], ou lorsque vous envoyez des documents au format A3 ou B4.

TIFF-J

Sélectionnez ce profil pour l'envoi de documents au format JBIG.

Débit initial de diffusion

Définissez la valeur par défaut pour le mode de communication de diffusion sur fax Internet.

Méthode de confirmation de remise

Définissez la valeur par défaut de la méthode qui permet de confirmer si un fax Internet a atteint sa destination.

Pour imprimer un résultat de transmission, définissez [Impression confirmation remise] sur [Activé] sous [Paramètres des services Courriel / Fax Internet] > [Contrôle Courriel].

REMARQUE • Vous pouvez sélectionner [Accusés de réception] lorsque la machine de destination prend en charge la fonction DSN. Vous pouvez utiliser [Accusés de lecture] lorsque la machine de destination prend en charge la fonction MDN.

Accusés de réception

Vous pouvez demander une confirmation pour savoir si le fax Internet que vous avez envoyé a été correctement reçu dans le dossier du destinataire.

Accusés de lecture

Vous pouvez demander une confirmation pour savoir si le fax Internet et les pièces jointes que vous avez envoyés ont été traités correctement chez le destinataire.

Options d'impression fax Internet entrants

Lorsqu'un courrier électronique envoyé à partir d'une machine fax Internet compatible, vers l'adresse électronique de la machine, est reçu, vous pouvez sélectionner l'opération d'impression.

Imprimer seulement la pièce jointe

Imprime uniquement les documents joints.

Pièce jointe, en-têtes & message complets

Imprime l'en-tête et le corps de message des courriers électroniques.

Pièce jointe, en-têtes et message de base

Imprime les éléments de l'en-tête (De/À/Objet/Date) et le contenu des courriers électroniques.

Lorsque vous sélectionnez [Ne pas imprimer si aucun message], la machine imprime uniquement les courriers avec du contenu.

Destination des fax Internet

Définissez le magasin de sortie à utiliser pour l'impression des documents fax Internet.

REMARQUE • Pour utiliser cette fonction, vous devez disposer d'un composant optionnel. Pour plus d'informations, contactez le support client sur le site dell.com/contactdell.

Transfert fax depuis carnet d'adresses

Indiquez si vous souhaitez autoriser le transfert des données fax Internet reçues par courrier électronique via le protocole SMTP lorsque la destination du transfert n'est pas enregistrée dans le carnet d'adresses.

Désactivé

Autorise le transfert.

Activé

Vérifiez si le numéro de transfert du fax est indiqué dans le carnet d'adresses, sinon refusez la réception du courrier électronique et le supprimez.

Texte d'en-tête - Transfert fax

Lors du transfert d'un courrier électronique reçu d'un fax Internet vers un autre fax, indiquez si vous souhaitez ajouter un texte d'en-tête (heure de début, logo de la société, nom du destinataire, ID 3G et nombre de pages).

Transfert fax - Taille max. des données

Lors du transfert d'un courrier électronique reçu par fax Internet vers un autre fax, définissez la taille maximum des données.

Aucune limite

Pas de limite de taille de données.

Taille limite

Spécifiez une valeur de 1 à 65 535 Ko en incréments de 1 Ko. Si une taille de données dépasse la valeur spécifiée, les données sont effacées.

Paramètres des services Courriel / Fax Internet

Dans [Paramètres des services Courriel / Fax Internet], vous pouvez configurer les paramètres des services du courrier électronique et du fax Internet.

- 1 Dans l'écran [Outils], sélectionnez [Paramètres système] > [Paramètres des services Courriel / Fax Internet].

Pour connaître la méthode d'affichage de l'écran [Outils], reportez-vous à la section « Paramètres système » (P.306).

- 2 Sélectionnez l'élément à définir ou à modifier.

Contrôle Courriel

Vous pouvez configurer les paramètres des transmissions par courrier électronique et par fax Internet.

Nombre maximum d'adresses

Définissez le nombre maximum d'adresses pouvant être spécifiées lors de l'envoi d'un courrier électronique.

Le nombre d'adresses correspond au nombre total d'éléments dans les champs À :/Cc :/Cci :

Vous pouvez définir un nombre de 1 à 100 adresses maximum. Si le nombre d'adresses dépasse le maximum autorisé, la transmission du courrier électronique est interrompue.

REMARQUE • Cette option ne s'applique pas au service fax Internet.

Options d'impression courriels entrants

Lorsqu'un courrier électronique est reçu par la machine de l'adresse du courrier électronique, vous pouvez sélectionner l'opération d'impression.

Imprimer seulement la pièce jointe

Imprime uniquement les documents joints.

Pièce jointe, en-têtes & message complets

Imprime l'en-tête et le corps de message des courriers électroniques.

Lorsque vous sélectionnez [P. jointe, en-têtes complets & message (+ Info S/MIME)], les informations S/MIME sont également imprimées.

Pièce jointe, en-têtes et message de base

Imprime les éléments de l'en-tête (De/À/Objet/Date) et le contenu des courriers électroniques.

Lorsque vous sélectionnez [Ne pas imprimer si aucun message], la machine imprime uniquement les courriers avec du contenu.

Impression courriel de notification d'erreur

Indiquez si vous souhaitez que le courrier électronique de notification d'erreur soit imprimé automatiquement suite à une adresse incorrecte ou une erreur de transmission.

REMARQUE • L'impression du courrier électronique de notification d'erreur s'affiche sous forme d'erreur dans l'écran [Job Status] et dans le relevé des travaux, même si le travail s'est terminé correctement.

Réponse aux accusés de lecture

Indiquez si vous souhaitez répondre lorsqu'un accusé de lecture (MDN) est requis.

Désactivé

Ne répond pas.

Activé

Informe automatiquement l'expéditeur que le courrier électronique a été ouvert.

Accusés de lecture

Lorsqu'un courrier électronique est envoyé à partir de la machine, indiquez si vous souhaitez utiliser la fonction Accusé de lecture.

Désactivé

La fonction Accusés de lecture est désactivée.

Activé

Utilise la fonction Accusés de lecture.

REMARQUE • Pour le paramètre d'accusé de lecture du fax Internet, sélectionnez soit [Accusés de réception], soit [Accusés de lecture] dans [Méthode de confirmation de remise], sous [Outils] > [Paramètres système] > [Paramètres du service Fax] > [Contrôle fax Internet].

Impression confirmation remise

Indiquez si vous souhaitez imprimer automatiquement les courriers de résultats des transmissions (réponse DSN/réponse MDN).

Désactivé

N'imprime pas les courriers de résultats des transmissions.

Activé

Les courriers de résultats des transmissions sont imprimés automatiquement, que la transmission ait réussi ou échoué.

Imprimer en cas d'échec de remise

Imprime uniquement lorsque la transmission a échoué.

Méthode d'envoi divisé

Définissez la valeur par défaut pour la méthode d'envoi divisé.

Diviser en pages

Divise en pages.

Diviser par taille de données

Divise en fonction de la taille des données définie [Taille maximum des données par courriel].

Taille maximum des données par courriel

Définissez la limite maximum de la taille des données pour la division du courrier électronique.

Spécifiez une valeur de 512 à 20 480 Ko en incréments de 1 Ko. La valeur par défaut est 10 240 Ko.

Taille maximum totale des données

Définissez la limite maximum de la taille des données pour les courriers électroniques.
Spécifiez une valeur de 512 à 200 000 Ko en incréments de 1 Ko. La valeur par défaut est 200 000 Ko.

Nombre maximum de divisions

Définissez la limite maximum de division pour la division du courrier électronique.
Indiquez si vous ne souhaitez pas diviser le courrier électronique ou indiquez une valeur de 2 à 500.

Modif. champ De par utilis. occasionnels

Indiquez si vous souhaitez empêcher la modification des adresses électroniques par les utilisateurs non enregistrés sous [De], dans l'onglet [Courriel].

Modification champ De par invités

Indiquez si vous souhaitez empêcher la modification des adresses électroniques par les utilisateurs invités sous [De], dans l'onglet [Courriel].

Modif. champ De si succès recherche

Indiquez si vous souhaitez empêcher la modification des adresses électroniques sous [De], dans l'onglet [Courriel], lorsqu'un utilisateur connecté récupère une adresse électronique.

Modif. champ De si échec recherche

Indiquez si vous souhaitez empêcher la modification des adresses électroniques sous [De], dans l'onglet [Courriel], lorsqu'un utilisateur connecté ne parvient pas à récupérer une adresse électronique.

Envoi d'un courriel si échec recherche

Indiquez si vous souhaitez désactiver le service [Courriel] lorsqu'un utilisateur connecté ne parvient pas à récupérer une adresse électronique.

Ajouter mon adresse au champ "À"

Indiquez si vous souhaitez ajouter automatiquement l'adresse de l'expéditeur au champ « À ».

Ajouter mon adresse au champ Cc

Indiquez si vous souhaitez ajouter automatiquement l'adresse de l'expéditeur au champ « Cc ».

Modifier destinataires courrier

Indiquez si vous souhaitez autoriser la modification des destinataires du courrier électronique (À, Cc, Cci). En sélectionnant [Non], vous empêchez l'envoi de courriers électroniques vers des destinataires incorrects.

REMARQUE • Si vous définissez [Modifier destinataires courrier] sur [Non], définissez [Ajouter mon adresse au champ "À"] sur [Oui].

Paramètres du carnet d'adresses

Dans [Paramètres du carnet d'adresses], vous pouvez configurer les paramètres associés au courrier électronique et au carnet d'adresses.

- 1 Dans l'écran [Outils], sélectionnez [Paramètres système] > [Paramètres du carnet d'adresses].

Pour connaître la méthode d'affichage de l'écran [Outils], reportez-vous à la section « Paramètres système » (P.306).

- 2 Sélectionnez l'élément à définir ou à modifier.

Type de carnet d'adresses

Sélectionnez le type de carnets d'adresses [Type 1] ou [Type 2].

Service d'annuaire

Indiquez si vous souhaitez utiliser un carnet d'adresses mémorisé sur le serveur d'annuaire. Même lorsque [Activé] est sélectionné, le carnet d'adresses du serveur d'annuaire ne démarre pas temps que les conditions suivantes ne sont pas réunies.

- L'adresse IP de la machine doit être définie.
- L'adresse IP ou l'adresse Internet du serveur d'annuaire (primaire) doit être définie.
- Les numéros de ports utilisés pour la communication LDAP doivent être définis sur le serveur d'annuaire et la machine.

Carnet d'adresses par défaut - Numéris.

Sélectionnez [Entrées publiques] ou [Entrées réseau].

Carnet d'adresses par défaut - Fax

Sélectionnez [Entrées publiques] ou [Entrées réseau].

Affichage recherche par défaut

Sélectionnez [Recherche avancée] ou [Recherche simple].

REMARQUE • Cet élément peut être défini lorsque [Type de carnet d'adresses] est défini sur [Type 1].

Numéro fax abrégé par défaut

Indiquez le numéro abrégé par défaut à afficher en haut de l'écran [Carnet d'adresses fax]. Définissez un numéro de 1 à 2000.

REMARQUE • Les numéros disponibles à attribuer pour les numéros abrégés dépendent de la configuration de votre machine. Pour plus d'informations, contactez le support client sur le site dell.com/contactdell.

Paramètres du service Dossier

Dans [Paramètres du service Dossier], vous pouvez configurer les paramètres du service Dossier.

1 Dans l'écran [Outils], sélectionnez Paramètres système] > [Paramètres du service Dossier].

Pour connaître la méthode d'affichage de l'écran [Outils], reportez-vous à la section « Paramètres système » (P.306).

2 Sélectionnez l'élément à définir ou à modifier.

Fichiers récupérés par le client

Indiquez si vous souhaitez supprimer un fichier mémorisé dans un dossier lorsqu'un client le récupère.

Supprimer selon paramètres dossier

Opère en suivant les paramètres de dossier individuel.

Pour plus d'informations sur les paramètres de dossiers, reportez-vous à la section « Suppr. fichiers après récup. » (P.438).

Forcer la suppression

Ignore les paramètres de dossiers individuels, et force la suppression d'un fichier lorsqu'il est récupéré par un client.

Affichage fichier par défaut

Définissez la méthode d'affichage de l'écran contenant la liste des fichiers. Sélectionnez [Liste] ou [Vignette].

Confirmation impression et suppression

Indiquez si vous souhaitez afficher un écran de confirmation pour la suppression automatique, après leur impression, de fichiers mémorisés dans un dossier.

Convertir format perso. en standard

Indiquez si vous souhaitez convertir un format personnalisé en format standard lors du transfert d'un fax/fax Internet reçu ou d'un fichier pour Interrogation protégée dans le dossier.

Valeur seuil du format standard

Indiquez une valeur de seuil pour la conversion du format personnalisé en format standard lorsque [Convertir format perso. en standard] est défini sur [Oui (Fichiers fax et fax Internet seulement)].

Définissez une valeur de 0 à 10 mm par incrément de 1 mm.

Fax Internet vers fax Internet

Indiquez si vous souhaitez autoriser le transfert via le fax Internet de fichiers reçus dans un dossier.

Fax Internet vers courriel

Indiquez si vous souhaitez autoriser le transfert via un courrier électronique de fichiers reçus dans un dossier.

Qualité / Taille fichier pour récupération

Sélectionnez une qualité et une taille pour des fichiers hautement compressés et récupérés dans des dossiers. Sélectionnez [Qualité : Standard / Taille : Petite], [Qualité : Élevée / Taille : Grande] ou [Qualité : Maximale / Taille : Maximale].

Paramètres service Feuilles de distribution

Dans [Paramètres service Feuilles de distribution], vous pouvez configurer les paramètres du service Feuilles de distribution. La fonction Feuille de distribution est une fonction qui permet d'effectuer une série de travaux enregistrés.

En outre, dans [Paramètres service Feuilles de distribution], vous pouvez configurer un serveur de groupe. Toutefois, en ce qui concerne [Serveur de groupe], [Méthode de connexion serveur de groupe] et [Liste feuilles de distribution par défaut], vous devez conserver les paramètres par défaut car un serveur de groupe n'est pas disponible pour la machine.

Vous pouvez sélectionner une résolution dans [Résolution de transfert fax] lorsque vous transférez un document numérisé en tant que fax.

Serveur de groupe

Ne modifiez pas le paramètre par défaut.

Méthode de connexion serveur de groupe

Ne modifiez pas le paramètre par défaut.

Liste feuilles de distribution par défaut

Définissez les valeurs par défaut de [Enregistrer dans], [Propriétaire] et [Cible] pour les feuilles de distribution qui s'affichent lorsque vous sélectionnez [Feuilles de distribution] dans l'écran [Accueil].

Enregistrer dans

Ne modifiez pas le paramètre par défaut.

Propriétaire

Pour filtrer, sélectionnez le propriétaire des feuilles de distribution Administrateur ou Nonadministrateur.

REMARQUE • Lorsque la machine est en mode Authentification, sélectionnez le propriétaire dans Partagée(s) ou Personnelle(s).

Cible

Pour filtrer, sélectionnez la cible des feuilles de distribution parmi Numérisations, Application externe et Copie.

Résolution de transfert fax

Sélectionnez le paramètre de résolution lorsque vous envoyez un document en couleur par fax à l'aide de la fonction Feuille de distribution.

Résolution identique (Qualité élevée)

Convertit les images en couleurs et en noir et blanc d'un document avec la même résolution, lorsque le document est transféré par fax. La conversion d'images en couleur haute résolution dure plus longtemps.

200 ppp (Vitesse élevée)

Convertit les images en couleurs et en noir et blanc de 200 ppp sur un document, lorsque le document est transféré par fax.

Réduit la durée de conversion des images couleur 300 ppp ou supérieure en images noir et blanc. 200 ppp est équivalent à [Élevée (200 ppp)] en transmission par fax.

Paramètres du service Impression locale

Dans [Paramètres du service Impression locale], vous pouvez sélectionner le magasin affiché pour [Papier] dans les écrans [Imp. locale - Texte] et [Imp. locale - Photos].

Vous pouvez importer et imprimer des données d'image (DCF1.0 (Exif 2.0 - 2.2 conformes à la norme de fichiers JPEG/TIFF)) à partir d'une caméra numérique et de fichiers de documents (PDF, TIFF, XML Paper Specification (XPS) ou JPEG (JFIF)). Cette fonction s'appelle Impression locale.

- 1 Dans l'écran [Outils], sélectionnez [Paramètres système] > [Paramètres du service Impression locale].

Pour connaître la méthode d'affichage de l'écran [Outils], reportez-vous à la section « Paramètres système » (P.306).

- 2 Sélectionnez l'élément à définir ou à modifier.

Texte - Papier - Bouton 2 à 5

Sélectionnez le magasin affiché dans les deuxième à cinquième colonnes pour [Papier], dans l'écran [Imp. locale - Texte].

Photos - Papier - Bouton 1 à 5

Sélectionnez le magasin affiché dans les deuxième à cinquième colonnes pour [Papier], dans l'écran [Imp. locale - Photos].

Paramètres des fichiers mémorisés

Dans [Paramètres des fichiers mémorisés], vous pouvez indiquer si vous souhaitez supprimer automatiquement les fichiers mémorisés dans les dossiers de la machine. Définissez la date d'expiration et la date de suppression.

Vous pouvez également spécifier les types de fichiers à supprimer.

- 1 Dans l'écran [Outils], sélectionnez [Paramètres système] > [Paramètres des fichiers mémorisés].

Pour connaître la méthode d'affichage de l'écran [Outils], reportez-vous à la section « Paramètres système » (P.306).

- 2 Sélectionnez l'élément à définir ou à modifier.

Date d'expiration fichiers dans le dossier

Vous pouvez définir une date d'expiration pour les fichiers situés dans un dossier. Pour supprimer automatiquement des fichiers mémorisés dans un dossier, spécifiez une date d'expiration et une heure de suppression. Les paramètres s'appliquent à tous les fichiers mémorisés.

Désactivé

Ne supprime pas automatiquement les fichiers d'impression mémorisés dans la machine.

Activé

Permet de définir la durée de conservation des fichiers et la date d'expiration. Les fichiers mémorisés seront supprimés après dépassement de l'heure spécifiée dans [Fichiers supprimés à :].

Fichiers conservés :

Définissez une durée de conservation des fichiers de 1 à 14 jours.

Fichiers supprimés à :

Définissez une durée, après laquelle les fichiers expirés seront supprimés, de 1 à 12 heures pour le matin ou l'après-midi, et de 0 à 59 minutes.

REMARQUE • Lorsque vous sélectionnez [Format 24 heures] pour [Heure] sous [Outils] > [Paramètres système] > [Paramètres communs aux différents services] > [Horloge / Temporisateurs machine], définissez l'heure de suppression de 0 à 23 heures et de 00 à 59 minutes.

Pour supprimer automatiquement les fichiers à l'heure spécifiée ici, vous devez définir [Supprimer fichiers expirés] sur [Oui]. Pour plus d'informations, reportez-vous à la section « Supprimer fichiers expirés » (P.439).

Date expiration travaux mémorisés

Vous pouvez définir si vous souhaitez ou non supprimer automatiquement les fichiers d'impression (Impression facturée, Impression facturée privée, Impression protégée ou Impression d'échantillons) mémorisés dans la machine.

Options

Définissez la durée de conservation des travaux mémorisés.

Sélectionnez [Désactivé], [Activé] ou [Date identique aux fichiers dans dossier]. Lorsque [Activé] est sélectionné, définissez la valeur pour [Fichiers conservés :] de 1 à 23 heures en incréments de 1 heure. Lorsque la durée est écoulée, les fichiers d'impression mémorisés dans la machine sont supprimés. Lorsque l'option [Date identique aux fichiers dans dossier]

est sélectionnée, les fichiers d'impression mémorisés dans la machine sont supprimés en concordance avec le paramètre dans [Date d'expiration fichiers dans le dossier].

Hors tension suppr travaux

Permet d'indiquer si vous souhaitez supprimer les travaux mémorisés lorsque la machine est éteinte puis rallumée. Lorsque [Oui] est sélectionné, tous les travaux mémorisés sont supprimés. Lorsque [Non] est sélectionné, seuls les travaux mémorisés sont supprimés.

REMARQUE • Lorsque [Oui] est sélectionné, tous les travaux mémorisés sont supprimés indépendamment des paramètres [Fichiers conservés:].

Afficher détails liste trav. d'impr. mém.

Indiquez si vous souhaitez afficher des informations détaillées telles que la sortie couleur ou recto verso, dans la liste des travaux mémorisés des fichiers d'impression (Impression facturée, Impression protégée, Impression d'échantillons et Impression différée). Lorsque vous sélectionnez [Activé], les informations détaillées sont affichées dans la liste. Lorsque vous sélectionnez [Désactivé], vous pouvez afficher davantage de travaux à la fois car les informations détaillées ne sont pas affichées.

Écran de confirmation des impressions

Indiquez si vous souhaitez afficher, après impression, un écran de confirmation d'impression lors de la suppression des fichiers d'impression mémorisés dans la machine. Lorsque l'option [Activé] est sélectionnée, le message de confirmation s'affiche. Vous pouvez modifier le nombre de copies lorsque vous êtes autorisés à modifier les paramètres d'impression. Lorsque l'option [Désactivé] est sélectionnée, les fichiers d'impression mémorisés dans la machine sont supprimés automatiquement après l'impression.

Longueur min. code d'accès travaux mém.

Définissez le nombre minimum de chiffres autorisés pour le code d'accès, entre 0 et 12 chiffres. Un code d'accès est requis lorsque les fichiers de l'Impression protégée ou de l'Impression facturée privée doivent être mémorisés ou imprimés.

Le code d'accès est une chaîne comprenant obligatoirement un nombre de chiffres supérieur ou égal à la valeur spécifiée ici.

REMARQUE • Spécifiez la valeur « 0 », si vous ne définissez pas de codes d'accès, ou le nombre minimum de chiffres requis.

Ordre d'impression fichiers sélectionnés

Spécifiez l'ordre d'impression lorsque vous choisissez d'imprimer tous les fichiers d'impression mémorisés.

Date et heure : Plus ancien en premier

Imprime les fichiers dans l'ordre chronologique.

Date et heure : Plus récent en premier

Imprime les fichiers dans l'ordre chronologique inverse.

Nom fichier : Croissant

Imprime les fichiers dans l'ordre alphabétique croissant.

Nom fichier : Décroissant

Imprime les fichiers dans l'ordre alphabétique décroissant.

Configuration service Applications Web

Dans [Configuration service Applications Web], vous pouvez spécifier la destination de l'accès distant.

L'accès distant permet d'afficher les services d'applications Web compatibles avec la machine, directement sur l'écran tactile, afin de télécharger un document numérisé sur la machine vers les applications Web, et de sélectionner et imprimer directement un document mémorisé sur le serveur distant. Il permet également de télécharger et imprimer directement un fichier sans passer par un autre ordinateur.

REMARQUE • Pour utiliser cette fonction, vous devez disposer d'une application Web (achetée séparément).

- 1 Dans l'écran [Outils], sélectionnez [Paramètres système] > [Configuration service Applications Web].

Pour connaître la méthode d'affichage de l'écran [Outils], reportez-vous à la section « Paramètres système » (P.306).

- 2 Sélectionnez l'élément à définir ou à modifier.

Paramètres de vérification du certificat de serveur

Lorsque la machine est connectée à un serveur distant (ASP) situé dans la zone Internet, la vérification des certificats de serveur est rendue accessible pour empêcher les tentatives d'hameçonnage comme avec un navigateur Web Windows. Configurez les paramètres suivants.

Préparation

Téléchargez un certificat racine (certificat CA) de l'autorité de certification racine, qui délivre le certificat de serveur du serveur distant devant être connecté, sur l'ordinateur connecté à l'outil Web de configuration d'imprimante Dell.

Les formats du certificat CA pouvant être utilisés sont comme suit :

- Codage binaire DER (Distinguished Encoding Rules) X.509 (.CER)
- Codage Base 64 X.509 (.CER)
- Norme de syntaxe de message cryptographique - Certificats PKCS #7 (.P7B)

Procédure de paramétrage

- 1 Démarrez l'outil Web de configuration d'imprimante Dell.

Pour plus d'informations sur le démarrage de l'outil Web de configuration d'imprimante Dell, reportez-vous à la section « Démarrage de l'outil Web de configuration d'imprimante Dell » (P.484).

- 2 Générez un certificat.

Si vous utilisez un certificat de périphérique approuvé, passez à l'étape 3.

- 1) Cliquez sur l'onglet [[Propriétés].
- 2) Cliquez sur [Sécurité] pour afficher les éléments du dossier.
- 3) Cliquez sur [Gestion des certificats numériques de la machine].
- 4) Cliquez sur [Créer un nouveau certificat].

REMARQUE • Si l'option [Créer un nouveau certificat auto-signé] est affichée, cliquez dessus et passez à l'étape 6).

- 5) Sélectionnez [Certificat auto-signé] et cliquez sur [Continuer].

- 6) Définissez [Taille de la clé publique] et [Émetteur], puis cliquez sur [Appliquer].
Après un court instant, le message [Les paramètres ont été modifiés.] s'affiche.

3 Activez la communication SSL/TLS.

- 1) Cliquez sur [Paramètres SSL/TLS].
- 2) Activez la case à cocher [Activé] pour [Communication HTTP - SSL / TLS].
- 3) Activez la case à cocher [Activé] pour [Vérification du certificat du serveur distant].
- 4) Cliquez sur [Appliquer].
- 5) Lorsque le cadre à droite du navigateur Web se change en affichage de redémarrage de la machine, cliquez sur [Réinitialiser la machine]. La machine redémarre et les valeurs des paramètres sont activées.

4 Importez le certificat racine du serveur distant.

- 1) Actualisez le navigateur Web pour recharger l'outil Web de configuration d'imprimante Dell.

REMARQUE • Une adresse commençant par « https » au lieu de « http » s'affiche dans la zone d'adresse du navigateur Web.

- 2) Cliquez sur l'onglet [Propriétés].
- 3) Cliquez sur [Sécurité] pour afficher les éléments du dossier.
- 4) Cliquez sur [Gestion des certificats numériques de la machine].
- 5) Cliquez sur [Transférer le certificat signé].
- 6) Entrez le nom du fichier à importer ou sélectionnez le fichier à importer à partir de la boîte de dialogue qui s'affiche lorsque vous cliquez sur le bouton [Parcourir].
- 7) Cliquez sur le bouton [Importer].
Après un court instant, le message [Les paramètres ont été modifiés.] s'affiche.
- 8) Actualisez le navigateur Web pour recharger l'outil Web de configuration d'imprimante Dell.

5 Confirmez que le certificat a été importé.

Sinon, passez à l'étape 6.

- 1) Cliquez sur [Gestion des certificats].
- 2) Sélectionnez l'option [Autorités de certification approuvées] pour [Catégorie], puis cliquez sur le bouton [Afficher la liste].
- 3) Activez la case à cocher en regard du certificat à confirmer.
- 4) Cliquez sur le bouton [Informations sur le certificat].

6 Configurez les paramètres de connexion pour le serveur distant.

- 1) Cliquez sur l'onglet [Propriétés].
- 2) Cliquez sur [Configuration générale] pour afficher les éléments du dossier.
- 3) Cliquez sur [Paramètres de l'outil Web de configuration d'imprimante Dell].
- 4) Configurez les paramètres de connexion pour le serveur distant.
- 5) Cliquez sur [Modifier].
Configurez de nouveau les paramètres de connexion pour le serveur distant.

REMARQUE • Entrez une adresse commençant par « https » au lieu de « http » dans la zone d'adresse du navigateur Web.

- 6) Cliquez sur [Appliquer].
Après un court instant, le message [Les paramètres ont été modifiés.] s'affiche.

Configuration du serveur

Cette section décrit comment enregistrer un serveur sur des applications d'accès au Web.

REMARQUE • Si vous avez un ou plusieurs serveurs à enregistrer, vous pouvez pour vous aider, attribuer les serveurs aux boutons affichés dan l'écran [Accueil].

- 1 Sélectionnez [Configuration du serveur].
- 2 Sélectionnez une destination d'accès que vous souhaitez enregistrer, puis sélectionnez [Modifier les paramètres].
- 3 Entrez l'URL de la destination d'accès, si vous enregistrez une destination d'accès dans une nouvelle entrée.

URL

Entrez l'URL de la destination d'accès avec jusqu'à 256 caractères à un octet, puis sélectionnez [Enregistrer]. L'URL doit commencer par le type de protocole utilisé.

Utilisez la version d'une application Web définie sous [Version des applications Web], dans « Configuration du navigateur Web » (P.435).

Par exemple :

- http://www.exemple.com
- http://192.0.2.1 (IPv4)
- http://[2001:DB8::1234] (IPv6)
- https://www.exemple.com
- https://192.0.2.1 (IPv4)
- https://[2001:DB8::1234] (IPv6)
- Spécification avec V2 (ancienne version)
 - http-v2://www.exemple.com
 - http-v2://192.0.2.1 (IPv4)
 - http-v2://[2001:DB8::1234] (IPv6)
- Spécification avec V3
 - http-v3://www.exemple.com
 - http-v3://192.0.2.1 (IPv4)
 - http-v3://[2001:DB8::1234] (IPv6)
- Spécification avec V4 (nouvelle version)
 - http-v4://www.exemple.com
 - http-v4://192.0.2.1 (IPv4)
 - http-v4://[2001:DB8::1234] (IPv6)

REMARQUE • Lorsque l'URL est spécifiée avec V3, V4 (nouvelle version) est utilisé pour la connexion.

- Commencez avec « https » pour un protocole avec fonction de cryptage.

- 4 Configurez les autres paramètres comme nécessaire.

Nom du serveur

Entrez le nom de la destination d'accès avec jusqu'à 32 caractères à un octet.

Description

Entrez la description de la destination d'accès avec jusqu'à 128 caractères à un octet.

Utiliser ID utilisateur

- Non
 - Lorsque [Type de connexion] est défini sur [Connexion aux comptes éloignés] :
La machine accède au service distant à l'aide des informations utilisateurs authentifiées sur la machine.
 - Lorsque [Type de connexion] est défini sur [Connexion non requise] ou [Connexion aux comptes locaux] :
La machine demande à l'utilisateur d'entrer l'ID utilisateur et le mot de passe pour accéder aux applications Web.
- Oui
 - Permet d'entrer un ID utilisateur et un mot de passe dans [ID utilisateur] et [Mot de passe] respectivement, qui sont utilisés lorsque la machine accède au service distant.

ID utilisateur

Entrez l'ID utilisateur pour accéder au service distant avec jusqu'à 128 caractères.

REMARQUE • En fonction des paramètres sur le service distant, l'entrée pour l'[ID utilisateur] risque d'être non valide. Vérifiez les paramètres sur le service distant.

- En même temps que [ID utilisateur], définissez également [Mot de passe]. [ID utilisateur] sera non valide à moins que [Mot de passe] ne soit défini.
- Tous les paramètres spécifiés sont ignorés si le service distant à connecter nécessite un ID utilisateur et un mot de passe pour l'authentification.

Mot de passe

Entrez le mot de passe pour l'ID utilisateur avec jusqu'à 128 caractères.

Notification authentification / machine

Indiquez si vous souhaitez notifier le serveur distant avec les informations de la machine et les informations d'authentification de l'utilisateur à chaque fois que la machine se connecte au service distant.

REMARQUE • Le service distant détermine l'utilisation des informations. Nul besoin de configurer les paramètres dans le panneau de configuration.

Notification informations d'autorisation

Indiquez si vous souhaitez notifier le service distant avec les informations d'autorisation de l'utilisateur à chaque fois que la machine se connecte au service distant.

Supprimer tous les paramètres

Supprime tous les paramètres enregistrés.

Autres paramètres

Lors de l'envoi des informations utilisateur

Indiquez si vous souhaitez afficher un écran de confirmation lorsque la machine envoie les informations d'autorisation de l'utilisateur (ID utilisateur autorisé, mot de passe, adresse électronique, services restreints) au serveur distant.

REMARQUE • Même lorsque vous sélectionnez [Aucune confirmation requise], si une erreur s'est glissée dans les informations d'authentification, un écran de confirmation s'affiche.

Configuration du navigateur Web

Dans [Configuration du navigateur Web], vous pouvez configurer les paramètres du navigateur Web à utiliser lorsque la machine accède à une application Web à l'aide de la fonction Applications Web.

L'accès distant permet d'afficher les services d'applications Web compatibles avec la machine, directement sur l'écran tactile, afin de télécharger un document numérisé sur la machine vers les applications Web, et de sélectionner et imprimer directement un document mémorisé sur le serveur distant. Il permet également de télécharger et imprimer directement un fichier sans passer par un autre ordinateur.

REMARQUE • Pour utiliser cette fonction, vous devez disposer d'une application Web (achetée séparément).

- 1 Dans l'écran [Outils], sélectionnez [Paramètres système] > [Configuration du navigateur Web].

Pour connaître la méthode d'affichage de l'écran [Outils], reportez-vous à la section « Paramètres système » (P.306).

- 2 Sélectionnez l'élément à définir ou à modifier.

Version des applications Web

Sélectionnez la version du service d'applications Web [V2 (Ancienne version)] ou [V4 (Nouvelle version)].

REMARQUE • Si [V2 (Ancienne version)] est sélectionné, les paramètres suivants ne sont plus valides : [Supprimer cookies sur fermeture], [Effacer cache sur fermeture], [Utiliser Cache], [Accepter les cookies], [Utiliser TLS1.0], [Utiliser SSL3.0], [Sur échec de vérification de certificat SSL] et [Activer l'impression de fichier].

- Lorsque vous utilisez la version V3 de l'application Web, sélectionnez [V4 (Nouvelle version)].

Supprimer cookies sur fermeture

Indiquez si vous souhaitez supprimer les cookies persistants lorsqu'une connexion à une application Web se termine.

Effacer cache sur fermeture

Indiquez si vous souhaitez vider la mémoire cache lorsqu'une connexion à une application Web se termine.

Utiliser Cache

Indiquez si vous souhaitez utiliser la mémoire cache.

Accepter les cookies

Indiquez si vous souhaitez accepter les cookies.

Sélectionnez [Non], [Oui] ou [Avertir utilisateur si présentation cookie].

Lorsque que vous sélectionnez [Avertir utilisateur si présentation cookie], la machine fonctionne comme lorsque vous sélectionnez [Oui].

Utiliser TLS1.0

Indiquez si vous souhaitez utiliser TLS 1.0.

Utiliser SSL3.0

Indiquez si vous souhaitez utiliser SSL 3.0.

Sur échec de vérification de certificat SSL

Indiquez si vous souhaitez interrompre l'accès au site ou afficher un écran de confirmation d'accès si la vérification du certificat SSL échoue.

Activer l'impression de fichier

Indiquez si vous souhaitez utiliser la fonction Impression de fichier.

La fonction Impression de fichier permet d'imprimer directement les fichiers d'impression obtenus du serveur Web distant.

Configuration

Dans [Configuration], vous pouvez créer ou mettre à jour des dossiers, des flux de travaux et le carnet d'adresses.

Les informations ci-après indiquent la section de référence de chaque paramètre de configuration.

Créer dossier	437
Travaux mémorisés.....	440
Créer feuille de distribution.....	440
Créer mot-clé pour feuille de distribution	448
Ajouter entrée carnet d'adresses	448
Créer destinataires Fax Group.....	456
Ajouter commentaire fax	457
Attributs de magasin	457

1 Dans l'écran [Outils], sélectionnez [Configuration].

Pour connaître la méthode d'affichage de l'écran [Outils], reportez-vous à la section « Paramètres système » (P.306).

2 Sélectionnez l'élément à définir ou à modifier.

Créer dossier

La fonction Dossier vous permet de stocker des documents numérisés à l'aide de la machine, de faxer des documents reçus ou d'imprimer des documents envoyés à partir d'un ordinateur vers la machine.

Vous pouvez également envoyer par e-mail un fichier stocké dans un dossier ou récupérer un fichier stocké sur un ordinateur appartenant à un réseau.

Vous pouvez créer un dossier privé et un dossier public sur la machine, puis les utiliser séparément selon vos besoins.

Vous pouvez créer jusqu'à 200 dossiers.

Vous pouvez vérifier les dossiers existants dans la liste de dossiers. Pour plus d'informations, reportez-vous à la section « Liste des dossiers » (P.292).

1 Sélectionnez [Créer dossier].

2 Sélectionnez le dossier à créer.

- REMARQUE**
- Sélectionnez [▲] pour revenir à l'écran précédent ou [▼] pour passer à l'écran suivant.
 - À l'aide du pavé numérique, entrez un numéro de dossier à trois chiffres pour afficher le dossier spécifié en haut de la colonne.

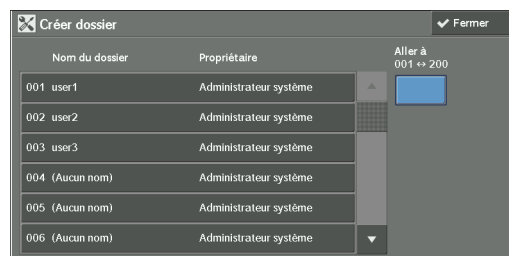

- 3 Lorsque vous créez un dossier, l'écran [Nouveau dossier - Code d'accès] apparaît. Choisissez des éléments, puis sélectionnez [Enregistrer].

REMARQUE • Lorsque vous sélectionnez un dossier déjà créé, l'écran [Dossier - Créer / Supprimer] apparaît.

Pour plus d'informations sur l'attribution d'un code d'accès, reportez-vous à la section « Vérif. code accès doss. » (P.438).

- 4 Sélectionnez des éléments, puis définissez les paramètres requis.
- 5 Lorsque vous avez configuré tous les paramètres requis, sélectionnez [Enregistrer].

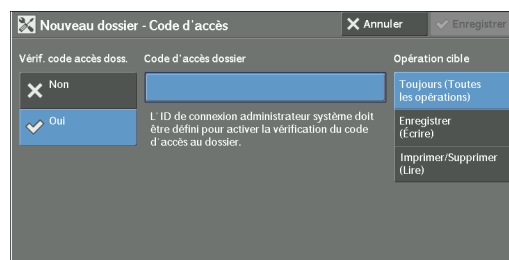

Nom du dossier

Définissez le nom du dossier. Entrez jusqu'à 20 caractères à un octet, à l'aide du clavier affiché ou du pavé numérique.

Vérif. code accès doss.

Définissez une restriction d'accès afin d'autoriser les opérations pour les utilisateurs spécifiés uniquement.

Vérif. code accès doss.

Indiquez s'il faut ou non définir un code d'accès.

- Non
Ne définit pas de restriction d'accès.
- Oui
Définit un code d'accès pour restreindre l'accès.

Code d'accès dossier

Pour utiliser la fonction Vérif. code accès doss., entrez un code d'accès. Vous pouvez entrer un code d'accès d'au maximum 20 chiffres (de 0 à 9).

Opération cible

Définissez les opérations à restreindre.

- Toujours (Toutes les opérations)
La saisie d'un code d'accès est obligatoire si un dossier est sélectionné ou qu'un fichier d'un dossier est imprimé ou supprimé.
- Enregistrer (Écrire)
La saisie d'un code d'accès est obligatoire lorsqu'un dossier est sélectionné.
- Imprimer/Supprimer (Lire)
La saisie d'un code d'accès est obligatoire en cas d'impression ou de suppression d'un fichier d'un dossier.

Suppr. fichiers après récup.

Lorsqu'un fichier stocké dans un dossier est imprimé ou est récupéré sur un serveur distant, indiquez si le fichier doit être supprimé.

Non

Le fichier reste dans le dossier.

Oui

Une fois le fichier imprimé ou récupéré par une source externe, il est automatiquement supprimé.

REMARQUE • Si vous sélectionnez [Oui], le fichier n'est pas supprimé lorsqu'il est récupéré depuis l'outil Web de configuration d'imprimante Dell.

Supprimer fichiers expirés

Indiquez s'il faut ou non activer la suppression des fichiers stockés dans un dossier à une date précise une fois le délai de conservation écoulé.

Non

Même si le délai de conservation s'est écoulé, les fichiers ne sont pas supprimés.

Oui

Supprime les fichiers expirés à la date spécifiée. Toutefois, si la date d'expiration n'a pas été précisée, les fichiers ne sont pas supprimés même si [Oui] est sélectionné.

REMARQUE • Lorsque la machine est éteinte au moment de la suppression d'un fichier expiré, le fichier est supprimé dès que la date de suppression est ultérieure au rallumage de la machine.

Pour plus d'informations sur la définition d'un délai de conservation des fichiers, reportez-vous à la section « Date d'expiration fichiers dans le dossier » (P.429).

Lier feuille distrib. au dossier

Vous pouvez lier une feuille de distribution à un dossier. La liaison d'une feuille de distribution dans laquelle une suite d'opérations est mémorisée à un dossier permet de définir une méthode de traitement pour les fichiers stockés dans un dossier.

Pour plus d'informations sur l'enregistrement d'une feuille de distribution, reportez-vous à la section « Créer feuille de distribution » (P.440).

Couper le lien

Annule la liaison entre un dossier et une feuille de distribution liée.

Créer/Modifier le lien

Un écran permettant de lier une feuille de distribution s'ouvre. Vous pouvez sélectionner des feuilles de distribution existantes ou en créer.

Pour plus d'informations sur l'opération, reportez-vous à la section « Créer feuille de distribution » (P.440).

Démarrage auto

Si vous cochez la case [Démarrage auto], lorsqu'un fichier est stocké dans un dossier, les procédures enregistrées dans la feuille de distribution liée démarrent automatiquement.

Lorsque le bouton [Supprimer le dossier] est sélectionné

La sélection de ce bouton supprime le dossier sélectionné. Tous les fichiers stockés dans le dossier sont également supprimés.

Si le [Type de connexion] est défini sur [Connexion non requise], toutes les feuilles de distribution, y compris celle d'un utilisateur local, créées dans l'écran [Créer dossier] ou celles créées dans l'écran [Envoi depuis dossier] sont également supprimées.

REMARQUE • Une fois les fichiers ou les feuilles de distribution supprimé(e)s, il est impossible de les restaurer.

Travaux mémorisés

La fonction Travaux mémorisés vous permet de mémoriser les paramètres souvent utilisés et d'enregistrer une suite d'opérations.

Pour plus d'informations sur l'opération, reportez-vous à la section « Enregistrement, suppression, changement de nom des programmes mémorisés » (P.181).

Créer feuille de distribution

Feuille de distribution est une fonction qui permet d'exécuter une série d'opérations mémorisées. Vous pouvez créer jusqu'à 1 000 feuilles de distribution.

La cible d'une feuille de distribution correspond à des fichiers stockés dans un dossier. Une feuille de distribution peut être exécutée de l'une des trois façons suivantes :

- en démarrant automatiquement une feuille de distribution lorsqu'un fichier est stocké dans un dossier
- en sélectionnant un fichier stocké dans un dossier pour exécuter manuellement la feuille de distribution associée
- en sélectionnant un fichier stocké dans un dossier pour sélectionner une feuille de distribution et l'exécuter manuellement

Pour lancer une feuille de distribution automatiquement, vous devez la lier à un dossier. Lorsqu'un fichier est stocké dans le dossier, il est automatiquement traité conformément à la feuille de distribution liée.

REMARQUE • Pour lier un dossier à une feuille de distribution créée avec [Créer feuille de distribution], sélectionnez [Envoi depuis dossier] ou [Créer dossier]. Pour plus d'informations, reportez-vous à la section à « Créer dossier » (P.437).

Les fonctions que vous pouvez mémoriser sont répertoriées ci-dessous.

- Transférer vers (FTP, SMB, courrier électronique, fax et fax Internet)
- Impression

Selon la méthode de stockage dans le dossier, certaines restrictions s'appliquent à la combinaison de fonctions.

Sortie Entrée	Impression	Fax	Fax Internet *1	Courrier électronique	FTP	SMB
Faxer les documents pour interrogation protégée	○	○	○	○	○	○
Numérisation	○	○	○	○	○	○
Faxer vers dossier	○*2	○	○	○	○	○
Réception de fax Internet	○	○	△	△	○	○
Impression mémorisée	X	X	X	X	X	X

- O : Disponible
- X : Non disponible
- △ : Disponible selon les paramètres du mode Administration système

*1 : Chargez un document A4 en orientation paysage lorsque TIFF-S a été sélectionné pour le profil de transfert fax Internet. Le chargement du document en orientation portrait réduit la taille de l'image du fax Internet.

*2 : Si le câble USB de fax est débranché durant l'impression d'un fichier de fax reçu, le fichier n'est pas supprimé après l'impression, même si le paramètre de suppression après impression est activé dans les paramètres du dossier.

Restrictions relatives à l'utilisation de la fonction Feuille de distribution

Une feuille de distribution peut être utilisée par un seul ou plusieurs utilisateurs ou encore en la liant à un dossier particulier. La fonction Authentification restreint l'utilisation des feuilles de distribution.

Pour plus d'informations sur les fonctions Feuille de distribution disponibles et les restrictions d'utilisation, reportez-vous à la section « Authentification pour les feuilles de distribution et les dossiers » (P.573).

- 1 Sélectionnez [Créer feuille de distribution].
- 2 Effectuez l'opération de feuille de distribution selon vos besoins.

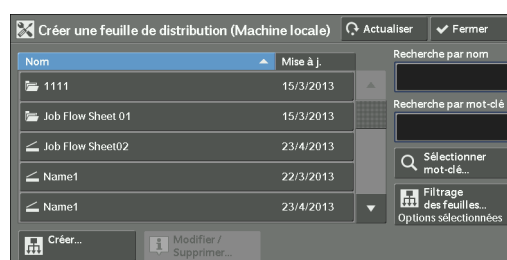

Filtrage des feuilles

Vous pouvez filtrer les feuilles de distribution à afficher.

Choisissez des conditions de filtrage, puis sélectionnez [Enregistrer].

REMARQUE • L'écran affiché varie en fonction du type de connexion sélectionné.



- Propriétaire

Filtre les feuilles de distribution par type de propriétaire.

- Cible

Filtre les feuilles de distribution par cible, par exemple, des travaux de numérisation et des dossiers.

Créer

Affiche l'écran [Créer une feuille de distribution].

Reportez-vous à la section « Créer une feuille de distribution » (P.442).

Modifier /Supprimer

Affiche l'écran [Détails].

Reportez-vous à la section « Modifier /Supprimer » (P.448).

Recherche par nom

Recherche les feuilles de distribution qui correspondent partiellement à la saisie. La machine effectue la recherche parmi les noms de feuille de distribution qui ont été mémorisés à la création de chaque feuille de distribution. Vous pouvez entrer jusqu'à 128 caractères à un octet.

Recherche par mot-clé

Recherche les feuilles de distribution qui correspondent entièrement à la saisie. La machine effectue la recherche uniquement parmi les mots-clés qui ont été enregistrés à la création de chaque feuille de distribution.

Sélectionner mot-clé

Affiche l'écran [Sélectionner mot-clé]. Sélectionnez un mot-clé mémorisé dans les paramètres système pour rechercher des feuilles de distribution. Recherche les feuilles de distribution qui correspondent entièrement à la saisie. La machine effectue la recherche uniquement parmi les mots-clés qui ont été enregistrés à la création de chaque feuille de distribution.

Pour plus d'informations sur le registre de mots-clés, reportez-vous à la section « Créer mot-clé pour feuille de distribution » (P.448).

Créer une feuille de distribution

Créez une feuille de distribution.

- 1 Choisissez un élément à définir, puis sélectionnez [Modifier].

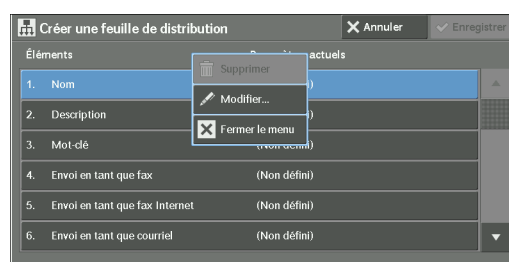

Supprimer

Supprime toutes les valeurs de paramètre pour l'élément sélectionné.

Modifier

Valide ou modifie les paramètres de l'élément sélectionné.

Fermer le menu

Désélectionne l'élément sélectionné.

Nom

Définissez le nom de la feuille de distribution en ne dépassant pas 128 caractères à un seul octet.

Description

Définissez la description de la feuille de distribution en ne dépassant pas 256 caractères à un seul octet.

Mot-clé

Entrez un mot-clé en ne dépassant pas 12 caractères à un seul octet pour la recherche de feuille de distribution. Vous pouvez également utiliser les mots-clés mémorisés pour [Créer mot-clé pour feuille de distribution].

Pour plus d'informations sur la recherche par mots-clés de feuille de distribution, reportez-vous à la section « Créer mot-clé pour feuille de distribution » (P.448).

Envoi en tant que fax

Définissez des destinations pour la transmission de fax. Vous pouvez spécifier jusqu'à 100 destinations au total, soit en les sélectionnant dans le carnet d'adresses soit en les entrant directement.

REMARQUE • Vous ne pouvez pas utiliser la composition avec caractère de remplacement ni la composition de groupe.

Numéro abrégé

Spécifiez une destination avec un numéro abrégé. Entrez le numéro abrégé à l'aide du pavé numérique, puis sélectionnez [Enregistrer]. L'adresse spécifiée apparaît dans le champ [Nom/Numéro de fax] de l'écran [Envoi en tant que fax].

Nouveau destinataire

Spécifiez une nouvelle adresse. L'adresse spécifiée apparaît dans le champ [Nom/Numéro de fax] de l'écran [Envoi en tant que fax].

Nom/Numéro de fax

Affiche le nom ou le numéro de fax spécifié pour le destinataire.

Supprimer

Supprime toutes les informations du destinataire sélectionné.

Modifier

Affiche l'écran [Modifier destinataire] qui vous permet de vérifier ou de modifier le destinataire sélectionné.

Annuler

Désélectionne l'élément sélectionné.

Envoi en tant que fax Internet

Définissez des destinations pour la transmission de fax. Vous pouvez spécifier jusqu'à 100 destinations au total, soit en les sélectionnant dans le carnet d'adresses soit en les entrant directement.

REMARQUE • Vous ne pouvez pas utiliser la composition avec caractère de remplacement ni la composition de groupe.

Numéro abrégé

Spécifiez une destination avec un numéro abrégé. Entrez le numéro abrégé à l'aide du pavé numérique, puis sélectionnez [Enregistrer]. L'adresse spécifiée apparaît dans le champ [Nom / Adresse électronique] de l'écran [Envoi en tant que fax Internet].

Nouveau destinataire

Spécifiez une nouvelle adresse. L'adresse spécifiée apparaît dans le champ [Nom / Adresse électronique] de l'écran [Envoi en tant que fax Internet].

Nom / Adresse électronique

Affiche le nom ou l'adresse spécifié(e) pour le destinataire.

Supprimer

Supprime toutes les informations du destinataire sélectionné.

Modifier

Affiche l'écran [Modifier destinataire] qui vous permet de vérifier ou de modifier le destinataire sélectionné.

Fermer le menu

Désélectionne l'élément sélectionné.

Message

Entrez le corps du message d'un fax Internet à l'aide du clavier affiché.

Profilfax Internet

Sélectionnez un profil de fax Internet.

Un profil est spécifié pour restreindre les informations relatives aux attributs, notamment la résolution des images et le format papier des transmissions entre les machines compatibles Fax Internet.

Tentatives de renvoi

Indiquez si vous souhaitez effectuer des tentatives de renvoi lors de l'échec d'une transmission. Si vous sélectionnez [Activé], définissez le nombre de tentatives de renvoi et leur intervalle.

- Tentatives de renvoi

Entrez un nombre de tentatives de transmission compris entre 1 et 5.

- Fréquence

Définissez l'intervalle entre les tentatives de transmission, de 30 à 300 secondes.

Texted'en-tête

Indiquez s'il faut ou non ajouter un texte d'en-tête à un fax Internet.

Envoi en tant que courriel

Définissez des destinataires pour une transmission par courrier électronique.

Vous pouvez spécifier jusqu'à 100 adresses au total, soit en les sélectionnant dans le carnet d'adresses soit en les entrant directement.

Si le [Cryptage] est défini sur [Activé], vous ne pouvez pas spécifier un destinataire en sélectionnant [Nouveau destinataire].

Carnet d'adresses

Vous pouvez définir des destinataires depuis le carnet d'adresses. L'adresse spécifiée apparaît dans le champ [Nom / Adresse électronique] de l'écran [Envoi en tant que courriel].

Nouveau destinataire

Spécifiez une nouvelle adresse. L'adresse spécifiée apparaît dans le champ [Nom / Adresse électronique] de l'écran [Envoi en tant que courriel].

Nom / Adresse électronique

Affiche le nom ou l'adresse électronique spécifié(e) pour le destinataire.

Objet

Entrez un objet à l'aide du clavier affiché.

Supprimer

Supprime toutes les informations du destinataire sélectionné.

Modifier

Affiche l'écran [Modifier destinataire] qui vous permet de vérifier ou de modifier le destinataire sélectionné.

Format fichier

Sélectionnez un format de fichier de sortie.

Tentatives de renvoi

Indiquez si vous souhaitez effectuer des tentatives de renvoi lors de l'échec d'une transmission. Si vous sélectionnez [Activé], définissez le nombre de tentatives de renvoi et leur intervalle.

- Tentatives de renvoi

Entrez un nombre de tentatives de transmission compris entre 1 et 5.

- Fréquence

Définissez l'intervalle entre les tentatives de transmission, de 30 à 300 secondes.

Cryptage

Indiquez s'il faut ou non crypter la transmission par e-mail.

REMARQUE • Pour crypter une transmission par e-mail, la configuration de S/MIME est nécessaire.

- Pour crypter une transmission par e-mail, un certificat est nécessaire.
- Pour activer le cryptage, sélectionnez [Activé] avant de spécifier une adresse. [Activé] est désactivé une fois l'adresse spécifiée.

Signature numérique

Indiquez s'il faut ou non ajouter une signature numérique.

REMARQUE • Pour ajouter une signature numérique, la configuration de S/MIME est nécessaire.

- Pour ajouter une signature numérique, un certificat est nécessaire.

Transfert via FTP (1), Transfert via FTP (2)

[Transfert via FTP (2)] sera affiché si le [Transfert via FTP (1)] est configuré.

Indiquez où le transfert FTP doit être stocké.

Carnet d'adresses

Lorsque l'adresse du serveur est enregistrée dans le carnet d'adresses, vous pouvez spécifier l'adresse depuis ce dernier. L'adresse spécifiée apparaît dans l'écran [Transfert via FTP (1)] ou [Transfert via FTP (2)].

Pour plus d'informations sur le carnet d'adresses, reportez-vous à la section « Ajouter entrée carnet d'adresses » (P.448).

Format fichier

Spécifiez un format de fichier de sortie.

Tentatives de renvoi

Indiquez si vous souhaitez effectuer des tentatives de renvoi lors de l'échec d'une transmission. Si vous sélectionnez [Activé], définissez le nombre de tentatives de renvoi et leur intervalle.

- Tentatives de renvoi

Entrez un nombre de tentatives de transmission compris entre 1 et 5.

- Fréquence

Définissez l'intervalle entre les tentatives de transmission, de 30 à 300 secondes.

Nom, Serveur, Enregistrer dans, Nom utilisateur et Mot de passe

Sélectionnez [Nom], [Serveur], [Enregistrer dans], [Nom utilisateur] ou [Mot de passe] pour afficher un écran de saisie.

Les nombres de caractères que vous pouvez entrer sont les suivants :

- Nom : jusqu'à 18 caractères à un octet
- Serveur : jusqu'à 64 caractères à un octet
- Enregistrer dans : jusqu'à 128 caractères à un octet
- Nom utilisateur : jusqu'à 97 caractères à un octet
- Mot de passe : jusqu'à 32 caractères à un octet

Transfert via SMB (1), Transfert via SMB (2)

Indiquez où le transfert SMB doit être stocké.

[Transfert via SMB (2)] sera affiché si le [Transfert via SMB (1)] est configuré.

Carnet d'adresses

Lorsque l'adresse du serveur est enregistrée dans le carnet d'adresses, vous pouvez spécifier l'adresse depuis ce dernier. L'adresse spécifiée apparaît dans l'écran [Transfert via SMB (1)] ou [Transfert via SMB (2)].

Pour plus d'informations sur le carnet d'adresses, reportez-vous à la section « Ajouter entrée carnet d'adresses » (P.448).

Format fichier

Spécifiez un format de fichier de sortie.

Tentatives de renvoi

Indiquez si vous souhaitez effectuer des tentatives de renvoi lors de l'échec d'une transmission. Si vous sélectionnez [Activé], définissez le nombre de tentatives de renvoi et leur intervalle.

- Tentatives de renvoi
Entrez un nombre de tentatives de transmission compris entre 1 et 5.
- Fréquence
Définissez l'intervalle entre les tentatives de transmission, de 30 à 300 secondes.

Nom, Serveur, Nom partagé, Enregistrer dans, Nom utilisateur et Mot de passe

Sélectionnez [Nom], [Serveur], [Nom partagé], [Enregistrer dans], [Nom utilisateur] ou [Mot de passe] pour afficher un écran de saisie.

Les nombres de caractères que vous pouvez entrer sont les suivants :

- Nom : jusqu'à 18 caractères à un octet
- Serveur : jusqu'à 64 caractères à un octet
- Nom partagé : jusqu'à 64 caractères à un octet
- Enregistrer dans : jusqu'à 128 caractères à un octet
- Nom utilisateur:

Pour les utilisateurs de domaine : jusqu'à 97 caractères avec le format nom d'utilisateur@nom de domaine ou nom de domaine\nom d'utilisateur

(le nom d'utilisateur et le nom de domaine ne doivent pas dépasser 32 et 64 caractères à un seul octet, respectivement)

Pour les utilisateurs locaux : jusqu'à 32 caractères à un octet

- Mot de passe : jusqu'à 32 caractères à un octet

Impression

Configurez les paramètres d'impression. Lorsque [Activé] est sélectionné, vous pouvez configurer les paramètres de la fonction Impression.

Quantité

Définissez un nombre de copies compris entre 1 et 999 par incrément de 1.

Papier

Sélectionnez un magasin pour l'impression. Lorsque l'option [Sélection auto] est sélectionnée, le format papier du document est utilisé.

- Sélection auto

Un magasin approprié est automatiquement sélectionné.

- Magasins 1 à 4 et 6 (optionnel)

Sélectionnez un magasin parmi les cinq disponibles.

- Départ manuel

Imprime sur le papier chargé dans le magasin 5.

Impression recto verso

Définissez l'option d'impression recto verso.

Réception

Configurez les paramètres d'agrafage/de perforation et de destination.

- Agrafage

Définissez la position de l'agrafage.

- Perforation

Définissez la position de la perforation.

- Destination

Définissez la destination.

Notification par courrier électronique

Vous pouvez recevoir une notification par courrier électronique lorsqu'un fichier est sauvegardé dans un dossier ou qu'une feuille de distribution se termine.

Nom / Adresse électronique

Définissez le destinataire de la notification par courrier électronique.

Message

Entrez un message qui s'affiche dans le corps du message du courrier électronique.

Quand avertir

Sélectionnez le moment auquel envoyer la notification par courrier électronique [Après mémoris. fichier] et [À la fin du travail].

Supprimer destinataire

Supprime toutes les informations du destinataire sélectionné.

Modifier

Permet de vérifier ou de modifier le destinataire sélectionné.

Fermer le menu

Désélectionne l'élément sélectionné.

Modifier /Supprimer

Vous pouvez vérifier le contenu d'une feuille de distribution, le modifier, le copier ou le supprimer.

REMARQUE • Certaines opérations peuvent être restreintes selon les types de propriétaires de feuille de distribution, les paramètres d'authentification et les types d'utilisateur. Pour plus d'informations, reportez-vous à la section « Authentification pour les feuilles de distribution et les dossiers » (P.573).

Supprimer

Supprime la feuille de distribution sélectionnée.

Copier

Crée un duplicata de la feuille de distribution sélectionnée. Vous pouvez créer une feuille de distribution sur la base du duplicata.

La procédure de création est identique à la création d'une feuille de distribution. Pour plus d'informations, reportez-vous à la section « Créer une feuille de distribution » (P.442).

Modifier

Vous pouvez modifier la feuille de distribution sélectionnée.

La procédure de modification est identique à la création d'une feuille de distribution. Pour plus d'informations, reportez-vous à la section « Créer une feuille de distribution » (P.442).

Créer mot-clé pour feuille de distribution

Vous pouvez enregistrer les mots-clés de recherche de feuille de distribution. Les mots-clés enregistrés s'affichent sous [Sélectionner mot-clé] et peuvent être utilisés pour rechercher des feuilles de distribution. Les mots-clés sont également disponibles dans une liste située sous [Mot-clé] et qui s'affiche lorsque vous créez une feuille de distribution. Le mot-clé ne peut pas dépasser 12 caractères à un octet pour la recherche de feuille de distribution.

Ajouter entrée carnet d'adresses

Vous pouvez ajouter les adresses les plus utilisées au carnet d'adresses. Sélectionnez un type d'adresse parmi Fax, Fax Internet, courrier électronique et Serveur (FTP/SMB).

Lorsqu'une adresse est mémorisée, vous pouvez la rechercher depuis le [Carnet d'adresses] dans les écrans [Fax], [Fax Internet] et [Courrier électronique].

Vous pouvez mémoriser 2 000 adresses au total pour les types Fax, Fax Internet, courrier électronique et Serveur (FTP/SMB).

REMARQUE • Vous pouvez sélectionner les types d'adresse suivants lorsque vous ajoutez une adresse au carnet :
Fax, Fax Internet, courrier électronique et Serveur (FTP/SMB)

Lorsque vous enregistrez une adresse dans le carnet, sélectionnez un type d'adresse selon le service utilisé. Si une entrée du carnet d'adresses ne comporte pas le bon type d'adresse, elle ne peut pas être sélectionnée dans le service d'origine.

- Les numéros d'adresse correspondent aux boutons One Touch. Ceux-ci sont disponibles pour les fonctions Fax et Fax Internet. Pour plus d'informations sur le lien entre les numéros d'adresse et les boutons One Touch, reportez-vous à la section « Boutons d'accès direct » (P.330).

- Pour spécifier une adresse électronique ou serveur (FTP/SMB) à insérer dans le carnet d'adresses, il est impossible d'utiliser un numéro abrégé à l'aide du pavé numérique, de la composition One Touch ou de la composition de groupe.
- Pour indiquer une adresse électronique ou une adresse de serveur avec les services Numérisation, utilisez le carnet d'adresses. Vous ne pouvez pas utiliser un numéro abrégé à l'aide du pavé numérique, des boutons One Touch ou de l'adresse de groupe créée avec la fonction de destinataires de groupe pour spécifier de telles adresses.
- Vous pouvez enregistrer, modifier, supprimer ou afficher le carnet d'adresses à partir de l'outil Web de configuration d'imprimante Dell.

1 Sélectionnez [Ajouter entrée carnet d'adresses].

REMARQUE • Pour afficher l'écran [Ajouter entrée carnet d'adresses], appuyez sur le bouton <Log In/Out> et entrez l'ID utilisateur de l'administrateur système, puis sélectionnez [Outils] > [Configuration] > [Ajouter entrée carnet d'adresses]. Si [Configuration] s'affiche dans l'écran [Accueil], sélectionnez [Configuration] > [Ajouter entrée carnet d'adresses].

2 Appuyez sur un numéro abrégé à enregistrer.

REMARQUE • Sélectionnez [▲] pour revenir à l'écran précédent ou [▼] pour passer à l'écran suivant.

- À l'aide du pavé numérique, entrez un numéro abrégé pour afficher le numéro spécifié en haut de la colonne.



3 Sélectionnez [Type d'adresse].



4 Choisissez le type d'adresse, puis sélectionnez [Enregistrer].



5 Sélectionnez l'élément à définir.

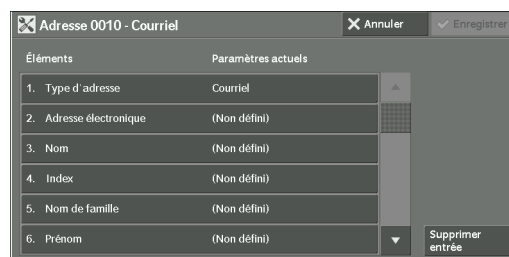

6 Lorsque les paramètres sont définis, sélectionnez [Enregistrer].

Lorsque le type d'adresse sélectionné est [Courriel]

Les éléments suivants s'affichent :

- Type d'adresse
- Prénom

- Adresse électronique
- Nom
- Index
- Nom de famille
- Élément personnalisé 1 (Numéro de téléphone*)
- Élément personnalisé 2 (Bureau*)
- Élément personnalisé 3 (Service*)
- Certificat S/MIME

* : Paramètre par défaut usine

Lorsque le type d'adresse sélectionné est [Serveur]

Les éléments suivants s'affichent :

- Type d'adresse
- Nom
- Index
- Protocole de transfert
- Nom/adresse IP du serveur
- Enregistrer dans
- Nom utilisateur
- Mot de passe
- Numéro de port
- Nom partagé (SMB uniquement)

Lorsque le type d'adresse sélectionné est [Fax]

Les éléments suivants s'affichent :

- Type d'adresse
- Numéro de fax
- Nom
- Index
- Débit initial
- Résolution
- Page de garde
- Format image maximum
- Envoi différé
- Dossier éloigné
- Code F
- Diffusion relais
- Facturation - Jour
- Facturation - Nuit
- Facturation - Minuit

Lorsque le type d'adresse sélectionné est [Fax Internet]

Les éléments suivants s'affichent :

- Type d'adresse
- Adresse électronique
- Nom
- Index
- Certificat S/MIME
- Débit initial
- Résolution
- Format image maximum
- Profil fax Internet

Type d'adresse

Permet de modifier un type d'adresse.

Adresse électronique

Entrez une adresse électronique sans dépasser 128 caractères à un octet.

Nom

Entrez un nom de destinataire sans dépasser 18 caractères à un octet.

Index

Vous pouvez enregistrer un seul caractère d'index alphanumérique à utiliser comme mot-clé de recherche lorsque les destinataires mémorisés sont répertoriés dans l'ordre alphabétique.

Nom de famille

Entrez un nom de destinataire sans dépasser 32 caractères à un octet.

Prénom

Entrez un prénom de destinataire sans dépasser 32 caractères à un octet.

Élément personnalisé 1

Le nom d'attribut défini dans [Nom d'attribut élément personnalisé 1] apparaît comme nom d'élément.

Vous pouvez entrer toute information sous la forme d'un élément auxiliaire. Jusqu'à 20 caractères à un octet sont autorisés. Cet élément convient pour des informations représentées par une chaîne de caractères plus courte, telle qu'un numéro de téléphone ou un matricule employé.

Pour plus d'informations sur le nom d'attribut, reportez-vous à la section « Nom d'attribut des éléments personnalisés 1, 2 et 3 » (P.386).

Élément personnalisé 2

Le nom d'attribut défini dans [Nom d'attribut élément personnalisé 2] apparaît comme nom d'élément.

Vous pouvez entrer toute information sous la forme d'un élément auxiliaire. Jusqu'à 40 caractères à un octet sont autorisés. Cet élément convient pour des informations représentées par une chaîne de caractères plus longue, telle qu'un nom de société ou un nom de service.

Pour plus d'informations sur le nom d'attribut, reportez-vous à la section « Nom d'attribut des éléments personnalisés 1, 2 et 3 » (P.386).

Élément personnalisé 3

Le nom d'attribut défini dans [Nom d'attribut élément personnalisé 3] apparaît comme nom d'élément.

Vous pouvez entrer toute information sous la forme d'un élément auxiliaire. Jusqu'à 60 caractères à un octet sont autorisés. Cet élément convient pour des informations représentées par une chaîne de caractères beaucoup plus longue, telle qu'un nom de division de société ou une adresse de société.

Pour plus d'informations sur le nom d'attribut, reportez-vous à la section « Nom d'attribut des éléments personnalisés 1, 2 et 3 » (P.386).

Certificat S/MIME

Permet de lier un certificat S/MIME. Le certificat S/MIME doit être enregistré au préalable.

Pour lier un certificat, sélectionnez [Joindre / Modif.un certificat], puis choisissez un certificat dans un écran affiché. Pour supprimer un lien, sélectionnez [Supprimer le certificat].

- REMARQUE**
- Si un certificat lié à un certificat S/MIME dans le carnet d'adresses est supprimé pour une raison quelconque, comme l'initialisation du disque dur et la suppression du certificat, il ne sera plus valide. Même si vous réenregistrez le certificat S/MIME, vous devez à nouveau le lier manuellement.
 - Si plusieurs certificats sont enregistrés sur la machine, la liaison d'un certificat peut prendre beaucoup de temps.

Pour plus d'informations sur le certificat, reportez-vous à la section « Paramètres de cryptage et de signature numérique » (P.543).

Protocole de transfert

Définissez le protocole de transfert. Vous pouvez choisir [FTP] ou [SMB].

Nom/adresse IP du serveur

Entrez un nom ou une adresse IP d'un serveur de destination de transfert.

Nom partagé (SMB uniquement)

Entrez le nom partagé du dossier SMB.

REMARQUE • Si le symbole « / » est utilisé en haut d'un nom partagé, la feuille de distribution ne peut pas lire le nom correctement. N'utilisez pas le symbole « / » en haut d'un nom partagé.

Enregistrer dans

Entrez le répertoire de stockage des fichiers. Si SMB est sélectionné, utilisez un format UNC.

- Transfert via FTP

Par exemple : aaa/bbb

Lorsque vous enregistrez des fichiers dans le répertoire bbb sous le répertoire aaa dans le répertoire racine.

- Transfert via SMB

Par exemple : aaa\bbb

Lorsque vous enregistrez des fichiers dans le répertoire bbb sous le répertoire aaa dans un volume spécifié.

Nom utilisateur

Définissez le nom d'utilisateur si le serveur de destination de transfert requiert la saisie d'un nom d'utilisateur.

Lorsque [FTP] est sélectionné pour [Protocole de transfert], une limite maximale de 97 caractères est autorisée.

Lorsque [SMB] est sélectionné pour [Protocole de transfert], utilisez l'un des formats suivants :

- Pour Active Directory :

nom d'utilisateur@nom de domaine (nom d'utilisateur : jusqu'à 32 caractères / nom de domaine : jusqu'à 64 caractères)

Par exemple : abc@exemple.com (où abc est le nom d'utilisateur et exemple.com le nom de domaine)

- Pour les domaines Windows NT® :

nom de domaine\nom d'utilisateur@ (nom de domaine : jusqu'à 64 caractères / nom d'utilisateur : jusqu'à 32 caractères)

Par exemple : exemple\abc (où exemple est le nom de domaine et abc le nom d'utilisateur)

- Pour les groupes de travail :

utilisateur local (jusqu'à 32 caractères)

Par exemple : ABC

Mot de passe

Définissez un mot de passe lorsque le serveur de destination de transfert vous invite à en saisir un. Vous pouvez entrer jusqu'à 32 caractères à un octet pour un mot de passe.

Numéro de port

Définissez le numéro de port de la destination de transfert. Spécifiez un nombre compris entre 1 et 65535.

Numéro de fax

Entrez un numéro de fax sans dépasser 128 chiffres.

Index

Vous pouvez enregistrer un seul caractère d'index alphanumérique à utiliser comme mot-clé dans la recherche avec le carnet d'adresses.

Débit initial

Définissez un mode de communication. Vous pouvez choisir [G3 Auto] ou [4800 bps forcé]. Lorsque la destination est spécifiée par un numéro abrégé avec un mode de communication déjà défini, vous ne pouvez pas modifier ce mode dans l'écran [Fax / Fax Internet].

Résolution

Définissez la qualité de l'image pour la transmission.

Sélectionnez [Panneau de commande] (qualité d'image sélectionnée dans le panneau de commande), [Standard (200 x 100 ppp)], [Élevée (200 ppp)], [Très élevée (400 ppp)] ou [Très élevée (600 ppp)].

Page de garde

Indiquez s'il faut ou non joindre une page de couverture à un fax ou à un fax Internet. Dans la page de couverture, vous pouvez imprimer des Commentaires destinataire et des Commentaires expéditeur.

Les commentaires doivent avoir été enregistrés au préalable.

Pour plus d'informations sur l'enregistrement de commentaires, reportez-vous à la section « Ajouter commentaire fax » (P.457).

- 1 Sélectionnez [Imprimer page de garde].
- 2 Sélectionnez [Commentaires].
- 3 Sélectionnez des commentaires dans la liste affichée sous [Commentaires destinataire] et [Commentaires expéditeur].

REMARQUE • Sélectionnez [▲] pour revenir à l'écran précédent ou [▼] pour passer à l'écran suivant.

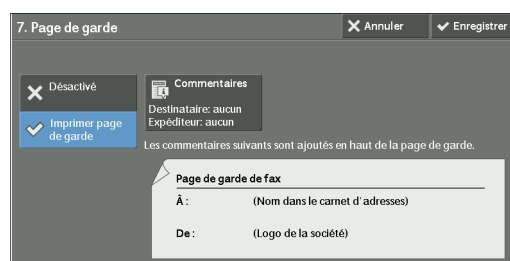

- 4 Sélectionnez [Enregistrer]. L'image de la page de couverture du fax s'affiche.
- 5 Sélectionnez [Enregistrer].

Format image maximum

Sélectionnez le format image maximum parmi [A3], [B4] ou [A4] qui corresponde au format du destinataire ou au profil disponible.

Envoi différé

Indiquez s'il faut ou non utiliser une transmission par envoi différé.

Si l'horloge système de la machine est configurée dans un format de 24 heures, [AM] et [PM] ne sont pas disponibles. Pour plus d'informations sur l'horloge système, reportez-vous à la section « Heure » (P.324).

Dossier éloigné

Indiquez s'il faut ou non envoyer un fax ou un fax Internet au dossier d'un destinataire. Pour utiliser la communication entre dossiers, vous devez préalablement vous être procuré le numéro et le code d'accès du dossier du destinataire.

- 1 Sélectionnez [Activé].
- 2 Entrez le numéro de dossier du destinataire à l'aide du pavé numérique.
- 3 Si un code d'accès est défini, entrez-le à l'aide du pavé numérique.

REMARQUE • Si aucun code d'accès n'est défini, laissez les zones de texte vides et sélectionnez [Enregistrer].

Code F

Indiquez s'il faut ou non utiliser les communications avec code F.

Le Code F est une procédure de transmission établie par la Communications and Information Network Association du Japon. Il s'agit de la méthode T.30 (protocole de communication) qui permet d'utiliser des sous-adresses standardisées par l'ITU-T.

Pour le code F (sous-adresse) et le mot de passe, vous pouvez utiliser jusqu'à 20 chiffres de 0 à 9 et le signe #.

- 1 Sélectionnez [Activé].
- 2 Entrez le code F à l'aide du pavé numérique.

REMARQUE • Le code F est composé du « 0 » suivi du numéro de dossier. Par exemple, si le numéro de dossier est 123, le code F est 0123.
- 3 Entrez le mot de passe, le cas échéant, à l'aide du pavé numérique, puis sélectionnez [[Enregistrer].

REMARQUE • Le mot de passe peut comporter jusqu'à 20 chiffres.

Diffusion relais

Définissez l'instruction donnée à une station relais qui est utilisée lorsque la machine est une station de base et lorsque le numéro abrégé mémorisé est une station relais pour une diffusion relais.

Lorsque vous sélectionnez [Activé], définissez les paramètres [ID station relais], [Impr. sur station relais] et [Destinataires diffusion].

- 1 Sélectionnez [Activé].
- 2 Entrez l'ID de station relais à 2 chiffres à l'aide du pavé numérique.

REMARQUE • L'ID de la station relais est le numéro d'adresse de la station de base (la machine) déjà enregistré sur la station relais.
- 3 Sélectionnez [N° abrégé 001 <-> 099].
- 4 Entrez un numéro abrégé pour la destination de diffusion (001 à 099) ou un numéro de groupe (#01 à #09) enregistré sur la station relais, à l'aide du pavé numérique, puis sélectionnez [Ajouter].

REMARQUE • S'il existe plusieurs destinations de diffusion, recommencez l'étape 4.
- 5 Pour imprimer un document sur la station relais également, sélectionnez [Activé] pour [Impr. sur station relais].
- 6 Sélectionnez [Enregistrer].



Facturation - Jour, Facturation - Nuit, Facturation - Minuit

Définissez la durée de connexion pour une facturation à l'unité dans chacune des tranches horaires (journée/nuit/minuit).

Vous pouvez définir une valeur comprise entre 0,1 et 255,9 secondes par incrément de 0,1 seconde.

Cet élément est affiché lorsque [Comptabilisation] > [Type de comptabilisation] est défini sur [Comptabilisation locale] et que [Service fax / fax Internet] est défini sur [Activer la comptabilisation] sous [Mode de comptabilisation]. Pour plus d'informations sur l'activation de cette fonction, reportez-vous à la section « Mode de comptabilisation » (P.463).

Vous pouvez valider les informations enregistrées en imprimant une liste des données de facturation. Pour plus d'informations sur l'impression, reportez-vous à la section « Liste des données de facturation » (P.292).

- 1 Sélectionnez l'un des paramètres [Facturation - Jour], [Facturation - Nuit] et [Facturation - Minuit].
- 2 Sélectionnez [Facturation].
- 3 À l'aide du pavé numérique, entrez la durée pour une facturation à l'unité entre 0,1 et 255,9 secondes par incrément de 0,1 seconde.
- 4 Sélectionnez [Enregistrer].

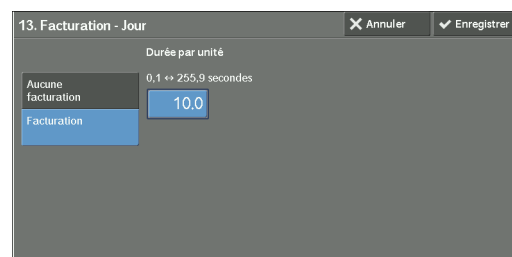

Profil fax Internet

Définissez le format du profil de fax Internet.

Un profil est spécifié pour restreindre les informations relatives aux attributs, notamment la résolution des images et le format papier des transmissions entre les machines compatibles Fax Internet.

TIFF-S

Profil standard Fax Internet. Pour les documents supérieurs au format A4, la taille est réduite automatiquement au format A4 lors de la transmission.

TIFF-F

Sélectionnez ce profil si vous spécifiez [Très élevée (400 ppp)] ou [Très élevée (600 ppp)] comme [Résolution] ou lorsque vous envoyez des documents A3 ou B4.

TIFF-J

Sélectionnez ce profil pour l'envoi de documents au format JBIG.

Lorsque le bouton [Supprimer entrée] est sélectionné

L'activation de ce bouton supprime toutes les informations enregistrées pour l'adresse sélectionnée. Pour supprimer toutes les informations enregistrées, sélectionnez [Supprimer].

REMARQUE • Les informations supprimées ne peuvent pas être restaurées.

Créer destinataires Fax Group

Vous pouvez enregistrer des adresses pour une transmission de diffusion en tant que groupe. Chaque groupe peut comporter 20 numéros d'adresse au maximum. Vous pouvez enregistrer 50 groupes au maximum.

Sachez que les destinataires à ajouter à un groupe doivent être enregistrés dans les numéros abrégés du carnet d'adresses.

REMARQUE • Même si le numéro abrégé des destinataires de fax (entrées du carnet d'adresses) est ajouté à un groupe, la machine n'envoie pas de fax à ces destinataires si leur type d'adresse est défini sur [Courriel] or [Serveur].

- Vous ne pouvez pas ajouter à un groupe à un autre groupe.
- Vous pouvez utiliser des caractères de remplacement pour entrer les numéros dans le dernier ou les deux derniers chiffres, comme indiqué dans l'exemple suivant :
 - 001* : définit les 10 adresses associées à des numéros d'adresse compris entre 0010 et 0019.
 - **** : définit tous les numéros d'adresse.

1 Sélectionnez [Créer destinataires Fax Group].

2 Sélectionnez un numéro de groupe à enregistrer.

REMARQUE • Sélectionnez [▲] pour revenir à l'écran précédent ou [▼] pour passer à l'écran suivant.



3 Sélectionnez [Nom de groupe] et entrez un nom de groupe à enregistrer, puis sélectionnez [Enregistrer].

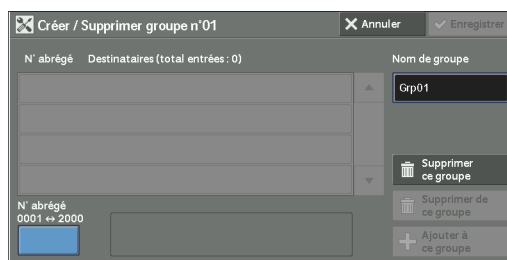

4 Entrez un numéro abrégé (quatre chiffres) à enregistrer à l'aide du pavé numérique, puis sélectionnez [Ajouter à ce groupe].



5 Répétez l'étape 4 pour enregistrer les numéros d'adresse.

6 Sélectionnez [Enregistrer].

Supprimer ce groupe

Supprime toutes les informations enregistrées pour un groupe.

Supprimer de ce groupe

Supprime une adresse enregistrée. Sélectionnez ou entrez le numéro abrégé à supprimer à l'aide du pavé numérique, puis sélectionnez [Supprimer de ce groupe].

Ajouter commentaire fax

Vous pouvez enregistrer des commentaires à imprimer sur les pages de couverture. Vous pouvez enregistrer au maximum 50 commentaires ne dépassant pas 36 caractères à un octet.

Attributs de magasin

Définissez un format papier et un type de papier dans chaque magasin.
Reportez-vous à la section « Attributs de magasin » (P.333).

Comptabilisation

Dans [Comptabilisation], vous pouvez enregistrer les utilisateurs qui se serviront de la machine, puis définir les paramètres des opérations de la fonction Comptabilisation.

Pour plus d'informations sur cette fonction, reportez-vous à la section « Fonctions d'authentification et de comptabilisation » (P.559).

Les informations ci-après indiquent la section de référence de chaque paramètre de configuration.

Créer / Afficher comptes utilisateur	458
Afficher les comptes	461
Réinitialiser les comptes utilisateur	461
Compteur administrateur système (Copies)	463
Type de comptabilisation	463
Écran de connexion comptabilisation.....	464
Données de facturation fax	465
Paramètres de périphérique compta. / fact.	466

1 Dans l'écran [Outils], sélectionnez [Comptabilisation].

Pour connaître la méthode d'affichage de l'écran [Outils], reportez-vous à la section « Paramètres système » (P.306).

2 Sélectionnez l'élément à définir ou à modifier.

Créer / Afficher comptes utilisateur

Pour activer la fonction Comptabilisation, enregistrez les ID utilisateur et les noms d'utilisateur pour authentifier les utilisateurs mémorisés.

Vous pouvez limiter le nombre de pages que chaque utilisateur de la machine peut imprimer. Vous pouvez également vérifier le nombre cumulé de pages par utilisateur enregistré. Vous pouvez enregistrer jusqu'à 1 000 données utilisateur. Les paramètres décrits ici sont identiques à ceux de l'option [Créer / Afficher comptes utilisateur] sous [Authentification] de l'écran [Authentification/Paramètres de sécurité].

REMARQUE • Avant d'enregistrer des utilisateurs, reportez-vous à la section « Type de comptabilisation » (P.463) et définissez le type de comptabilisation à utiliser.

- Cet élément ne s'affiche pas lorsque [Comptabilisation réseau] est sélectionné dans « Type de comptabilisation » (P.463).

1 Sélectionnez [Créer / Afficher comptes utilisateur].

2 Choisissez un ID utilisateur à enregistrer, puis sélectionnez [Créer / Supprimer].

REMARQUE • Le numéro à 4 chiffres affiché à gauche de l'ID utilisateur est le n° de compte utilisateur.

- Sélectionnez [<Disponible>] pour afficher l'écran permettant de saisir l'ID utilisateur. Entrez-le, puis sélectionnez [Enregistrer].
- Sélectionnez [▲] pour revenir à l'écran précédent ou [▼] pour passer à l'écran suivant.
- À l'aide du pavé numérique, entrez un numéro d'ID utilisateur à quatre chiffres pour afficher le numéro spécifié en haut de la colonne.



- 3 Définissez les paramètres.
- 4 Sélectionnez [Fermer].

ID utilisateur

Entrez un ID utilisateur pour vous servir de la machine. Jusqu'à 32 caractères à un octet sont autorisés.

Nom utilisateur

Définissez un nom d'utilisateur. Jusqu'à 32 caractères à un octet sont autorisés.

Code d'accès

Définissez un code d'accès. Ceci est fortement conseillé par mesure de sécurité. Entrez un code d'accès comportant entre 4 et 12 chiffres.

REMARQUE • Lorsque [Code d'accès sur panneau de commande] est défini sur [Activé], la saisie du code d'accès est obligatoire lors de l'authentification de l'utilisateur.

Pour plus d'informations sur le changement ultérieur de votre code d'accès, reportez-vous à la section « Changement de code d'accès » (P.593).

Adresse électronique

Entrez une adresse électronique sans dépasser 128 caractères. L'adresse définie ici correspondra à celle indiquée dans [De] sous [Courrier électronique].

Accès périphérique

Indiquez s'il faut ou non autoriser l'utilisation de la machine.

Activé

Autorise l'utilisation de la machine. Lorsque le lecteur de Smart Card est connecté, vous pouvez sélectionner les paramètres pour chaque type de connexion.

Désactivé

Interdit l'utilisation de la machine.

Accès aux services

Vous pouvez limiter l'utilisation et le nombre maximal de pages autorisées pour chacune des fonctions Copie, Fax, Numérisation et Impression.

- 1 Sélectionnez [Accès aux services].
- 2 Sélectionnez une fonction à restreindre.

- 3 Pour définir des limites de crédit, sélectionnez [Modifier la limite de crédit], puis entrez le nombre maximal de page à l'aide du pavé numérique.

Accès aux fonctions

Définissez les restrictions d'accès à appliquer aux fonctions.

- Accès libre

La fonction n'est pas restreinte.

- Aucun accès au service Copie/Fax/Numérisation/Impression

Vous permet de limiter l'utilisation du service Copie, Fax, Numérisation ou Impression.

Limite de crédit

Définissez le nombre maximal de pages pour la copie, la numérisation ou l'impression.

Vous pouvez entrer un nombre de pages compris entre 1 et 9 999 999 (7 chiffres) par incrément de 1 page.

- Les limites suivantes peuvent s'appliquer au service Copie pour chaque utilisateur :
Autorisation d'utiliser : [Accès libre], [Noir et blanc uniquement], [Couleur uniquement] ou [Accès au service Copieinterdit]
Nombre maximal de pages en couleur autorisé : de 1 à 9 999 999
Nombre maximum de pages noir et blanc autorisé : de 1 à 9 999 999
- Les limites suivantes peuvent s'appliquer au service Fax pour chaque utilisateur :
Autorisation d'utiliser : [Accès libre] ou [Accès au service Fax interdit]
- Les limites suivantes peuvent s'appliquer au service Numérisation pour chaque utilisateur :
Autorisation d'utiliser : [Accès libre], [Noir et blanc uniquement], [Couleur uniquement] ou [Accès au service Numérisationinterdit]
Nombre maximal de pages en couleur autorisé : de 1 à 9 999 999
Nombre maximum de pages noir et blanc autorisé : de 1 à 9 999 999
- Les limites suivantes peuvent s'appliquer au service Impression pour chaque utilisateur :
Autorisation d'utiliser : [Accès libre], [Noir et blanc uniquement] ou [Accès au service Impressioninterdit]
Nombre maximal de pages en couleur autorisé : de 1 à 9 999 999
Nombre maximum de pages noir et blanc autorisé : de 1 à 9 999 999

Statut utilisateur

Statut utilisateur

Permet de sélectionner un statut utilisateur pour un utilisateur donné.

- Utilisateur

Aucune autorisation spéciale n'est attribuée à ce statut utilisateur.

- Administrateur système

Les mêmes autorisations que celles accordées à l'administrateur système sont attribuées sauf pour l'opération suivante :

- Gérer des dossiers
- Gérer des feuilles de distribution
- Modifier le code d'accès de l'administrateur système

- Administrateur de compte

Les autorisations suivantes sont attribuées :

- Créer, supprimer, modifier (sauf le code d'accès) et afficher (disponible selon certains paramètres) les informations utilisateur
- Créer, supprimer, modifier et afficher la comptabilisation
- Modifier le nom alternatif d'un ID de compte ou Masquer l'ID compte
- Imprimer un relevé de comptabilisation pour chaque utilisateur

Ajouter utilisateur au groupe autorisation

Permet de sélectionner un groupe d'autorisation pour un utilisateur donné.

Réinitialiser le compte

Supprime toutes les informations enregistrées pour un utilisateur donné.

Réinitialiser

Supprime les données utilisateur enregistrées. Les données supprimées ne peuvent pas être restaurées.

REMARQUE • L'ensemble des feuilles de distribution, dossiers et fichiers contenus dans les dossiers appartenant à l'utilisateur sont supprimés. Si l'utilisateur est propriétaire d'une importante quantité de documents (lorsqu'une grande quantité de fichiers est restée dans un dossier, par exemple), la suppression prend énormément de temps.

Annuler

Annule la suppression des données utilisateur.

Réinitialiser le nombre total d'impressions et copies

Réinitialise (remet à zéro) le nombre de pages cumulé actuel pour un utilisateur donné.

Réinitialiser

Réinitialise le nombre de pages cumulé actuel pour les utilisateurs. Une fois réinitialisé, le nombre précédent ne peut pas être restauré.

Annuler

Annule la réinitialisation du nombre de pages cumulé.

Afficher les comptes

La sélection de [ColorTrack] dans l'écran [Type de comptabilisation] permet de vérifier les éléments suivants pour chaque utilisateur ou groupe enregistré : (1) le nombre maximal de fois que le compte peut être utilisé pour chaque service et (2) le nombre de fois que le compte a été utilisé pour chaque service.

- 1 Cliquez sur [Afficher les comptes].
- 2 Sélectionnez [Compte utilisateur] ou [Compte de groupe]. Si vous sélectionnez [Compte utilisateur], sélectionnez aussi l'ID utilisateur à vérifier.
- 3 Cliquez sur [Informations compte].

Réinitialiser les comptes utilisateur

Vous pouvez supprimer toutes les informations enregistrées pour tous les utilisateurs enregistrés en une seule opération ou réinitialiser les données comptabilisation. Il est également possible d'imprimer le contenu pour le valider avant la réinitialisation. Les

paramètres décrits ici sont identiques à ceux de l'option [Réinitialiser les comptes utilisateur] sous [Authentification] de l'écran [Authentification/Paramètres de sécurité].

REMARQUE • Cet élément ne s'affiche pas lorsque [Comptabilisation réseau] ou [ColorTrack] est sélectionné dans [Type de comptabilisation].

Tous les comptes utilisateur

Supprime toutes les informations enregistrées pour chaque utilisateur. Supprime également l'ensemble des données, y compris le nombre maximal de pages, le nombre cumulé de page et les données comptabilisation de l'imprimante.

REMARQUE • L'ensemble des feuilles de distribution, dossiers et documents contenus dans les dossiers appartenant à l'utilisateur sont supprimés. Si l'utilisateur est propriétaire d'une importante quantité de documents (lorsqu'une grande quantité de fichiers est restée dans un dossier, par exemple), la suppression prend énormément de temps.

Paramètres d'accès aux fonctions

Réinitialise la limite d'accès aux fonctions pour tous les utilisateurs.

Toutes les limites de crédit

Réinitialise le nombre maximal de pages pour tous les utilisateurs sur la valeur par défaut (9 999 999 pages).

Total impressions

Réinitialise toutes les données de comptabilisation pour l'ensemble des utilisateurs, y compris l'administrateur système. Le nombre de pages est également remis à 0.

Tous les groupes d'autorisation

Supprime la liaison entre les utilisateurs et les groupes d'autorisation et lie ces utilisateurs au groupe d'autorisation par défaut.

Compteur (Impressions)

Réinitialise les données comptabilisation de l'imprimante et supprime automatiquement les noms des propriétaires de travaux enregistrés. Le nombre de pages imprimées est également remis à 0.

REMARQUE • [Compteur (Impressions)] s'affiche lorsque l'option [Désactiver la comptabilisation] est sélectionnée pour [Service Impression] dans l'écran [Mode de comptabilisation] sous [Type de comptabilisation].

Imprimer le relevé de compteur

Imprime un relevé des compteurs qui vous sera utile si vous vérifiez les compteurs avant de les réinitialiser ou de les supprimer.

REMARQUE • [Compteur (Impressions)] s'affiche lorsque l'option [Désactiver la comptabilisation] est sélectionnée pour [Service Impression] dans l'écran [Mode de comptabilisation] sous [Type de comptabilisation].

Imprimer le relevé de compt.

Imprime un relevé comportant notamment les informations enregistrées de contenu à réinitialiser ou un relevé des données d'administration de contenu à réinitialiser.

Le relevé peut être confirmé avant la réinitialisation.

Réinitialiser

Supprime ou réinitialise les données de l'élément sélectionné.

Compteur administrateur système (Copies)

Vous pouvez également vérifier ou réinitialiser le nombre total d'impressions copiées en mode Administration système sur l'écran.

Le nombre total d'impressions est compté jusqu'à 9 999 999 pages.

REMARQUE • Cet élément ne s'affiche pas lorsque [Comptabilisation réseau] est sélectionné dans [Type de comptabilisation].

Type de comptabilisation

Indiquez s'il faut ou non utiliser la fonction Comptabilisation.

Comptabilisation désactivée

N'effectue pas la comptabilisation.

Comptabilisation locale

Effectue la comptabilisation.

Comptabilisation réseau

Effectue la comptabilisation en fonction des informations utilisateur gérées sur un service distant. Les informations utilisateur sont enregistrées sur le service distant.

REMARQUE • Lorsque [Comptabilisation réseau] est sélectionné, les utilisateurs sont invités à entrer leur ID compte dans l'écran [Connexion] affiché lorsqu'ils tentent d'utiliser des services nécessaires à la comptabilisation.

Pour plus d'informations sur la comptabilisation réseau, reportez-vous à la section « Types d'administration de compte » (P.565).

ColorTrack

La comptabilisation s'effectue sur la base des informations utilisateur et des informations de compte pré-enregistrées sur la machine.

Mode de comptabilisation

Permet d'indiquer s'il faut ou non activer la fonction de comptabilisation pour les services suivants :

- Copie
- Fax / Fax Internet
- Mémorisation dans dossier
- Courrier électronique
- Numérisation bureau
- Mémorisation USB
- Mémorisation et envoi lien
- Mémorisation WSD
- Impression locale - Texte
- Impression locale - Photos
- Imprimer

REMARQUE • WSD est l'acronyme de Web Services on Devices.

- Les services qui s'affichent à l'écran dépendent de la configuration de la machine.
- Lorsque l'option [Activer la comptabilisation] est sélectionnée pour un service, [☞] s'affiche sur le bouton du service concerné dans l'écran [Accueil]. De plus, [☞ : Connexion requise] s'affiche dans la partie inférieure gauche de l'écran [Accueil]. [☞] et [☞ : Connexion requise] ne s'affichent pas après l'authentification.
- Il est possible d'annuler les travaux d'impression selon les paramètres définis dans « Contrôle de la réception » (P.475).

Vérifier les informations utilisateur

Permet d'indiquer s'il faut ou non vérifier les informations utilisateur.

La sélection de [Oui] permet également de sélectionner [Pour les travaux d'impression/fax direct].

Personnaliser messages util.

Permet de définir le type d'informations utilisateur utilisé pour l'authentification.

REMARQUE • L'ID compte est utilisé pour la comptabilisation.

- Afficher invites ID utilisateur et ID de compte
Invite les utilisateurs à entrer leur ID utilisateur et leur ID compte.
- Afficher invite ID utilisateur uniquement
Invite les utilisateurs à entrer leur ID utilisateur uniquement.
- Afficher invite ID compte uniquement
Invite les utilisateurs à entrer leur ID compte uniquement.
- Ne pas afficher d'invite
N'invite pas les utilisateurs à entrer leur ID utilisateur ou leur ID compte.

Écran de connexion comptabilisation

Vous pouvez configurer les paramètres de comptabilisation.

Nom alternatif pour l'ID utilisateur

Si nécessaire, vous pouvez remplacer l'intitulé « ID compte » de l'écran [Connexion] qui apparaît lorsque le bouton <Log In/Out> du panneau de commande ou de la zone d'informations de connexion de l'écran digital est enfoncé par l'intitulé « Nom de compte » ou « Numéro ». L'alias peut contenir de 1 à 15 caractères à un octet.

REMARQUE • Le nom modifié est également imprimé dans un relevé ou une liste.

Masquer ID utilisateur (***)

Vous pouvez indiquer comment un ID utilisateur entré s'affiche sur l'écran. Utilisez cette fonction pour améliorer la sécurité si nécessaire.

Afficher

Lorsque vous entrez l'ID utilisateur, les caractères sont normalement affichés dans l'écran.

Masquer

Lorsque vous entrez l'ID utilisateur, la chaîne de caractères est masquée sous la forme d'une ligne d'astérisques (*****).

Nom alternatif pour l'ID de compte

Si nécessaire, vous pouvez remplacer l'intitulé « ID compte » de l'écran [Connexion] qui apparaît lorsque le bouton <Log In/Out> du panneau de commande ou de la zone d'informations de connexion de l'écran digital est enfoncé par l'intitulé « Nom de compte » ou « Numéro ». L'alias peut contenir de 1 à 15 caractères à un octet.

REMARQUE • Cet élément est affiché lorsque [Comptabilisation réseau] est sélectionné dans [Type de comptabilisation].

- Le nom modifié est également imprimé dans un relevé ou une liste.

Masquer ID compte (***)

Vous pouvez indiquer comment un ID compte entré s'affiche sur l'écran. Utilisez cette fonction pour améliorer la sécurité si nécessaire.

REMARQUE • Cet élément est affiché lorsque [Comptabilisation réseau] est sélectionné dans [Type de comptabilisation].

Afficher

Lorsque vous entrez l'ID compte, les caractères sont normalement affichés dans l'écran.

Masquer

Lorsque vous entrez l'ID compte, la chaîne de caractères est masquée sous la forme d'une ligne d'astérisques (****).

Afficher infos de fact. lors de la connexion

Indiquez s'il faut ou non afficher les informations de facturation de l'utilisateur au moment de sa connexion. Lorsque [[Activé] est sélectionné, les paramètres [Impressions], [Limite crédit] et [Crédit dispo.] des fonctions Copie, Impression et Numérisation s'affichent.

- REMARQUE**
- Cet élément s'affiche lorsque [Connexion aux comptes locaux] est sélectionné dans [Type de connexion] et que [Comptabilisation locale] est sélectionné sous [Type de comptabilisation].
 - Les éléments restreints ne s'affichent pas.
 - Ceci ne s'applique pas en mode Administration système.

Mémorisation des informations utilisateur

Vous pouvez définir la destination vers laquelle enregistrer les informations d'authentification. Sélectionnez [NVM] ou [Disque dur].

- REMARQUE**
- Cet élément est affiché lorsque [Comptabilisation réseau] est sélectionné dans [Type de comptabilisation].
 - NVM signifie « Nonvolatile Memory », et les données qu'elle stocke sont stables une fois que la machine est arrêtée.

Données de facturation fax

Vous pouvez configurer les paramètres de facturation fax.

- REMARQUE**
- Pour enregistrer les données de facturation, activez préalablement la fonction de comptabilisation pour fax/fax Internet sous Comptabilisation. Pour plus d'informations sur l'activation de la fonction de comptabilisation, reportez-vous à la section « Mode de comptabilisation » (P.463).
 - Définissez la durée de connexion pour une facturation à l'unité dans chacune des tranches horaires (journée/nuit/minuit) dans [Facturation]. Pour plus d'informations sur la définition de la [Facturation], reportez-vous à la section « Facturation - Jour, Facturation - Nuit, Facturation - Minuit » (P.455).
 - Vous pouvez valider les informations enregistrées en imprimant la liste des données de facturation. Pour plus d'informations sur l'impression, reportez-vous à la section « Liste des données de facturation » (P.292).

1 Sélectionnez [Données de facturation fax].

2 Sélectionnez [Prix unitaire].

Prix unitaire

Il s'agit du prix unitaire de la communication. Vous pouvez définir une valeur comprise entre 0,1 et 255,9 secondes par incrément de 0,1 seconde.

3 Sélectionnez [Modifier les paramètres].



- 4 Entrez un montant à l'aide du clavier affiché sur l'écran ou du pavé numérique.
- 5 Sélectionnez [Enregistrer].



Paramètres de périphérique compta. / fact.

Vous pouvez configurer les paramètres de périphérique de comptabilisation ou de facturation.

REMARQUE • Lorsqu'un périphérique de comptabilisation ou de facturation est connecté à la machine, veillez à définir un mot de passe et à ce que les utilisateurs autres que l'administrateur système ne déconnectent pas involontairement le périphérique.

- Pour utiliser cette fonction, vous devez disposer de composants optionnels ou de produits connexes. Pour plus d'informations, contactez le support client sur le site dell.com/contactdell.

Connexion avec périph. compta./fact.

Vous pouvez d'indiquer s'il faut ou non utiliser le périphérique de comptabilisation ou de facturation depuis [Aucune] ou [Connecté].

REMARQUE • Lorsqu'un périphérique est connecté pour maintenance, vous ne pouvez pas modifier le paramètre.

Périphérique compta. / fact.

Sélectionnez le type de périphérique de comptabilisation/facturation connecté à la machine.

REMARQUE • Si un périphérique connecté ne correspond pas au périphérique sélectionné dans [Périphérique compta. / fact.], une erreur se produit. Les travaux liés au périphérique de comptabilisation/facturation ne peuvent pas être exécutés tant que l'erreur n'est pas résolue. Pour plus d'informations sur la résolution de l'erreur, reportez-vous à la section « Code d'état » (P.644).

Suivi des impressions

La fonction est disponible pour le service Impression.

Indiquez s'il faut ou non suivre les informations de facturation pour les travaux d'impression. Sélectionnez [Aucun suivi] ou [Suivi à l'aide d'un périph. compta. / fact.]

Cette fonction est disponible pour tous les périphériques de comptabilisation/facturation.

Suivi des numérisations / fax

La fonction est disponible pour les services Numérisation, Fax et Fax Internet.

Indiquez s'il faut ou non suivre les informations de facturation pour les travaux de numérisation, de fax et de fax Internet. Sélectionnez [Aucun suivi] ou [Suivi à l'aide d'un périph. compta. / fact.]

Mode Interruption

La fonction est disponible pour le service Copie.

Indiquez s'il faut ou non activer le mode Interruption. Sélectionnez [Désactivé] ou [Activé].

Cette fonction est disponible pour les périphériques de comptabilisation/facturation autres que Carte (par addition) et Lecteur de Smart Card.

Crédit insuffisant

La fonction est disponible pour les services Copie, Impression et Numérisation.

Sélectionnez l'opération de la machine lorsque le montant restant dans le périphérique de comptabilisation/facturation devient insuffisant. Sélectionnez [Supprimer le travail immédiatement] ou [Suspendre le travail].

Cette fonction est disponible pour les périphériques de comptabilisation/facturation autres que Carte (par addition) et Lecteur de Smart Card.

Impressions facturées

La fonction est disponible pour le service Impression.

Indiquez comment le travail d'impression doit être facturé. Sélectionnez [Facturer par n° de carte : oui] ou [Ne pas facturer par n° de carte : non].

Cette fonction est disponible pour Carte (par addition) et Carte (par déduction).

Suivi avec périphérique cumulatif

La fonction est disponible pour les services Copie et Impression.

Sélectionnez une durée pendant laquelle le montant des travaux de copie ou d'impression est facturé. Sélectionnez [Suivi avec périph.de comptabilisation] ou [Impression haute qualité].

Cette fonction est disponible pour Carte (par addition).

Numérisation anticipée en mode Copie

La fonction est disponible pour le service Copie.

Indiquez s'il faut ou on activer la fonction de numérisation anticipée pour les travaux de copie. Sélectionnez [Désactivé] ou [Activé].

Cette fonction est disponible pour Carte (par addition), Carte (par déduction) et Lecteur de Smart Card.

REMARQUE • Certains des produits répertoriés ci-dessus ne sont pas disponibles pour cette fonction selon les types et les paramètres.

Authentification/Paramètres de sécurité

Dans [Authentification/Paramètres de sécurité], vous pouvez configurer les paramètres d'authentification et de sécurité.

Pour plus d'informations sur cette fonction, reportez-vous à la section « Fonctions d'authentification et de comptabilisation » (P.559).

Les informations ci-après indiquent la section de référence de chaque paramètre de configuration.

Réglages administrateur système	468
Authentification	469
Autoriser désactivation paramètres actifs	477
État travail par défaut	478
Nettoyage du disque dur.....	478

- 1 Dans l'écran [Outils], sélectionnez [Authentification/Paramètres de sécurité].

Pour connaître la méthode d'affichage de l'écran [Outils], reportez-vous à la section « Paramètres système » (P.306).

- 2 Sélectionnez l'élément à définir ou à modifier.

Réglages administrateur système

Dans [Réglages administrateur système], vous pouvez définir l'ID et le code d'accès de l'administrateur système.

Nous vous conseillons de les définir afin d'empêcher toute modification non autorisée des paramètres et de garantir la sécurité.

ID de connexion administrateur système

Définissez l'ID utilisateur de l'administrateur système sans dépasser 32 caractères à un octet.

REMARQUE • L'ID utilisateur de l'administrateur système par défaut est « admin ».

- 1 Sélectionnez [ID de connexion administrateur système].
- 2 Sélectionnez [Activé].
- 3 Sélectionnez [Clavier].
- 4 Entrez l'ID de l'administrateur système sans dépasser 32 caractères, puis sélectionnez [Enregistrer].
- 5 Recommencez les étapes 3 et 4 pour ré-entrer le même ID d'administrateur système dans [Confirmer ID de connexion administrateur système].
- 6 Sélectionnez [Enregistrer].
- 7 Une fenêtre de confirmation s'ouvre. Sélectionnez [Oui] pour valider votre saisie.

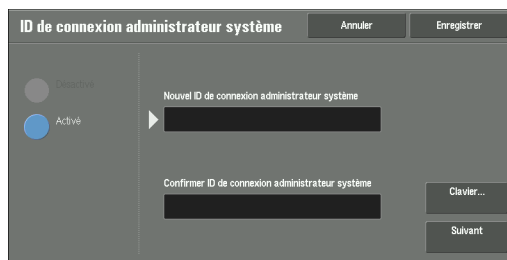

Code d'accès administrateur système

Définissez le code d'accès pour le mode Administration système.

Ceci est fortement conseillé par mesure de sécurité.

REMARQUE • Le code d'accès de l'administrateur système par défaut est « 1111 ».

Le code d'accès de l'administrateur système défini ici est utilisé lorsque [Code d'accès sur panneau de commande] est défini sur [Activé] sous [Authentification/Paramètres de sécurité] > [Règles du code d'accès].

Définissez le code d'accès après avoir spécifié l'ID utilisateur de l'administrateur système. Le code d'accès doit comporter entre 4 et 12 chiffres.

Pour plus d'informations sur [Code d'accès sur panneau de commande], reportez-vous à la section « Règles du code d'accès » (P.474).

1 Sélectionnez [Code d'accès administrateur système].

2 Sélectionnez [Nouveau code d'accès].

3 Entrez un nouveau code d'accès (comportant entre 4 et 12 chiffres) à l'aide du clavier affiché, puis sélectionnez [Enregistrer].

REMARQUE • Si aucun code d'accès n'est défini, laissez les zones de texte vides et sélectionnez [Enregistrer].

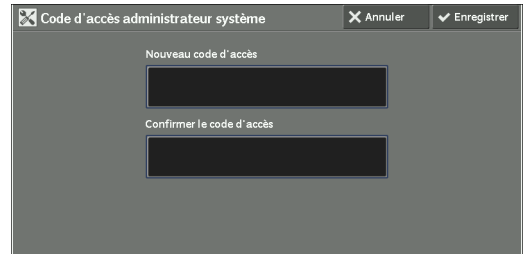

4 Sélectionnez [Confirmer le code d'accès], entrez le même code d'accès, puis sélectionnez [Enregistrer].

5 Sélectionnez [Enregistrer].

6 Une fenêtre de confirmation s'ouvre. Sélectionnez [Oui] pour valider votre saisie.

Authentification

Dans [Authentification], vous pouvez définir les éléments suivants.

Les informations ci-après indiquent la section de référence de chaque paramètre de configuration.

Type de connexion	469
Contrôle d'accès.....	470
Créer / Afficher comptes utilisateur	471
Réinitialiser les comptes utilisateur.....	471
Créer des groupes d'autorisation	471
Configuration des informations utilisateur.....	472
Tentatives de connexion par admin. système	474
Règles du code d'accès.....	474
Paramètres d'impression facturée/privée	475
Contrôle de la réception	475

Type de connexion

Permet de sélectionner un type d'authentification.

Connexion non requise

N'utilise pas la fonction Authentification.

Connexion aux comptes locaux

Authentifie les utilisateurs en fonction des informations utilisateur enregistrées sur la machine.

REMARQUE • Lorsque [Connexion aux comptes locaux] est sélectionné, la machine passe en mode Connexion, et [Connexion] s'affiche dans la partie inférieure gauche de l'écran [Accueil].

Connexion aux comptes éloignés

Authentifie les utilisateurs en fonction des informations utilisateur enregistrées sur un serveur d'authentification distant.

REMARQUE • La machine passe en mode Connexion, et [Connexion] est affiché dans la partie inférieure gauche de l'écran [Accueil].

Contrôle d'accès

Permet de restreindre l'accès à la machine ou à chaque service. Une fois le contrôle d'accès activé, l'authentification utilisateur est requise pour utiliser la machine ou les services.

REMARQUE • Lorsqu'un utilisateur est authentifié par un serveur d'authentification distant, il peut accéder aux services par le biais du panneau de commande selon les informations d'autorisation récupérées sur le serveur distant.

- Lorsqu'un utilisateur invité est autorisé à se servir de la machine, la restriction d'accès pour chaque service ne peut pas être spécifiée pour l'utilisateur invité. Pour restreindre un utilisateur invité à utiliser la machine, reportez-vous à la section « Utilisateur invité » (P.473).

Accès périphérique

Vous permet de limiter le fonctionnement des boutons sur le panneau de commande de la machine.

Sélectionnez [Déverrouillé] ou [Verrouillé].

Accès aux services

Permet de restreindre l'accès à chacun des services suivants.

REMARQUE • Lorsque l'option [Verrouillé (afficher icône)] est sélectionnée pour un service, [🔒] s'affiche sur le bouton du service concerné dans l'écran [Accueil]. De plus, [🔒 : Connexion requise] s'affiche dans la partie inférieure gauche de l'écran [Accueil]. [🔒] et [🔒 : Connexion requise] ne s'affichent pas après l'authentification.

- Lorsque l'option [Verrouillé (masquer icône)] est sélectionnée pour un service, le service concerné ne s'affiche pas dans l'écran [Accueil]. Il s'affiche une fois l'authentification effectuée.

Pour plus d'informations sur [Type de connexion], reportez-vous à la section « Type de connexion » (P.469).

- Copie

Restreint l'accès au service Copie sur la machine.

Si des travaux mémorisés contiennent les étapes permettant d'utiliser le service Copie, l'utilisation de ces travaux est également limitée.

- Fax / Fax Internet

Restreint l'accès au service Fax / Fax Internet / Direct Fax sur la machine.

Si des travaux mémorisés contiennent les étapes permettant d'utiliser le service Fax / Fax Internet, l'utilisation de ces travaux est également limitée.

- Numérisation

Restreint l'accès aux services et fonctions Courriel, Mémorisation dans dossier, Numérisation bureau, Mémorisation USB, Mémorisation et envoi lien et Mémorisation WSD sur la machine.

Si des travaux mémorisés contiennent les étapes permettant d'utiliser le service Numérisation, l'utilisation de ces travaux est également limitée.

REMARQUE • WSD est l'acronyme de Web Services on Devices.

- Impression locale - Texte

Restreint l'accès au service Impression locale - Texte sur la machine.

- Impression locale - Photos

Restreint l'accès au service Impression locale - Photos sur la machine.

- Envoi depuis dossier
Restreint l'accès au service Envoi depuis dossier sur la machine.
- Travaux mémorisés
Restreint l'accès au service Travaux mémorisés sur la machine.
- Feuilles de distribution
Restreint l'accès au service Feuilles de distribution sur la machine.
- Applications Web
Restreint l'accès au service Applications Web.
- Services personnalisés
Restreint l'accès aux services personnalisés sur la machine.

REMARQUE • Cette fonction est réservée au technicien Service Clients. Pour plus d'informations, contactez le support client sur le site dell.com/contactdell.

- Impression
Empêche les utilisateurs d'imprimer des travaux mémorisés sur la machine, tels que les travaux Impression protégée et Épreuve.
Cette fonction limite également l'envoi de travaux d'impression depuis un ordinateur vers un réseau.
Pour utiliser la fonction Authentification, les informations d'authentification telles que l'ID utilisateur et le code d'accès doivent être entrées dans le pilote d'imprimante.
Si l'authentification échoue, les données d'impression envoyées à la machine sont enregistrées dans cette dernière ou supprimées selon les paramètres Impression facturée.

Accès aux fonctions

Définissez [Copie couleur], [Imprimer fichiers contenus dans dossier] et [Récupérer fichiers contenus dans dossier].

Créer / Afficher comptes utilisateur

Pour activer la fonction Comptabilisation, enregistrez les ID utilisateur et les noms d'utilisateur pour authentifier les utilisateurs mémorisés.

Vous pouvez limiter le nombre de pages que chaque utilisateur de la machine peut imprimer. Vous pouvez également vérifier le nombre cumulé de pages par utilisateur enregistré. Vous pouvez enregistrer jusqu'à 1 000 données utilisateur. Les paramètres décrits ici sont identiques à ceux de l'option [Créer / Afficher comptes utilisateur] sous [Comptabilisation]. Reportez-vous à la section « Créer / Afficher comptes utilisateur » (P.458).

Réinitialiser les comptes utilisateur

Vous pouvez supprimer toutes les informations enregistrées pour tous les utilisateurs enregistrés en une seule opération ou réinitialiser les données de comptabilisation. Il est également possible d'imprimer le contenu pour le valider avant la réinitialisation. Les paramètres décrits ici sont identiques à ceux de l'option [Réinitialiser les comptes utilisateur] sous [Comptabilisation].

Reportez-vous à la section « Réinitialiser les comptes utilisateur » (P.461).

Créer des groupes d'autorisation

Les administrateurs système peuvent autoriser les utilisateurs connectés à utiliser certaines fonctions restreintes pour ces utilisateurs. Les utilisateurs connectés peuvent être classés sous différents groupes d'autorisation.

REMARQUE • Vous pouvez enregistrer jusqu'à 20 groupes.

- 1 Sélectionnez [Créer des groupes d'autorisation].
- 2 Choisissez un numéro d'enregistrement, puis sélectionnez [Créer / Supprimer].
- 3 Sélectionnez et définissez des éléments.

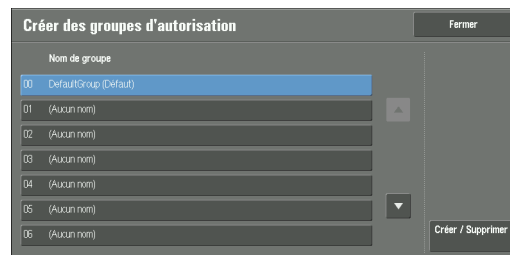

Nom de groupe

Entrez un nom de groupe sans dépasser 32 caractères à un octet.

Restreindre méthode sélection dest.

Indiquez s'il faut ou non supprimer la restriction lorsqu'une transmission à un destinataire non enregistré dans le carnet d'adresses est limitée pour la fonction Fax / Fax Internet ou Numérisation.

Restreindre modification du carnet

Indiquez s'il faut ou non supprimer la restriction lorsque la modification du carnet d'adresses est limitée.

Autoriser désactivation paramètres actifs

Indiquez s'il faut ou non autoriser les membres de groupe à désactiver temporairement les fonctions d'impression impossibles telles que Forcer le filigrane, Impression ID unique universel et Forcer annotation et autoriser la machine à traiter un travail.

Configuration des informations utilisateur

Configurez les informations requises lorsque vous effectuez l'authentification.

Nom alternatif pour l'ID utilisateur

Si nécessaire, vous pouvez remplacer l'intitulé « ID utilisateur » de l'écran [Connexion] qui apparaît lorsque le bouton <Log In/Out> du panneau de commande ou de la zone d'informations de connexion de l'écran digital est enfoncé par l'intitulé « Nom d'utilisateur » ou « Numéro ». L'alias peut contenir de 1 à 15 caractères à un octet.

REMARQUE • Le nom modifié est également imprimé dans un relevé ou une liste.

Masquer ID utilisateur (***)

Vous pouvez indiquer comment un ID utilisateur entré s'affiche sur l'écran. Utilisez cette fonction pour améliorer la sécurité si nécessaire.

Si vous sélectionnez [Afficher], les caractères sont normalement affichés dans l'écran lors de la saisie de l'ID utilisateur. Si vous sélectionnez [Masquer], la chaîne de caractères est masquée sous la forme d'une ligne d'astérisques (***).

Journal des problèmes d'accès

Définissez le nombre d'échecs possibles avant de détecter un accès non autorisé. Une erreur est journalisée si l'authentification échoue le nombre de fois précisé ici dans un laps de temps prédéfini (10 minutes).

Écran de confirmation de déconnexion

Indiquez s'il faut ou non afficher un écran de confirmation de la déconnexion chaque fois qu'une session utilisateur prend fin.

ID utilisateur pour la connexion

Indiquez s'il faut ou non que le champ de saisie de l'ID utilisateur dans l'écran de connexion soit sensible à la casse.

Lorsque vous sélectionnez [Sensible à la casse], l'authentification s'effectue à l'aide de l'ID utilisateur enregistré (majuscules et minuscules comprises). Lorsque vous sélectionnez [Non sensible à la casse], l'authentification s'effectue sans respect de la casse même si l'ID utilisateur enregistré contient des majuscules et des minuscules.

- REMARQUE** • Ne modifiez pas le paramètre lorsqu'un fichier est mémorisé pour la fonction Impression facturée privée. Sinon, vous risquez de rencontrer des difficultés, par exemple, de ne pas pouvoir imprimer. Modifiez le paramètre une fois que la machine a imprimé tous les fichiers mémorisés.
- Ne sélectionnez pas [Sensible à la casse] lorsque la machine mémorise des ID utilisateur comme « ABC » et « abc » qui sont considérés comme étant identiques avec ce paramètre. Si vous sélectionnez [Sensible à la casse], le problème peut se poser, et ces ID ne s'afficheront probablement pas. Avant de sélectionner le paramètre, corrigez les ID utilisateur de manière à les différencier.

Quand le lecteur Smart Card est branché

Indiquez s'il faut ou non activer l'authentification par ID utilisateur lorsque le lecteur de Smart Card est connecté. Si [Connexion Smart Card] est sélectionné, l'authentification par ID utilisateur ne fonctionne pas. Si [Connex. SmartCard ou pan. de commande] est sélectionné, l'authentification par ID utilisateur et par Smart Card fonctionnent.

Config. compt. auto pr connex. avec carte

Indiquez s'il faut ou non enregistrer les nouvelles informations utilisateur lorsqu'un utilisateur non enregistré passe sa carte au-dessus du lecteur de Smart Card.

Si [Désactivé] est sélectionné, la machine n'enregistre pas l'utilisateur. Si [Activé] est sélectionné, la machine enregistre automatiquement l'utilisateur.

- REMARQUE** • Si [Attribution auto] est sélectionné, [Nom utilisateur], [Accès aux services] et [Ajout. utilisat. au groupe autorisat.] s'affichent.
- Définissez le nom d'utilisateur en sélectionnant [Nom utilisateur].
 - Si [Accès aux services] est sélectionné, [Copier], [Fax], [Numér.] et [Imprimer] s'affichent. Vous pouvez définir [Accès aux fonctions] et [Modifier la limite de crédit] pour chaque élément.
 - Si [Ajout. utilisat. au groupe autorisat.] est sélectionné, vous pouvez sélectionner un statut utilisateur et un groupe d'autorisation pour l'utilisateur.
 - Si [Code d'accès pour connexion Smart Cardn] sous [Outils] > [Authentification/Paramètres de sécurité] > [Authentification] > [Règles du code d'accès] est défini sur [Activé], vous devez entrer le code d'accès à deux reprises pour l'attribution automatique.

Utilisateur invité

Indiquez s'il faut ou non autoriser un utilisateur invité si [Connexion aux comptes éloignés] est sélectionné. Entrez un code d'accès d'utilisateur invité comportant entre 4 et 12 chiffres.

- REMARQUE** • La restriction de l'accès pour chaque service ne peut pas être définie pour l'utilisateur invité.

Utilisation de Smart Card

Indiquez s'il faut ou non utiliser l'authentification par carte.

Mode de liaison Smart Card

Indiquez s'il faut ou non demander un code d'accès lors de l'authentification par carte si [Connexion aux comptes éloignés] est sélectionné.

Vérification de certificat Smart Card

Indiquez s'il faut ou non vérifier le certificat Smart Card lorsqu'un utilisateur se sert d'une carte.

Si [Activé] est sélectionné, le détenteur de la carte est vérifié non seulement par vérification de code PIN, mais aussi par vérification du certificat Smart Card et de la correspondance

entre les clés privées. Dans ce cas, le certificat de l'autorité de certification du niveau supérieur de la carte doit être enregistré sur la machine.

Si [Désactivé] est sélectionné, le détenteur de la carte est vérifié par validation du code PIN.

Mode de déconnexion avec Smart Card

Sélectionnez la méthode de déconnexion pour l'authentification Smart Card lorsqu'une carte sans contact est utilisée pour l'authentification.

Si [Déconnexion sur retrait de la carte] est sélectionné, vous pouvez vous déconnecter de la machine en retirant la carte du lecteur de Smart Card. Si [Déconnexion au panneau commande] est sélectionné, vous pouvez vous déconnecter à l'aide de l'écran digital ou du panneau de commande.

Enreg. comptes éloignés sur cette machine

Indiquez s'il faut ou non enregistrer les informations utilisateur utilisées pour l'authentification à distance. Lorsque les informations utilisateur sont enregistrées dans la machine, celle-ci peut authentifier l'utilisateur à l'aide de ces informations même si le serveur distant est éteint.

REMARQUE • Ce paramètre s'applique uniquement aux utilisateurs authentifiés par carte.

Supprimer comptes éloignés

Indiquez s'il faut ou non supprimer les informations utilisateur enregistrées dans la machine pour l'authentification à distance. Sélectionnez [Ne pas supprimer], [Toutes les semaines] ou [Tous les mois].

Pour [Toutes les semaines], vous pouvez définir le jour et l'heure. Pour [Tous les mois], définissez le jour et l'heure.

REMARQUE • Ce paramètre s'applique uniquement aux utilisateurs authentifiés par carte.

Tentatives de connexion par admin. système

Cette fonction protège contre la modification des paramètres par une personne s'appropriant l'identité de l'administrateur système. Si l'authentification d'un ID d'administrateur système échoue consécutivement un nombre de fois supérieur à celui spécifié, l'accès est refusé.

Le nombre de tentatives de connexion est compris entre 1 et 10.

REMARQUE • Le nombre d'échecs est réinitialisé si la machine est redémarrée.

- Pour annuler un état de refus d'accès, redémarrez la machine en l'éteignant et en la rallumant.

Règles du code d'accès

Code d'accès sur panneau de commande

Vous pouvez indiquer si un code d'accès est requis lorsque l'administrateur système ou un utilisateur se sert de la machine. La sélection de [Activé] active le paramètre [Code d'accès administrateur système] et le paramètre [Code d'accès] pour [Créer / Afficher comptes utilisateur].

La sélection de [Désactivé] ne requiert pas de code d'accès, même si un code d'accès est défini dans les paramètres ci-dessus.

REMARQUE • Le paramètre de [Code d'accès sur panneau de commande] est utilisé pour l'authentification sur la machine. Un code d'accès doit toujours être entré lors de l'accès depuis des périphériques distants à l'aide de l'outil Web de configuration d'imprimante Dell ou d'un outil similaire, quelle que soit l'utilisation du paramètre de code d'accès. Selon les procédures d'authentification, un code d'accès peut également être demandé pour d'autres processus.

- Le code d'accès de l'administrateur système est également demandé lorsque vous modifiez les paramètres depuis l'outil Web de configuration d'imprimante Dell.

Code d'accès pour connexion Smart Card

Vous pouvez indiquer si un code d'accès est requis lorsque l'administrateur système ou un utilisateur se sert de la machine.

Longueur minimale du code d'accès

Définissez cet élément si vous spécifiez le nombre minimal de chiffres autorisé pour un code d'accès.

Définissez une valeur comprise en 4 et 12 par incrément de 1 chiffre.

REMARQUE • Ceci s'applique uniquement aux utilisateurs connectés (et non pas à l'administrateur système et aux invités).

- Les utilisateurs enregistrés peuvent être authentifiés à l'aide d'un code d'accès dont la longueur est inférieure au nombre minimal de chiffres.

Paramètres d'impression facturée/privée

Vous pouvez indiquer comment traiter les travaux d'impression.

Vous pouvez directement imprimer des travaux et mémoriser temporairement des travaux d'impression dans Impression facturée ou dans Impression facturée privée pour les fichiers mémorisés.

La fonction Impression facturée imprime les travaux des utilisateurs authentifiés. Toutefois, à l'aide de cette fonction, vous pouvez également mémoriser temporairement des travaux d'impression et les imprimer plus tard en vous servant de la machine. Lorsque [Enregistrer comme impression facturée] est sélectionné, les travaux d'impression reçus sont enregistrés par un ID utilisateur pour le stockage défini dans le pilote d'imprimante.

La fonction Impression facturée privée mémorise les travaux dans la machine avec l'ID de l'utilisateur connecté ou l'ID du sous-utilisateur, à l'instruction d'impression. Vous pouvez imprimer les travaux ultérieurement en vous servant de la machine. Seuls les fichiers de l'utilisateur connecté et des sous-utilisateurs associés sont affichés sur l'écran digital. Cela permet de garantir la confidentialité des données et d'éviter de laisser les pages imprimées dans le bac.

REMARQUE • Pour plus d'informations sur les sous-utilisateurs, reportez-vous à la section « Sous-utilisateur » (P.562).

- Pour plus d'informations sur les fonctions Impression facturée et Impression facturée privée, reportez-vous aux sections « Impression et suppression de travaux mémorisés » (P.212).

Pour utiliser Impression facturée ou Impression facturée privée, [Contrôle de la réception] doit être défini. Pour plus d'informations, reportez-vous à la section « Contrôle de la réception » (P.475).

Contrôle de la réception

Vous pouvez indiquer comment traiter les travaux d'impression.

Pour plus d'informations sur l'impression ou la suppression d'un travail d'impression mémorisé, reportez-vous à la section « Impression facturée privée » (P.220), et sur la suppression d'une impression facturée privée avec un ID utilisateur incorrect, reportez-vous à la section « Suppression d'une Impression facturée privée dont l'ID utilisateur n'est pas valide » (P.281).

- 1 Sélectionnez [Contrôle de la réception], puis [Modifier les paramètres].
- 2 Sélectionnez des éléments.
- 3 Selon l'élément sélectionné, définissez le traitement à appliquer aux travaux.
- 4 Sélectionnez [Enregistrer] une fois la configuration terminée.

Selon la comptabilisation

Indique comment les travaux d'impression doivent être gérés lorsque les fonctions Authentification et Comptabilisation sont activées et que le paramètre [Impression] sous [Accès aux services] est défini sur [Verrouillé].

REMARQUE • Si les fonctions Authentification et Comptabilisation sont désactivées et que le paramètre [Impression] sous [Accès aux services] est défini sur [Déverrouillé], les paramètres définis dans le pilote d'imprimante sont appliqués.

Lorsque [Selon la comptabilisation] est sélectionné, [Connexion travail établie], [Échec connexion travail] et [Travail sans ID utilisateur] s'affichent.

- Connexion travail établie

Définissez le traitement à appliquer aux travaux correctement authentifiés.

- Pour imprimer les travaux, sélectionnez [Impression].
- Pour enregistrer les travaux comme Impression facturée privée, sélectionnez [Enregistrer comme impression fact. privée].

REMARQUE • Lorsque l'option [Enregistrer comme impression fact. privée] est sélectionnée, les paramètres Impression protégée, Épreuve, Mémoriser dans le dossier éloigné et Impression différée définis dans le pilote d'imprimante sont ignorés.

- Échec connexion travail

Définissez le traitement à appliquer aux travaux dont l'authentification a échoué (dont les informations comme l'ID utilisateur et le code d'accès ont mal été enregistrées sur le pilote d'imprimante).

- Pour enregistrer les travaux comme Impression facturée privée, sélectionnez [Enregistrer comme impression facturée].
- Pour supprimer des travaux, sélectionnez [Supprimer le travail].

- Travail sans ID utilisateur

Définissez le traitement à appliquer aux travaux sans ID utilisateur d'authentification associé (tels que les impressions envoyées depuis l'outil Web de configuration d'imprimante Dell ou par e-mail).

- Pour imprimer les travaux, sélectionnez [Impression].
- Pour enregistrer les travaux comme impression facturée, sélectionnez [Enreg. comme impres. facturée].
- Pour supprimer des travaux, sélectionnez [Supprimer le travail].

REMARQUE • [Travail sans ID utilisateur] bascule automatiquement vers [Impression] sur la machine lorsque vous sélectionnez les options suivantes dans l'outil Web de configuration d'imprimante Dell : [Propriétés] > [Sécurité] > [Configuration de l'authentification] > [Impression en accès libre]. Si [Travail sans ID utilisateur] est défini sur [Enreg. comme impres. facturée] ou [Supprimer le travail], la case [Impression en accès libre] de l'outil Web de configuration d'imprimante Dell est automatiquement décochée.

Enregistrer comme impression fact. privée

Que la fonction Authentification soit utilisée ou non, tous les travaux associés à un ID utilisateur sont enregistrés comme Impression facturée privée. Vous pouvez également indiquer comment traiter les travaux non associés à un ID utilisateur ou à une commande PJJ.

REMARQUE • Si [Enregistrer comme impression fact. privée] est sélectionné, tous les travaux d'impression associés à des ID utilisateur sont enregistrés, qu'ils aient ou non été authentifiés correctement. Pour minimiser le nombre de travaux d'impression inutiles, définissez une date d'expiration afin qu'ils soient automatiquement supprimés après l'intervalle de temps spécifié. Éventuellement, l'administrateur système peut les supprimer manuellement. Pour savoir comment définir une date d'expiration, reportez-vous à la section « Paramètres des fichiers mémorisés » (P.429). Pour plus d'informations sur la suppression manuelle de travaux d'impression, reportez-vous à la section « Suppression d'une Impression facturée privée dont l'ID utilisateur n'est pas valide » (P.281).

- Lorsque l'option [Enregistrer comme impression fact. privée] est sélectionnée, les paramètres Impression protégée, Épreuve, Mémoriser dans le dossier éloigné et Impression différée définis dans le pilote d'imprimante sont ignorés.

Si [Enregistrer comme impression fact. privée] est sélectionné, [Travail sans ID utilisateur] et [Trav. sans commande PJJ] s'affichent.

- Travail sans ID utilisateur

Indiquez comment traiter les travaux sans ID utilisateur associé.

- Pour imprimer les travaux, sélectionnez [Impression].
- Pour enregistrer les travaux comme impression facturée, sélectionnez [Enreg. comme impres. facturée].
- Pour supprimer des travaux, sélectionnez [Supprimer le travail].

REMARQUE • [Travail sans ID utilisateur] bascule automatiquement vers [Impression] sur la machine lorsque vous sélectionnez les options suivantes dans l'outil Web de configuration d'imprimante Dell : [Propriétés] > [Sécurité] > [Configuration de l'authentification] > [Impression en accès libre]. Si [Travail sans ID utilisateur] est défini sur [Enreg. comme impres. facturée] ou [Supprimer le travail], la case [Impression en accès libre] de l'outil Web de configuration d'imprimante Dell est automatiquement décochée.

- Trav. sans commande PJJ

Indiquez comment traiter les travaux non associés à une commande PJJ. Ils seront différenciés par l'existence d'un ID utilisateur et traités selon les paramètres suivants.

- Sélectionnez [Ne pas utiliser du tout] pour appliquer le paramètre [Trav. sans commande PJJ] que le travail soit ou non associé à un ID utilisateur.
- Sélectionnez [Utiliser si disponible] pour indiquer comment traiter le travail associé à un ID utilisateur.
 - Pour imprimer les travaux, sélectionnez [Impression].
 - Pour enregistrer les travaux comme impression facturée, sélectionnez [Enregistrer comme impression facturée].
 - Pour enregistrer les travaux comme impression facturée privée, sélectionnez [Enregistrer comme impression fact. privée].
 - Pour supprimer des travaux, sélectionnez [Supprimer le travail].

Enregistrer comme impression facturée

Que la fonction Authentification soit utilisée ou non, tous les travaux reçus sont enregistrés comme Impression facturée.

REMARQUE • Si [Enregistrer comme impression facturée] est sélectionné, tous les travaux d'impression sont enregistrés, qu'ils aient ou non été authentifiés correctement. Pour minimiser le nombre de travaux d'impression inutiles, définissez une date d'expiration afin qu'ils soient automatiquement supprimés après l'intervalle de temps spécifié. Éventuellement, l'administrateur système peut les supprimer manuellement. Pour savoir comment définir une date d'expiration, reportez-vous à la section « Paramètres des fichiers mémorisés » (P.429). Pour plus d'informations sur la suppression manuelle de travaux d'impression, reportez-vous à la section « Impression facturée » (P.218).

- Lorsque l'option [Enregistrer comme impression facturée] est sélectionnée, les paramètres Impression protégée, Épreuve, Mémoriser dans le dossier éloigné et Impression différée définis dans le pilote d'imprimante seront ignorés.

Autoriser désactivation paramètres actifs

Recourez à cette fonction pour appliquer les paramètres actifs à la plupart des travaux, à l'exclusion de certains.

Vous pouvez temporairement désactiver les paramètres actifs, tels que les fonctions Forcer filigrane, Impression ID unique universel et Forcer annotation qui ont été activées.

Cette fonction s'applique aux travaux Copie, Impres. depuis dossier, Impression fichier mémorisé, Impression locale - Texte et Impression locale - Photos si [Activer les paramètres actifs] est sélectionné (pour les travaux du type Fax, Impression client et Relevé, vous ne pouvez pas désactiver les paramètres actifs).

Cette option s'affiche lorsque [Activer les paramètres actifs] est sélectionné sous [Autoriser désactivation paramètres actifs] pour le groupe d'autorisation auquel l'utilisateur connecté appartient.

REMARQUE • Si ce paramètre est défini sur [Activer les paramètres actifs] alors qu'un travail est en cours, il ne peut pas s'appliquer au travail.

- Vous pouvez désactiver les paramètres actifs même si vous sélectionnez un fichier dans un dossier à l'aide de la fonction Feuille de distribution et exécuter manuellement un travail.
- Les utilisateurs ayant un statut d'administrateur système peuvent configurer cette fonction quel que soit leur groupe d'autorisation.

Pour plus d'informations sur Forcer le filigrane, reportez-vous à la section « Filigrane » (P.341).

Pour plus d'informations sur Impression ID unique universel, reportez-vous à la section « Impression ID unique universel » (P.345).

Pour plus d'informations les paramètres de groupe d'autorisation, reportez-vous à la section « Fonctions d'authentification et de comptabilisation » (P.559).

État travail par défaut

Vous pouvez masquer les travaux actifs, les travaux terminés et les journaux des travaux pour les utilisateurs non authentifiés ou les utilisateurs non propriétaires de travaux afin de protéger la confidentialité des données et d'éviter la fuite d'informations sensibles.

REMARQUE • Si vous choisissez de masquer les détails des travaux, vous ne pouvez pas arrêter ou supprimer les travaux que vous avez ordonnés. De ce fait, vous ne pouvez pas annuler des travaux en cas d'erreur opérationnelle de copies ou de transmissions de fax incorrectes.

Affichage des travaux actifs

Indiquez s'il faut ou non masquer les travaux actifs pour les utilisateurs locaux.

Affichage des travaux terminés

Sélectionnez [Toujours autoriser affichage travaux], [Affichage travaux sur connexion], ou [Pas d'affichage des travaux].

Accès à :

Cette fonction s'affiche lorsque [Affichage travaux sur connexion] est sélectionné.

Sélectionnez [Tous les travaux] ou [Travaux utilisateur connecté seulement].

Masquer détails du travail

Cette fonction s'affiche lorsque [Toujours autoriser affichage travaux] ou [Affichage travaux sur connexion] est sélectionné.

Sélectionnez [Non] ou [Oui].

Nettoyage du disque dur

Indiquez s'il faut ou non nettoyer le disque dur. Si vous le nettoyez, vous pouvez indiquer la fréquence de nettoyage (une ou trois fois).

Lorsqu'un travail de copie, de fax, de numérisation ou d'impression est terminé, les données sont supprimées du disque dur, et la zone sur laquelle les données supprimées étaient stockées est automatiquement remplacée par des données vierges. Cette fonction empêche la récupération non autorisée ou la restauration de données enregistrées sur le disque dur. Elle s'applique également pour copier des documents et d'autres informations enregistrées temporairement dans le système.

Vous pouvez configurer l'option suivante.

Nombre de nettoyages

Vous pouvez sélectionner le nombre de nettoyage : une fois ou trois fois.

REMARQUE • Si la machine est éteinte durant le nettoyage, les fichiers non terminés peuvent rester sur le disque dur. Le nettoyage reprend si vous rallumez la machine avec les fichiers non terminés encore sur le disque dur.

- Un nettoyage une seule fois efface les données, mais un nettoyage trois fois empêche définitivement la restauration des données. Toutefois, l'opération prend plus de temps.
- Durant le nettoyage, les opérations normales peuvent être ralenties.

Pour plus d'informations sur la vérification de l'état durant le nettoyage, reportez-vous à la section « Nettoyage du disque dur » (P.296).

Conditions préalables à l'utilisation de la fonction Sécurité des données

L'administrateur système doit suivre les directives ci-dessous :

- Pour protéger les données supprimées du disque dur ou stockées dessus, les paramètres suivants doivent être définis :
 - Nombre de nettoyages : [1 nettoyage] ou [3 nettoyages]
 - Cryptage des données: [Activé] : une clé de cryptage de 12 chiffres
 - Restriction de l'accès du technicien Service Clients: [Oui]
- Modifier le code d'accès de l'administrateur système par défaut usine (1111). Enregistrer un nouveau code d'accès de 7 caractères ou plus (maximum 12 caractères). Veiller à ne pas enregistrer un mode de passe facile à deviner et à ne pas stocker le mot de passe enregistré dans un endroit auquel d'autres personnes peuvent accéder.

REMARQUE • Si l'ID utilisateur de l'administrateur système et son mot de passe sont perdus, la configuration de la machine ne peut pas les récupérer en cas de dysfonctionnement.

- Définissez [[Code d'accès sur panneau de commande] sur [Activé].
- Définissez [Tentatives de connexion par admin. système] sur 5 fois.
- Sachez que la sécurité du disque dur n'est pas garantie si vous ne suivez pas correctement les directives de configuration ci-dessus.

Pour plus d'informations sur la définition du cryptage de données, reportez-vous à la section « Cryptage des données » (P.354).

Pour plus d'informations sur la configuration d'une opération restreinte pour un technicien Service Clients, reportez-vous à la section « Technicien Restriction » (P.356).

Pour plus d'informations sur la configuration du [Code d'accès sur panneau de commande], reportez-vous à la section « Règles du code d'accès » (P.474).

Pour plus d'informations sur la définition de l'ID utilisateur de l'administrateur système, reportez-vous à la section « ID de connexion administrateur système » (P.468).

Le responsable (de l'organisation pour laquelle cette machine est employée) doit suivre les directives ci-dessous :

- Désigner une personne appropriée comme administrateur système et la former/la manager correctement.
- Lors de l'arrêt de la machine, veiller à ce qu'aucune opération n'est en cours. Former les utilisateurs à l'arrêt de la machine à la fin d'une opération active, le cas échéant.
- Notez que cette fonction permet d'empêcher la récupération de données de document supprimées. Elle ne protège pas les fichiers stockés dans des dossiers sur le disque dur.
- Installez un dispositif anti-bogage sur le réseau interne auquel appartient la machine et définissez correctement les paramètres réseau pour protéger la machine contre d'éventuelles interceptions.
- Pour bloquer tout accès non autorisé, installez un pare-feu entre le réseau externe et le réseau interne auquel appartient la machine.

- Configurez le code d'accès et la clé de cryptage en suivant les règles ci-après :
 - Ne pas deviner facilement la chaîne de caractères
 - Utiliser des caractères et des chiffres

Pour plus d'informations sur la clé de cryptage, reportez-vous à la section « Clé de cryptage données confidentielles » (P.355).

16 Paramètres de l'outil Web de configuration d'imprimante Dell

Ce chapitre explique comment configurer l'outil Web de configuration d'imprimante Dell.

- **Installation de l'outil Web de configuration d'imprimante Dell.....482**
- **Démarrage de l'outil Web de configuration d'imprimante Dell484**
- **Configuration des paramètres de la machine à l'aide de l'outil Web de configuration d'imprimante Dell485**

Installation de l'outil Web de configuration d'imprimante Dell

L'outil Web de configuration d'imprimante Dell fournit des services tels que l'affichage de l'état de la machine et des travaux, et la modification des configurations à l'aide d'un navigateur Web dans l'environnement TCP/IP.

Préparation

Utilisez un ordinateur qui prend en charge le protocole TCP/IP pour utiliser l'outil Web de configuration d'imprimante Dell.

L'outil Web de configuration d'imprimante Dell prend en charge les navigateurs suivants :

Pour Windows 8

- Microsoft® Internet Explorer® 10.0

Pour Windows 7

- Microsoft Internet Explorer 8.0

Pour Windows Vista

- Microsoft Internet Explorer 7.0

Pour Windows XP

- Mozilla® Firefox® 3.0
- Microsoft Internet Explorer 6.0 Service Pack 3

Pour OS X 10.8

- Safari 5

Pour Mac OS X 10.7

- Safari 5

Pour Mac OS X 10.6

- Safari 5
- Mozilla Firefox 3.0

Pour Mac OS X 10.5

- Mozilla Firefox 3.0

Pour Mac OS X 10.4

- Mozilla Firefox 3.0
- Safari 3

Pour Mac OS X 10.3.9

- Safari 1.3

Configuration sur la machine

La section suivante décrit la configuration d'utilisation de l'outil Web de configuration d'imprimante Dell sur la machine.

- 1 Affichez l'écran [Outils]
 - 1) Appuyez sur le bouton <Log In/Out>.
 - 2) Entrez l'ID utilisateur de l'administrateur système à l'aide du pavé numérique ou du clavier affiché sur l'écran, puis sélectionnez [Entrer].

Lorsqu'un code d'accès est requis, sélectionnez [Suivant], entrez le code d'accès de l'administrateur système, puis sélectionnez [Entrer].

REMARQUE • L'ID utilisateur par défaut est « admin ».

 - Le mot de passe par défaut est « 1111 ».
 - 3) Sélectionnez [Outils] dans l'écran [Accueil].
 - 4) Sélectionnez [Paramètres système].
- 2 Activez le port des Services Internet (HTTP) sur la machine.
 - 1) Sélectionnez [Configuration réseau et connectivité].
 - 2) Sélectionnez [Paramètres de port].
 - 3) Sélectionnez [Services Internet (HTTP)], puis sélectionnez [Modifier les paramètres].
 - 4) Sélectionnez [État du port], puis sélectionnez [Modifier les paramètres].
 - 5) Sélectionnez [Activé], puis sélectionnez [Enregistrer].
 - 6) Sélectionnez [Fermer] à plusieurs reprises jusqu'à ce que l'écran [Outils] s'affiche.
- 3 Définissez une adresse IP.

Si elle est déjà définie, ignorez cette étape. Pour l'environnement DHCP ou BOOTP, configurez la méthode d'obtention de l'adresse. Si vous ne parvenez pas à obtenir une adresse IP automatiquement ou si vous préférez effectuer une configuration manuelle, confirmez les paramètres de l'adresse IP, le masque de sous-réseau et l'adresse de la passerelle.

Pour plus d'informations sur la définition d'une adresse IP, reportez-vous à la section « Paramètres de protocole » (P.374).
- 4 Sélectionnez [Fermer] à plusieurs reprises jusqu'à ce que l'écran [Outils] s'affiche.
- 5 Sélectionnez [Fermer].

REMARQUE • Le redémarrage de la machine peut être nécessaire selon les paramètres sélectionnés. Lorsqu'un message est affiché à l'écran, lisez-le et redémarrez la machine.
- 6 Après avoir redémarré la machine, vous pouvez imprimer un relevé de configuration pour confirmer que le port de l'outil Web de configuration d'imprimante Dell est activé et que le protocole TCP/IP est défini correctement.

Pour plus d'informations sur l'impression d'un relevé de configuration, reportez-vous à la section « Imprimer relevés » (P.287).
- 7 Démarrez l'outil Web de configuration d'imprimante Dell pour vérifier la disponibilité du service.

Pour plus d'informations sur le démarrage de l'outil Web de configuration d'imprimante Dell, reportez-vous à la section « Démarrage de l'outil Web de configuration d'imprimante Dell » (P.484).

Démarrage de l'outil Web de configuration d'imprimante Dell

Pour utiliser l'outil Web de configuration d'imprimante Dell, effectuez la procédure suivante sur votre ordinateur.

Lorsque Type de connexion est sélectionné sur la machine, l'authentification est nécessaire pour accéder à la machine par l'intermédiaire d'un navigateur Web.

- 1 Démarrez un navigateur Web.
- 2 Entrez l'adresse IP ou l'adresse Internet de la machine dans la zone d'adresse dans le navigateur Web, puis appuyez sur la touche <Enter>.
 - Exemple de saisie de l'adresse IP.
http://192.0.2.1/ (IPv4)
http://[2001:DB8::1234] (IPv6)
 - Exemple de saisie de l'adresse Internet (lorsque l'adresse Internet de la machine est monhôte.exemple.com)
http://monhôte.exemple.com/

REMARQUE • Si votre réseau utilise DNS (Domain Name System) et que le nom d'hôte de la machine est enregistré sur le serveur de noms du domaine, vous pouvez accéder à la machine à l'aide de l'adresse Internet en combinant le nom d'hôte et le nom de domaine. Par exemple, si le nom d'hôte est « monhôte » et le nom du domaine est « exemple.com », l'adresse Internet est « monhôte.exemple.com ».

- Lors de la spécification du numéro de port, ajoutez « : » et le numéro de port après l'adresse Internet.
- Lorsque vous utilisez la fonction Authentification de la machine, entrez un ID utilisateur et un code d'accès dans les champs [Nom d'utilisateur] et [Mot de passe]. Si vous avez des doutes sur l'ID utilisateur et le code d'accès, contactez l'administrateur système.
Les fonctions que vous pouvez utiliser varient en fonction des autorisations d'administrateur système qui ont été octroyées à l'utilisateur.
- Si les communications sont cryptées : lorsque la case à cocher [Activé] est activée sous [Sécurité] > [Paramètres SSL/TLS] > [Communication HTTP - SSL / TLS] dans l'onglet [Propriétés], vous devez spécifier une adresse qui commence par « https » au lieu de « http » pour accéder à l'outil Web de configuration d'imprimante Dell.
Exemple de saisie de l'adresse IP
https://192.0.2.1/ (IPv4)
https://[2001:DB8::1234] (IPv6)
Exemple de saisie de l'adresse Internet
https://monhote.exemple.com/

Configuration des paramètres de la machine à l'aide de l'outil Web de configuration d'imprimante Dell

L'outil Web de configuration d'imprimante Dell vous permet de modifier différents paramètres de la machine à partir d'un ordinateur.

- REMARQUE**
- Confirmez que le port utilisé est activé dans l'onglet [Propriétés] > [Connectivité] > [Paramètres de port] de l'outil Web de configuration d'imprimante Dell lorsque l'élément que vous souhaitez définir n'est pas affiché.
 - Vous ne pouvez pas modifier les paramètres à partir de l'outil Web de configuration d'imprimante Dell lorsque le capteur de mouvement détecte une présence humaine ou que le panneau de commande est utilisé. Vous pouvez modifier les paramètres après leur réinitialisation automatique par la machine (Annulation auto) Pour plus d'informations sur Annulation auto, reportez-vous à la section « Annulation auto » (P.325).
 - Vous pouvez être invité à entrer vos nom d'utilisateur et code d'accès lorsque vous essayez de modifier les paramètres dans l'outil Web de configuration d'imprimante Dell. Dans ce cas, entrez l'ID utilisateur et le code d'accès de l'administrateur système dans les champs [Nom d'utilisateur] et [Mot de passe]. L'ID utilisateur par défaut est « admin » et le code d'accès est « 1111 ».

Vous pouvez configurer les paramètres suivants à l'aide de l'outil Web de configuration d'imprimante Dell :

Élément	Méthode de sélection	Présentation/Référence
Compteurs d'utilisation	Sélectionnez l'onglet [État] > [Compteurs]	Affiche le nombre total de pages imprimées pour chaque service.
Durée d'exécution totale	Sélectionnez l'onglet [État]	Affiche en minutes la durée cumulée d'exécution (impression ou numérisation), de mise en attente, du mode Veille, du préchauffage et de mise hors tension de la machine.
Dossier	Sélectionnez l'onglet [Numérisation]	Reportez-vous à la section « Créer dossier » (P.437).
Feuilles de distribution		Reportez-vous à la section « Créer feuille de distribution » (P.440).
Ajouter un nouvel utilisateur	Sélectionnez l'onglet [Carnet d'adresses]	Reportez-vous à la section « Ajouter entrée carnet d'adresses » (P.448).
Gestion des travaux	Sélectionnez l'onglet [Propriétés] > [Configuration générale]	Cette fonction vous permet de configurer la méthode de suppression des travaux.
Attributs des magasins		Reportez-vous à la section « Modification des paramètres de papier » (P.253).
Paramètres des supports		Reportez-vous à la section « Modification des paramètres de papier » (P.253).
Paramètres d'économie d'énergie		Permet de configurer les paramètres de la fonction Économie d'énergie.
Paramètres de travaux mémorisés		Reportez-vous à la section « Paramètres des fichiers mémorisés » (P.429).
Paramètres de la mémoire		Reportez-vous à la section « Mémoire » (P.393).
Configuration du navigateur Web		Reportez-vous à la section « Configuration du navigateur Web » (P.435).

Élément	Méthode de sélection	Présentation/Référence
Paramètres de l'outil Web de configuration d'imprimante Dell	Sélectionnez l'onglet [Propriétés] > [Configuration générale]	Vous permet de configurer l'intervalle d'actualisation automatique et la langue d'affichage des paramètres de l'outil Web de configuration d'imprimante Dell.
Paramètres du serveur de groupe		Ne modifiez pas les paramètres par défaut, car aucun serveur de groupe n'est disponible pour la machine. Reportez-vous à la section « Paramètres service Feuilles de distribution » (P.427).
Configuration du service Applications Web		Reportez-vous à la section « Configuration service Applications Web » (P.431).
Clonage		Vous permet d'enregistrer les paramètres de la machine dans un fichier, et de copier ce fichier vers une autre machine du même type, mais pas vers les autres modèles de machine.
Notification par courriel de la fin d'un travail	Sélectionnez l'onglet [Propriétés] > [Configuration générale] > [Notification d'alerte]	Reportez-vous à la section « Notification de fin d'un travail par courriel » (P.345).
Enregistrement auprès du service de notification par courrier électronique terminé.		Vous permet de configurer le destinataire de la notification et l'état de la notification.
Paramètres de port	Sélectionnez l'onglet [Propriétés] > [Connectivité]	Reportez-vous à la section « Paramètres de port » (P.369).
Connexions physiques		Reportez-vous à la section « Paramètres de port » (P.369).
Protocoles		Reportez-vous à la section « Paramètres de protocole » (P.374).
Émulations de langage	Sélectionnez l'onglet [Propriétés] > [Services] > [Impression]	Reportez-vous à la section « Mode Impression » (P.296).
Courriel	Sélectionnez l'onglet [Propriétés] > [Services]	Reportez-vous à la section « Paramètres des services Courriel / Fax Internet » (P.421).
Fax Internet		Reportez-vous à la section « Paramètres des services Courriel / Fax Internet » (P.421).
Fax		Reportez-vous à la section « Paramètres du service Fax » (P.408).
Numérisation vers bureau		Reportez-vous à la section.
Mémorisation et envoi lien		Reportez-vous à la section.
Mémorisation USB		Reportez-vous à la section.
Impression locale		Cette fonction vous permet d'activer et de désactiver les services Impression locale - Texte et Impression locale - Photos.

Élément	Méthode de sélection	Présentation/Référence
USB	Sélectionnez l'onglet [Propriétés] > [Services]	Cette fonction vous permet d'activer et de désactiver les paramètres Mémoire USB, Impression locale - Texte et Impression locale - Photos.
Comptabilisation	Sélectionnez l'onglet [Propriétés]	Reportez-vous à la section « Comptabilisation » (P.458).
Configuration de l'authentification	Sélectionnez l'onglet [Propriétés] > [Sécurité]	Reportez-vous à la section « Authentification » (P.469).
Configuration informations utilisateur		Reportez-vous à la section « Configuration des informations utilisateur » (P.472).
Créer des groupes d'autorisation		Reportez-vous à la section « Créer des groupes d'autorisation » (P.471).
Serveurs d'authentification éloignée		Reportez-vous à la section « Authentification distante/Service annuaire » (P.381).
Filtrage IP		Cette fonction vous permet de configurer les adresses IP pour autoriser l'accès aux modes IPv4 et IPv6 respectivement.
Port non lié		Cette fonction vous permet de définir des numéros de port illimités.
Liste de contrôle		Cette fonction vous permet d'activer la fonction Liste de contrôle qui enregistre l'opération sur la machine, et de récupérer le journal d'audit.
Gestion des certificats numériques de la machine		Cette fonction vous permet de créer un certificat auto-signé et de l'importer dans la machine.
IPSec		Reportez-vous à la section.
Gestion des certificats		Affiche les certificats enregistrés sur la machine. Cette fonction vous permet également de sélectionner, de supprimer et d'exporter le certificat.
Paramètres de récupération de révocation de certificat		Reportez-vous à la section « Param. récupération révocation certificat » (P.391).
IEEE 802.1x		Reportez-vous à la section « Paramètres IEEE 802.1x » (P.390).
Paramètres SSL/TLS		Reportez-vous à la section « Paramètres SSL/TLS » (P.387).
Paramètres S/MIME		Reportez-vous à la section « Paramètres S/MIME » (P.388).
Paramètres de signature PDF / XPS*		Reportez-vous à la section « Paramètres de signature PDF/XPS » (P.389).
Filigrane		Reportez-vous à la section « Filigrane » (P.341).
Forcer l'annotation		Reportez-vous à la section « Forcer annotation » (P.343).

Élément	Méthode de sélection	Présentation/Référence
État travail par défaut	Sélectionnez l'onglet [Propriétés] > [Sécurité]	Cette fonction vous permet de configurer les paramètres d'affichage ou de masquage des travaux terminés et actifs.
Paramètres du plug-in		Cette fonction vous permet de configurer les paramètres des plug-ins.
Opération réservée au technicien du Centre Services		Cette fonction vous permet de définir les restrictions d'accès des techniciens Service clients. Empêche que la machine soit modifiée par une personne qui se fait passer pour notre technicien Service Clients.
Paramètres administrateur système		Reportez-vous à la section « Réglages administrateur système » (P.468).
Paramètres de Smart Card		Cette fonction vous permet de configurer les paramètres de la Smart Card et de les sauvegarder.

* :XPS est l'acronyme de XML Paper Specification.

17 Paramètres d'environnement de l'imprimante

Ce chapitre décrit les paramètres d'utilisation de la fonction Imprimer sur la machine.

• Présentation de l'impression	490
• Installation à l'aide d'un port USB	493
• Installation à l'aide du protocole TCP/IP (LPD/Port 9100)	495
• Installation à l'aide de NetWare	498
• Installation à l'aide du réseau Microsoft (SMB)	501
• Installation à l'aide de Internet Printing Protocol (IPP)	504
• Installation à l'aide de EtherTalk	506

Présentation de l'impression

Cette machine peut être configurée comme une imprimante locale en la connectant directement à un ordinateur à l'aide d'un câble d'interface USB. Elle peut également être configurée comme une imprimante réseau en la connectant à un réseau.

Activez le port nécessaire à l'aide du panneau de commande ou de l'outil Web de configuration d'imprimante Dell.

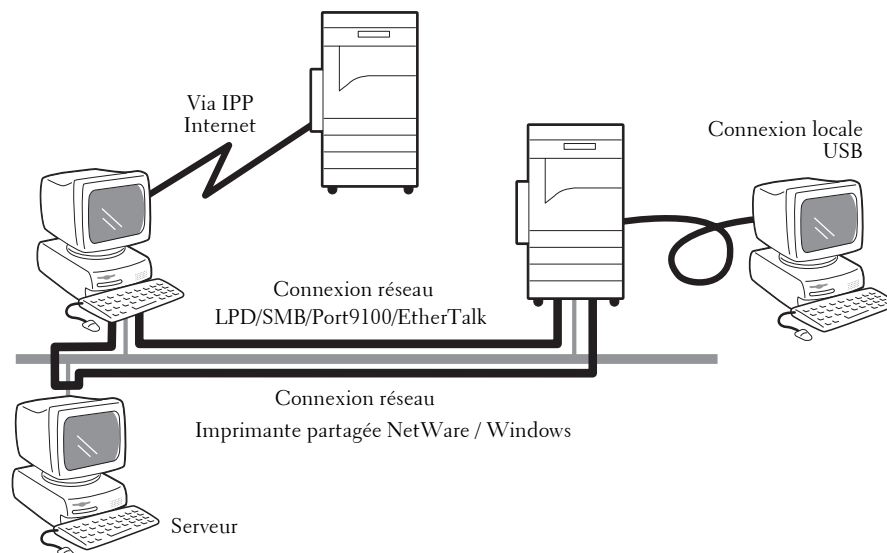

- REMARQUE** • Les pilotes d'imprimante sont contenus dans le Driver CD Kit. Pour plus d'informations sur les procédures d'installation des pilotes, reportez-vous au manuel fourni avec le Driver CD Kit.
- Vous pouvez télécharger le pilote d'imprimante le plus récent à partir de notre site Web.

Utilisation de la machine en tant qu'imprimante locale

USB

Utilisez un câble d'interface USB pour connecter directement la machine à un ordinateur. Pour plus d'informations sur la configuration de la machine à l'aide d'une connexion USB, reportez-vous à la section « Installation à l'aide d'un port USB » (P.493).

Utilisation de la machine en tant qu'imprimante réseau

Les protocoles suivants sont disponibles pour configurer la machine en tant qu'imprimante réseau et la connecter.

LPD

Utilisez LPD lorsqu'une communication directe entre la machine et l'ordinateur est disponible via TCP/IP.

Pour plus d'informations sur la configuration de la machine à l'aide de LPD, reportez-vous à la section « Installation à l'aide du protocole TCP/IP (LPD/Port 9100) » (P.495).

NetWare

La machine prend en charge le mode PServer à l'aide du service d'annuaire Netware et du service Bindery. Le mode PServer permet à la machine de fonctionner comme serveur d'imprimante et de récupérer les travaux d'impression en file d'attente pour les imprimer. L'imprimante créée pour la machine utilise une licence d'utilisateur du serveur de fichiers.

REMARQUE • La machine ne prend pas en charge le mode Impression distante (RPrinter).

- Vous pouvez utiliser la machine comme une imprimante dans l'environnement NDPS à l'aide de la passerelle NDPS Novell®. Pour cela, la machine doit fonctionner au préalable dans l'environnement d'impression NetWare, ou vous devez activer LPD au préalable et le définir comme destination de passerelle dans une configuration de passerelle Novell NDPS. Toutefois, les attributs définis ou obtenus par NDPS ne sont pas pris en charge.
- Interfaces prises en charge
 - 1000BASE-T
 - 100BASE-TX
 - 10BASE-T
- Types de trames pris en charge
 - Spécification Ethernet II
 - Spécification IEEE802.3
 - Spécification IEEE802.3 / IEEE802.2
 - Spécification IEEE802.3 / IEEE802.2 / SNAP

REMARQUE • La machine envoie des paquets de chaque type de trame sur le réseau et initialise le type de trame correspondant à celui du premier paquet de réponse reçu. Le type de trame peut également être fixe. Toutefois, si plusieurs protocoles sont exécutés sur le même réseau, utilisez la spécification Ethernet II.

- Certains matériels réseau, notamment les concentrateurs, peuvent ne pas être compatibles avec la détection automatique du type de trame. Si un indicateur de liaison de données correspondant au port du matériel réseau connecté à la machine n'est pas allumé, modifiez les paramètres du type de trame de la machine conformément à ceux du serveur de fichiers. Utilisez l'outil Web de configuration d'imprimante Dell pour modifier ces paramètres.

Pour plus d'informations sur la configuration de la machine à l'aide de NetWare, reportez-vous à la section « Installation à l'aide de NetWare » (P.498).

SMB

Utilisez SMB pour l'impression à l'aide des réseaux Microsoft.

Pour plus d'informations sur la configuration de la machine à l'aide de SMB, reportez-vous à la section « Installation à l'aide du réseau Microsoft (SMB) » (P.501).

IPP

Utilisez IPP pour l'impression via Internet.

Pour plus d'informations sur la configuration de la machine à l'aide de IPP, reportez-vous à la section « Installation à l'aide de Internet Printing Protocol (IPP) » (P.504).

Port 9100

Utilisez Port 9100 lorsque la machine utilise le port 9100.

Pour plus d'informations sur la configuration de la machine à l'aide du Port 9100, reportez-vous à la section « Installation à l'aide du protocole TCP/IP (LPD/Port 9100) » (P.495).

EtherTalk

Utilisez EtherTalk pour l'impression à partir d'un ordinateur Macintosh.

Pour plus d'informations sur la configuration de la machine à l'aide de EtherTalk, reportez-vous à la section « Installation à l'aide de EtherTalk » (P.506).

Systèmes d'exploitation pris en charge

Méthode de connexion		Connexion locale	Connexion réseau									
			Port	USB 2.0*1	LPD	NetWare			SMB		IPP	Port 9100
Protocole		-	TCP/IP	TCP/IP	IPX/SPX	Net BEUI	TCP/IP	TCP/IP	TCP/IP	WSD*2	Apple Talk	Bonjour
SE	Windows 2000	○	○	○	○	○	○	○	○			
	Windows XP	○	○	○	○		○	○	○			
	Windows Server 2003	○	○	○	○		○	○	○			
	Windows Server 2008	○	○	○	○		○	○	○			
	Windows Vista	○	○	○	○		○	○	○	○		
	Windows 7	○	○				○	○	○	○		
	Windows 8	○	○				○	○	○	○		
	Windows 8.1	○	○				○	○	○	○		
	Windows Server 2012	○	○				○	○	○	○		
	Mac OS	○*3	○*3							○*3		○*4

○ : Disponible

Vide : Non disponible

*1 : L'ordinateur doit être équipé d'un port USB 2.0 pour la connexion.

*2 : WSD est l'acronyme de Web Services on Devices.

*3 : Prend en charge Mac OS X 10.5/10.6/10.7/10.8.

*4 : La machine ne prend pas en charge le système d'exploitation Mac OS X 10.7 Lion.

Pour plus d'informations sur les environnements réseau, reportez-vous au manuel fourni avec le Driver CD Kit.

Installation à l'aide d'un port USB

Cette section explique comment installer la machine à l'aide d'une interface USB.

Les informations ci-après indiquent la section de référence de chaque procédure.

Étape 1 - Préparations	493
Étape 2 - Configuration sur la machine	493
Étape 3 - Configuration de l'ordinateur	494
Éléments de configuration de l'outil Web de configuration d'imprimante Dell	494

Étape 1 - Préparations

Les éléments suivants sont nécessaires pour connecter la machine à un ordinateur par l'intermédiaire d'une interface USB.

- Câble USB
- Driver CD Kit (fourni avec la machine)

Étape 2 - Configuration sur la machine

La section suivante décrit les procédures de configuration permettant d'utiliser une interface USB sur la machine.

REMARQUE • Pour imprimer des données binaires à l'aide d'une interface USB, définissez le protocole [Protocole de communication Adobe] sur la valeur [RAW]. Pour plus d'informations, reportez-vous à la section « USB » (P.369).

• Vous pouvez configurer les paramètres à l'aide de l'outil Web de configuration d'imprimante Dell. Pour plus d'informations sur les éléments qui peuvent être configurés à l'aide de l'outil Web de configuration d'imprimante Dell, reportez-vous à la section « Éléments de configuration de l'outil Web de configuration d'imprimante Dell » (P.494).

1 Affichez l'écran [Outils]

- 1) Appuyez sur le bouton <Log In/Out>.
- 2) Entrez l'ID utilisateur de l'administrateur système à l'aide du pavé numérique ou du clavier affiché sur l'écran, puis sélectionnez [Entrer].

Lorsqu'un code d'accès est requis, sélectionnez [Suivant], entrez le code d'accès de l'administrateur système, puis sélectionnez [Entrer].

REMARQUE • L'ID utilisateur par défaut est « admin ».

• Le mot de passe par défaut est « 1111 ».

- 3) Sélectionnez [Outils] dans l'écran [Accueil].

2 Activez le port USB sur la machine.

- 1) Sélectionnez [Paramètres de port].
- 2) Sélectionnez [Configuration réseau et connectivité].
- 3) Sélectionnez [USB], puis sélectionnez [Modifier les paramètres].
- 4) Sélectionnez [État du port], puis sélectionnez [Modifier les paramètres].
- 5) Sélectionnez [Activé], puis sélectionnez [Enregistrer].

3 Configurez [Mode Impression] ou [Délai d'éjection automatique] si nécessaire.

Pour plus d'informations sur les éléments de configuration, reportez-vous à la section « USB » (P.369).

4 Sélectionnez [Fermer] à plusieurs reprises jusqu'à ce que l'écran [Outils] s'affiche.

5 Sélectionnez [Fermer].

REMARQUE • Le redémarrage de la machine peut être nécessaire selon les paramètres sélectionnés. Lorsqu'un message est affiché à l'écran, lisez-le et redémarrez la machine.

6 Imprimez un relevé de configuration pour vérifier que le port USB est activé.

Pour plus d'informations sur l'impression d'un relevé de configuration, reportez-vous à la section « Relevés imprimante » (P.288).

Étape 3 - Configuration de l'ordinateur

Pour imprimer un document à partir de l'ordinateur, vous devez installer un pilote d'imprimante sur l'ordinateur.

Pour plus d'informations sur les systèmes d'exploitation pris en charge, reportez-vous à la section « Systèmes d'exploitation pris en charge » (P.492).

Pour plus d'informations sur les procédures d'installation des pilotes, reportez-vous au manuel fourni avec le Driver CD Kit.

Éléments de configuration de l'outil Web de configuration d'imprimante Dell

Vous pouvez configurer les éléments de paramètres suivants à l'aide de l'outil Web de configuration d'imprimante Dell :

Pour plus d'informations sur le démarrage de l'outil Web de configuration d'imprimante Dell, reportez-vous à la section « Démarrage de l'outil Web de configuration d'imprimante Dell » (P.484).

- Augmentez la taille du tampon de l'interface USB
([Propriétés] > [Configuration générale] > [Paramètres de la mémoire] > [USB]).
- Paramètres de port
- Communication bidirectionnelle
- Délai d'éjection automatique
- Protocole de communication Adobe
- Délai de temporisation PostScript

Installation à l'aide du protocole TCP/IP (LPD/Port 9100)

Cette section explique comment installer la machine à l'aide du protocole TCP/IP.

Les informations ci-après indiquent la section de référence de chaque procédure.

Étape 1 - Préparations	495
Étape 2 - Configuration sur la machine	495
Étape 3 - Configuration de l'ordinateur	496
Éléments de configuration de l'outil Web de configuration d'imprimante Dell	496

Étape 1 - Préparations

Les éléments suivants sont nécessaires pour utiliser la machine à l'aide du protocole TCP/IP (LPD/Port 9100).

- Environnement réseau TCP/IP
- Driver CD Kit (fourni avec la machine)

Étape 2 - Configuration sur la machine

La section suivante décrit les procédures de configuration permettant d'utiliser le protocole TCP/IP (LPD/Port 9100) sur la machine. Activez le port LPD ou le Port 9100, puis configurez les paramètres TCP/IP.

REMARQUE • Vous pouvez configurer les paramètres à l'aide de l'outil Web de configuration d'imprimante Dell.

Pour plus d'informations sur les éléments qui peuvent être configurés à l'aide de l'outil Web de configuration d'imprimante Dell, reportez-vous à la section « Éléments de configuration de l'outil Web de configuration d'imprimante Dell » (P.496).

- 1 Affichez l'écran [Outils].
 - 1) Appuyez sur le bouton <Log In/Out>.
 - 2) Entrez l'ID utilisateur de l'administrateur système à l'aide du pavé numérique ou du clavier affiché sur l'écran, puis sélectionnez [Entrer].

Lorsqu'un code d'accès est requis, sélectionnez [Suivant], entrez le code d'accès de l'administrateur système, puis sélectionnez [Entrer].

REMARQUE • L'ID utilisateur par défaut est « admin ».

 - Le mot de passe par défaut est « 1111 ».
 - 3) Sélectionnez [Outils] dans l'écran [Accueil].
- 2 Activez le port LPD ou le Port 9100 selon le cas. Dans cet exemple, le port LPD est activé.
 - 1) Sélectionnez [Configuration réseau et connectivité].
 - 2) Sélectionnez [Paramètres de port].
 - 3) Sélectionnez [LPD], puis sélectionnez [Modifier les paramètres].
 - 4) Sélectionnez [État du port], puis sélectionnez [Modifier les paramètres].
 - 5) Sélectionnez [Activé], puis sélectionnez [Enregistrer].
 - 6) Sélectionnez [Fermer] à plusieurs reprises jusqu'à ce que l'écran [Outils] s'affiche.
- 3 Définissez une adresse IP et les autres adresses. Ignorez cette étape si l'adresse IP est déjà définie. Si DHCP ou BOOTP est disponible dans votre environnement, configurez la méthode

d'obtention de l'adresse. La configuration de l'adresse IP, le masque de sous-réseau et l'adresse de la passerelle ne sont pas requis.

Pour plus d'informations sur la définition d'une adresse IP, reportez-vous à la section « Paramètres de protocole » (P.374).

- 4 Si le système d'exploitation du client est Mac OS X 10.5 ou toute version ultérieure, activez le port Bonjour, et la fonction Découverte qui détecte automatiquement les imprimantes installées sur le réseau IP peut être activée.

REMARQUE • Pour imprimer sur une imprimante détectée par le port Bonjour, le port LPD doit être activé au préalable.

- 1) Sélectionnez [Configuration réseau et connectivité].
- 2) Sélectionnez [Paramètres de port].
- 3) Sélectionnez [Bonjour], puis sélectionnez [Modifier les paramètres].
- 4) Sélectionnez [État du port], puis sélectionnez [Modifier les paramètres].
- 5) Sélectionnez [Activé], puis sélectionnez [Enregistrer].

- 5 Sélectionnez [Fermer] à plusieurs reprises jusqu'à ce que l'écran [Outils] s'affiche.

- 6 Sélectionnez [Fermer].

REMARQUE • Le redémarrage de la machine peut être nécessaire selon les paramètres sélectionnés. Lorsqu'un message est affiché à l'écran, lisez-le et redémarrez la machine.

- 7 Imprimez un relevé de configuration pour vérifier que le port LPD est activé et que TCP/IP est configuré correctement.

Pour plus d'informations sur l'impression d'un relevé de configuration, reportez-vous à la section « Imprimer relevés » (P.287).

- 8 Configurez les autres paramètres du port LPD ou du Port 9100 si nécessaire.

Pour plus d'informations sur la configuration du port LPD ou du Port 9100, reportez-vous à la section « Éléments de configuration de l'outil Web de configuration d'imprimante Dell » (P.496).

Étape 3 - Configuration de l'ordinateur

Pour imprimer à partir de la machine, vous devez installer un pilote d'impression sur votre ordinateur.

Pour plus d'informations sur les systèmes d'exploitation pris en charge, reportez-vous à la section « Systèmes d'exploitation pris en charge » (P.492).

Pour plus d'informations sur les procédures d'installation des pilotes, reportez-vous au manuel fourni avec le Driver CD Kit.

Vous pouvez imprimer à l'aide du protocole TCP/IP (LPD) à partir d'un ordinateur Mac OS X 10.5/10.6/10.7/10.8. Pour plus d'informations sur les procédures d'installation du pilote d'imprimante Mac OS X, reportez-vous au manuel inclus dans le CD-ROM fourni avec le pilote.

Éléments de configuration de l'outil Web de configuration d'imprimante Dell

Vous pouvez configurer les éléments de paramètres suivants à l'aide de l'outil Web de configuration d'imprimante Dell :

Pour plus d'informations sur le démarrage de l'outil Web de configuration d'imprimante Dell, reportez-vous à la section « Démarrage de l'outil Web de configuration d'imprimante Dell » (P.484).

- Destination du spoule des travaux
([Propriétés] > [Configuration générale] > [Paramètres de la mémoire] > [LPD])

REMARQUE • La destination du spoule peut être configurée lorsque le port LPD est activé.

- Augmentez la taille du tampon du Port 9100
([Propriétés] > [Configuration générale] > [Paramètres de la mémoire] > [Port 9100]).
 - Paramètres de port
 - Mode IP
 - Nom d'hôte
 - IPv4
 - Résolution des adresses IP
 - Paramètres de port
 - Adresse IP
 - Masque de sous-réseau
 - Adresse de passerelle
 - IPv6
 - Activer l'adresse manuelle
 - Adresse IP
 - Adresse lien-local
 - Adresse de passerelle
 - Nom de domaine
 - Configuration DNS
 - IPv4
 - IPv6
 - DHCP / DDNS
 - Serveur WINS
 - Numéro de port
 - Filtre TBCP
 - Temporisation de connexion
 - Nombre maximal de sessions
- REMARQUE** • Le nombre maximum de sessions peut être configuré lorsque le port LPD est activé.
- Mode TCP-MSS
 - Masque de sous-réseau IPv4 lorsque le Mode TCP-MSS est activé
 - Filtrage IP
 - Filtrage IPv4
 - Filtrage IPv6

Installation à l'aide de NetWare

Cette section explique comment installer la machine à l'aide de Netware.

Les informations ci-après indiquent la section de référence de chaque procédure.

Étape 1 - Préparations.....	498
Étape 2 - Configuration sur la machine.....	498
Étape 3 - Configuration de l'ordinateur	499
Éléments de configuration de l'outil Web de configuration d'imprimante Dell	500

Étape 1 - Préparations

Les éléments suivants sont nécessaires pour configurer la machine afin qu'elle utilise NetWare.

- Serveur NetWare
- Environnement réseau TCP/IP ou IPX/SPX
- Driver CD Kit (fourni avec la machine)

Étape 2 - Configuration sur la machine

Cette section décrit les procédures de configuration permettant d'utiliser NetWare sur la machine.

REMARQUE • Vous pouvez configurer les paramètres à l'aide de l'outil Web de configuration d'imprimante Dell. Pour plus d'informations sur les éléments qui peuvent être configurés à l'aide de l'outil Web de configuration d'imprimante Dell, reportez-vous à la section « Éléments de configuration de l'outil Web de configuration d'imprimante Dell » (P.500).

Utilisation de IPX/SPX

- 1 Affichez l'écran [Outils].
 - 1) Appuyez sur le bouton <Log In/Out>.
 - 2) Entrez l'ID utilisateur de l'administrateur système à l'aide du pavé numérique ou du clavier affiché sur l'écran, puis sélectionnez [Entrer].

Lorsqu'un code d'accès est requis, sélectionnez [Suivant], entrez le code d'accès de l'administrateur système, puis sélectionnez [Entrer].

REMARQUE • L'ID utilisateur par défaut est « admin ».

 - Le mot de passe par défaut est « 1111 ». - 3) Sélectionnez [Outils] dans l'écran [Accueil].
- 2 Activez le port NetWare.
 - 1) Sélectionnez [Configuration réseau et connectivité].
 - 2) Sélectionnez [Paramètres de port].
 - 3) Sélectionnez [NetWare], puis sélectionnez [Modifier les paramètres].
 - 4) Sélectionnez [État du port], puis sélectionnez [Modifier les paramètres].
 - 5) Sélectionnez [Activé], puis sélectionnez [Enregistrer].
 - 3 Sélectionnez [Fermer] à plusieurs reprises jusqu'à ce que l'écran [Outils] s'affiche.
 - 4 Sélectionnez [Fermer].

REMARQUE • Le redémarrage de la machine peut être nécessaire selon les paramètres sélectionnés. Lorsqu'un message est affiché à l'écran, lisez-le et redémarrez la machine.

- 5 Imprimez un relevé de configuration pour vérifier que le port NetWare est activé et que le nom du périphérique NetWare et l'adresse réseau sont configurés correctement.

Pour plus d'informations sur l'impression d'un relevé de configuration, reportez-vous à la section « Imprimer relevés » (P.287).

Utilisation d'un port LPD dans NDPS

- 1 Affichez l'écran [Outils].
 - 1) Appuyez sur le bouton <Log In/Out>.
 - 2) Entrez l'ID utilisateur de l'administrateur système à l'aide du pavé numérique ou du clavier affiché sur l'écran, puis sélectionnez [Entrer].

REMARQUE • L'ID utilisateur par défaut est « admin ».

• Le mot de passe par défaut est « 1111 ».

- 3) Sélectionnez [Outils] dans l'écran [Accueil].
- 2 Activez le port LPD.
 - 1) Sélectionnez [Configuration réseau et connectivité].
 - 2) Sélectionnez [Paramètres de port].
 - 3) Sélectionnez [LPD], puis sélectionnez [Modifier les paramètres].
 - 4) Sélectionnez [État du port], puis sélectionnez [Modifier les paramètres].
 - 5) Sélectionnez [Activé], puis sélectionnez [Enregistrer].
 - 6) Sélectionnez [Fermer] à plusieurs reprises jusqu'à ce que l'écran [Outils] s'affiche.
- 3 Définissez une adresse IP et les autres adresses.

Ignorez cette étape si l'adresse IP est déjà définie.
Si DHCP ou BOOTP est disponible dans votre environnement, configurez la méthode d'obtention de l'adresse. La configuration de l'adresse IP, le masque de sous-réseau et l'adresse de la passerelle ne sont pas requis.

Pour plus d'informations sur la définition d'une adresse IP, reportez-vous à la section « Paramètres de protocole » (P.374).

- 4 Sélectionnez [Fermer] à plusieurs reprises jusqu'à ce que l'écran [Outils] s'affiche.
- 5 Sélectionnez [Fermer].

REMARQUE • Le redémarrage de la machine peut être nécessaire selon les paramètres sélectionnés. Lorsqu'un message est affiché à l'écran, lisez-le et redémarrez la machine.

- 6 Imprimez un relevé de configuration pour vérifier que le port LPD est activé et que TCP/IP est configuré correctement.

Pour plus d'informations sur l'impression d'un relevé de configuration, reportez-vous à la section « Imprimer relevés » (P.287).

Configurez les autres paramètres LPD si nécessaire. Pour plus d'informations sur les paramètres LPD, reportez-vous à la section « Installation à l'aide du protocole TCP/IP (LPD/Port 9100) » (P.495).

Étape 3 - Configuration de l'ordinateur

Pour imprimer à partir de la machine, vous devez installer un pilote d'impression sur votre ordinateur.

Pour plus d'informations sur les systèmes d'exploitation pris en charge, reportez-vous à la section « Systèmes d'exploitation pris en charge » (P.492).

Pour plus d'informations sur les procédures d'installation des pilotes, reportez-vous au manuel fourni avec le Driver CD Kit.

Éléments de configuration de l'outil Web de configuration d'imprimante Dell

Vous pouvez configurer les éléments de paramètres suivants à l'aide de l'outil Web de configuration d'imprimante Dell :

Pour plus d'informations sur le démarrage de l'outil Web de configuration d'imprimante Dell, reportez-vous à la section « Démarrage de l'outil Web de configuration d'imprimante Dell » (P.484).

- Augmentez la taille du tampon de l'interface NetWare ([Propriétés] > [Configuration générale] > [Paramètres de la mémoire] > [NetWare]).
- Paramètres de port
- Protocole de transport (IPX/SPX) Type de trame
- Fréquence d'interrogation de la file
- Nom du serveur d'impression
- Mot de passe
- Mode actif
- Nombre de recherches
- Filtre TBCP
- Nom du serveur de fichiers

REMARQUE • Le nom du serveur de fichiers peut être configuré lorsque le mode de fonctionnement Services de Bindery est utilisé.

- Arborescence NDS /Contexte NDS

REMARQUE • L'arborescence/le contexte DNS peut être configuré uniquement lorsque le mode de fonctionnement Services de Bindery est utilisé.

- SLP Active Discovery
 - Version
 - Recherche active
 - Utiliser SLP pour la résolution du nom
 - Étendue
 - Serveur SLP

Installation à l'aide du réseau Microsoft (SMB)

Cette section explique comment installer la machine à l'aide du réseau Microsoft (SMB).

Les informations ci-après indiquent la section de référence de chaque procédure.

Étape 1 - Préparations	501
Étape 2 - Configuration sur la machine	501
Étape 3 - Configuration de l'ordinateur	502
Éléments de configuration de l'outil Web de configuration d'imprimante Dell	502

Étape 1 - Préparations

Les éléments suivants sont nécessaires pour configurer la machine afin qu'elle utilise le réseau Microsoft (SMB).

- Serveur NetWare
- Environnement réseau TCP/IP ou NetBEUI
- Driver CD Kit (fourni avec la machine)

Étape 2 - Configuration sur la machine

Cette section décrit les procédures de configuration permettant d'utiliser les réseaux Microsoft (SMB) sur la machine. Activez le port LPD, puis configurez les paramètres TCP/IP.

REMARQUE • Vous pouvez configurer les paramètres à l'aide de l'outil Web de configuration d'imprimante Dell.

Pour plus d'informations sur les éléments qui peuvent être configurés à l'aide de l'outil Web de configuration d'imprimante Dell, reportez-vous à la section « Éléments de configuration de l'outil Web de configuration d'imprimante Dell » (P.502).

- 1 Affichez l'écran [Outils].
 - 1) Appuyez sur le bouton <Log In/Out>.
 - 2) Entrez l'ID utilisateur de l'administrateur système à l'aide du pavé numérique ou du clavier affiché sur l'écran, puis sélectionnez [Entrer].

Lorsqu'un code d'accès est requis, sélectionnez [Suivant], entrez le code d'accès de l'administrateur système, puis sélectionnez [Entrer].

REMARQUE • L'ID utilisateur par défaut est « admin ».

 - Le mot de passe par défaut est « 1111 ».
 - 3) Sélectionnez [Outils].
- 2 Activez le port SMB.
 - 1) Sélectionnez [Configuration réseau et connectivité].
 - 2) Sélectionnez [Paramètres de port].
 - 3) Sélectionnez [SMB], puis sélectionnez [Modifier les paramètres].
 - 4) Sélectionnez [État du port], puis sélectionnez [Modifier les paramètres].
 - 5) Sélectionnez [Activé], puis sélectionnez [Enregistrer].
 - 6) Sélectionnez [Fermer] à plusieurs reprises jusqu'à ce que l'écran [Outils] s'affiche.

- 3 Définissez une adresse IP et les autres adresses.
Ignorez cette étape si l'adresse IP est déjà définie.
Si DHCP ou BOOTP est disponible dans votre environnement, configurez la méthode d'obtention de l'adresse. La configuration de l'adresse IP, le masque de sous-réseau et l'adresse de la passerelle ne sont pas requis.

Pour plus d'informations sur la définition d'une adresse IP, reportez-vous à la section « Paramètres de protocole » (P.374).
- 4 Sélectionnez [Fermer] à plusieurs reprises jusqu'à ce que l'écran [Outils] s'affiche.
- 5 Sélectionnez [Fermer].
REMARQUE • Le redémarrage de la machine peut être nécessaire selon les paramètres sélectionnés. Lorsqu'un message est affiché à l'écran, lisez-le et redémarrez la machine.
- 6 Imprimez un relevé de configuration pour vérifier que le port SMB est activé et que TCP/IP est configuré correctement.

Pour plus d'informations sur l'impression d'un relevé de configuration, reportez-vous à la section « Imprimer relevés » (P.287).
REMARQUE • Si NetBEUI est utilisé comme protocole de transport, sélectionnez [NetBEUI] dans l'écran [Paramètres de port] pour le port SMB dans l'outil Web de configuration d'imprimante Dell.
- 7 Configurez les autres paramètres SMB si nécessaire.

Pour plus d'informations sur les paramètres SMB, reportez-vous à la section « Éléments de configuration de l'outil Web de configuration d'imprimante Dell » (P.502).

Étape 3 - Configuration de l'ordinateur

Pour imprimer à partir de la machine, vous devez installer un pilote d'impression sur votre ordinateur.

Pour plus d'informations sur les systèmes d'exploitation pris en charge, reportez-vous à la section « Systèmes d'exploitation pris en charge » (P.492).

Pour plus d'informations sur les procédures d'installation des pilotes, reportez-vous au manuel fourni avec le Driver CD Kit.

Éléments de configuration de l'outil Web de configuration d'imprimante Dell

Vous pouvez configurer les éléments de paramètres suivants à l'aide de l'outil Web de configuration d'imprimante Dell :

Pour plus d'informations sur le démarrage de l'outil Web de configuration d'imprimante Dell, reportez-vous à la section « Démarrage de l'outil Web de configuration d'imprimante Dell » (P.484).

- Destination du spoule des travaux
([Propriétés] > [Configuration générale] > [Paramètres de la mémoire] > [SMB])
- Paramètres de port
- Protocole de transport
- Nombre maximum de connexions par port
- Groupe de travail
- Nom du serveur
- Filtre TBCP
- Prise en charge Unicode®
- Mode maître auto
- Cryptage du mot de passe

- Obtenir l'adresse du serveur WINS automatiquement
- Serveur primaire - Adresse IP & Numéro de port du serveur primaire
- Serveur secondaire - Adresse IP & Numéro de port du serveur secondaire

Installation à l'aide de Internet Printing Protocol (IPP)

Cette section explique comment installer la machine à l'aide de Internet Printing Protocol (IPP).

Les informations ci-après indiquent la section de référence de chaque procédure.

Étape 1 - Préparations.....	504
Étape 2 - Configuration sur la machine.....	504
Étape 3 - Configuration de l'ordinateur	505
Éléments de configuration de l'outil Web de configuration d'imprimante Dell	505

REMARQUE • Si le volume des données d'impression envoyées via IPP est supérieur à la valeur définie dans le serveur proxy, la machine ne peut pas recevoir les données. Dans ce cas, définissez une valeur plus grande dans le serveur proxy, ou modifiez les paramètres du navigateur afin qu'ils n'utilisent pas le serveur proxy.

Étape 1 - Préparations

Les éléments suivants sont nécessaires pour configurer la machine afin qu'elle utilise Internet Printing Protocol (IPP).

- Environnement réseau TCP/IP
- Driver CD Kit (fourni avec la machine)

Étape 2 - Configuration sur la machine

La section suivante décrit les procédures de configuration permettant d'utiliser Internet Printing Protocol (IPP) sur la machine. Activez le port IPP, puis configurez les paramètres TCP/IP.

REMARQUE • Vous pouvez configurer les paramètres à l'aide de l'outil Web de configuration d'imprimante Dell. Pour plus d'informations sur les éléments qui peuvent être configurés à l'aide de l'outil Web de configuration d'imprimante Dell, reportez-vous à la section « Éléments de configuration de l'outil Web de configuration d'imprimante Dell » (P.505).

- 1 Affichez l'écran [Outils].
 - 1) Appuyez sur le bouton <Log In/Out>.
 - 2) Entrez l'ID utilisateur de l'administrateur système à l'aide du pavé numérique ou du clavier affiché sur l'écran, puis sélectionnez [Entrer].

Lorsqu'un code d'accès est requis, sélectionnez [Suivant], entrez le code d'accès de l'administrateur système, puis sélectionnez [Entrer].

REMARQUE • L'ID utilisateur par défaut est « admin ».

 - Le mot de passe par défaut est « 1111 ».
 - 3) Sélectionnez [Outils] dans l'écran [Accueil].
- 2 Activez le port IPP.
 - 1) Sélectionnez [Configuration réseau et connectivité].
 - 2) Sélectionnez [Paramètres de port].
 - 3) Sélectionnez [IPP], puis sélectionnez [Modifier les paramètres].
 - 4) Sélectionnez [État du port], puis sélectionnez [Modifier les paramètres].
 - 5) Sélectionnez [Activé], puis sélectionnez [Enregistrer].
 - 6) Sélectionnez [Fermer] à plusieurs reprises jusqu'à ce que l'écran [Outils] s'affiche.

- 3 Définissez une adresse IP et les autres adresses.
Ignorez cette étape si l'adresse IP est déjà définie.
Si DHCP ou BOOTP est disponible dans votre environnement, configurez la méthode d'obtention de l'adresse. La configuration de l'adresse IP, le masque de sous-réseau et l'adresse de la passerelle ne sont pas requis.

Pour plus d'informations sur la définition d'une adresse IP, reportez-vous à la section « Paramètres de protocole » (P.374).
- 4 Sélectionnez [Fermer] à plusieurs reprises jusqu'à ce que l'écran [Outils] s'affiche.
- 5 Sélectionnez [Fermer].
REMARQUE • Le redémarrage de la machine peut être nécessaire selon les paramètres sélectionnés. Lorsqu'un message est affiché à l'écran, lisez-le et redémarrez la machine.
- 6 Imprimez un relevé de configuration pour vérifier que le port IPP est activé et que TCP/IP est configuré correctement.

Pour plus d'informations sur l'impression d'un relevé de configuration, reportez-vous à la section « Imprimer relevés » (P.287).
- 7 Configurez les autres paramètres IPP si nécessaire.

Reportez-vous à la section « Éléments de configuration de l'outil Web de configuration d'imprimante Dell » (P.505).

Étape 3 - Configuration de l'ordinateur

Pour imprimer à partir de la machine, vous devez installer un pilote d'impression sur votre ordinateur.

Pour plus d'informations sur les systèmes d'exploitation pris en charge, reportez-vous à la section « Systèmes d'exploitation pris en charge » (P.492).

Pour plus d'informations sur les procédures d'installation des pilotes, reportez-vous au manuel fourni avec le Driver CD Kit.

Éléments de configuration de l'outil Web de configuration d'imprimante Dell

Vous pouvez configurer les éléments de paramètres suivants à l'aide de l'outil Web de configuration d'imprimante Dell :

Pour plus d'informations sur le démarrage de l'outil Web de configuration d'imprimante Dell, reportez-vous à la section « Démarrage de l'outil Web de configuration d'imprimante Dell » (P.484).

- Destination du spoule des travaux
([Propriétés] > [Configuration générale] > [Paramètres de la mémoire] > [IPP])
- Paramètres de port
- Numéro de port ajouté
- Filtre TBCP
- Mode Administration
- DNS
- Temporisation de connexion

Installation à l'aide de EtherTalk

Cette section explique comment installer la machine à l'aide de EtherTalk.

Les informations ci-après indiquent la section de référence de chaque procédure.

Étape 1 - Préparations.....	506
Étape 2 - Configuration sur la machine.....	506
Étape 3 - Configuration de l'ordinateur	507
Éléments de configuration de l'outil Web de configuration d'imprimante Dell	507

Étape 1 - Préparations

Les éléments suivants sont nécessaires pour configurer la machine afin qu'elle utilise l'interface EtherTalk.

- Environnement réseau EtherTalk

Étape 2 - Configuration sur la machine

Cette section décrit les procédures de configuration permettant d'utiliser EtherTalk sur la machine.

REMARQUE • Vous pouvez configurer les paramètres à l'aide de l'outil Web de configuration d'imprimante Dell. Pour plus d'informations sur les éléments qui peuvent être configurés à l'aide de l'outil Web de configuration d'imprimante Dell, reportez-vous à la section « Éléments de configuration de l'outil Web de configuration d'imprimante Dell » (P.507).

- 1 Affichez l'écran [Outils].
 - 1) Appuyez sur le bouton <Log In/Out>.
 - 2) Entrez l'ID utilisateur de l'administrateur système à l'aide du pavé numérique ou du clavier affiché sur l'écran, puis sélectionnez [Entrer].

Lorsqu'un code d'accès est requis, sélectionnez [Suivant], entrez le code d'accès de l'administrateur système, puis sélectionnez [Entrer].

REMARQUE • L'ID utilisateur par défaut est « admin ».

 - Le mot de passe par défaut est « 1111 ». - 3) Sélectionnez [Outils] dans l'écran [Accueil].
- 2 Activez le port Ethertalk.
 - 1) Sélectionnez [Configuration réseau et connectivité].
 - 2) Sélectionnez [Paramètres de port].
 - 3) Sélectionnez [EtherTalk], puis sélectionnez [Modifier les paramètres].
 - 4) Sélectionnez [État du port], puis sélectionnez [Modifier les paramètres].
 - 5) Sélectionnez [Activé], puis sélectionnez [Enregistrer].
- 3 Sélectionnez [Fermer] à plusieurs reprises jusqu'à ce que l'écran [Outils] s'affiche.
- 4 Sélectionnez [Fermer].

REMARQUE • Le redémarrage de la machine peut être nécessaire selon les paramètres sélectionnés. Lorsqu'un message est affiché à l'écran, lisez-le et redémarrez la machine.
- 5 Imprimez un relevé de configuration pour vérifier que le port EtherTalk est activé.

Pour plus d'informations sur l'impression d'un relevé de configuration, reportez-vous à la section « Imprimer relevés » (P.287).

6 Configurez les autres paramètres EtherTalk si nécessaire.

Pour plus d'informations sur les paramètres EtherTalk, reportez-vous à la section « Éléments de configuration de l'outil Web de configuration d'imprimante Dell » (P.507).

Étape 3 - Configuration de l'ordinateur

Pour imprimer à partir de la machine, vous devez installer un pilote d'impression sur votre ordinateur.

Pour plus d'informations sur les systèmes d'exploitation pris en charge, reportez-vous à la section « Systèmes d'exploitation pris en charge » (P.492).

Éléments de configuration de l'outil Web de configuration d'imprimante Dell

Vous pouvez configurer les éléments de paramètres suivants à l'aide de l'outil Web de configuration d'imprimante Dell :

Pour plus d'informations sur le démarrage de l'outil Web de configuration d'imprimante Dell, reportez-vous à la section « Démarrage de l'outil Web de configuration d'imprimante Dell » (P.484).

- Augmentez la taille du tampon de l'interface AppleTalk
([Propriétés] > [Configuration générale] > [Paramètres de la mémoire] > [EtherTalk]).
- Paramètres de port
- Nom de l'imprimante
- Nom de zone

18 Paramètres de l'environnement de la messagerie électronique

Ce chapitre décrit les paramètres relatifs à l'utilisation de divers services sur la machine par l'intermédiaire de la messagerie électronique.

- **Présentation de la messagerie électronique.....510**
- **Préparation511**
- **Procédures d'installation.....514**

Présentation de la messagerie électronique

La machine peut envoyer et recevoir des courriers électroniques.

Les services et les fonctions suivants sont disponibles à l'aide de la messagerie électronique :

- Courrier électronique
- Mémorisation et envoi lien
- Service Fax Internet
- Impression courrier électronique
- Notification par courrier électronique (État des consommables)
- Notification de fin de travail

Courrier électronique

Les documents numérisés peuvent être convertis au format électronique et transmis par courrier électronique.

Mémorisation et envoi lien

La machine peut convertir au format électronique un document numérisé par un utilisateur authentifié sur la machine, le mémoriser sur le disque dur et envoyer une URL qui indique son emplacement.

Service Fax Internet

Contrairement aux transmissions de fax normales via les lignes téléphoniques, les données faxées sont transmises par l'intermédiaire d'un intranet d'entreprise ou d'Internet en tant que pièces jointes à un courrier électronique.

Le corps du message électronique est traité selon les paramètres définis dans [Fax Internet entrants - Options Impression] de l'outil Web de configuration d'imprimante Dell.

Impression courrier électronique

Vous pouvez envoyer et transférer des courriers électroniques avec des fichiers joints à partir de l'ordinateur. Les formats de fichiers TIFF, PDF, JPEG (JFIF) et XPS peuvent être joints aux courriers électroniques.

Le corps du message électronique est traité selon les paramètres définis dans [Options d'impression courriels entrants] de l'outil Web de configuration d'imprimante Dell.

REMARQUE • XPS est l'acronyme de XML Paper Specification.

Notification par courrier électronique (État des consommables)

La machine peut envoyer à un destinataire spécifié des notifications concernant l'état des consommables, des pièces et des magasins définis dans [Enregistrement auprès du service de notification par courrier électronique terminé.] de l'outil Web de configuration d'imprimante Dell. En recevant régulièrement l'état des consommables et si ces derniers doivent être remplacés prochainement, vous pouvez déterminer exactement le moment où les cartouches de toner et les modules photorécepteurs doivent être remplacés.

Il est recommandé d'enregistrer l'adresse de l'administrateur système ou une adresse partagée comme destinataire du courrier électronique.

Notification de fin de travail

Les méthodes suivantes peuvent être utilisées pour notifier la fin des travaux. Enregistrez l'adresse de l'administrateur système ou une adresse partagée si nécessaire.

- Notifier la fin des travaux par courrier électronique
Lorsqu'un ordinateur a envoyé un travail d'impression ou fax direct à la machine, l'achèvement de ce travail peut être notifié par courrier électronique. Pour plus d'informations, reportez-vous à l'aide du pilote d'impression.
- Notification de fin d'un travail par courriel
Vous pouvez recevoir les résultats des travaux effectués par courrier électronique. Pour plus d'informations, reportez-vous à la section « Notification de fin d'un travail par courriel » (P.345).
- Notification par courrier électronique
Vous pouvez recevoir une notification par courrier électronique lorsqu'un fichier est sauvegardé dans un dossier ou qu'une feuille de distribution se termine. Pour plus d'informations, reportez-vous à la section « Notification par courrier électronique » (P.447).

Préparation

Les éléments suivants doivent être définis pour utiliser la fonction Courriel.
Pour plus d'informations sur les conditions préalables à l'utilisation de la fonction Fax Internet, reportez-vous à la section « Préparation » (P.536).

Configuration sur la machine

Élément	Description	Courrier électronique	Mémorisation et envoi lien	Impression courrier électronique		Notification par courrier électronique	Notification de fin de travail
				via SMTP	via POP3		
Adresse TCP/IP	Adresse TCP/IP de la machine. Les courriers électroniques sont envoyés par l'intermédiaire de TCP/IP.	○	○	○	○	○	○
Masque de sous-réseau	Requis lorsque le réseau est divisé en sous-réseaux.	△	△	△	△	△	△
Adresse de la passerelle	Requise lorsque plusieurs réseaux sont connectés par des passerelles.	△	△	△	△	△	△
Adresse électronique de la machine	Définit l'adresse électronique de la machine.	○	○	○	○	○	○
Adresse du serveur DNS	Requise lorsque les adresses des serveurs POP3 et SMTP sont définies avec un format de nom de domaine au lieu des adresses IP. Vous pouvez également l'obtenir à partir de DHCP.	△	△	△	△	△	△

Élément	Description	Courrier électronique	Mémorisation et envoi lien	Impression courrier électronique		Notification par courrier électronique	Notification de fin de travail
				via SMTP	via POP3		
Adresse du serveur SMTP	La machine utilise un serveur SMTP pour envoyer des courriers électroniques. Il peut également être utilisé pour les recevoir.	O	O	O	Δ	O	O
Nom et connexion et mot de passe SMTP AUTH	Lorsqu'un serveur SMTP requiert une authentification, spécifiez un nom d'utilisateur pour l'authentification. Spécifiez également un mot de passe si nécessaire.	Δ	Δ	Δ	Δ	Δ	Δ
Serveur POP3	Définit l'adresse du serveur POP3.	Δ	Δ	-	O	Δ	Δ
Nom et connexion et mot de passe POP	Définit le nom d'utilisateur de réception POP. Spécifiez également un mot de passe si nécessaire.	Δ	Δ	-	O	Δ	Δ
Paramètres S/MIME	Définit les informations S/MIME.	Δ	X	Δ	Δ	X	X

O :Doit être défini

Δ :Définir comme requis

- :Définition non requise

X :Non pris en charge

REMARQUE • Pour transmettre des courriers électroniques cryptés par S/MIME ou comportant des signatures numériques jointes, un certificat doit être préalablement installé. Pour plus d'informations sur le certificat, reportez-vous à la section « Configuration du Cryptage courrier électronique/Signature numérique » (P.552).

Configuration sur le serveur

REMARQUE • Pour plus d'informations sur les paramètres du serveur, contactez l'administrateur système.

Élément	Description	Courrier électronique	Mémorisation et envoi lien	Impression courrier électronique		Notification par courrier électronique	Notification de fin de travail
				via SMTP	via POP3		
Adresse électronique de la machine	Lorsque vous utilisez la fonction Courriel sur la machine, le compte électronique de la machine doit être enregistré au préalable sur un serveur de messagerie.	O	O	O	O	O	O

Élément	Description	Courrier électronique	Mémorisation et envoi lien	Impression courrier électronique		Notification par courrier électronique	Notification de fin de travail
				via SMTP	via POP3		
Nom d'hôte	Définit le nom d'hôte et le nom de domaine de la machine, ainsi que l'adresse TCP/IP de la machine sur le serveur DNS.	Δ	Δ	Δ	Δ	Δ	Δ
Nom de domaine		Δ	Δ	Δ	Δ	Δ	Δ

○ :Doit être défini

Δ :Définir comme requis

Procédures d'installation

Cette section explique comment configurer la machine pour utiliser le service Courriel.

Les informations ci-après indiquent la section de référence de chaque procédure.

Étape 1 - Activation du port et configuration de TCP/IP.....	514
Étape 2 - Configuration de l'environnement de la messagerie électronique.....	515
Éléments de configuration de l'outil Web de configuration d'imprimante Dell.....	517

Étape 1 - Activation du port et configuration de TCP/IP

Activez le port de messagerie électronique, puis définissez l'adresse IP.

REMARQUE • Vous pouvez configurer les paramètres à l'aide de l'outil Web de configuration d'imprimante Dell. Pour plus d'informations sur l'utilisation de l'outil Web de configuration d'imprimante Dell, reportez-vous à la section « Paramètres de l'outil Web de configuration d'imprimante Dell » (P.481).

1 Affichez l'écran [Outils].

- 1) Appuyez sur le bouton <Log In/Out>.
- 2) Entrez l'ID utilisateur de l'administrateur système à l'aide du pavé numérique ou du clavier affiché sur l'écran, puis sélectionnez [Entrer].

Lorsqu'un code d'accès est requis, sélectionnez [Suivant], entrez le code d'accès de l'administrateur système, puis sélectionnez [Entrer].

REMARQUE • L'ID utilisateur par défaut est « admin ».

- Le mot de passe par défaut est « 1111 ».

- 3) Sélectionnez [Outils] dans l'écran [Accueil].

2 Activez les ports à utiliser pour la fonction Courriel.

- 1) Sélectionnez [Configuration réseau et connectivité].
- 2) Sélectionnez [Paramètres de port].
- 3) Sélectionnez [Envoi courrier électronique], puis sélectionnez [Modifier les paramètres].
- 4) Sélectionnez [État du port], puis sélectionnez [Modifier les paramètres].
- 5) Sélectionnez [Activé], puis sélectionnez [Enregistrer].
- 6) Sélectionnez [Fermer].
- 7) Sélectionnez [Activé] dans l'écran [Réception courriel - État du port] sous [Réception courriel] comme décrit ci-dessus pour utiliser la fonction Impression courrier électronique.
- 8) Sélectionnez [Activé] dans l'écran [Notification par courriel - État du port] sous [Service de notification par courriel] comme décrit ci-dessus pour utiliser la fonction Notification par courrier électronique ou Notification de fin d'un travail.
- 9) Sélectionnez [Fermer] à plusieurs reprises jusqu'à ce que l'écran [Outils] s'affiche.

3 Définissez une adresse IP et les autres adresses.

Ignorez cette étape si l'adresse IP est déjà définie.

Si DHCP ou BOOTP est disponible dans votre environnement, configurez la méthode d'obtention de l'adresse. Si vous ne parvenez pas à obtenir une adresse IP automatiquement ou si vous préférez effectuer une configuration manuelle, confirmez les paramètres de l'adresse IP, le masque de sous-réseau et l'adresse de la passerelle.

Pour plus d'informations sur la configuration d'une adresse IP, reportez-vous à la section « Paramètres de protocole » (P.374).

4 Sélectionnez [Fermer] à plusieurs reprises jusqu'à ce que l'écran [Outils] s'affiche.

5 Sélectionnez [Fermer].

REMARQUE • Le redémarrage de la machine peut être nécessaire selon les paramètres sélectionnés. Lorsqu'un message est affiché à l'écran, lisez-le et redémarrez la machine.

6 Imprimez un relevé de configuration pour vérifier que les ports sont activés et que TCP/IP est configuré correctement.

Pour plus d'informations sur l'impression d'un relevé de configuration, reportez-vous à la section « Imprimer relevés » (P.287).

Étape 2 - Configuration de l'environnement de la messagerie électronique

Cette section décrit les procédures de configuration permettant d'utiliser les fonctions Courriel.

Vous pouvez configurer les paramètres à l'aide de l'outil Web de configuration d'imprimante Dell. Pour plus d'informations sur les éléments qui peuvent être configurés à l'aide de l'outil Web de configuration d'imprimante Dell, reportez-vous à la section « Éléments de configuration de l'outil Web de configuration d'imprimante Dell » (P.517).

Pour plus d'informations sur le démarrage de l'outil Web de configuration d'imprimante Dell, reportez-vous à la section « Démarrage de l'outil Web de configuration d'imprimante Dell » (P.484).

1 Affichez l'écran [Outils].

1) Appuyez sur le bouton <Log In/Out>.

2) Entrez l'ID utilisateur de l'administrateur système à l'aide du pavé numérique ou du clavier affiché sur l'écran, puis sélectionnez [Entrer].

Lorsqu'un code d'accès est requis, sélectionnez [Suivant], entrez le code d'accès de l'administrateur système, puis sélectionnez [Entrer].

REMARQUE • L'ID utilisateur par défaut est « admin ».

• Le mot de passe par défaut est « 1111 ».

3) Sélectionnez [Outils] dans l'écran [Accueil].

2 Définit l'adresse électronique de la machine.

1) Sélectionnez [Configuration réseau et connectivité].

2) Sélectionnez [Adresse électronique/Nom d'hôte machine], puis configurez les éléments.

Pour plus d'informations sur la définition d'une adresse électronique, reportez-vous à la section « Adresse électronique/Nom d'hôte machine » (P.378).

3) Sélectionnez [Fermer] à plusieurs reprises jusqu'à ce que l'écran [Outils] s'affiche.

3 Configurez le protocole pour la réception du courrier électronique.

1) Sélectionnez [Configuration réseau et connectivité].

2) Sélectionnez [Autres paramètres].

3) Sélectionnez [Protocole de réception de courriel], puis sélectionnez [Modifier les paramètres].

4) Sélectionnez [SMTP] ou [POP3] selon le protocole adapté à votre environnement.

5) Sélectionnez [Enregistrer].

6) Sélectionnez [Fermer] à plusieurs reprises jusqu'à ce que l'écran [Outils] s'affiche.

4 Configurez les paramètres du serveur pour la réception du courrier électronique.

1) Sélectionnez [Configuration réseau et connectivité].

2) Sélectionnez [Paramètres courriers sortants/entrants].

Lorsque [SMTP] est sélectionné pour [Protocole de réception de courriel]

Configurez le serveur SMTP.

Pour plus d'informations sur la configuration du serveur SMTP, reportez-vous à la section « Paramètres du serveur SMTP » (P.380).

Pour plus d'informations sur la définition de l'adresse électronique de la machine pour la réception du courrier électronique par l'intermédiaire du protocole SMTP, reportez-vous à la section « Adresse électronique/Nom d'hôte machine » (P.378).

Pour plus d'informations sur la définition de l'adresse électronique de la machine pour la réception du courrier électronique par l'intermédiaire du protocole SMTP, reportez-vous à la section « Adresse électronique/Nom d'hôte machine » (P.378).

Lorsque [POP3] est sélectionné pour [Protocole de réception de courriel]

Configurez le serveur POP3.

Pour plus d'informations sur la configuration du serveur POP3, reportez-vous à la section « Paramètres du serveur POP3 » (P.380).

Pour plus d'informations sur la définition de l'adresse électronique de la machine pour la réception du courrier électronique par l'intermédiaire du protocole POP3, reportez-vous à la section « Adresse électronique/Nom d'hôte machine » (P.378).

5 Configurez les paramètres du serveur pour l'envoi du courrier électronique.

REMARQUE • Les paramètres du serveur SMTP doivent être configurés pour l'envoi du courrier électronique.

Lorsque [POP3] est sélectionné dans [Protocole de réception de courriel], configurez le serveur SMTP dans [Paramètres courriers sortants/entrants]

Pour plus d'informations sur la configuration de la transmission du courrier électronique, reportez-vous à la section « Paramètres du serveur SMTP » (P.380).

6 Sélectionnez [Fermer] à plusieurs reprises jusqu'à ce que l'écran [Outils] s'affiche.

7 Configurez le filtrage des domaines pour la réception du courrier électronique si nécessaire.

Pour plus d'informations sur la configuration du filtrage des domaines, reportez-vous à la section « Filtrage des domaines » (P.392).

8 Configurez les informations S/MIME.

1) Sélectionnez [Configuration réseau et connectivité].

2) Sélectionnez [Paramètres de sécurité].

3) Sélectionnez [Paramètres S/MIME], puis définissez les éléments.

Pour plus d'informations sur la configuration de S/MIME, reportez-vous à la section « Paramètres S/MIME » (P.388).

9 Sélectionnez [Fermer] à plusieurs reprises jusqu'à ce que l'écran [Outils] s'affiche.

10 Sélectionnez [Fermer].

REMARQUE • Le redémarrage de la machine peut être nécessaire selon les paramètres sélectionnés. Lorsqu'un message est affiché à l'écran, lisez-le et redémarrez la machine.

11 Imprimez un relevé de configuration pour vérifier les paramètres de chaque élément.

Pour plus d'informations sur l'impression d'un relevé de configuration, reportez-vous à la section « Imprimer relevés » (P.287).

Éléments de configuration de l'outil Web de configuration d'imprimante Dell

Vous pouvez configurer les éléments de paramètres suivants à l'aide de l'outil Web de configuration d'imprimante Dell :

Pour plus d'informations sur le démarrage de l'outil Web de configuration d'imprimante Dell, reportez-vous à la section « Démarrage de l'outil Web de configuration d'imprimante Dell » (P.484).

- Adresse électronique de la machine
- Configurer la notification par courriel
- Paramètres de port
- Paramètres du serveur SMTP
- Paramètres du serveur POP3
- Protocole de réception
- Filtrage des domaines
- Paramètres S/MIME

19 Paramètres d'environnement du scanner

Ce chapitre décrit les paramètres d'utilisation des services Numérisation sur la machine.

- **Présentation du service Numérisation520**
- **Configuration de la fonction Mémoire dans dossier522**
- **Configuration de la fonction Numérisation bureau524**
- **Configuration de la fonction Mémoire USB527**
- **Configuration de la fonction Feuilles de distribution.....528**
- **Configuration de la fonction Mémoire et envoi lien.....530**
- **Configuration de la fonction Mémoire WSD532**

Présentation du service Numérisation

La machine est dotée de fonctions de numérisation.

Les services de numérisation suivants sont disponibles sur la machine :

- Courrier électronique
- Mémorisation dans dossier
- Numérisation bureau
- Mémorisation USB
- Numérisation des feuilles de distribution
- Mémorisation et envoi lien
- Mémorisation WSD

REMARQUE • WSD est l'acronyme de Web Services on Devices.

Courrier électronique

Les documents numérisés peuvent être convertis en données électroniques et transmis par courrier électronique.

Pour plus d'informations sur la configuration de l'environnement du courrier électronique, reportez-vous à la section « Paramètres de l'environnement de la messagerie électronique » (P.509).

Mémorisation dans dossier

Vous pouvez numériser un document afin de le récupérer sous la forme de données électroniques, puis le mémoriser dans un dossier. Le document est alors accessible à tous les ordinateurs du réseau.

Pour plus d'informations sur le service Mémorisation dans dossier, reportez-vous à la section « Configuration de la fonction Mémorisation dans dossier » (P.522).

Numérisation bureau

Lorsque la machine est connectée au réseau, vous pouvez mémoriser les données numérisées sur les ordinateurs du réseau à l'aide du protocole FTP ou SMB.

Vous pouvez numériser un document afin de le récupérer sous la forme de données électroniques, puis le mémoriser dans un ordinateur connecté au réseau.

Pour plus d'informations sur le service Numérisation bureau, reportez-vous à la section « Configuration de la fonction Numérisation bureau » (P.524).

Mémorisation USB

Vous pouvez mémoriser les données numérisées dans un périphérique de mémoire USB en insérant le périphérique de mémoire USB 2.0 dans le connecteur USB du panneau de commande de la machine. Vous pouvez également sélectionner les données mémorisées dans le périphérique de mémoire USB et les imprimer directement.

Pour plus d'informations sur les paramètres du service Mémorisation USB, reportez-vous à la section « Configuration de la fonction Mémorisation USB » (P.527).

Numérisation des feuilles de distribution

Vous pouvez numériser un document à l'aide d'un processus de feuille de distribution à partir d'un ordinateur connecté au réseau.

Pour plus d'informations sur la configuration de la numérisation des feuilles de distribution, reportez-vous à la section « Configuration de la fonction Feuilles de distribution » (P.528).

Mémorisation et envoi lien

La machine peut convertir un document numérisé au format électronique, le mémoriser sur le disque dur et envoyer une URL qui indique son emplacement.

REMARQUE • Pour utiliser la fonction Mémorisation et envoi lien, vous devez configurer les paramètres d'authentification.

Pour plus d'informations sur le service Mémorisation et envoi lien, reportez-vous à la section « Configuration de la fonction Mémorisation et envoi lien » (P.530).

Mémorisation WSD

Vous pouvez numériser et mémoriser le document à partir d'un ordinateur connecté au réseau. Utilisez le panneau de commande de la machine pour spécifier l'ordinateur de destination.

REMARQUE • WSD est l'acronyme de Web Services on Devices.

Pour plus d'informations sur le service Mémorisation WSD, reportez-vous à la section « Configuration de la fonction Mémorisation WSD » (P.532).

Configuration de la fonction Mémorisation dans dossier

Cette section décrit les procédures de configuration pour utiliser le service Mémorisation dans dossier sur la machine.

Les informations ci-après indiquent la section de référence de chaque procédure.

Étape 1 - Activation du port et configuration de TCP/IP.....	522
Étape 2 - Enregistrement d'un dossier.....	523
Étape 3 - Configuration de l'ordinateur	523

Étape 1 - Activation du port et configuration de TCP/IP

Pour utiliser Dell Network Scanner Utility 3 (pilote de numérisation et Stored File Manager 3) qui prend en charge le protocole WebDAV, activez les ports WebDAV, SNMP et SOAP, et configurez une adresse IP.

REMARQUE • Vous pouvez configurer les paramètres à l'aide de l'outil Web de configuration d'imprimante Dell. Pour plus d'informations sur l'utilisation de l'outil Web de configuration d'imprimante Dell, reportez-vous à la section « Configuration des paramètres de la machine à l'aide de l'outil Web de configuration d'imprimante Dell » (P.485).

1 Affichez l'écran [Outils].

- 1) Appuyez sur le bouton <Log In/Out>.
- 2) Entrez l'ID utilisateur de l'administrateur système à l'aide du pavé numérique ou du clavier affiché sur l'écran, puis sélectionnez [Entrer].

Lorsqu'un code d'accès est requis, sélectionnez [Suivant], entrez le code d'accès de l'administrateur système, puis sélectionnez [Entrer].

REMARQUE • L'ID utilisateur par défaut est « admin ».

- Le mot de passe par défaut est « 1111 ».

3) Sélectionnez [Outils] dans l'écran [Accueil].

2 Activez les ports.

- 1) Sélectionnez [Configuration réseau et connectivité].
- 2) Sélectionnez [Paramètres de port].
- 3) Sélectionnez [SNMP], puis sélectionnez [Modifier les paramètres].
- 4) Sélectionnez [État du port], puis sélectionnez [Modifier les paramètres].
- 5) Sélectionnez [Activé], puis sélectionnez [Enregistrer].
- 6) Sélectionnez [Fermer].
- 7) Sélectionnez [SOAP], puis sélectionnez [Modifier les paramètres].
- 8) Sélectionnez [État du port], puis sélectionnez [Modifier les paramètres].
- 9) Sélectionnez [Activé], puis sélectionnez [Enregistrer].
- 10) Sélectionnez [Fermer].
- 11) Sélectionnez [WebDAV], puis sélectionnez [Modifier les paramètres].
- 12) Sélectionnez [État du port], puis sélectionnez [Modifier les paramètres].
- 13) Sélectionnez [Activé], puis sélectionnez [Enregistrer].
- 14) Sélectionnez [Fermer] à plusieurs reprises jusqu'à ce que l'écran [Outils] s'affiche.

3 Définissez une adresse IP et les autres adresses.

Ignorez cette étape si l'adresse IP est déjà définie.

Si DHCP ou BOOTP est disponible dans votre environnement, configurez la méthode d'obtention de l'adresse. Si vous ne parvenez pas à obtenir une adresse IP automatiquement ou si vous préférez effectuer une configuration manuelle, confirmez les paramètres de l'adresse IP, le masque de sous-réseau et l'adresse de la passerelle.

Pour plus d'informations sur la définition d'une adresse IP, reportez-vous à la section « Paramètres de protocole » (P.374).

4 Sélectionnez [Fermer] à plusieurs reprises jusqu'à ce que l'écran [Outils] s'affiche.

5 Sélectionnez [Fermer].

REMARQUE • Le redémarrage de la machine peut être nécessaire selon les paramètres sélectionnés. Lorsqu'un message est affiché à l'écran, lisez-le et redémarrez la machine.

6 Imprimez un relevé de configuration pour vérifier que le port WebDAV est activé et que TCP/IP est configuré correctement.

Pour plus d'informations sur l'impression d'un relevé de configuration, reportez-vous à la section « Imprimer relevés » (P.287).

Étape 2 - Enregistrement d'un dossier

Enregistrez un dossier pour la mémorisation des données numérisées.

Pour plus d'informations sur l'enregistrement d'un dossier, reportez-vous à la section « Créer dossier » (P.437).

Étape 3 - Configuration de l'ordinateur

Pour utiliser Dell Network Scanner Utility 3, installez Dell Network Scanner Utility 3 sur un ordinateur.

Le programme Dell Network Scanner Utility 3 est inclus dans le Driver CD Kit fourni avec la machine. Pour plus d'informations sur l'installation de Dell Network Scanner Utility 3, reportez-vous au manuel inclus dans le Driver CD Kit.

Configuration de la fonction Numérisation bureau

Cette section explique comment configurer la machine pour utiliser le service Numérisation bureau.

Les informations ci-après indiquent la section de référence de chaque procédure.

Étape 1 - Préparations.....	524
Étape 2 - Activation du port et configuration de TCP/IP.....	525
Étape 3 - Configuration de l'ordinateur	526

Étape 1 - Préparations

Les éléments suivants doivent être définis pour utiliser la fonction Numérisation bureau.

Utilisation de FTP

Pour transférer des données via FTP, il est nécessaire de définir l'un des serveurs FTP suivants et un compte vers le serveur FTP (nom de connexion et mot de passe).

- Microsoft Windows Server 2003, Microsoft Windows Server 2008, Microsoft Windows Server 2008 R2, Microsoft Windows Vista, Microsoft Windows 7, Microsoft Windows 8 ou Microsoft Windows 8.1

Service FTP de Microsoft Internet Information Server 6.0

- Microsoft Windows 2000 Server, Microsoft Windows 2000 Professionnel ou Microsoft Windows XP

Service FTP de Microsoft Internet Information Server 3.0 ou toute version ultérieure

- Mac OS X

Service FTP de Mac OS X 10.2.X/10.3.8/10.3.9/10.4.2/10.4.4/10.4.8/10.4.9/10.4.10/10.4.11/10.5/10.6

- Novell NetWare

Service FTP de NetWare 5.11 ou 5.12

Pour plus d'informations sur la configuration du service FTP, reportez-vous au manuel fourni avec le logiciel.

Pour plus d'informations sur la configuration des paramètres Mac OS X v10.7 Lion, consultez le site Web officiel d'Apple Inc.

Utilisation de SMB

Pour transférer des données par l'intermédiaire de SMB, l'ordinateur doit exécuter l'un des systèmes d'exploitation suivants qui permet le partage de dossiers.

Pour Mac OS X, un compte d'utilisateur partagé est requis.

- Microsoft Windows 2000
- Microsoft Windows Server 2003
- Microsoft Windows Server 2008
- Microsoft Windows Server 2008 R2
- Microsoft Windows XP
- Microsoft Windows Vista
- Microsoft Windows 7
- Microsoft Windows 8

- Microsoft Windows 8.1
- Mac OS X 10.2.x/10.3.x/10.4.x/10.5/10.6

Étape 2 - Activation du port et configuration de TCP/IP

Pour utiliser le service Numérisation bureau, activez le port (client SMB ou FTP) et définissez l'adresse IP. Cette section décrit les procédures de configuration sur la machine.

REMARQUE • Vous pouvez configurer les paramètres à l'aide de l'outil Web de configuration d'imprimante Dell. Pour plus d'informations sur l'utilisation de l'outil Web de configuration d'imprimante Dell, reportez-vous à la section « Configuration des paramètres de la machine à l'aide de l'outil Web de configuration d'imprimante Dell » (P.485).

1 Affichez l'écran [Outils].

- 1) Appuyez sur le bouton <Log In/Out>.
- 2) Entrez l'ID utilisateur de l'administrateur système à l'aide du pavé numérique ou du clavier affiché sur l'écran, puis sélectionnez [Entrer].

Lorsqu'un code d'accès est requis, sélectionnez [Suivant], entrez le code d'accès de l'administrateur système, puis sélectionnez [Entrer].

REMARQUE • L'ID utilisateur par défaut est « admin ».
• Le mot de passe par défaut est « 1111 ».

- 3) Sélectionnez [Outils] dans l'écran [Accueil].

2 Activez le port.

Utilisation de SMB

Activez le port SMB.

- 1) Sélectionnez [Configuration réseau et connectivité].
- 2) Sélectionnez [Paramètres de port].
- 3) Sélectionnez [SMB], puis sélectionnez [Modifier les paramètres].
- 4) Sélectionnez [État du port], puis sélectionnez [Modifier les paramètres].
- 5) Sélectionnez [Activé], puis sélectionnez [Enregistrer].
- 6) Sélectionnez [Fermer] à plusieurs reprises jusqu'à ce que l'écran [Outils] s'affiche.

Utilisation de FTP

Activez le port FTP.

- 1) Sélectionnez [Configuration réseau et connectivité].
- 2) Sélectionnez [Paramètres de port].
- 3) Sélectionnez [Client FTP], puis sélectionnez [Modifier les paramètres].
- 4) Sélectionnez [État du port], puis sélectionnez [Modifier les paramètres].
- 5) Sélectionnez [Activé], puis sélectionnez [Enregistrer].
- 6) Sélectionnez [Fermer] à plusieurs reprises jusqu'à ce que l'écran [Outils] s'affiche.

3 Définissez l'adresse IP de la machine et les autres adresses.

Ignorez cette étape si l'adresse IP est déjà définie.

Si DHCP ou BOOTP est disponible dans votre environnement, configurez la méthode d'obtention de l'adresse. Si vous ne parvenez pas à obtenir une adresse IP automatiquement ou si vous préférez effectuer une configuration manuelle, confirmez les paramètres de l'adresse IP, le masque de sous-réseau et l'adresse de la passerelle.

Pour plus d'informations sur la configuration d'une adresse IP, reportez-vous à la section « Paramètres de protocole » (P.374).

4 Sélectionnez [Fermer] à plusieurs reprises jusqu'à ce que l'écran [Outils] s'affiche.

5 Sélectionnez [Fermer].

REMARQUE • Le redémarrage de la machine peut être nécessaire selon les paramètres sélectionnés. Lorsqu'un message est affiché à l'écran, lisez-le et redémarrez la machine.

6 Imprimez un relevé de configuration pour vérifier que le port SMB ou le client FTP est activé et que TCP/IP est configuré correctement.

Pour plus d'informations sur l'impression d'un relevé de configuration, reportez-vous à la section « Imprimer relevés » (P.287).

Étape 3 - Configuration de l'ordinateur

Créez un dossier de destination sur l'ordinateur.

- Utilisation de FTP

Créez un dossier de destination sur le serveur auquel vous êtes connecté et définissez les autorisations d'écriture sur ce dossier.

- Utilisation de SMB

Créez un dossier partagé sur l'ordinateur et définissez les autorisations d'écriture sur ce dossier.

REMARQUE • Pour utiliser SMB sur Mac OS X, définissez l'option [Partage Windows] sur la valeur [activé] dans l'onglet [Service] de l'option [Partage] sous [Préférences Système].

Configuration de la fonction Mémorisation USB

Cette section explique comment configurer la machine pour utiliser le service Mémorisation USB.

Les informations ci-après indiquent la section de référence de chaque procédure.

Étape 1 - Périphériques de mémoire USB disponibles 527

Étape 2 - Éléments de configuration de l'outil Web de configuration d'imprimante Dell ... 527

Étape 1 - Périphériques de mémoire USB disponibles

Le service Mémorisation USB vous permet d'enregistrer directement les données numérisées dans un périphérique de mémoire USB inséré dans le connecteur USB du panneau de commande de la machine.

- Périphériques de mémoire USB 2.0
- Périphériques de mémoire USB d'une capacité de stockage pouvant aller jusqu'à 128 Go
- Périphériques de mémoire USB prenant en charge les tables d'allocation des fichiers FAT12, FAT16, FAT32 ou VFAT (nom complet)

REMARQUE • Les périphériques de mémoire USB cryptés à l'aide du logiciel ne peuvent pas être utilisés avec la machine.

Étape 2 - Éléments de configuration de l'outil Web de configuration d'imprimante Dell

Vous pouvez activer/désactiver le service Mémorisation USB à l'aide de l'outil Web de configuration d'imprimante Dell. Lorsque vous désactivez ce service, le bouton Mémorisation USB n'est pas affiché dans l'écran [Accueil] et vous ne pouvez pas utiliser le service.

Le service Mémorisation USB est activé par défaut dans les paramètres d'usine.

Pour plus d'informations sur le démarrage de l'outil Web de configuration d'imprimante Dell, reportez-vous à la section « Démarrage de l'outil Web de configuration d'imprimante Dell » (P.484).

Configuration de la fonction Feuilles de distribution

Cette section explique comment configurer la machine pour utiliser le service Feuilles de distribution.

Les informations ci-après indiquent la section de référence de chaque procédure.

Étape 1 - Activation des ports et configuration de TCP/IP	528
Étape 2 - Configuration du port SNMP	529
Étape 3 - Configuration de l'ordinateur	529

Étape 1 - Activation des ports et configuration de TCP/IP

Pour utiliser le service Feuilles de distribution, activez les ports SOAP, SNMP et Internet Services (HTTP), puis configurez une adresse IP et d'autres adresses. Cette section décrit les procédures de configuration sur la machine.

REMARQUE • Vous pouvez configurer les paramètres à l'aide de l'outil Web de configuration d'imprimante Dell. Pour plus d'informations sur l'utilisation de l'outil Web de configuration d'imprimante Dell, reportez-vous à la section « Paramètres de l'outil Web de configuration d'imprimante Dell » (P.481).

1 Affichez l'écran [Outils].

- 1) Appuyez sur le bouton <Log In/Out>.
- 2) Entrez l'ID utilisateur de l'administrateur système à l'aide du pavé numérique ou du clavier affiché sur l'écran, puis sélectionnez [Entrer].

Lorsqu'un code d'accès est requis, sélectionnez [Suivant], entrez le code d'accès de l'administrateur système, puis sélectionnez [Entrer].

REMARQUE • L'ID utilisateur par défaut est « admin ».

- Le mot de passe par défaut est « 1111 ».

- 3) Sélectionnez [Outils] dans l'écran [Accueil].

2 Activez le port SOAP.

- 1) Sélectionnez [Configuration réseau et connectivité].
- 2) Sélectionnez [Paramètres de port].
- 3) Sélectionnez [SOAP], puis sélectionnez [Modifier les paramètres].
- 4) Sélectionnez [État du port], puis sélectionnez [Modifier les paramètres].
- 5) Sélectionnez [Activé], puis sélectionnez [Enregistrer].
- 6) Sélectionnez [Fermer] à plusieurs reprises jusqu'à ce que l'écran [Paramètres de port] s'affiche.

3 Activez le port SNMP.

- 1) Sélectionnez [SNMP], puis sélectionnez [Modifier les paramètres].
- 2) Sélectionnez [État du port], puis sélectionnez [Modifier les paramètres].
- 3) Sélectionnez [Activé], puis sélectionnez [Enregistrer].
- 4) Sélectionnez [Fermer] à plusieurs reprises jusqu'à ce que l'écran [Paramètres de port] s'affiche.
- 5) Activez le port Internet Services (HTTP) comme décrit ci-dessus.
- 6) Sélectionnez [Fermer] à plusieurs reprises jusqu'à ce que l'écran [Outils] s'affiche.

4 Définissez une adresse IP et les autres adresses.

Ignorez cette étape si l'adresse IP est déjà définie.

Si DHCP ou BOOTP est disponible dans votre environnement, configurez la méthode d'obtention de l'adresse. Si vous ne parvenez pas à obtenir une adresse IP automatiquement ou si vous préférez effectuer une configuration manuelle, confirmez les paramètres de l'adresse IP, le masque de sous-réseau et l'adresse de la passerelle.

Pour plus d'informations sur la configuration d'une adresse IP, reportez-vous à la section « Paramètres de protocole » (P.374).

5 Sélectionnez [Fermer] à plusieurs reprises jusqu'à ce que l'écran [Outils] s'affiche.

6 Sélectionnez [Fermer].

REMARQUE • Le redémarrage de la machine peut être nécessaire selon les paramètres sélectionnés. Lorsqu'un message est affiché à l'écran, lisez-le et redémarrez la machine.

7 Imprimez un relevé de configuration pour vérifier que les ports SOAP, SNMP et Internet Services (HTTP) sont activés et que TCP/IP est configuré correctement.

Pour plus d'informations sur l'impression d'un relevé de configuration, reportez-vous à la section « Imprimer relevés » (P.287).

Étape 2 - Configuration du port SNMP

Vous pouvez configurer le protocole de transport du port SNMP à l'aide de l'outil Web de configuration d'imprimante Dell.

1 Démarrez l'outil Web de configuration d'imprimante Dell.

Pour plus d'informations sur le démarrage de l'outil Web de configuration d'imprimante Dell, reportez-vous à la section « Démarrage de l'outil Web de configuration d'imprimante Dell » (P.484).

2 Configurez le protocole de transport du port SNMP.

1) Cliquez sur l'onglet [Propriétés].

2) Cliquez sur [Connectivité].

3) Cliquez sur [Paramètres de port].

4) Activez la case à cocher [UDP] sous [SNMP].

5) Cliquez sur [Appliquer].

6) La trame de droite du navigateur web change et affiche l'écran de redémarrage de la machine.

7) Cliquez sur [Réinitialiser la machine]. La machine redémarre, et les paramètres sont activés.

Étape 3 - Configuration de l'ordinateur

Créez des feuilles de distribution à l'aide de l'éditeur Job Flow Editor pour les documents numérisés.

REMARQUE • L'éditeur Job Flow Editor est inclus dans le Driver CD Kit.

Configuration de la fonction Mémorisation et envoi lien

Cette section explique comment configurer la machine pour utiliser le service Mémorisation et envoi lien.

REMARQUE • Lorsqu'un utilisateur est notifié par courrier électronique de l'emplacement de l'URL d'accès aux données numérisées, le message électronique n'est pas crypté, ce qui lui permet de récupérer les données sans authentification par mot de passe. Ainsi, dans le cas de fuites d'informations de l'URL dans le chemin de transmission du courrier électronique à la suite de diverses tentatives d'accès, les tiers bénéficiaires de ces fuites ne peuvent pas être suivis. Pour empêcher les autres utilisateurs de voir les données numérisées, sélectionnez [PDF] dans [Format de fichier] et définissez un mot de passe dans [Sécurité PDF] avant de numériser un document.

• Pour utiliser le service Mémorisation et envoi lien, la configuration de l'authentification est requise.

Les informations ci-après indiquent la section de référence de chaque procédure.

Étape 1 - Configuration de la messagerie électronique	530
Étape 2 - Activation de l'authentification	530
Étape 3 - Autres paramètres	530
Étape 4 - Éléments de configuration de l'outil Web de configuration d'imprimante Dell	531

Étape 1 - Configuration de la messagerie électronique

Configurez les paramètres de la messagerie électronique de la machine.

Pour plus d'informations sur la configuration des paramètres du courrier électronique, reportez-vous à la section « Paramètres de l'environnement de la messagerie électronique » (P.509).

Étape 2 - Activation de l'authentification

Configurez les paramètres d'authentification de la machine.

Pour plus d'informations sur la configuration des paramètres du courrier électronique, reportez-vous à la section « Configuration de l'authentification » (P.585).

Étape 3 - Autres paramètres

Configurez les éléments suivants si nécessaire.

- Expiration fichier URL
- Génération lien URL
- Mémor. et envoi lien - Taille max fichier
- Impr. nom de connexion sur fichiers PDF

Pour plus d'informations sur la fonction Expiration fichier URL, reportez-vous à la section « Expiration fichier URL » (P.407).

Pour plus d'informations sur la fonction Génération lien URL, reportez-vous à la section « Génération lien URL » (P.407).

Pour plus d'informations sur la fonction Mémor. et envoi lien - Taille max fichier, reportez-vous à la section « Mémor. et envoi lien - Taille max fichier » (P.407).

Pour plus d'informations sur la fonction Impr. nom de connexion sur fichiers PDF, reportez-vous à la section « Impr. nom de connexion sur fichiers PDF » (P.407).

Étape 4 - Éléments de configuration de l'outil Web de configuration d'imprimante Dell

Vous pouvez configurer les éléments suivants à l'aide de l'outil Web de configuration d'imprimante Dell :

- Expiration du fichier URL
- Génération du lien URL
- Taille maximale du fichier
- Objet
- Message
- Pièce jointe
- Informations sur le périphérique
- Signature

Pour plus d'informations sur le démarrage de l'outil Web de configuration d'imprimante Dell, reportez-vous à la section « Démarrage de l'outil Web de configuration d'imprimante Dell » (P.484).

Configuration de la fonction Mémorisation WSD

Cette section explique comment configurer la machine pour utiliser le service Mémorisation WSD.

REMARQUE • WSD est l'acronyme de Web Services on Devices.

Les informations ci-après indiquent la section de référence de chaque procédure.

Étape 1 - Préparations.....	532
Étape 2 - Activation du port.....	532
Étape 3 - Configuration de l'ordinateur.....	533

Étape 1 - Préparations

L'environnement suivant est requis pour utiliser la fonction Mémorisation WSD sur la machine.

- Le système d'exploitation suivant doit être installé sur l'ordinateur de destination.
 - Microsoft Windows 8
 - Microsoft Windows 7
 - Microsoft Windows Vista Service Pack 2

REMARQUE • WSD est l'acronyme de Web Services on Devices.

Étape 2 - Activation du port

Pour utiliser le service Mémorisation WSD, activez le port de numérisation WSD. Cette section décrit les procédures de configuration sur la machine.

REMARQUE • WSD est l'acronyme de Web Services on Devices.

- Vous pouvez configurer les paramètres à l'aide de l'outil Web de configuration d'imprimante Dell. Pour plus d'informations sur l'utilisation de l'outil Web de configuration d'imprimante Dell, reportez-vous à la section « Configuration des paramètres de la machine à l'aide de l'outil Web de configuration d'imprimante Dell » (P.485).

- 1 Affichez l'écran [Outils].
 - 1) Appuyez sur le bouton <Log In/Out>.
 - 2) Entrez l'ID utilisateur de l'administrateur système à l'aide du pavé numérique ou du clavier affiché sur l'écran, puis sélectionnez [Entrer]. Lorsqu'un code d'accès est requis, sélectionnez [Suivant], entrez le code d'accès de l'administrateur système, puis sélectionnez [Entrer].

REMARQUE • L'ID utilisateur par défaut est « admin ».

 - Le mot de passe par défaut est « 1111 ».
 - 3) Sélectionnez [Outils] dans l'écran [Accueil].
- 2 Activez le port.
 - 1) Sélectionnez [Configuration réseau et connectivité].
 - 2) Sélectionnez [Paramètres de port].
 - 3) Sélectionnez [WSD], puis sélectionnez [Modifier les paramètres].
 - 4) Sélectionnez [Numérisation WSD - État du port], puis sélectionnez [Modifier les paramètres].
 - 5) Sélectionnez [Activé], puis sélectionnez [Enregistrer].
 - 6) Sélectionnez [Fermer] à plusieurs reprises jusqu'à ce que l'écran [Outils] s'affiche.

3 Sélectionnez [Fermer].

REMARQUE • Le redémarrage de la machine peut être nécessaire selon les paramètres sélectionnés. Lorsqu'un message est affiché à l'écran, lisez-le et redémarrez la machine.

4 Imprimez un relevé de configuration pour vérifier que le port WSD est configuré correctement.

Pour plus d'informations sur l'impression d'un relevé de configuration, reportez-vous à la section « Imprimer relevés » (P.287).

Étape 3 - Configuration de l'ordinateur

Vérifiez que le nom de la machine est affiché sur l'ordinateur en tant que périphérique réseau.

Dans Windows Vista, sélectionnez [Panneau de configuration] > [Matériel et audio] > [Scanneurs et appareils photo] (Dans Windows 7 ou version ultérieure, sélectionnez [Panneau de configuration] > [Périphériques et imprimantes]), et vérifiez le nom de la machine à l'écran.

Il est utile de configurer les paramètres de format de couleur, de type de fichier et de résolution dans [Profil de numérisation] et de les enregistrer au préalable.

Pour plus d'informations, reportez-vous à l'aide de Windows.

REMARQUE • Dans Windows Vista Édition Familiale Basique ou Édition Familiale Premium, la numérisation avec [Télécopie et numérisation Windows] n'est pas prise en charge. Pour la numérisation, utilisez d'autres fonctions, notamment [Obtention à partir d'un scanner ou d'un appareil photo] dans [Microsoft Paint].

20 Utilisation du service Fax Internet

Ce chapitre décrit les paramètres relatifs à l'utilisation du service Fax Internet sur la machine.

REMARQUE • Pour utiliser cette fonction, vous devez disposer d'un composant optionnel. Pour plus d'informations, contactez le support client sur le site dell.com/contactdell.

- **Présentation du service Fax Internet536**
- **Préparation536**
- **Procédures d'installation.....538**

Présentation du service Fax Internet

Lorsque la fonction Fax est disponible, la machine peut transmettre des données numérisées sous la forme d'une pièce jointe à un courrier électronique sur un intranet d'entreprise ou sur Internet, contrairement aux télécopieurs classiques fonctionnant avec des lignes téléphoniques publiques. De plus, la machine peut recevoir des courriers électroniques transmis depuis des machines compatibles Fax Internet.

Préparation

Cette section décrit les conditions préalables à l'utilisation du service Fax Internet sur la machine.

Configuration système requise pour la machine

- La machine est connectée à un réseau via TCP/IP.
- L'environnement est préparé pour les transmissions par courrier électronique.

Environnement de messagerie électronique

Pour utiliser le service Fax Internet, configurez les paramètres suivants dans votre environnement de messagerie.

Élément	Description	Fax Internet		Fax Internet direct*
		via SMTP	via POP3	via SMTP
Adresse TCP/IP	Adresse TCP/IP de la machine. Le protocole TCP/IP est utilisé pour les transmissions par courrier électronique.	O	O	O
Masque de sous-réseau	Le masque de sous-réseau est nécessaire lorsqu'un réseau est divisé en sous-réseaux.	Δ	Δ	Δ
Adresse de la passerelle	L'adresse de la passerelle est requise lorsque plusieurs réseaux sont utilisés via des passerelles.	Δ	Δ	Δ
Adresse électronique de la machine	Définissez l'adresse électronique de la machine.	O	O	O
Adresse du serveur DNS	L'adresse est requise lorsque l'adresse du serveur POP3 ou SMTP n'est pas définie à l'aide d'une adresse IP, mais d'un nom de domaine. L'adresse peut être obtenue par DHCP.	Δ	Δ	Δ
Adresse du serveur SMTP	Le serveur SMTP est utilisé pour envoyer des courriers électroniques depuis la machine. Il peut également être utilisé pour les recevoir.	O	O	X
Nom de connexion, mot de passe SMTP AUTH	Lorsqu'un serveur SMTP nécessitant une certification est utilisé, configurez un nom d'utilisateur pour l'authentification. Définissez le mot de passe si nécessaire.	Δ	Δ	Δ
Serveur POP3	Définit l'adresse du serveur POP3.	X	O	X

Élément	Description	Fax Internet		Fax Internet direct*
		via SMTP	via POP3	via SMTP
Nom d'utilisateur POP	Définissez le nom d'utilisateur pour la réception POP. Définissez le mot de passe si nécessaire.	X	O	X
Paramètres S/MIME*	Configurez S/MIME.	Δ	Δ	Δ

O :Requis

Δ :Définir comme requis

X :Non pris en charge

* :Si vous utilisez la fonction Fax internet direct, définissez [Outils] > [Paramètres système] > [Paramètres du service Fax] > [Contrôle fax Internet] > [Chemin fax Internet] sur [Direct (P2P)].

REMARQUE • Pour transmettre des courriers électroniques cryptés par S/MIME ou comportant des signatures numériques jointes, un certificat doit être préalablement installé. Pour plus d'informations sur ce certificat, reportez-vous à la section « Configuration du Cryptage courrier électronique/Signature numérique » (P.552).

Procédures d'installation

Cette section explique comment configurer la machine pour utiliser le service Fax Internet.

Les informations ci-après indiquent la section de référence de chaque procédure.

Étape 1 - Activation du port et configuration de TCP/IP.....	538
Étape 2 - Configuration de l'environnement de la messagerie électronique.....	539
Étape 3 - Test du service Fax internet	540

Étape 1 - Activation du port et configuration de TCP/IP

Pour utiliser le service Fax Internet sur la machine, activez les ports de la fonction Courriel et définissez l'adresse IP. Les procédures de configuration de la machine sont décrites ci-après.

REMARQUE • Vous pouvez configurer les paramètres à l'aide de l'outil Web de configuration d'imprimante Dell.

Pour plus d'informations sur l'utilisation de l'outil Web de configuration d'imprimante Dell, reportez-vous à la section « Configuration des paramètres de la machine à l'aide de l'outil Web de configuration d'imprimante Dell » (P.485).

1 Affichez l'écran [Outils].

- 1) Appuyez sur le bouton <Log In/Out>.
- 2) Entrez l'ID utilisateur de l'administrateur système à l'aide du pavé numérique ou du clavier affiché sur l'écran, puis sélectionnez Entrer].

Lorsqu'un code d'accès est requis, sélectionnez [Suivant], entrez le code d'accès de l'administrateur système, puis sélectionnez [Entrer].

REMARQUE • L'ID utilisateur par défaut est « admin ».

- Le mot de passe par défaut est « 1111 ».

- 3) Sélectionnez [Outils] dans l'écran [Accueil].

2 Activez les ports à utiliser pour la fonction Courriel.

- 1) Sélectionnez [Configuration réseau et connectivité].
- 2) Sélectionnez [Paramètres de port].
- 3) Sélectionnez [Réception courrier électronique], puis [Modifier les paramètres].
- 4) Sélectionnez [État du port], puis [Modifier les paramètres].
- 5) Sélectionnez [Activé], puis [Enregistrer].
- 6) Sélectionnez [Fermer].
- 7) Sélectionnez [Activé] pour [Envoi de courriel - État du port] dans l'écran [Envoi courrier électronique], comme indiqué ci-dessus.
- 8) Sélectionnez [Fermer] à plusieurs reprises jusqu'à ce que l'écran [Outils] s'affiche.

3 Entrez une adresse IP et les autres adresses.

Ignorez cette étape si une adresse IP a déjà été définie.

Si DHCP ou BOOTP est disponible dans votre environnement, configurez la méthode d'obtention de l'adresse. Si vous ne parvenez pas à obtenir une adresse IP automatiquement ou si vous préférez effectuer une configuration manuelle, confirmez les paramètres de l'adresse IP, le masque de sous-réseau et l'adresse de la passerelle.

Pour plus d'informations sur la définition d'une adresse IP, reportez-vous à la section « Paramètres de protocole » (P.374).

- 4 Sélectionnez [Fermer] à plusieurs reprises jusqu'à ce que l'écran [Outils] s'affiche.
- 5 Sélectionnez [Fermer].

REMARQUE • Le redémarrage de la machine peut être nécessaire selon les paramètres sélectionnés. Lorsqu'un message est affiché à l'écran, lisez-le et redémarrez la machine.
- 6 Imprimez un Relevé de configuration pour vérifier que les ports sont bien activés et que TCP/IP est correctement configuré.

Pour plus d'informations sur l'impression d'un Relevé de configuration, reportez-vous à la section « Imprimer relevés » (P.287).

Étape 2 - Configuration de l'environnement de la messagerie électronique

Cette section explique comment configurer la machine pour utiliser les fonctions Courriel. Vous pouvez configurer les paramètres à l'aide de l'outil Web de configuration d'imprimante Dell. Pour plus d'informations sur les éléments qui peuvent être configurés à l'aide de l'outil Web de configuration d'imprimante Dell, reportez-vous à la section « Éléments de configuration de l'outil Web de configuration d'imprimante Dell » (P.517).

Pour plus d'informations sur le démarrage de l'outil Web de configuration d'imprimante Dell, reportez-vous à la section « Démarrage de l'outil Web de configuration d'imprimante Dell » (P.484).

- 1 Affichez l'écran [Outils].
 - 1) Appuyez sur le bouton <Log In/Out>.
 - 2) Entrez l'ID utilisateur de l'administrateur système à l'aide du pavé numérique ou du clavier affiché sur l'écran, puis sélectionnez Entrer].

Lorsqu'un code d'accès est requis, sélectionnez [Suivant], entrez le code d'accès de l'administrateur système, puis sélectionnez [Entrer].

REMARQUE • L'ID utilisateur par défaut est « admin ».

 - Le mot de passe par défaut est « 1111 ».
 - 3) Sélectionnez [Outils] dans l'écran [Accueil].
- 2 Configurez l'adresse électronique de la machine.
 - 1) Sélectionnez [Configuration réseau et connectivité].
 - 2) Sélectionnez [Adresse électronique/Nom d'hôte machine], puis définissez les éléments.

Pour plus d'informations sur la configuration d'une adresse électronique, reportez-vous à la section « Adresse électronique/Nom d'hôte machine » (P.378).
 - 3) Sélectionnez [Fermer] à plusieurs reprises jusqu'à ce que l'écran [Outils] s'affiche.
- 3 Configurez le protocole permettant de recevoir des courriers électroniques.
 - 1) Sélectionnez [Configuration réseau et connectivité].
 - 2) Sélectionnez [Autres paramètres].
 - 3) Sélectionnez [Protocole de réception de courriel], puis [Modifier les paramètres].
 - 4) Sélectionnez [SMTP] ou [POP3] selon ce qui est approprié pour votre environnement.
 - 5) Sélectionnez [Enregistrer].
 - 6) Sélectionnez [Fermer] à plusieurs reprises jusqu'à ce que l'écran [Outils] s'affiche.
- 4 Configurez les paramètres du serveur pour la réception du courrier électronique.
 - 1) Sélectionnez [Configuration réseau et connectivité].
 - 2) Sélectionnez [Paramètres courriers sortants/entrants].

Lorsque [SMTP] est sélectionné pour [Protocole de réception de courriel]

Configurez le serveur SMTP.

Pour plus d'informations sur la configuration du serveur SMTP, reportez-vous à la section « Paramètres du serveur SMTP » (P.380).

Pour plus d'informations sur la configuration de l'adresse électronique de la machine lorsque vous recevez des courriers électroniques via SMTP, reportez-vous à la section « Adresse électronique/Nom d'hôte machine » (P.378).

Lorsque [POP3] est sélectionné pour [Protocole de réception de courriel]

Configurez le serveur POP3.

Pour plus d'informations sur la configuration du serveur POP3, reportez-vous à la section « Paramètres du serveur POP3 » (P.380).

Pour plus d'informations sur la configuration de l'adresse électronique de la machine lorsque vous recevez des courriers électroniques via POP3, reportez-vous à la section « Adresse électronique/Nom d'hôte machine » (P.378).

1) Sélectionnez [Fermer].

5 Configurez les paramètres du serveur pour l'envoi du courrier électronique.

REMARQUE • Les paramètres du serveur SMTP doivent être configurés pour l'envoi du courrier électronique. Si [POP3] est sélectionné dans [Protocole de réception de courriel], configurez le serveur SMTP dans [Paramètres courriers sortants/entrants].

Pour plus d'informations sur la configuration des transmissions de courriers électroniques, reportez-vous à la section « Paramètres du serveur SMTP » (P.380).

6 Configurez le filtrage des domaines pour l'envoi et la réception de courriers électroniques.

Pour plus d'informations sur la configuration du filtrage de domaines, reportez-vous à la section « Filtrage des domaines » (P.392).

7 Configurez les informations S/MIME.

1) Sélectionnez [Configuration réseau et connectivité].

2) Sélectionnez [Paramètres de sécurité].

3) Sélectionnez [Paramètres S/MIME], puis définissez les éléments.

Pour plus d'informations sur la configuration des paramètres S/MIME, reportez-vous à la section « Paramètres S/MIME » (P.388).

8 Sélectionnez [Fermer] à plusieurs reprises jusqu'à ce que l'écran [Outils] s'affiche.

9 Sélectionnez [Fermer].

REMARQUE • Le redémarrage de la machine peut être nécessaire selon les paramètres sélectionnés. Lorsqu'un message est affiché à l'écran, lisez-le et redémarrez la machine.

10 Une fois la machine redémarrée, vous pouvez imprimer un Relevé de configuration pour vérifier les paramètres de chaque élément.

Pour plus d'informations sur l'impression d'un Relevé de configuration, reportez-vous à la section « Imprimer relevés » (P.287).

Étape 3 - Test du service Fax internet

Testez la transmission de fax internet depuis la machine.

1 Sélectionnez [Fax / Fax Internet] dans l'écran [Accueil] pour afficher l'écran [Fax / Fax Internet].

2 Sélectionnez [Fax Internet] dans le menu déroulant.

- 3** Entrez une adresse de destination.
- 4** Appuyez sur le bouton <Start> pour lancer la transmission.
- 5** Vérifiez si l'ordinateur a reçu le courrier électronique.

Si l'ordinateur ne peut pas recevoir le courrier électronique, reportez-vous à la section « Diagnostic de pannes » (P.595).

21 Paramètres de cryptage et de signature numérique

Ce chapitre décrit les paramètres relatifs à l'utilisation des fonctions Cryptage et Signature numérique sur la machine.

- **Cryptage et Signature numérique Présentation544**
- **Configuration du cryptage de communications HTTP547**
- **Configuration du cryptage avec IPSec.....549**
- **Configuration du Cryptage courrier électronique/Signature numérique552**
- **Configuration d'une signature PDF/XPS557**

Cryptage et Signature numérique Présentation

Types de certificat

Pour utiliser la fonction Cryptage et la fonction Signature sur la machine, un certificat doit être installé.

Voici les deux types de certificat de périphérique que vous pouvez utiliser sur la machine :

- Un certificat auto-signé créé par l'outil Web de configuration d'imprimante Dell (la période de validité est comprise entre 1 et 9 999 jours).
- Un certificat émis par une autre autorité de certification

Lorsque vous utilisez un certificat émis par une autre autorité de certification, importez le certificat depuis l'outil Web de configuration d'imprimante Dell.

Types de certificat / Types de cryptage	Certificat auto-signé	Certificat émis par une autre autorité de certification
Cryptage des communications HTTP depuis un client vers la machine (serveur SSL/TLS)	O	O
Cryptage des communications HTTP depuis la machine vers un serveur distant (client SSL/TLS)	X	O
Cryptage avec IPSec	X	Δ^{*1}
Cryptage courrier électronique/ signature numérique	X	O
Signature PDF/signature XPS ^{*2}	O	O

O : Disponible

Δ : Définissez si nécessaire

X : Non disponible

*1 : Disponible si [Méthode d'authentification IKE] est défini sur [Authentifier par signature numérique].

*2 : XPS est l'acronyme de XML Paper Specification.

Demande d'émission d'un certificat par une autre autorité de certification

Si l'option [Créer un nouveau certificat] est affichée sous [Propriétés] > [Sécurité] > [Gestion des certificats numériques de la machine] dans l'outil Web de configuration d'imprimante Dell, vous pouvez créer une Requête de signature de certificat (CSR) exigée pour obtenir un certificat émis par une autre autorité de certification dans les procédures suivantes.

- 1 Démarrez l'outil Web de configuration d'imprimante Dell.
Pour plus d'informations sur le démarrage de l'outil Web de configuration d'imprimante Dell, reportez-vous à la section « Démarrage de l'outil Web de configuration d'imprimante Dell » (P.484).
- 2 Cliquez sur l'onglet [Propriétés].
- 3 Cliquez sur [Sécurité] pour afficher les éléments contenus dans le dossier.
- 4 Cliquez sur [Gestion des certificats numériques de la machine].
- 5 Cliquez sur [Créer un nouveau certificat].
- 6 Sélectionnez [Requête de signature de certificat] et cliquez sur [Continuer].

- 7 Définissez les paramètres suivants et cliquez sur [Appliquer].
 - Code pays de 2 lettres
 - Nom de l'organisation
 - Unité de l'organisation

REMARQUE • Confirmez que l'adresse électronique affichée ici est la même que l'adresse électronique de la machine configurée dans « Adresse électronique/Nom d'hôte machine » (P.378).
- 8 Cliquez sur [Téléchargée] pour enregistrer la Requête de signature de certificat (CSR).
- 9 Envoyez le fichier par courrier électronique à une autorité de certification approuvée, et recevez le certificat signé en retour.

Fonctions de cryptage pour la communication

Les données transmises entre la machine et les ordinateurs d'un réseau peuvent être cryptées.

Cryptage des communications HTTP depuis un client vers la machine (serveur SSL/TLS)

Les ports SOAP, des services Internet (HTTP), IPP et WebDAV utilisent le serveur HTTP de la machine.

Le protocole SSL/TLS permet de crypter les communications HTTP entre un client et la machine.

Pour crypter les communications, l'un des certificats de périphérique est requis : un certificat auto-signé ou un certificat émis par une autre autorité de certification.

REMARQUE • En cryptant les communications HTTP, les données de communication peuvent être cryptées au moment de l'impression grâce à IPP (communications cryptées par SSL).

Cryptage des communications HTTP depuis la machine vers un serveur distant (client SSL/TLS)

Le protocole SSL/TLS permet de crypter les communications HTTP entre un serveur distant et la machine.

Aucun certificat n'est requis en général. Toutefois, si un serveur distant est configuré pour exiger un certificat de client SSL, vous pouvez utiliser un certificat émis par une autre autorité de certification.

Lorsque la vérification des certificats de serveur est activée pour vérifier le certificat SSL/TLS sur un serveur distant, importez sur la machine un certificat émis par une autre autorité de certification à l'aide de l'outil Web de configuration d'imprimante Dell.

Cryptage avec IPSec

IPSec active les communications cryptées au niveau IP (et non pas au niveau applicatif) avec des périphériques distants.

Si vous sélectionnez [Authentifier par signature numérique] pour [Méthode d'authentification IKE], un certificat émis par une autre autorité de certification est requis.

Si vous sélectionnez [Authentifier par clé prépartagée], aucun certificat de périphérique n'est nécessaire.

REMARQUE • Si le certificat pour IPSec contient l'extension V3 (keyUsage), le bit « digitalSignature » doit être validé.

Pour plus d'informations sur les méthodes d'authentification IKE, reportez-vous à la section « Méthode d'authentification IKE » (P.389).

Pour vérifier le certificat du périphérique distant, vous devez enregistrer sur la machine un certificat racine créé par une autorité de certification du périphérique distant.

REMARQUE • Pour utiliser des certificats qui ont déjà été créés, importez-les avec l'outil Web de configuration d'imprimante Dell.

Cryptage courrier électronique/Signature numérique

S/MIME est utilisé pour le cryptage courrier électronique/Signature numérique. Pour utiliser S/MIME sur la machine, des certificats S/MIME sont utilisés.

Pour un certificat S/MIME, vous pouvez utiliser un certificat émis par une autre autorité de certification.

Les certificats personnels ou les certificats de destinations sont nécessaires pour les communications cryptées.

REMARQUE • Si le certificat S/MIME contient « email Address » ou une extension V3 (keyUsage), les bits « digitalSignature » et « keyEncipherment » doivent être validés. Si le certificat contient l'extension V3 (extendedKeyUsage), « emailProtection » doit être défini.

Fonctions de cryptage et de signature numérique pour les fichiers de numérisation

Cryptage de documents PDF

Vous pouvez crypter des documents PDF et les protéger par un mot de passe.

Cryptage/signature numérique de documents PDF/XPS

Les signatures numériques sont disponibles pour les documents PDF et XPS.

Pour ajouter une signature numérique, un certificat de périphérique est nécessaire.

Pour un certificat de périphérique, vous pouvez utiliser l'un quelconque des certificats enregistrés.

REMARQUE • XPS est l'acronyme de XML Paper Specification.

Configuration du cryptage de communications HTTP

Cette section décrit les paramètres à configurer pour crypter les communications HTTP.

Les informations ci-après indiquent la section de référence de chaque procédure.

Présentation de l'installation	547
Étape 1 - Configuration sur la machine	547
Étape 2 - Configuration sur l'ordinateur.....	548

Présentation de l'installation

Pour crypter les communications HTTP, configurez la machine et votre ordinateur comme suit :

Configuration sur la machine

Configurez un certificat sur la machine. Aucun certificat n'est enregistré sur la machine par défaut usine. Configurez des certificats pour un serveur SSL, le cas échéant.

- Configuration de certificats à l'aide de l'outil Web de configuration d'imprimante Dell

Les deux méthodes suivantes sont disponibles selon les types de certificat.

- Créez un certificat auto-signé sur la machine, puis activez HTTPS.
- Activez HTTPS et importez sur la machine un certificat émis par une autre autorité de certification.

Configuration sur l'ordinateur

Pour crypter les communications entre un navigateur Web et la machine, entrez une adresse commençant par « https » au lieu de « http » dans la zone d'adresse du navigateur.

Étape 1 - Configuration sur la machine

Configurez un certificat sur la machine. Aucun certificat n'est enregistré sur la machine par défaut usine. Configurez des certificats pour un serveur SSL, le cas échéant.

Les procédures permettant de configurer un certificat avec l'outil Web de configuration d'imprimante Dell sont décrites ci-dessous.

Configuration d'un certificat à l'aide de l'outil Web de configuration d'imprimante Dell

Pour configurer un certificat à l'aide de l'outil Web de configuration d'imprimante Dell, vous pouvez demander à la machine de créer un certificat auto-signé pour le serveur SSL ou importer sur la machine un certificat enregistré (émis par une autre autorité de certification).

REMARQUE • Lors de la mise en œuvre de communications SSL à l'aide d'un certificat auto-signé créé sur la machine ou d'un certificat dont le code de caractère est encodé avec UTF-8, vous ne pourrez pas vous connecter via SSL si Internet Explorer est utilisé avec Mac OS X v10.2 ou version ultérieure. En effet, le système d'exploitation ne peut pas reconnaître le code de caractère (UTF-8) du certificat. Utilisez Netscape 7 dans les environnements de SE mentionnés ci-dessus.

- Vous ne pouvez pas importer un certificat qui est déjà enregistré dans [Périphérique local] ou [Autres]. Supprimez le certificat enregistré avant l'importation.

1 Démarrez l'outil Web de configuration d'imprimante Dell.

Pour plus d'informations sur le démarrage de l'outil Web de configuration d'imprimante Dell, reportez-vous à la section « Démarrage de l'outil Web de configuration d'imprimante Dell » (P.484).

2 Créez un certificat.

1) Cliquez sur l'onglet [Propriétés].

- 2) Cliquez sur [Sécurité] pour afficher les éléments du dossier.
- 3) Cliquez sur [Gestion des certificats numériques de la machine].
- 4) Cliquez sur [Créer un nouveau certificat].

REMARQUE • Si l'option [Créer un nouveau certificat auto-signé] est affichée, cliquez dessus et passez à l'étape 6).

- 5) Sélectionnez [Certificat auto-signé] et cliquez sur [Continuer].
- 6) Définissez [Algorithme pour la signature numérique] si nécessaire.
- 7) Définissez [Taille de la clé publique] si nécessaire.
- 8) Définissez [Émetteur] si nécessaire.
- 9) Définissez [Durée de validité] si nécessaire.
- 10) Cliquez sur [Appliquer].
- 11) Actualisez le navigateur Web.

3 Configurez les informations SSL/TLS.

- 1) Cliquez sur [Sécurité] pour afficher les éléments du dossier.
- 2) Cliquez sur [Paramètres SSL/TLS].
- 3) Activez la case à cocher [Activé] pour [Communication HTTP - SSL / TLS].
- 4) Configurez [N° du port de communication HTTP - SSL / TLS].

REMARQUE • N'utilisez pas les numéros des autres ports.

- 5) Cliquez sur [Appliquer].
- 6) Lorsque le cadre de droite du navigateur Web bascule sur l'affichage du redémarrage de la machine, cliquez sur [Réinitialiser la machine]. La machine redémarre, et les paramètres sont activés.

Étape 2 - Configuration sur l'ordinateur

Pour crypter les communications entre un navigateur Web et la machine, entrez une adresse commençant par « https » au lieu de « http » dans la zone d'adresse du navigateur.

- Exemple de saisie d'une adresse IP :

https://192.0.2.1/ (IPv4)

https://[2001:DB8::1234]/ (IPv6)

- Exemple de saisie d'une adresse Internet :

https://monhote.exemple.com/

Si vous cryptez des communications IPP (impression Internet) et ajoutez une imprimante depuis [Ajouter une imprimante], entrez une adresse commençant par « https » au lieu de « http » comme URL de l'imprimante.

Pour plus d'informations sur ces paramètres, reportez-vous au manuel fourni avec le Driver CD Kit.

Configuration du cryptage avec IPSec

Cette section explique comment crypter les communications avec IPSec.

Lorsque la méthode d'authentification IKE est définie sur [Authentifier par clé prépartagée], ignorez l'étape 1 « Importation et configuration d'un certificat » et passez à l'étape 2 « Configuration sur la machine (Configuration d'IPSec) ».

Pour plus d'informations sur les méthodes d'authentification IKE, reportez-vous à la section « Méthode d'authentification IKE » (P.389).

Étape 1 - Importation et configuration d'un certificat.....	549
Étape 1 - Configuration sur la machine (Configuration d'IPSec).....	550
Étape 3 - Configuration sur l'ordinateur.....	551

Présentation de l'installation

Pour crypter les communications avec IPSec, configurez la machine et votre ordinateur comme suit :

Configuration sur la machine

Si [Méthode d'authentification IKE] est défini sur [Authentifier par signature numérique], configurez un certificat sur la machine. Aucun certificat n'est enregistré sur la machine par défaut usine. Après avoir importé un certificat, configurez IPSec.

Configurez le paramètre suivant pour installer un certificat sur la machine.

- Configuration de certificats à l'aide de l'outil Web de configuration d'imprimante Dell
 - Activez HTTPS et importez sur la machine un certificat émis par une autre autorité de certification.

REMARQUE • Si un certificat à importer pour IPSec contient l'extension V3 « keyUsage », le bit « digitalSignature » doit être validé.

Configuration sur l'ordinateur

Configurez les paramètres suivants pour crypter les communications entre un ordinateur et la machine.

- Créer une règle de sécurité IP
- Attribuer la règle de sécurité IP

Étape 1 - Importation et configuration d'un certificat

Les procédures suivantes expliquent comment configurer un certificat avec l'outil Web de configuration d'imprimante Dell.

Pour configurer un certificat à l'aide de l'outil Web de configuration d'imprimante Dell, configurez les paramètres de cryptage pour les communications HTTP, puis importez un certificat émis par une autre autorité de certification afin de l'utiliser avec le certificat IPSec.

REMARQUE • Pour IPSec, vous ne pouvez pas utiliser un certificat créé avec l'outil Web de configuration d'imprimante Dell.

- La machine prend en charge l'importation de la clé publique RSA® (jusqu'à 4 096 bits).

Pour plus d'informations sur la configuration des paramètres de cryptage pour la communication HTTP, reportez-vous à la section « Configuration du cryptage de communications HTTP » (P.547).

- 1 Démarrez l'outil Web de configuration d'imprimante Dell.

Pour plus d'informations sur le démarrage de l'outil Web de configuration d'imprimante Dell, reportez-vous à la section « Démarrage de l'outil Web de configuration d'imprimante Dell » (P.484).

2 Importez un certificat.

REMARQUE • Vous ne pouvez pas importer un certificat qui est déjà enregistré dans [Périphérique local] ou [Autres]. Supprimez le certificat enregistré avant l'importation.

- Si le certificat à importer contient l'extension V3 « keyUsage », le bit « digitalSignature » doit être validé.

- 1) Cliquez sur l'onglet [Propriétés].
- 2) Cliquez sur [Sécurité] pour afficher les éléments du dossier.
- 3) Cliquez sur [Gestion des certificats numériques de la machine].
- 4) Cliquez sur [Transférer le certificat signé].
- 5) Entrez [Mot de passe].
- 6) Entrez [Confirmer le mot de passe].
- 7) Entrez le nom du fichier à importer ou sélectionnez le fichier à importer à partir de la boîte de dialogue qui s'affiche lorsque vous cliquez sur le bouton [Parcourir], puis sélectionnez [Enregistrer].
- 8) Cliquez sur le bouton [Importer].
- 9) Actualisez le navigateur Web.

3 Configurez le certificat.

- 1) Cliquez sur [Sécurité].
- 2) Cliquez sur [Gestion des certificats].
- 3) Sélectionnez [Périphérique local] pour [Catégorie] et [IPSec] pour [Rôle du certificat], puis cliquez sur le bouton [Afficher la liste].
- 4) Activez la case à cocher en regard du certificat à configurer.
- 5) Cliquez sur le bouton [Informations sur le certificat].
- 6) Cliquez sur le bouton [Utiliser ce certificat].
- 7) Cliquez sur [Réinitialiser la machine]. La machine redémarre, et les paramètres sont activés.

Étape 1 - Configuration sur la machine (Configuration d'IPSec)

Cette section décrit les procédures de configuration d'IPSec sur la machine.

- 1 Appuyez sur le bouton <Log In/Out>.
- 2 Entrez l'ID utilisateur de l'administrateur système à l'aide du pavé numérique ou du clavier affiché sur l'écran, puis sélectionnez Entrer].

Lorsqu'un code d'accès est requis, sélectionnez [Suivant], entrez le code d'accès de l'administrateur système, puis sélectionnez [Entrer].

REMARQUE • L'ID utilisateur par défaut est « admin ».

- Le mot de passe par défaut est « 1111 ».

- 3 Sélectionnez [Outils] dans l'écran [Accueil].
- 4 Sélectionnez [Configuration réseau et connectivité].
- 5 Sélectionnez [Paramètres de sécurité].

6 Sélectionnez [Paramètres IPSec].

7 Configurez les paramètres requis.

Pour plus d'informations sur les paramètres, reportez-vous à la section « Paramètres IPSec » (P.389).

8 Sélectionnez [Fermer].

Étape 3 - Configuration sur l'ordinateur

Cette section décrit les procédures de configuration sur l'ordinateur.

Configurez les paramètres suivants sur l'ordinateur.

- Créer une règle de sécurité IP
- Attribuer la règle de sécurité IP

Pour plus d'informations sur les paramètres, reportez-vous à l'aide de l'ordinateur.

Configuration du Cryptage courrier électronique/Signature numérique

Cette section explique comment crypter les courriers électroniques et y joindre une signature numérique.

Les informations ci-après indiquent la section de référence de chaque procédure.

Étape 1 - Configuration sur la machine.....	552
Étape 2 - Configuration de l'expéditeur et du destinataire	554

Présentation de l'installation

Pour crypter les courriers électroniques et y joindre une signature numérique, configurez la machine et votre ordinateur comme suit :

REMARQUE • Pour crypter les courriers électroniques et y joindre une signature numérique entre la machine et un ordinateur, le certificat personnel ou de périphérique pour S/MIME d'un destinataire et le certificat de périphérique de la machine doivent être définis sur l'ordinateur. Configurez les paramètres suivants pour les certificats :

- « e-mail address »
 - Si le certificat contient l'extension V3 « keyUsage », « digitalSignature » et « keyEncipherment » doivent être validés.
 - Si le certificat contient l'extension V3 « extendedKeyUsage », « emailProtection » doit être défini.
- Avec S/MIME, vous pouvez crypter jusqu'à 100 adresses.

Configuration sur la machine

Configurez un certificat sur la machine. Aucun certificat n'est enregistré sur la machine par défaut usine.

Configurez les paramètres suivants pour installer un certificat sur la machine.

- Configuration de certificats à l'aide de l'outil Web de configuration d'imprimante Dell
 - Configurez les paramètres de cryptage des communications HTTPS, puis configurez un certificat sur la machine.

Configuration de l'expéditeur et du destinataire

Pour transmettre des courriers électroniques cryptés par S/MIME ou comportant des signatures numériques jointes, enregistrez le certificat requis sur l'équipement de l'expéditeur et du destinataire.

Étape 1 - Configuration sur la machine

Cette section explique comment configurer un certificat avec l'outil Web de configuration d'imprimante Dell.

REMARQUE • Pour S/MIME, vous ne pouvez pas utiliser un certificat créé avec l'outil Web de configuration d'imprimante Dell.

- La machine prend en charge l'importation de la clé publique RSA (jusqu'à 4 096 bits).

Configuration d'un certificat à l'aide de l'outil Web de configuration d'imprimante Dell

Pour configurer un certificat à l'aide de l'outil Web de configuration d'imprimante Dell, configurez les paramètres de cryptage pour les communications http, puis importez un certificat émis par une autre autorité de certification pour activer S/MIME.

Pour plus d'informations sur la configuration des paramètres de cryptage pour la communication HTTP, reportez-vous à la section « Configuration du cryptage de communications HTTP » (P.547).

- 1 Démarrez l'outil Web de configuration d'imprimante Dell.

Pour plus d'informations sur le démarrage de l'outil Web de configuration d'imprimante Dell, reportez-vous à la section « Démarrage de l'outil Web de configuration d'imprimante Dell » (P.484).

2 Importez un certificat.

REMARQUE • Vous ne pouvez pas importer un certificat qui est déjà enregistré dans [Périphérique local] ou [Autres]. Supprimez le certificat enregistré avant l'importation.

- 1) Cliquez sur l'onglet [Propriétés].
- 2) Vérifiez que l'[Adresse électronique de la machine] sous [Description] est entrée.
- 3) Cliquez sur [Sécurité] pour afficher les éléments du dossier.
- 4) Cliquez sur [Gestion des certificats numériques de la machine].
- 5) Cliquez sur [Transférer le certificat signé].
- 6) Entrez [Mot de passe].
- 7) Entrez [Confirmer le mot de passe].
- 8) Entrez le nom du fichier à importer ou sélectionnez le fichier à importer à partir de la boîte de dialogue qui s'affiche lorsque vous cliquez sur le bouton [Parcourir], puis sélectionnez [Enregistrer].
- 9) Cliquez sur le bouton [Importer].
- 10) Actualisez le navigateur Web.

3 Configurez le certificat.

- 1) Cliquez sur [Sécurité] pour afficher les éléments du dossier.
- 2) Cliquez sur [Gestion des certificats].
- 3) Sélectionnez [Périphérique local] pour [Catégorie] et [S/MIME] pour [Rôle du certificat], puis cliquez sur le bouton [Afficher la liste].
- 4) Activez la case à cocher en regard du certificat à configurer.
- 5) Cliquez sur le bouton [Informations sur le certificat].
- 6) Cliquez sur le bouton [Utiliser ce certificat].
- 7) Cliquez sur [Réinitialiser la machine]. La machine redémarre, et les paramètres sont activés.
- 8) Actualisez le navigateur Web.

4 Activez [Communication S/MIME].

- 1) Cliquez sur [Sécurité] pour afficher les éléments du dossier.
- 2) Cliquez sur [Paramètres SSL/TLS].
- 3) Activez la case à cocher [Activé] pour [Communication S/MIME].
- 4) Cliquez sur [Appliquer].
- 5) Lorsque le cadre de droite du navigateur Web bascule sur l'affichage du redémarrage de la machine, cliquez sur [Réinitialiser la machine]. La machine redémarre, et les paramètres sont activés.

5 Configurez les paramètres pour S/MIME.

- 1) Actualisez le navigateur Web.
- 2) Cliquez sur [Sécurité] pour afficher les éléments du dossier.
- 3) Cliquez sur [Paramètres S/MIME] et configurez les paramètres suivants.
 - Algorithme Message Digest

Sélectionnez un algorithme d'ingestion de message depuis [SHA-1], [MD5] ou [SHA-256].

- Méthode de cryptage du message

Sélectionnez une méthode de cryptage pour le corps du message électronique depuis [3DES], [RC2-40], [RC2-64], [RC2-128], [AES-128], [AES-192] ou [AES-256] lorsque vous envoyez un courrier électronique depuis la machine.

- Mémorisation auto du certificat

Indiquez s'il faut stocker automatiquement le certificat lors de la réception d'un courrier électronique avec un certificat S/MIME joint depuis une adresse enregistrée dans le carnet d'adresses.

- Recevoir les courriels non approuvés

Indiquez s'il faut ou non recevoir des courriers électroniques non fiables tels qu'un courrier électronique avec un certificat expiré joint ou sans certificat joint.

- Signature numérique - Courriel sortant

Indiquez s'il faut toujours joindre une signature numérique à un courrier électronique sortant ou sélectionner une signature numérique lors de l'envoi d'un courrier électronique à partir de la machine.

- Recevoir les fax Internet non approuvés

Indiquez s'il faut ou non recevoir des fax Internet non fiables tels qu'un courrier électronique avec un certificat expiré joint ou sans certificat joint.

- Signature num. - Fax Internet sortants

Indiquez s'il faut toujours joindre une signature numérique à un fax Internet sortant ou sélectionner une signature numérique lors de l'envoi d'un fax Internet à partir de la machine.

4) Cliquez sur [Appliquer].

Étape 2 - Configuration de l'expéditeur et du destinataire

Pour transmettre des courriers électroniques cryptés par S/MIME ou comportant des signatures numériques jointes, un certificat de périphérique et un certificat personnel doivent être enregistrés sur chaque machine.

Cette section décrit les certificats requis pour la destination et la source, ainsi que les procédures d'enregistrement.

REMARQUE • Les certificats requis comprennent une autorité de certificat racine fiable et toutes les autorités de certificat intermédiaires enregistrées dans le chemin d'un certificat à utiliser.

Lorsque la source est la machine et que la destination est un ordinateur

Le certificat personnel d'un ordinateur doit être enregistré sur la machine. Le certificat de périphérique de la machine doit être enregistré sur un ordinateur.

Pour enregistrer le certificat personnel d'un ordinateur, utilisez l'outil Web de configuration d'imprimante Dell.

Deux méthodes vous permettent d'enregistrer le certificat de périphérique de la machine sur un ordinateur :

- Envoyez un courrier électronique avec une signature numérique S/MIME vers un ordinateur à partir de la machine et enregistrez-le dans le magasin de certificats d'une application de messagerie sur l'ordinateur.

Pour envoyer un courrier électronique avec une signature S/MIME numérique, sélectionnez en avance [Toujours ajouter une signature] ou [Sélection pendant l'envoi]

pour [Signature numérique - Courriel sortant] sous [Outils] > [Paramètres système] > [Configuration réseau et connectivité] > [Paramètres de sécurité] > [Paramètres S/MIME].

- Exportez le certificat de la machine vers un ordinateur à l'aide de l'outil Web de configuration d'imprimante Dell, puis enregistrez-le dans le magasin de certificats d'une application de messagerie électronique sur l'ordinateur.

Pour plus d'informations sur l'importation et l'exportation d'un certificat à l'aide de l'outil Web de configuration d'imprimante Dell, reportez-vous à la section « Importation/exportation d'un certificat à l'aide de l'outil Web de configuration d'imprimante Dell » (P.556).

Pour plus d'informations sur l'enregistrement d'un certificat dans le magasin de certificats d'une application de messagerie, reportez-vous au manuel de votre logiciel de messagerie.

Lorsque la source est la machine et que la destination est une autre machine multifonction

Le certificat de périphérique d'une autre machine multifonction doit être enregistré sur la machine. Le certificat de périphérique de la machine doit être enregistré sur une autre machine multifonction.

Pour enregistrer le certificat de périphérique d'une autre machine multifonction, lancez l'outil Web de configuration d'imprimante Dell de l'autre machine à partir d'un ordinateur, puis exportez le certificat vers l'ordinateur. Ensuite, démarrez l'outil Web de configuration d'imprimante Dell de la machine et importez le certificat.

Pour enregistrer le certificat de périphérique de la machine, suivez la même procédure que celle décrite ci-dessus.

Pour plus d'informations sur l'importation et l'exportation d'un certificat à l'aide de l'outil Web de configuration d'imprimante Dell, reportez-vous à la section « Importation/exportation d'un certificat à l'aide de l'outil Web de configuration d'imprimante Dell » (P.556).

Lorsque la source est un ordinateur et que la destination est la machine

Le certificat de périphérique de la machine doit être enregistré sur un ordinateur. L'enregistrement du certificat personnel d'un ordinateur sur la machine n'est pas nécessaire.

Deux méthodes vous permettent d'enregistrer le certificat de périphérique de la machine sur un ordinateur :

- Envoyez un courrier électronique avec un signature numérique S/MIME vers un ordinateur à partir de la machine (ou d'une autre machine multifonction) et enregistrez-le dans le magasin de certificats d'une application de messagerie sur l'ordinateur.

Pour envoyer un courrier électronique avec une signature S/MIME numérique, sélectionnez en avance [Toujours ajouter une signature] ou [Sélection pendant l'envoi] pour [Signature numérique - Courriel sortant] sous [Outils] > [Paramètres système] > [Configuration réseau et connectivité] > [Paramètres de sécurité] > [Paramètres S/MIME].

- Exportez le certificat de la machine vers un ordinateur à l'aide de l'outil Web de configuration d'imprimante Dell, puis enregistrez-le dans le magasin de certificats d'une application de messagerie électronique sur l'ordinateur.

Pour plus d'informations sur l'importation et l'exportation d'un certificat à l'aide de l'outil Web de configuration d'imprimante Dell, reportez-vous à la section « Importation/exportation d'un certificat à l'aide de l'outil Web de configuration d'imprimante Dell » (P.556).

Pour plus d'informations sur l'enregistrement d'un certificat dans le magasin de certificats d'un logiciel de messagerie, reportez-vous au manuel de votre application de messagerie.

Les applications de messagerie suivantes peuvent transmettre des courriers électroniques entre la machine et un ordinateur :

- Windows XP : Microsoft® Outlook® Express 6
- Windows Vista, Windows 7 : Microsoft® Outlook® 2007, Microsoft® Outlook® 2010
- Mac OS X : Mail 2.1.1

Importation/exportation d'un certificat à l'aide de l'outil Web de configuration d'imprimante Dell

Pour importer un certificat, sélectionnez l'onglet [Propriétés] > [Sécurité] > [Gestion des certificats numériques de la machine] > [Transférer le certificat signé].

Pour exporter un certificat, sélectionnez l'onglet [Propriétés] > [Sécurité] > [Gestion des certificats] et choisissez un certificat à exporter, puis cliquez sur le bouton [Exporter ce certificat].

Configuration d'une signature PDF/XPS

Cette section décrit les paramètres à configurer pour envoyer des documents numérisés au format PDF ou XPS en y joignant une signature numérique (PDF ou XPS).

REMARQUE • XPS est l'acronyme de XML Paper Specification.

Les informations ci-après indiquent la section de référence de chaque procédure.

Présentation de l'installation	557
Étape 1 - Configuration sur la machine	557
Étape 2 - Configuration sur l'ordinateur.....	558

Présentation de l'installation

Pour joindre une signature (signature PDF/signature XPS) à un document numérisé à envoyer au format PDF ou XPS, configurez la machine et l'ordinateur comme suit :

REMARQUE • XPS est l'acronyme de XML Paper Specification.

Configuration sur la machine

Configurez un certificat sur la machine. Aucun certificat n'est enregistré sur la machine par défaut usine.

Configurez le paramètre suivant pour installer un certificat sur la machine.

- Configuration de certificats à l'aide de l'outil Web de configuration d'imprimante Dell
Configurez les paramètres de cryptage des communications HTTPS, puis configurez un certificat sur la machine.

Configuration sur l'ordinateur

- Envoi d'un fichier de signature PDF ou XPS depuis la machine vers un ordinateur
Vérifiez que le certificat racine du certificat à utiliser pour la signature du fichier de numérisation de la machine est enregistré sur l'ordinateur du destinataire.

Étape 1 - Configuration sur la machine

Cette section explique comment configurer un certificat avec l'outil Web de configuration d'imprimante Dell.

Configuration d'un certificat à l'aide de l'outil Web de configuration d'imprimante Dell

Pour configurer un certificat à l'aide de l'outil Web de configuration d'imprimante Dell, configurez les paramètres de cryptage pour les communications http, puis importez un certificat émis par une autre autorité de certification pour activer S/MIME.

Pour plus d'informations sur la configuration des paramètres de cryptage pour la communication HTTP, reportez-vous à la section « Configuration du cryptage de communications HTTP » (P.547).

1 Démarrez l'outil Web de configuration d'imprimante Dell.

Pour plus d'informations sur le démarrage de l'outil Web de configuration d'imprimante Dell, reportez-vous à la section « Démarrage de l'outil Web de configuration d'imprimante Dell » (P.484).

2 Importez un certificat.

REMARQUE • Vous ne pouvez pas importer un certificat qui est déjà enregistré dans [Périphérique local] ou [Autres]. Supprimez le certificat enregistré avant l'importation.

1) Cliquez sur l'onglet [Propriétés].

- 2) Cliquez sur [Sécurité] pour afficher les éléments du dossier.
 - 3) Cliquez sur [Gestion des certificats numériques de la machine].
 - 4) Cliquez sur [Transférer le certificat signé].
 - 5) Entrez [Mot de passe].
 - 6) Entrez [Confirmer le mot de passe].
 - 7) Entrez le nom du fichier à importer ou sélectionnez le fichier à importer à partir de la boîte de dialogue qui s'affiche lorsque vous cliquez sur le bouton [Parcourir], puis sélectionnez [Enregistrer].
 - 8) Cliquez sur le bouton [Importer].
 - 9) Actualisez le navigateur Web.
- 3** Configurez le certificat.
- 1) Cliquez sur [Sécurité].
 - 2) Cliquez sur [Gestion des certificats].
 - 3) Sélectionnez [Périphérique local] pour [Catégorie] et [Fichier de numérisation] pour [Rôle du certificat], puis cliquez sur le bouton [Afficher la liste].
 - 4) Activez la case à cocher en regard du certificat à configurer.
 - 5) Cliquez sur le bouton [Informations sur le certificat].
 - 6) Cliquez sur le bouton [Utiliser ce certificat].
 - 7) Cliquez sur [Réinitialiser la machine]. La machine redémarre, et les paramètres sont activés.
- 4** Configurez les paramètres pour Signature PDF/ Signature XPS.
- REMARQUE** • XPS est l'acronyme de XML Paper Specification.
- 1) Actualisez le navigateur Web.
 - 2) Cliquez sur [Sécurité] pour afficher les éléments du dossier.
 - 3) Cliquez sur [Paramètres de signature PDF / XPS] et configurez les paramètres suivants.
 - Signature PDF
Sélectionnez un paramètre de signature PDF parmi [Ne pas ajouter de signature], [Toujours ajouter une signature visible], [Toujours ajouter une signature invisible] ou [Sélection pendant l'envoi].
 - Algorithme de hachage pour la signature PDF
Sélectionnez un paramètre de signature PDF algorithme de hachage parmi [SHA-1] ou [SHA-256].
 - Signature XPS
Sélectionnez un paramètre de signature XPS parmi [Ne pas ajouter de signature], [Toujours ajouter une signature] ou [Sélection pendant l'envoi].
 - 4) Cliquez sur [Appliquer].

Étape 2 - Configuration sur l'ordinateur

- Envoi d'un fichier de signature PDF ou XPS depuis la machine vers un ordinateur
Vérifiez que le certificat racine du certificat à utiliser pour la signature du fichier de numérisation de la machine est enregistré sur l'ordinateur du destinataire.

REMARQUE • XPS est l'acronyme de XML Paper Specification.

22 Fonctions d'authentification et de comptabilisation

La machine offre une fonction d'authentification pour limiter la disponibilité des services de chaque fonction. La fonction de comptabilisation permet de gérer l'utilisation de chaque fonction selon le Type de connexion sélectionné.

Ce chapitre décrit les paramètres à configurer pour limiter la disponibilité des services et gérer l'utilisation des comptes sur la machine.

- **Présentation des fonctions d'authentification et de comptabilisation.....560**
- **Authentification562**
- **Services contrôlés par l'authentification567**
- **Authentification pour les feuilles de distribution et les dossiers573**
- **Travaux gérables dans l'administration des comptes582**
- **Configuration de l'authentification585**
- **Configuration de l'administration des comptes590**
- **Opérations d'authentification des utilisateurs592**

Présentation des fonctions d'authentification et de comptabilisation

Cette section présente les fonctions d'authentification et de comptabilisation.

Les informations ci-après indiquent la section de référence de chaque fonction.

Présentation de la fonction d'authentification.....	560
Présentation de la fonction de comptabilisation.....	561

Présentation de la fonction d'authentification

Types d'utilisateur

Les types d'utilisateur sont les suivants : administrateur système, utilisateur connecté, utilisateur non enregistré et utilisateur local.

Pour plus d'informations sur cette fonction, reportez-vous à la section « Types d'utilisateur gérés par la fonction Authentification » (P.562).

Statut utilisateur/Groupe d'autorisation

Permet d'attribuer un statut utilisateur et un groupe d'autorisation à chaque utilisateur.

Lorsque vous attribuez un [Administrateur système] in [Statut utilisateur] à un utilisateur, par exemple, ce dernier jouit de quasiment les mêmes privilèges que l'administrateur système.

Pour plus d'informations sur la fonction, reportez-vous à la section « Statuts utilisateur et groupes d'autorisation » (P.563).

Types d'authentification

La machine prend en charge deux types d'authentification : [La Connexion aux comptes locaux] qui authentifie les utilisateurs sur la base des informations utilisateur enregistrées dans la machine et la [Connexion aux comptes éloignés] qui authentifie les utilisateurs en fonction des informations enregistrées sur un serveur distant.

Pour plus d'informations sur chaque fonction, reportez-vous à la section « Types d'authentification » (P.564).

REMARQUE • Les serveurs distants disponibles sont LDAP, Kerberos et les serveurs SMB.

Contrôle d'accès

Vous permet d'interdire le fonctionnement des boutons sur le panneau de commande.

Pour plus d'informations, reportez-vous à la section « Accès périphérique » (P.470).

Permet de restreindre la disponibilité par service, tel que les services Copie, Fax et Numérisation.

Pour plus d'informations sur chaque fonction, reportez-vous à la section « Accès aux services » (P.470).

Permet d'interdire les utilisateurs d'effectuer des copies en couleur ou d'imprimer ou de récupérer des fichiers mémorisés dans des dossiers pour chaque utilisateur.

Pour plus d'informations sur cette fonction, reportez-vous à la section « Accès aux fonctions » (P.471).

Limite de crédit pour chaque utilisateur

- Permet de limiter l'accès à chaque service et de définir le nombre maximal de pages autorisé pour le service, par utilisateur.

Pour plus d'informations sur cette fonction, reportez-vous à la section « Services contrôlés par l'authentification » (P.567).

- Permet de limiter la création, la modification et l'utilisation de feuilles de distribution et de dossiers par utilisateur.

Pour plus d'informations sur la fonction, reportez-vous à la section « Authentification pour les feuilles de distribution et les dossiers » (P.573).

Présentation de la fonction de comptabilisation

Type de comptabilisation

La machine prend en charge les types suivants d'administration des comptes : comptabilisation locale, comptabilisation réseau et ColorTrack.

Pour plus d'informations, reportez-vous à la section « Types d'administration de compte » (P.565).

Combinaisons possibles de types de connexion et de comptabilisation

Vous pouvez sélectionner les types de connexion et de comptabilisation séparément, mais certaines combinaisons sont possibles.

Pour plus d'informations, reportez-vous à la section « Liens entre l'authentification et la comptabilisation » (P.566).

Authentification

Cette section décrit la fonction d'authentification utilisée avec la machine.

Types d'utilisateur gérés par la fonction Authentification	562
Statuts utilisateur et groupes d'autorisation	563
Types d'authentification.....	564
Types d'administration de compte	565
Liens entre l'authentification et la comptabilisation	566

Types d'utilisateur gérés par la fonction Authentification

Les types d'utilisateur que vous pouvez gérer avec la fonction Authentification sont décrits ci-après.

Les informations utilisateur peuvent être enregistrées sur la machine.

Types d'utilisateur

Les utilisateurs sont regroupés sous les quatre types suivants. La fonction Authentification restreint les opérations selon le type d'utilisateur.

Administrateur système

L'Administrateur système peut enregistrer et modifier les paramètres système pour s'adapter à l'environnement à utiliser.

Un administrateur système recourt à un ID utilisateur particulier appelé l'ID utilisateur de l'administrateur système.

Pour se connecter en tant qu'administrateur système, entrez l'ID de l'administrateur système dans le champ de saisie prévu à cet effet dans l'écran.

Utilisateur connecté

Un utilisateur connecté est un utilisateur enregistré dans la machine ou sur un serveur distant.

Pour utiliser les services restreints, entrez l'ID utilisateur et le mot de passe sur l'écran.

REMARQUE • Les utilisateurs qui se voient attribuer le statut [Administrateur système] dans [Statut utilisateur] ont quasiment les mêmes privilèges que l'administrateur système. Pour plus d'informations, reportez-vous à la section « Statuts utilisateur et groupes d'autorisation » (P.563).

Utilisateur non enregistré

L'utilisateur non enregistré est un utilisateur non enregistré dans la machine. Ce type d'utilisateur ne peut pas utiliser des services restreints.

Utilisateur local

Un utilisateur qui ne peut pas se connecter à la machine s'appelle un Utilisateur local.

Sous-utilisateur

Vous pouvez associer des sous-utilisateurs à l'ID utilisateur d'un utilisateur connecté selon les besoins. Vous pouvez associer jusqu'à 10 ID de sous-utilisateur à un ID utilisateur.

Statuts utilisateur et groupes d'autorisation

Vous pouvez sélectionner un statut utilisateur et un groupe d'autorisation pour chaque utilisateur lorsque vous enregistrez un utilisateur sur la machine.

REMARQUE • Lorsque le type de connexion est [Connexion aux comptes locaux] et que le type de comptabilisation est [Comptabilisation réseau], vous ne pouvez pas attribuer de groupe d'autorisation à un utilisateur. De ce fait, les fonctions configurées pour le groupe d'autorisation, telles que la désactivation temporaire de l'impression imposable, ne sont pas disponibles.

Statuts utilisateur

Les trois statuts utilisateur suivants sont disponibles :

Utilisateur

Aucune autorisation spéciale n'est attribuée à ce statut utilisateur.

Administrateur système

Les mêmes autorisations que celles accordées à un administrateur système sont attribuées sauf pour les opérations suivantes :

- Gérer des dossiers
- Gérer des feuilles de distribution
- Modifier le code d'accès de l'administrateur système

Administrateur de compte

Les autorisations suivantes sont attribuées :

- Créer, supprimer, modifier (sauf le code d'accès) et afficher (disponible selon certains paramètres) les informations utilisateur
- Créer, supprimer, modifier et afficher la comptabilisation
- Modifier le nom alternatif d'un ID de compte ou Masquer l'ID compte
- Imprimer un relevé de comptabilisation pour chaque utilisateur

Groupes d'autorisation

Les trois paramètres suivants peuvent être configurés pour chaque groupe d'autorisation.

Pour plus d'informations sur les groupes d'autorisation, reportez-vous à la section « Créer des groupes d'autorisation » (P.471).

Restreindre méthode sélection dest.

Permet d'indiquer s'il faut ou non autoriser les membres du groupe à définir des destinataires lorsque [Restreindre méthode sélection dest.] est défini sur [Depuis le carnet d'adresses uniquement].

Pour plus d'informations sur le paramètre Restreindre méthode sélection dest., reportez-vous à la section « Restreindre méthode sélection dest. » (P.357).

Restreindre modification du carnet

Permet d'indiquer s'il faut ou non autoriser les membres du groupe à modifier le carnet d'adresses dans la machine alors que sa modification est interdite.

Pour plus d'informations sur le paramètre Restreindre modification du carnet, reportez-vous à la section « Restreindre modification du carnet » (P.357).

Autoriser désactivation paramètres actifs

Permet d'indiquer s'il faut ou non autoriser les membres du groupe à désactiver des paramètres actifs, tels que Forcer le filigrane ou Impression ID unique universel, et à lancer

un travail. Ce paramètre permet aux utilisateurs appartenant à un groupe d'autorisation de désactiver les paramètres actifs dans [Outils] sur l'écran [Accueil].

Pour plus d'informations sur la fonction Filigrane et les paramètres d'UUID, reportez-vous aux sections « Filigrane » (P.341) et « Impression ID unique universel » (P.345).

Pour plus d'informations sur la désactivation temporaire des paramètres actifs, reportez-vous à la section « Autoriser désactivation paramètres actifs » (P.477).

Types d'authentification

Cette section décrit les types d'authentification (Type de connexion) disponibles dans la machine.

Les méthodes d'authentification suivantes sont disponibles.

Authentification par ID utilisateur

La machine demande aux utilisateurs d'entrer leur ID utilisateur et leur code d'accès à l'aide du pavé numérique ou de l'écran digital de la machine.

L'authentification est effectuée à l'aide des informations utilisateur enregistrées sur la machine ou de celles enregistrées sur un serveur distant.

Les deux types de méthode d'authentification suivants sont disponibles selon la condition d'enregistrement des informations utilisateur.

Connexion aux comptes locaux

Connexion aux comptes locaux utilise les informations utilisateur enregistrées sur la machine pour gérer l'authentification.

Un travail d'impression directement envoyé à la machine à partir d'un ordinateur peut être reçu sur la machine après avoir été authentifié par le processus de vérification croisée dans lequel les informations d'authentification sont configurées sur le pilote du client d'après les informations enregistrées sur la machine.

Pour plus d'informations sur les paramètres du pilote, reportez-vous à l'aide sur le pilote.

Connexion aux comptes éloignés

L'authentification s'effectue sur un serveur distant. Les informations utilisateur ne sont pas enregistrées sur la machine.

Connexion aux comptes éloignés utilise les informations utilisateur enregistrées sur un serveur d'authentification distant (LDAP, Kerberos ou SMB) pour réaliser l'authentification.

REMARQUE • Lorsqu'un utilisateur est authentifié par un serveur d'authentification distant, il peut accéder aux services par le biais du panneau de commande selon les informations d'autorisation récupérées sur le serveur distant.

- Lorsque vous redéfinissez le Type de connexion depuis ou sur la valeur [Connexion aux comptes éloignés], les informations utilisateur, les dossiers privés et les feuilles personnelles enregistrées sur la machine sont supprimés.
- Lorsque vous enregistrez les informations utilisateur sur un serveur d'authentification distant, ne dépassez pas 32 caractères à un octet pour l'ID utilisateur et 128 pour le mot de passe. Notez cependant qu'il ne faut pas dépasser 32 caractères à un octet pour le mot de passe d'authentification SMB.

Authentification Smart Card

L'authentification s'effectue à l'aide du lecteur de Smart Card.

REMARQUE • Indiquez s'il faut ou non activer l'authentification par ID utilisateur lorsque le lecteur de Smart Card est connecté. Pour plus d'informations, reportez-vous à la section « Quand le lecteur Smart Card est branché » (P.473).

Utilisation combinée de l'authentification Smart Card et de l'authentification par ID utilisateur

L'authentification s'effectue à l'aide de l'ID utilisateur de la carte préenregistrée sur la machine ou sur le serveur distant.

REMARQUE • Lorsque l'authentification à distance est utilisée, l'enregistrement de l'ID utilisateur sur la machine n'est pas requis.

Types d'administration de compte

Cette section décrit les types d'administration de compte (Type de comptabilisation) disponibles dans la machine.

REMARQUE • Certains types de comptabilisation seront grisés et non sélectionnables selon le Type de connexion sélectionné. Pour plus d'informations, reportez-vous à la section « Liens entre l'authentification et la comptabilisation » (P.566).

La fonction d'administration de compte regroupe les types suivants :

Comptabilisation locale

La Comptabilisation locale effectue l'administration des comptes sur la machine.

Dans la Comptabilisation locale, l'administration des comptes s'effectue à l'aide des informations des utilisateurs connectés enregistrées dans la machine. De plus, les informations de comptabilisation sont traitées par différents compteurs automatiquement créés pour chaque utilisateur. Pour imprimer des relevés de comptabilisation pour chaque utilisateur, vous devez être authentifié en tant qu'administrateur système, un utilisateur avec le statut Administrateur système ou le statut Administrateur de compte.

Pour plus d'informations sur les types de travaux que vous pouvez surveiller avec l'administration des comptes, reportez-vous à la section « Travaux gérables dans l'administration des comptes » (P.582).

Pour plus d'informations sur l'impression de relevés, reportez-vous à la section « Imprimer relevés » (P.287).

Comptabilisation réseau

La Comptabilisation réseau effectue l'administration de compte en fonction des informations utilisateur gérées sur un service distant.

Dans la Comptabilisation réseau, le serveur distant collecte les données de travaux mémorisées sur la machine et compte le nombre de pages traitées pour chaque utilisateur.

Les informations utilisateur gérées par le service distant sont envoyées pour être enregistrées sur la machine. Lorsque les informations utilisateur sont mises à jour sur le serveur distant, elles doivent être envoyées depuis le serveur distant vers la machine.

Comptabilisation à l'aide du serveur d'authentification

L'administration des comptes s'effectue à l'aide d'un serveur d'authentification distant.

Dans ce type de comptabilisation, le serveur distant collecte les données de travaux mémorisées sur la machine et compte le nombre de pages traitées pour chaque utilisateur.

Le serveur d'authentification gère les informations d'autorisation des utilisateurs et récupère les informations de compte sur un serveur distant.

ColorTrack

L'administration des comptes s'effectue à l'aide des informations utilisateurs et des informations de compte enregistrées dans la machine. De plus, les informations de comptabilisation sont traitées par différents compteurs automatiquement créés pour chaque utilisateur. Les relevés de comptabilisation sont créés au format CSV à l'aide de l'outil Web de configuration d'imprimante Dell.

Pour plus d'informations sur les paramètres du pilote, reportez-vous à l'aide sur le pilote.

REMARQUE • Lorsque vous configurez les informations utilisateur ou les informations de compte pour une autre machine, nous vous conseillons d'utiliser la fonction de clonage de l'outil Web de configuration d'imprimante Dell.

Liens entre l'authentification et la comptabilisation

Vous pouvez sélectionner séparément les types de connexion et de comptabilisation et les combiner comme indiqué dans le tableau suivant.

		Types de comptabilisation				
		Comptabilisation désactivée	Comptabilisation locale	Comptabilisation réseau	Serveur d'authentification	ColorTrack
Types de connexion	Connexion non requise	O ^{*1}	X	O	X	O
	Connexion aux comptes locaux	X	O ^{*1}	O	X	O
	Connexion aux comptes éloignés	O ^{*2}	X	X	O ^{*3}	X

O : Disponible

X : Non disponible

*1 : Par défaut

*2 : Si [Type de connexion] est défini sur [Connexion aux comptes éloignés] et que [Système d'authentification] n'est pas défini sur [Agent d'authentification], [Type de comptabilisation] est automatiquement défini sur [Comptabilisation désactivée].

*3 : Si [Type de connexion] est défini sur [Connexion aux comptes éloignés] et que [Système d'authentification] est défini sur [Agent d'authentification], [Type de comptabilisation] est automatiquement défini sur [Serveur d'authentification].

Services contrôlés par l'authentification

Cette section décrit les fonctions contrôlées par la fonction Authentification.

Les fonctions restreintes varient selon la façon dont la machine est utilisée.

Pour plus d'informations sur les restrictions de dossier et de feuille de distribution lorsque la fonction Authentification est activée, reportez-vous à la section « Authentification pour les feuilles de distribution et les dossiers » (P.573).

Présentation	567
Services restreints par l'authentification d'ID utilisateur	567
Services restreints par l'utilisation combinée de l'authentification Smart Card et de l'authentification par ID utilisateur	570

Présentation

Les services peuvent être contrôlés comme suit.

Vous pouvez définir des restrictions pour chaque utilisateur et d'autres restrictions pour la machine dans son ensemble.

Pour plus d'informations sur les restrictions qui peuvent être définies pour chaque utilisateur, reportez-vous à la section « Accès aux services » (P.459) et pour celles qui peuvent être définies pour la machine dans son ensemble, reportez-vous à la section « Accès aux services » (P.470).

Services restreints par l'authentification d'ID utilisateur

Pour l'authentification par ID utilisateur, les services restreints par l'authentification et l'administration des comptes diffèrent selon la combinaison des modes d'authentification et de comptabilisation.

Lorsque [Type de connexion] est défini sur [Connexion aux comptes locaux] et que [Type de comptabilisation] est défini sur [Comptabilisation locale]

Les services suivants sont contrôlés.

Services	Authentification *1	Restrictions par utilisateur		Crédit d'utilisation par utilisateur
	ID utilisateur	Restrictions de fonctions *2	Limite de crédit *3	
Copie	○	○	○	○
Impression	○	○	○	○
Impression facturée, Impression facturée privée	○	○	○	○
Numérisation	○	○	○	○
Fax, Fax Internet	○	○	-	○
Fax direct	○	○	-	○

Services	Authentification *1	Restrictions par utilisateur		Crédit d'utilisation par utilisateur
	ID utilisateur	Restrictions de fonctions *2	Limite de crédit *3	
Relevé/Liste	-	-	-	-

O : Disponible

- : Non disponible

*1 : Cette colonne indique si l'authentification est requise pour chaque service. « O » indique que l'authentification est requise.

*2 : Vous pouvez sélectionner les fonctions disponibles pour chaque utilisateur. Pour plus d'informations, reportez-vous à la section « Accès aux services » (P.459).

*3 : Cette fonction arrête la machine lorsque le nombre de pages spécifié dans la limite de crédit est traité. Pour plus d'informations, reportez-vous à la section « Accès aux services » (P.459).

Lorsque [Type de connexion] est défini sur [Connexion aux comptes locaux] et que [Type de comptabilisation] est défini sur [Comptabilisation réseau]

Les services suivants sont contrôlés.

Services	Authentification *1	Restrictions par utilisateur		Crédit d'utilisation par utilisateur
	ID utilisateur	Restrictions de fonctions *2	Limite de crédit *3	
Copie	O	O	-	-
Impression	O	O	-	-
Impression facturée, Impression facturée privée	O	O	-	-
Numérisation	O	O	-	-
Fax, Fax Internet	O	O	O	-
Fax direct	O	O	-	-
Relevé/Liste	-	-	-	-

O : Disponible

- : Non disponible

*1 : Cette colonne indique si l'authentification est requise pour chaque service. « O » indique que l'authentification est requise.

*2 : Vous pouvez sélectionner les fonctions disponibles pour chaque utilisateur. Vous pouvez configurer les paramètres à l'aide du service distant.

*3 : Cette fonction arrête la machine lorsque le nombre de pages spécifié dans la limite de crédit est traité. Vous pouvez configurer les paramètres à l'aide du service distant.

Lorsque [Type de connexion] est [Connexion aux comptes éloignés]

Les services suivants sont contrôlés.

Services	Authentification *1	Restrictions par utilisateur		Crédit d'utilisation par utilisateur
	ID utilisateur	Restrictions de fonctions	Limite de crédit	
Copie	O	O	-	-

Services	Authentification *1	Restrictions par utilisateur		Crédit d'utilisation par utilisateur
	ID utilisateur	Restrictions de fonctions	Limite de crédit	
Impression	O *2	O	-	-
Impression facturée, Impression facturée privée	O	O	-	-
Numérisation	O	O	-	-
Fax, Fax Internet	O	O	-	-
Fax direct	- *3	-	-	-
Relevé/Liste	-	-	-	-

O :Disponible
- :Non disponible

*1 : Cette colonne indique si l'authentification est requise pour chaque service. « O » indique que l'authentification est requise.

*2 : Lorsque le [Type de connexion] est défini sur [Connexion aux comptes éloignés], la fonction Impression ne peut pas être restreinte. Pour restreindre les opérations d'impression, utilisez la fonction Impression facturée ou Impression facturée privée.

*3 : Lorsque le [Type de connexion] est [Connexion aux comptes éloignés], la fonction Fax direct ne peut pas être restreinte. Pour désactiver la fonction Fax direct, reportez-vous à la section « Fax direct » (P.415).

Lorsque [Type de connexion] est défini sur [Connexion aux comptes locaux] et que [Type de comptabilisation] est défini sur [ColorTrack]

Les services suivants sont contrôlés.

Services	Authentification *1	Restrictions par utilisateur		Crédit d'utilisation par utilisateur
	ID utilisateur	Restrictions de fonctions	Limite de crédit *2	
Copie	O	O	O	O
Impression	O	O	O	O
Impression facturée, Impression facturée privée	O	O	O	O
Numérisation	O	O	O	O
Fax, Fax Internet	O	O	O	O
Fax direct	O	O	O	O
Relevé/Liste	-	-	-	-

O :Disponible
- :Non disponible

*1 : Cette colonne indique si l'authentification est requise pour chaque service. « O » indique que l'authentification est requise.

*2 : Cette fonction arrête la machine lorsque le nombre de pages spécifié dans la limite de crédit est traité.

Services restreints par l'utilisation combinée de l'authentification Smart Card et de l'authentification par ID utilisateur

Pour l'utilisation combinée de l'authentification Smart Card et de l'authentification par ID utilisateur, les services restreints par l'authentification et l'administration des comptes diffèrent selon la combinaison des modes d'authentification (authentification locale sur la machine ou authentification à distance) et de comptabilisation.

Lorsque [Type de connexion] est défini sur [Connexion aux comptes locaux] et que [Type de comptabilisation] est défini sur [Comptabilisation locale]

Les services suivants sont contrôlés.

Services	Authentification *1		Restrictions par utilisateur		Crédit d'utilisation par utilisateur
	ID utilisateur	Carte *2	Restrictions de fonctions *3	Limite de crédit *4	
Copie	_ *5	O	O	O	O
Impression *4	O	_ *5	O	O	O
Impression facturée, Impression facturée privée	_ *5	O	O	O	O
Numérisation	_ *5	O	O	O	O
Fax, Fax Internet	-	O	O	-	O
Fax direct	O	-	O	-	O
Relevé/Liste	-	O *6	-	-	-

O : Disponible

- : Non disponible

*1 : Cette colonne indique si l'authentification est requise pour chaque service. « O » indique que l'authentification est requise.

*2 : L'ID utilisateur de la carte est comparé à l'ID utilisateur enregistré sur la machine lorsque le lecteur de Smart Card est utilisé.

*3 : Vous pouvez sélectionner les fonctions disponibles pour chaque utilisateur. Pour plus d'informations, reportez-vous à la section « Accès aux services » (P.459).

*4 : Cette fonction arrête la machine lorsque le nombre de pages spécifié dans la limite de crédit est traité. Pour plus d'informations, reportez-vous à la section « Accès aux services » (P.459).

*5 : Si vous définissez [Quand le lecteur Smart Card est branché] sous [Outils] > [Authentification/Paramètres de sécurité] > [Authentification] > [Configuration des informations utilisateur] sur [Connex. SmartCard ou pan. de commande], l'authentification est obligatoire. Pour plus d'informations, reportez-vous à la section « Quand le lecteur Smart Card est branché » (P.473).

*6 : Vous pouvez imprimer un relevé et une liste avec une carte non enregistrée sur la machine.

Lorsque [Type de connexion] est défini sur [Connexion aux comptes locaux] et que [Type de comptabilisation] est défini sur [Comptabilisation réseau]

Les services suivants sont contrôlés.

Services	Authentification *1		Restrictions par utilisateur		Crédit d'utilisation par utilisateur
	ID utilisateur	Carte *2	Restrictions de fonctions *3	Limite de crédit *4	
Copie	_ *5	O	O	-	-

Services	Authentification *1		Restrictions par utilisateur		Crédit d'utilisation par utilisateur
	ID utilisateur	Carte *2	Restrictions de fonctions *3	Limite de crédit *4	
Impression	O	_ *5	O	-	-
Impression facturée, Impression facturée privée	_ *5	O	O	-	-
Numérisation	_ *5	O	O	-	-
Fax, Fax Internet	-	O	O	-	-
Fax direct	O	-	O	-	-
Relevé/Liste	-	O *6	-	-	-

O :Disponible

- :Non disponible

*1 : Cette colonne indique si l'authentification est requise pour chaque service. « O » indique que l'authentification est requise.

*2 : L'ID utilisateur de la carte est comparé à l'ID utilisateur enregistré sur la machine lorsque le lecteur de Smart Card est utilisé.

*3 : Vous pouvez sélectionner les fonctions disponibles pour chaque utilisateur. Vous pouvez configurer les paramètres à l'aide du service distant.

*4 : Cette fonction arrête la machine lorsque le nombre de pages spécifié dans la limite de crédit est traité. Vous pouvez configurer les paramètres à l'aide du service distant.

*5 : Si vous définissez [Quand le lecteur Smart Card est branché] sous [Outils] > [Authentification/Paramètres de sécurité] > [Authentification] > [Configuration des informations utilisateur] sur [Connex. SmartCard ou pan. de commande], l'authentification est obligatoire. Pour plus d'informations, reportez-vous à la section « Quand le lecteur Smart Card est branché » (P.473).

*6 : Vous pouvez imprimer un relevé et une liste avec une carte non enregistrée sur la machine.

Pour plus d'informations sur la [Comptabilisation réseau], reportez-vous à la section « Comptabilisation réseau » (P.565).

Lorsque [Type de connexion] est [Connexion aux comptes éloignés]

Lorsque le lecteur de Smart Card est utilisé, l'authentification peut être combinée à l'authentification à distance.

Les services suivants sont contrôlés.

REMARQUE • Seul le lecteur de Smart Card peut être connecté comme périphérique d'authentification pour l'authentification à distance. L'authentification à distance est impossible avec des périphériques autre que le lecteur de Smart Card.

Services	Authentification *1		Restrictions par utilisateur		Crédit d'utilisation par utilisateur
	ID utilisateur	Carte	Restrictions de fonctions	Limite de crédit	
Copie	O	O	O	-	-
Impression	_ *2	O *3	O	-	-
Impression facturée, Impression facturée privée	O	O *4	O	-	-
Numérisation	O	O	O	-	-
Fax, Fax Internet	-	O	O	-	-

Services	Authentification *1		Restrictions par utilisateur		Crédit d'utilisation par utilisateur
	ID utilisateur	Carte	Restrictions de fonctions	Limite de crédit	
Fax direct	- *5	-	-	-	-
Relevé/Liste	-	O	-	-	-

O : Disponible

- : Non disponible

*1 : Cette colonne indique si l'authentification est requise pour chaque service. « O » indique que l'authentification est requise.

*2 : Lorsque le [Type de connexion] est défini sur [Connexion aux comptes éloignés], la fonction Impression ne peut pas être restreinte. Pour restreindre les opérations d'impression, utilisez la fonction Impression facturée ou Impression facturée privée.

*3 : Lorsque vous passez votre carte au-dessus du lecteur de Smart Card, la machine imprime automatique le travail mis en pause. Nous vous conseillons d'utiliser Impression facturée ou Impression facturée privée pour empêcher toute impression non souhaitée.

*4 : L'ID utilisateur de la carte est comparé à l'ID utilisateur enregistré sur la machine.

*5 : Lorsque le [Type de connexion] est [Connexion aux comptes éloignés], la fonction Fax direct ne peut pas être restreinte. Pour désactiver la fonction Fax direct, reportez-vous à la section « Fax direct » (P.415).

REMARQUE • L'authentification n'est pas effectuée si [Vérifier les infos utilisateur] est défini sur [Non] sous [Outils] > [Comptabilisation] > [Type de comptabilisation] > [Comptabilisation réseau].

Authentification pour les feuilles de distribution et les dossiers

Cette section décrit les restrictions relatives aux feuilles de distribution et aux dossiers, ainsi que les liens entre les deux lorsque la fonction Authentification est activée.

Présentation	573
Lorsque la fonction Authentification est désactivée	576
Lorsque la fonction Authentification est activée.....	579

Présentation

Types de feuilles de distribution et présentation

Les feuilles de distribution que vous pouvez créer sur la machine ciblent les documents mémorisés dans des dossiers. Vous pouvez créer des feuilles de distribution capables de traiter des documents dans des dossiers et des documents numérisés à l'aide de l'éditeur Job Flow Editor depuis un ordinateur sur le réseau.

REMARQUE • L'éditeur Job Flow Editor est inclus dans le Driver CD Kit.

Vous pouvez créer des feuilles de distribution pour des opérations de dossier sur la machine. Vous pouvez créer des feuilles de distribution pour des opérations de numérisation à l'aide d'un logiciel installé sur un ordinateur connecté à un réseau.

Les feuilles de distribution créées sur l'ordinateur ne peuvent être ni modifiées ni copiées sur la machine.

Les quatre types suivants de feuille de distribution sont disponibles pour la machine :

Feuilles de distribution partagées générales

Il s'agit d'une feuille de distribution créée dans l'écran [Créer feuille de distribution] par un Utilisateur local lorsque la fonction Authentification est activée.

Si la fonction Authentification est désactivée, ce type de feuille de distribution peut être partagé, et ses paramètres peuvent être modifiés par tous les utilisateurs.

Si la fonction Authentification est activée, ce type de feuille de distribution peut être géré uniquement par l'administrateur système.

Feuilles de distribution de dossier

Il s'agit d'une feuille de distribution créée par un Utilisateur local ou l'administrateur système sur l'écran [Créer dossier] ou [Envoi depuis dossier] lorsque la fonction Authentification est désactivée.

Le propriétaire de la feuille de distribution est le « dossier » à partir duquel elle a été créée. Par exemple, le propriétaire d'une feuille de distribution créée dans le dossier 001 sera « Dossier 001 », et elle pourra être utilisée uniquement dans le Dossier 001.

Tous les utilisateurs disposant d'un accès au dossier au moment de la création de la feuille de distribution peuvent utiliser la feuille de distribution et en modifier les paramètres.

Cette feuille de distribution peut être utilisée par tous les utilisateurs lorsque la fonction Authentification est désactivée. Si la fonction Authentification est activée, cette feuille de distribution peut être gérée uniquement par l'administrateur système.

Feuilles de distribution personnelles

Il s'agit d'une feuille de distribution créée par un utilisateur connecté lorsque la fonction Authentification est activée.

Si la fonction Authentification est activée, ce type de feuille de distribution est à la disposition de l'utilisateur connecté qui a créé la feuille de distribution et aussi de l'administrateur système.

Feuilles de distribution partagées par l'administrateur

Il s'agit d'une feuille de distribution créée par l'administrateur système.

Si la fonction Authentification est désactivée, n'importe quel utilisateur a accès à ce type de feuille de distribution.

Si la fonction Authentification est activée, n'importe quel utilisateur connecté a accès à la feuille de distribution.

Toutefois, seul l'administrateur peut en modifier les paramètres.

Pour créer des feuilles de distribution partagées par l'administrateur, appuyez sur le bouton <Log In/Out> et faites fonctionner la machine en tant qu'administrateur système.

Les opérations disponibles pour les feuilles de distribution varient selon que la fonction Authentification est activée ou non.

Types de feuille de distribution	Lorsque l'authentification est désactivée			Lorsque l'authentification est activée		
	Créer	Modifier / Supprimer	Utiliser *	Créer	Modifier / Supprimer	Utiliser *
Feuille de distribution partagée générale	O	O	O	X	X	Δ
Feuille de distribution de dossier						
Feuille de distribution personnelle	X	X	Δ	O	O	O
Feuille de distribution partagée par l'administrateur	Δ	Δ	O	Δ	Δ	O

O : Disponible

X : Non disponible

Δ : Disponible pour l'administrateur système uniquement

* : Affichage, copie, sélection et exécution de feuilles de distribution

Types de dossier et présentation

Voici les trois types de dossier que vous pouvez utiliser avec la machine :

Dossier partagé général

Il s'agit d'un dossier créé par un Utilisateur local lorsque la fonction Authentification est désactivée.

Si la fonction Authentification est désactivée, ce dossier peut être partagé, et ses paramètres peuvent être modifiés par tous les utilisateurs.

Si la fonction Authentification est activée, ce dossier peut être géré uniquement par l'administrateur système.

Dossier personnel

Il s'agit d'un dossier créé par un utilisateur connecté lorsque la fonction Authentification est activée.

L'utilisateur connecté qui l'a créé et l'administrateur système peuvent l'utiliser.

Si la fonction Authentification est désactivée, ce dossier peut être géré uniquement par l'administrateur système.

Les opérations possibles sur les dossiers varient selon que la fonction Authentification est ou non activée.

Dossier partagé par l'administrateur

Il s'agit d'un dossier créé par l'administrateur système.

Si la fonction Authentification est désactivée, ce dossier peut être partagé entre tous les utilisateurs. Si la fonction Authentification est activée, ce dossier peut être partagé entre tous les utilisateurs connectés.

Toutefois, seul l'administrateur peut en modifier les paramètres.

Pour créer un dossier partagé par l'administrateur, appuyez sur le bouton <Log In/Out> et faites fonctionner la machine en tant qu'administrateur système.

Les opérations disponibles pour les dossiers varient selon que la fonction Authentification est activée ou non.

Types de dossier	Lorsque l'authentification est désactivée			Lorsque l'authentification est activée		
	Créer	Modifier / Supprimer	Utiliser *	Créer	Modifier / Supprimer	Utiliser *
Dossier général partagé	O	O	O	X	Δ	Δ
Dossier personnel	X	X	Δ	O	O	O
Dossier partagé par l'administrateur	Δ	Δ	O	Δ	Δ	O

O :Disponible

X :Non disponible

Δ :Disponible pour l'administrateur système uniquement

* :Affichage de dossiers, affichage, suppression, enregistrement et impression de fichiers, et affichage et démarrage de feuilles de distribution

Liaison de feuilles de distribution à des dossiers

Les méthodes permettant de lier des feuilles de distribution à des dossiers varient selon que la fonction Authentification est activée ou non.

Les types de feuille de distribution et de dossier que vous pouvez lier varient selon que la fonction Authentification est activée ou non.

Dossier / Feuille de distribution	Lorsque l'authentification est désactivée			Lorsque l'authentification est activée		
	Général partagé	Personnel	Admin partagé	Général partagé	Personnel	Admin partagé
Dossier	O	Δ	Δ	Δ	Δ	Δ
Général partagé	O	Δ	Δ	Δ	Δ	Δ
Personnel	Δ	Δ	Δ	Δ	O	Δ
Admin partagé	Δ	Δ	Δ	Δ	O	Δ

O :Disponible

Δ :Disponible pour l'administrateur système uniquement

Lorsque la fonction Authentification est désactivée

Opérations disponibles pour les feuilles de distribution

Si vous redéfinissez la fonction d'authentification de Activé à Désactivé, supprimez toutes les feuilles de distribution personnelles et créez des feuilles de distribution partagées générales et des feuilles de distribution de dossier.

Lorsque la fonction Authentification est désactivée, les liens entre les utilisateurs et les feuilles de distribution sont les suivants.

Les opérations disponibles pour les feuilles de distribution diffèrent entre celles créées dans l'écran [Créer dossier] sous [Configuration] ou [Envoi depuis dossier] et celles créées dans l'écran [Créer feuille de distribution] sous [Configuration].

Écran [Créer dossier] / écran [Envoi depuis dossier]

Le tableau suivant décrit les opérations disponibles dans l'écran [Créer dossier] sous [Configuration] ou dans l'écran [Envoi depuis dossier].

Opération de feuille de distribution	Utilisateurs généraux				Administrateurs système			
	Général partagé	Dossier	Admin partagé	Personnel	Général partagé	Dossier	Admin partagé	Personnel
Créer/Enregistrer	-	O	-	-	-	-	O	-
Afficher	O	O	O	-	O	O	O	O
Modifier	O	O	-	-	O	O	O	O
Copier *	O	O	O	-	O	O	O	O
Supprimer	O	O	-	-	O	O	O	O
Sélectionner/ Exécuter	O	O	O	-	O	O	O	O
Lier à un dossier	O	O	O	-	O	O	O	O

O : Disponible

- : Non disponible

* : Le propriétaire d'une feuille de distribution de travail copiée est l'utilisateur qui a copié le document.

REMARQUE • Une feuille de distribution créée dans l'écran [Créer dossier] ou [Configuration] ou [Envoi depuis dossier] peut être modifiée, copiée, supprimée ou sélectionnée/exécutée uniquement depuis le dossier où la feuille de distribution a été créée. Les utilisateurs concernés sont tous les utilisateurs ayant accès aux dossiers.

- Si des feuilles de distribution qui ne sont plus disponibles en raison d'un changement de type de connexion sont liées à des dossiers, vous ne pouvez plus les modifier ou les copier, mais vous pouvez les utiliser. Toutefois, si vous annulez les liens, les feuilles de distribution ne s'affichent plus et ne sont pas disponibles.

[Créer feuille de distribution] sous [Configuration]

Le tableau suivant décrit les opérations disponibles dans l'écran [Créer feuille de distribution] sous [Configuration].

Opération de feuille de distribution	Utilisateurs généraux				Administrateurs système			
	Général partagé	Dossier	Admin partagé	Personnel	Général partagé	Dossier	Admin partagé	Personnel
Créer/Enregistrer	O	-	-	-	-	-	O	-
Afficher	O	-	O	-	O	O	O	O

Opération de feuille de distribution	Utilisateurs généraux				Administrateurs système			
	Général partagé	Dossier	Admin partagé	Personnel	Général partagé	Dossier	Admin partagé	Personnel
Modifier	○	-	-	-	○	○	○	○
Copier *	○	-	○	-	○	○	○	○
Supprimer	○	-	-	-	○	○	○	○
Sélectionner/ Exécuter	○	-	○	-	○	○	○	○

○ :Disponible

- :Non disponible

* :Le propriétaire d'une feuille de distribution de travail copiée est l'utilisateur qui a copié le document.

Opérations disponibles pour les dossiers

Si vous redéfinissez la fonction d'authentification de Activé à Désactivé, supprimez toutes les feuilles de distribution personnelles et créez des dossiers partagés généraux.

Lorsque la fonction Authentification est activée, les liens entre les utilisateurs et les dossiers sont les suivants.

Opération de dossier	Utilisateurs généraux			Administrateurs système		
	Général partagé	Admin partagé	Personnel	Général partagé	Admin partagé	Personnel
Créer/Enregistrer	○	-	-	-	○	-
Afficher	○	○	-	○	○	○
Supprimer	○	-	-	○	○	○
Modifier des paramètres	○	-	-	○	○	○
Afficher un fichier	○	○	-	○	○	○
Supprimer un fichier	○	○	-	○	○	○
Enregistrer un fichier *	○	○	-	○	○	○
Imprimer un fichier *	○	○	-	○	○	○
Feuille de distribution	Afficher	○	○	-	○	○
	Liaison	○	-	-	○	○
	Démarrage automatique	○	○	-	○	○
	Exécution manuelle	○	○	-	○	○

○ :Disponible

- :Non disponible

* :Les opérations suivantes ne sont pas authentifiées :

- Récupération de document à l'aide de l'Dell Network Scanner Utility 3.

REMARQUE • Si des feuilles de distribution qui ne sont plus disponibles en raison d'un changement de Type de connexion sont liées à des dossiers, vous ne pouvez plus les modifier ou les copier, mais vous pouvez les utiliser. Toutefois, si vous annulez les liens, les feuilles de distribution ne s'affichent plus et ne sont pas disponibles.

Liaison de feuilles de distribution et de dossiers

Si des feuilles de distribution qui ne sont plus disponibles en raison d'un changement de type de connexion sont liées à des dossiers, vous ne pouvez plus les modifier ou les copier, mais vous pouvez les utiliser. Toutefois, si vous annulez les liens, les feuilles de distribution ne s'affichent plus et ne sont pas disponibles.

Lorsque la fonction Authentification est activée, les liens entre les utilisateurs et les dossiers sont les suivants.

Dossier / Feuille de distribution	Utilisateurs généraux			Administrateurs système		
	Général partagé	Admin partagé	Personnel	Général partagé	Admin partagé	Personnel
Dossier	○	-	-	○	○	○
Général partagé	○	-	-	○	○	○
Admin partagé	○	-	-	○	○	○
Personnel	-	-	-	○	○	○

○ : Disponible

- : Non disponible

Lorsque la fonction Authentification est activée

Opérations disponibles pour les feuilles de distribution

Si vous redéfinissez la fonction d'authentification de Désactivé à Activé, supprimez toutes les feuilles de distribution partagées générales et des feuilles de distribution de dossier et créez des feuilles de distribution personnelles.

Lorsque la fonction Authentification est activée, les liens entre les utilisateurs et les feuilles de distribution sont les suivants.

Les mêmes opérations peuvent être utilisées dans [Créer dossier] sous les écrans [Configuration] et [Créer feuille de distribution].

Pour plus d'informations sur la fonction Authentification, reportez-vous à la section « Présentation de la fonction d'authentification » (P.560).

Lorsque Connexion aux comptes locaux] est sélectionné, que [Vérifier les infos utilisateur] est défini sur [Oui] dans [Comptabilisation réseau] et que [Personnaliser messages util.] est défini sur [Afficher ID util. & ID compte] ou sur [Afficher ID util.seulement], ou lorsque l'utilisateur authentifié est autre qu'un invité dans [Connexion aux comptes éloignés]

REMARQUE • Si vous êtes authentifié en tant qu'utilisateur invité dans [Connexion aux comptes éloignés], vous êtes considéré comme un utilisateur non enregistré (utilisateur local) et ne pouvez pas gérer les feuilles de distribution.

Opération de feuille de distribution	Utilisateurs non enregistrés (utilisateurs locaux)				Utilisateurs locaux					Administrateurs système			
	Général partagé	Dossier	Admin partagé	Personnel	Général partagé	Dossier	Admin partagé	Personnel (propriétaire)	Personnel (non-propriétaire)	Général partagé	Dossier	Admin partagé	Personnel
Créer/ Enregistrer	-	-	-	-	-	-	-	○	-	-	-	○	-
Afficher	-	-	-	-	-	-	○	○	-	○	○	○	○
Modifier	-	-	-	-	-	-	-	○	-	○	○	○	○
Copier *	-	-	-	-	-	-	○	○	-	○	○	○	○
Supprimer	-	-	-	-	-	-	-	○	-	○	○	○	○
Sélectionner /Exécuter	-	-	-	-	-	-	○	○	-	○	○	○	○
Lier à un dossier	-	-	-	-	-	-	○	○	-	○	○	○	○

○ :Disponible

- :Non disponible

* :Le propriétaire d'une feuille de distribution de travail copiée est l'utilisateur qui a copié le document.

Opérations disponibles pour les dossiers

Si vous redéfinissez la fonction d'authentification de Désactivé à Activé, supprimez tous les dossiers partagés généraux et créez des dossiers personnels.

Lorsque la fonction Authentification est activée, les liens entre les utilisateurs et les feuilles de distribution sont les suivants.

Pour plus d'informations sur la fonction Authentification, reportez-vous à la section « Présentation de la fonction d'authentification » (P.560).

Lorsque Connexion aux comptes locaux] est sélectionné, que [Vérifier les infos utilisateur] est défini sur [Oui] dans [Comptabilisation réseau] et que [Personnaliser messages util.] est défini sur [Afficher ID util. & ID compte] ou sur [Afficher ID util.seulement], ou lorsque l'utilisateur authentifié est autre qu'un invité dans [Connexion aux comptes éloignés]

REMARQUE • Si vous êtes authentifié en tant qu'utilisateur invité dans [Connexion aux comptes éloignés], vous êtes considéré comme un utilisateur non enregistré (utilisateur local) et ne pouvez pas gérer les dossiers.

Opération de dossier	Utilisateurs non enregistrés (utilisateurs locaux)			Utilisateurs connectés				Administrateurs système		
	Général partagé	Admin partagé	Personnel	Général partagé	Admin partagé	Personnel (propriétaire)	Personnel (non-propriétaire)	Général partagé	Admin partagé	Personnel
Créer/Enregistrer	-	-	-	-	-	○	-	-	○	-
Afficher	-	○ ^{*1}	-	-	○	○	-	○	○	○
Supprimer	-	-	-	-	-	○	-	○	○	○
Modifier des paramètres	-	-	-	-	-	○	-	○	○	○
Afficher un fichier	-	○ ^{*1}	-	-	○	○	-	○	○	○
Supprimer un fichier	-	○ ^{*1}	-	-	○	○	-	○	○	○
Enregistrer un fichier	-	○ ^{*1}	-	-	○	○	-	○	○	○
Imprimer un fichier	-	○ ^{*1}	-	-	○	○	-	○	○	○
Feuille de distribution	Afficher	-	- ^{*2}	-	-	○	○	-	○	○
	Liaison	-	-	-	-	-	○	-	○	○
	Démarrage automatique	-	- ^{*2}	-	-	○	○	-	○	○
	Exécution manuelle	-	- ^{*2}	-	-	○	○	-	○	○

○ : Disponible

- : Non disponible

*1 : Disponible uniquement lorsque les opérations de dossier sont autorisées dans les paramètres de la fonction Authentification en mode Administration système.

*2 : Vous pouvez effectuer des opérations d'affichage et d'exécution automatique / manuelle pour des feuilles de distribution liées à des dossiers.

REMARQUE • Si des feuilles de distribution qui ne sont plus disponibles en raison d'un changement de Type de connexion sont liées à des dossiers, vous ne pouvez plus les modifier ou les copier, mais vous pouvez les utiliser. Toutefois, si vous annulez les liens, les feuilles de distribution ne s'affichent plus et ne sont pas disponibles.

Liaison de feuilles de distribution et de dossiers

Lorsque la fonction Authentification est activée, les liens entre les utilisateurs et les dossiers sont les suivants.

Pour plus d'informations sur la fonction Authentification, reportez-vous à la section « Présentation de la fonction d'authentification » (P.560).

Lorsque Connexion aux comptes locaux] est sélectionné, que [Vérifier les infos utilisateur] est défini sur [Oui] dans [Comptabilisation réseau] et que [Personnaliser messages util.] est défini sur [Afficher ID util. & ID compte] ou sur [Afficher ID util.seulement], ou lorsque l'utilisateur authentifié est autre qu'un invité dans [Connexion aux comptes éloignés]

REMARQUE • Si vous êtes authentifié en tant qu'utilisateur invité dans [Connexion aux comptes éloignés], vous êtes considéré comme un utilisateur non enregistré (utilisateur local) et ne pouvez gérer ni les feuilles de distribution ni les dossiers.

Dossier / Feuille de distribution	Utilisateurs non enregistrés (utilisateurs locaux)			Utilisateurs connectés				Administrateurs système		
	Général partagé	Admin partagé	Personnel	Général partagé	Admin partagé	Personnel (propriétaire)	Personnel (non- propriétaire)	Général partagé	Admin partagé	Personnel
Général partagé	-	-	-	-	-	-	-	○	○	○
Admin partagé	-	-	-	-	-	○	-	○	○	○
Personnel (propriétaire)	-	-	-	-	-	○	-	○	○	○
Personnel (non-propriétaire)	-	-	-	-	-	-	-	○	○	○

○ :Disponible

- :Non disponible

Travaux gérables dans l'administration des comptes

Cette section décrit les informations que vous pouvez gérer pour les travaux avec chaque service.

Imprimer

Vous pouvez gérer les informations de travaux d'impression suivantes à l'aide de la fonction Comptabilisation :

Services (travaux)		Authentification	Utilisateur cible	Éléments gérés
Impression standard	Pilote d'impression de la machine	Requis	Utilisateur connecté	Pages/feuilles
	Autre que le pilote d'impression de la machine	- *1	Utilisateur non enregistré	Pages/feuilles
Impression protégée	Mémoriser les fichiers	Requis	-	-
	Imprimer les fichiers	Non requis *2	Utilisateur connecté	Pages/feuilles
Épreuve	Mémoriser des fichiers, imprimer le premier jeu	Requis	Utilisateur connecté	Pages/feuilles
	Imprimer les jeux restants	Non requis *2	Utilisateur connecté	Pages/feuilles
Impression fichier mémorisé	Mémoriser les fichiers	Requis	-	-
	Imprimer les fichiers	Obligatoire/ Non obligatoire *3	Utilisateur connecté	Pages/feuilles
Impression différée	Mémoriser les fichiers	Requis	-	-
	Imprimer les fichiers	Non requis *3	Utilisateur connecté	Pages/feuilles
Impression facturée	Mémoriser les fichiers	Non requis	-	-
	Imprimer les fichiers	Requis	Utilisateur connecté	Pages/feuilles
Impression facturée privée	Mémoriser les fichiers	Obligatoire/ Non obligatoire *4	-	-
	Imprimer les fichiers	Requis	Utilisateur connecté	Pages/feuilles
Impression courrier électronique		- *1	Utilisateur non enregistré	Pages/feuilles

*1 : L'impression est disponible uniquement si [Impression en accès libre] est défini sur [Activé] dans l'outil Web de configuration d'imprimante Dell.

*2 : L'authentification n'est pas requise pour l'impression car chaque travail d'impression a été authentifié lorsqu'il a été reçu par la machine.

*3 : Dépend du paramètre [Envoi depuis dossier] sous « Accès aux fonctions » (P.471) en mode Administration système.

*4 : Dépend du paramètre sous « Contrôle de la réception » (P.475) en mode Administration système.

Numérisation

Vous pouvez gérer les informations de travaux de numérisation suivantes à l'aide de la fonction Comptabilisation :

Service correspondant	Authentification	Utilisateur cible	Éléments gérés
Courriel	Requis	Utilisateur connecté	Pages numérisées, pages de transmission par courriel

Service correspondant	Authentification	Utilisateur cible	Éléments gérés
Mémorisation dans dossier	Requis	Utilisateur connecté	Pages numérisées
Numéris. bureau	Requis	Utilisateur connecté	Pages numérisées, pages de transfert de fichier
Mémorisation et envoi lien	Requis	Utilisateur connecté	Pages numérisées
Mémorisation USB	Requis	Utilisateur connecté	Pages numérisées

Fax

Vous pouvez gérer les informations de travaux de fax suivantes à l'aide de la fonction Comptabilisation :

Services (travaux)		Authentification	Utilisateur cible	Éléments gérés
Envoi en tant que fax	Envoi automatique	Requis	Utilisateur connecté	Transmissions/pages, modules de facturation
	Envoi manuel (fax entrant, fax sortant)	Requis	Utilisateur connecté	Transmissions/pages, modules de facturation
Réception fax/ Impression fax	Réception/Impression automatique	Non requis	Réception de fax	Réceptions/pages, unités de facturation, pages imprimées/nombre de feuilles
	Réception manuelle (fax entrant, fax sortant)	Requis	Réception de fax	Réceptions/pages, unités de facturation, pages imprimées/nombre de feuilles
Mémorisation fax - Dossier local	Réception automatique dans le dossier	Non requis	Réception de fax	Réceptions/pages, unités de facturation
	Dossier d'impression-fax reçu	Obligatoire*	Utilisateur connecté	Pages imprimées/nombre de feuilles
Fax Interrogation	Mémorisation pour interrogation (Dossiers, dossiers en interrogation)	Obligatoire*	-	-
	Envoi automatique (vers dossier)	Non requis	Non enregistré Utilisateur	Transmissions/pages
	Réception/Impression automatique	Requis	Utilisateur connecté	Interrogations/pages, unités de facturation, pages imprimées/nombre de feuilles
	Impression d'épreuve de fichier d'interrogation (Dossiers, dossiers en interrogation)	Obligatoire*	Utilisateur connecté	Pages/nombre de feuilles
Fax Diffusion relais	Diffusion relais, impression	Non requis	Diffusion relais	Transmissions/pages, unités de facturation, pages imprimées/nombre de feuilles
Transmission Fax direct		Requis	Utilisateur connecté	Transmissions/pages, modules de facturation
Envoi en tant que fax Internet		Requis	Utilisateur connecté	Transmissions/pages

Services (travaux)		Authentification	Utilisateur cible	Éléments gérés
Réception fax Internet/ Impression fax Internet	Réception/Impression automatique	Non requis	Réception de fax Internet	Réceptions/pages, pages imprimées/ nombre de feuilles
	Réception automatique dans le dossier	Non requis	Réception de fax Internet	Réceptions/pages
	Dossier d'impression-fax reçu	Obligatoire*	Utilisateur connecté	Pages/nombre de feuilles
Réception fax Internet/ Transfert fax Internet	Transmission automatique (transfert)	Non requis	Réception fax Internet/ transfert fax	Transmissions/pages, modules de facturation

* : Lorsque vous sélectionnez [Déverrouillé] pour [Imprimer fichiers contenus dans dossier] sous [Outils] > [Authentification/ Paramètres de sécurité] > [Authentification] > [Contrôle d'accès] > [Accès aux fonctions], l'authentification n'est pas requise pour accéder aux dossiers partagés par les administrateurs système, et la machine imprime les travaux en tant qu'utilisateur enregistré.

Restriction relative à l'utilisation de la fonction Comptabilisation sur des fax :
Prenez notes des conditions suivantes lorsque vous utilisez la fonction Comptabilisation avec des fax.

- L'envoi de fichiers à partir de différents comptes utilisateur vers la même destination n'est pas compté comme un envoi par lots.
- Le nombre d'unités de facturation est calculé d'après le minuteur intégré de la machine. De ce fait, le prix des communications calculé d'après le nombre d'unité de facturation peut être sensiblement différent du prix facturé par l'opérateur.
- Lorsque les pages de fax reçues sont séparées à l'impression, le nombre de pages comptées est celui des pages reçues et non pas des pages imprimées.
- Le nombre d'unités de facturation n'est pas compté pour les communications suivantes :
 - Lorsque vous composez un numéro de fax à l'aide du pavé numérique ou de la fonction Raccroché/Décroché.
 - Lorsque vous utilisez un numéro de composition pour lequel les données de facturation ne sont pas enregistrées.
 - Lorsqu'une conversation téléphonique a eu lieu, y compris avant une transmission.

Facturation des fax

Les fax ne sont pas facturés pour les communications suivantes :

- Lorsque vous composez un numéro de fax à l'aide du pavé numérique ou de la fonction Raccroché/Décroché.
- Lorsque vous utilisez un numéro de composition pour lequel les données de facturation ne sont pas enregistrées.
- La Réception manuelle, Envoi manuel ou l'interrogation manuelle est utilisée.
- Lorsqu'une conversation téléphonique a eu lieu, y compris avant une transmission.

Configuration de l'authentification

Cette section décrit les paramètres à configurer pour utiliser la fonction Authentification sur la machine.

Les informations ci-après indiquent la section de référence de chaque procédure.

Présentation de l'installation	585
Activation de l'authentification.....	585
Modification des paramètres du groupe d'autorisation par défaut	588
Création d'un groupe d'autorisation	588

Présentation de l'installation

Pour utiliser la fonction Authentification, configurez les paramètres suivants.

REMARQUE • Si des feuilles de distribution qui ne sont plus disponibles en raison d'un changement de type de connexion sont liées à des dossiers, vous ne pouvez plus les modifier ou les copier, mais vous pouvez les utiliser. Toutefois, si vous annulez les liens, les feuilles de distribution ne s'affichent plus et ne sont pas disponibles.

Connexion aux comptes locaux

Indiquez le Type de connexion et le contrôle d'accès, puis créez un utilisateur.

Connexion aux comptes éloignés

Indiquez le Type de connexion, le contrôle d'accès et le serveur d'authentification distant.

Modifiez les paramètres du groupe d'autorisation par défaut et ajoutez un groupe d'autorisation, selon les besoins.

Activation de l'authentification

Cette section décrit les procédures relatives à la Connexion aux comptes locaux et à la Connexion aux comptes éloignés respectivement.

Lorsque l'option [Connexion aux comptes locaux] est sélectionnée

Suivez les procédures ci-après pour activer l'authentification locale.

- 1 Appuyez sur le bouton <Log In/Out>.
- 2 Entrez l'ID utilisateur de l'administrateur système à l'aide du pavé numérique ou du clavier affiché sur l'écran, puis sélectionnez [Entrer].

Lorsqu'un code d'accès est requis, sélectionnez [Suivant], entrez le code d'accès de l'administrateur système, puis sélectionnez [Entrer].

REMARQUE • L'ID utilisateur par défaut est « admin ».

- Le mot de passe par défaut est « 1111 ».

- 3 Sélectionnez [Outils] dans l'écran [Accueil].
- 4 Sélectionnez [Authentification/Paramètres de sécurité].
- 5 Sélectionnez [Authentification].
- 6 Sélectionnez [Type de connexion].

- 7 Sélectionnez [Connexion aux comptes locaux], puis [Enregistrer].
Pour plus d'informations, reportez-vous à la section « Type de connexion » (P.469).
- 8 Sélectionnez [Contrôle d'accès].
- 9 Sélectionnez [Accès aux services].
- 10 Sélectionnez [Déverrouillé] pour les services requis afin d'accorder aux utilisateurs un accès illimité, puis sélectionnez [Enregistrer].
- 11 Lorsque vous avez configuré tous les paramètres de chaque fonction, sélectionnez [Fermer].
- 12 Pour désactiver le fonctionnement des boutons dans le panneau de commande, sélectionnez [Accès périphérique] puis [Verrouillé], [Enregistrer] et enfin [Fermer].
- 13 Sélectionnez [Code d'accès sur panneau de commande] sous [Règles du code d'accès]. Sélectionnez [Activé] pour inviter les utilisateurs à entrer leur code d'accès ou sélectionnez [Désactivé] si aucun n'est requis, puis sélectionnez [Enregistrer] et [Fermer].
- 14 Sélectionnez [Créer / Afficher comptes utilisateur].
- 15 Sélectionnez un utilisateur affiché comme étant [<Disponible>], puis sélectionnez [Créer / Supprimer].
- 16 Entrez un ID utilisateur et sélectionnez [Enregistrer].
- 17 Sélectionnez [Limite crédit].
- 18 Configurez les paramètres [Limite crédit] et [Accès aux fonctions] pour chaque service, puis sélectionnez [Fermer].
- 19 Si nécessaire, sélectionnez un statut utilisateur et un groupe d'autorisation pour l'utilisateur sous [Statut utilisateur] et [Ajouter utilisateur au groupe autorisation] respectivement, puis sélectionnez [Enregistrer].
- 20 Sélectionnez [Fermer] à plusieurs reprises jusqu'à ce que l'écran [Outils] s'affiche.
- 21 Sélectionnez [Fermer].

REMARQUE • Le redémarrage de la machine peut être nécessaire selon les paramètres sélectionnés. Lorsqu'un message est affiché à l'écran, lisez-le et redémarrez la machine.

- La machine passe en mode Connexion, et [Connexion] est affiché dans la partie inférieure gauche de l'écran [Accueil].
- Lorsque l'option [Verrouillé (afficher icône)] est sélectionnée pour un service sous [Accès aux services], [☞] s'affiche sur le bouton du service concerné dans l'écran [Accueil]. De plus, [☞ : Connexion requise] s'affiche dans la partie inférieure gauche de l'écran [Accueil]. [☞] et [☞ : Connexion requise] ne s'affichent pas après l'authentification.
- Lorsque l'option [Verrouillé (masquer icône)] est sélectionnée pour un service sous [Accès aux services], le service concerné ne s'affiche pas dans l'écran [Accueil]. Les services sont affichés après l'authentification.

Lorsque l'option [Connexion aux comptes éloignés] est sélectionnée

Suivez les procédures ci-après pour activer l'authentification à distance.

- 1 Appuyez sur le bouton <Log In/Out>.
- 2 Entrez l'ID utilisateur de l'administrateur système à l'aide du pavé numérique ou du clavier affiché sur l'écran, puis sélectionnez [Entrer].

Lorsqu'un code d'accès est requis, sélectionnez [Suivant], entrez le code d'accès de l'administrateur système, puis sélectionnez [Entrer].

REMARQUE • L'ID utilisateur par défaut est « admin ».

- Le mot de passe par défaut est « 1111 ».
- 3 Sélectionnez [Outils] dans l'écran [Accueil].
 - 4 Sélectionnez [Authentification/Paramètres de sécurité].
 - 5 Sélectionnez [Authentification].
 - 6 Sélectionnez [Type de connexion].
 - 7 Sélectionnez [Connexion aux comptes éloignés], puis [Enregistrer].
Pour plus d'informations, reportez-vous à la section « Type de connexion » (P.469).
 - 8 Sélectionnez [Oui].
 - 9 Sélectionnez [Contrôle d'accès].
 - 10 Sélectionnez [Accès aux services].
 - 11 Sélectionnez [Déverrouillé] pour les services requis afin d'accorder aux utilisateurs un accès illimité, puis sélectionnez [Enregistrer].
 - 12 Sélectionnez [Fermer] à plusieurs reprises jusqu'à ce que l'écran [Outils] s'affiche.
 - 13 Sélectionnez [Paramètres système].
 - 14 Sélectionnez [Configuration réseau et connectivité].
 - 15 Sélectionnez [Authentification distante/Service annuaire].
 - 16 Sélectionnez [Configuration système d'authentification] > [Système d'authentification], puis sélectionnez un serveur d'authentification distant.
Pour plus d'informations, reportez-vous à la section « Authentification distante/Service annuaire » (P.381).

REMARQUE • Les options disponibles sont [Kerberos (Windows 2000)], [Kerberos (Solaris)], [LDAP], [SMB] et [Agent d'authentification].

- 17 Configurez les paramètres du serveur d'authentification distant.
Pour plus d'informations sur la fonction Authentification, reportez-vous aux sections « Paramètres du serveur Kerberos » (P.382), « Serveur LDAP/ Service d'annuaire » (P.382) et « Paramètres du serveur SMB » (P.386).
- 18 Sélectionnez [Fermer] à plusieurs reprises jusqu'à ce que l'écran [Outils] s'affiche.
- 19 Sélectionnez [Fermer].

REMARQUE • Le redémarrage de la machine peut être nécessaire selon les paramètres sélectionnés. Lorsqu'un message est affiché à l'écran, lisez-le et redémarrez la machine.

- La machine passe en mode Connexion, et [Connexion] est affiché dans la partie inférieure gauche de l'écran [Accueil].
- Lorsque l'option [Verrouillé (afficher icône)] est sélectionnée pour un service sous [Accès aux services], [☞] s'affiche sur le bouton du service concerné dans l'écran [Accueil]. De plus, [☞ : Connexion requise] s'affiche dans la partie inférieure gauche de l'écran [Accueil]. [☞] et [☞ : Connexion requise] ne s'affichent pas après l'authentification.
- Lorsque l'option [Verrouillé (masquer icône)] est sélectionnée pour un service sous [Accès aux services], le service concerné ne s'affiche pas dans l'écran [Accueil]. Les services sont affichés après l'authentification.

Lorsqu'un serveur LDAP est utilisé comme serveur d'authentification distant

Définissez l'autorisation des utilisateurs sur le serveur LDAP en suivant les étapes ci-après.

- 1 Démarrez l'outil Web de configuration d'imprimante Dell.
- 2 Cliquez sur l'onglet [Propriétés].
- 3 Cliquez sur [Connectivité] > [Protocoles] > [LDAP] > [Accès aux autorisations LDAP].

- 4 Définissez les attributs dans [Accès administrateur système] et [Accès administrateur comptabilité].
Exemple de configuration :
Accès de l'administrateur système : CN=SA,CN=Users,DC=secEQ,DC=local
Accès de l'administrateur de compte : CN=AA,CN=Users,DC=secEQ,DC=local
- 5 Cliquez sur [Appliquer].

Modification des paramètres du groupe d'autorisation par défaut

Suivez les procédures ci-après pour modifier les paramètres du groupe d'autorisation par défaut.

Les paramètres modifiés ici seront utilisés comme valeur par défaut du groupe d'autorisation associé à un utilisateur créé.

- 1 Appuyez sur le bouton <Log In/Out>.
- 2 Entrez l'ID utilisateur de l'administrateur système à l'aide du pavé numérique ou du clavier affiché sur l'écran, puis sélectionnez Entrer].
Lorsqu'un code d'accès est requis, sélectionnez [Suivant], entrez le code d'accès de l'administrateur système, puis sélectionnez [Entrer].
REMARQUE • L'ID utilisateur par défaut est « admin ».
• Le mot de passe par défaut est « 1111 ».
- 3 Sélectionnez [Outils] dans l'écran [Accueil].
- 4 Sélectionnez [Authentification/Paramètres de sécurité].
- 5 Sélectionnez [Authentification].
- 6 Sélectionnez [Créer des groupes d'autorisation].
- 7 Sélectionnez un groupe affiché comme étant [DefaultGroup (Défaut)], puis sélectionnez [Créer / Supprimer].
- 8 Définissez chaque élément.
Pour plus d'informations, reportez-vous à la section « Créer des groupes d'autorisation » (P.471).
- 9 Sélectionnez [Fermer] à plusieurs reprises jusqu'à ce que l'écran [Outils] s'affiche.
- 10 Sélectionnez [Fermer].

Création d'un groupe d'autorisation

Suivez les procédures ci-après pour ajouter des groupes d'autorisation, selon les besoins.

- 1 Appuyez sur le bouton <Log In/Out>.
- 2 Entrez l'ID utilisateur de l'administrateur système à l'aide du pavé numérique ou du clavier affiché sur l'écran, puis sélectionnez Entrer].
Lorsqu'un code d'accès est requis, sélectionnez [Suivant], entrez le code d'accès de l'administrateur système, puis sélectionnez [Entrer].
REMARQUE • L'ID utilisateur par défaut est « admin ».
• Le mot de passe par défaut est « 1111 ».
- 3 Sélectionnez [Outils] dans l'écran [Accueil].

- 4** Sélectionnez [Authentification/Paramètres de sécurité].
- 5** Sélectionnez [Authentification].
- 6** Sélectionnez [Créer des groupes d'autorisation].
- 7** Sélectionnez un groupe affiché comme [(Aucun nom)], puis sélectionnez [Créer / Supprimer].
- 8** Entrez un nom de groupe dans [Nom de groupe].
- 9** Définissez les autres éléments.
Pour plus d'informations, reportez-vous à la section « Créer des groupes d'autorisation » (P.471).
- 10** Sélectionnez [Fermer] à plusieurs reprises jusqu'à ce que l'écran [Outils] s'affiche.
- 11** Sélectionnez [Fermer].

Configuration de l'administration des comptes

Cette section décrit les paramètres à configurer pour utiliser la fonction Comptabilisation sur la machine.

Les informations ci-après indiquent la section de référence de chaque procédure.

Étape 1 - Sélection d'un type de comptabilisation	590
Étape 2 - Enregistrement des informations utilisateur	590

Étape 1 - Sélection d'un type de comptabilisation

Cette section explique comment configurer la fonction Comptabilisation.

REMARQUE • Pour plus d'informations sur les liens entre les modes Authentification et Comptabilisation, reportez-vous à la section « Liens entre l'authentification et la comptabilisation » (P.566).

- 1 Appuyez sur le bouton <Log In/Out>.
- 2 Entrez l'ID utilisateur de l'administrateur système à l'aide du pavé numérique ou du clavier affiché sur l'écran, puis sélectionnez [Entrer].

Lorsqu'un code d'accès est requis, sélectionnez [Suivant], entrez le code d'accès de l'administrateur système, puis sélectionnez [Entrer].

REMARQUE • L'ID utilisateur par défaut est « admin ».
 • Le mot de passe par défaut est « 1111 ».

- 3 Sélectionnez [Outils] dans l'écran [Accueil].
- 4 Sélectionnez [Comptabilisation].
- 5 Sélectionnez [Type de comptabilisation].
- 6 Choisissez le type de comptabilisation, puis sélectionnez [Enregistrer].

REMARQUE • Vous pouvez choisir un type de comptabilisation parmi [Comptabilisation locale] et [ColorTrack].
 Pour plus d'informations sur les types de comptabilisation, reportez-vous à la section « Type de comptabilisation » (P.463).

- 7 Sélectionnez [Fermer] à plusieurs reprises jusqu'à ce que l'écran [Outils] s'affiche.
- 8 Sélectionnez [Fermer].

Étape 2 - Enregistrement des informations utilisateur

- 1 Appuyez sur le bouton <Log In/Out>.
- 2 Entrez l'ID utilisateur de l'administrateur système à l'aide du pavé numérique ou du clavier affiché sur l'écran, puis sélectionnez [Entrer].

Lorsqu'un code d'accès est requis, sélectionnez [Suivant], entrez le code d'accès de l'administrateur système, puis sélectionnez [Entrer].

REMARQUE • L'ID utilisateur par défaut est « admin ».
 • Le mot de passe par défaut est « 1111 ».

- 3 Sélectionnez [Outils] dans l'écran [Accueil].
- 4 Sélectionnez [Comptabilisation].

- 5 Sélectionnez [Créer / Afficher comptes utilisateur].
- 6 Sélectionnez [<Disponible>], puis [Créer / Supprimer].
- 7 Entrez un ID utilisateur et sélectionnez [Enregistrer].
- 8 Sélectionnez [Accès aux services].
- 9 Configurez les paramètres [Accès aux services] et [Accès aux fonctions] pour chaque service, puis sélectionnez [Enregistrer].
Pour plus d'informations, reportez-vous à la section « Accès aux services » (P.459).
- 10 Si nécessaire, sélectionnez un statut utilisateur et un groupe d'autorisation pour l'utilisateur sous [Statut utilisateur], puis sélectionnez [Enregistrer].
REMARQUE • [Statut utilisateur] s'affiche uniquement si [Type de connexion] est défini sur [Connexion aux comptes locaux].
Pour plus d'informations, reportez-vous à la section « Statut utilisateur » (P.460).
- 11 Sélectionnez [Fermer] à plusieurs reprises jusqu'à ce que l'écran [Outils] s'affiche.
- 12 Sélectionnez [Fermer].

Opérations d'authentification des utilisateurs

La machine propose une fonction Authentification pour restreindre les services disponibles. Cette section décrit la méthode d'authentification à utiliser avec les services restreints.

Les informations ci-après indiquent la section de référence de chaque procédure.

Authentification des utilisateurs connectés	592
Changement de code d'accès	593

Authentification des utilisateurs connectés

Vous pouvez authentifier les utilisateurs connectés de deux façons : en utilisant le panneau de commande de la machine et en passant la carte sur le lecteur de Smart Card.

Pour authentifier des utilisateurs connectés à l'aide du panneau de commande, l'utilisateur doit entrer son ID utilisateur. De plus, un code d'accès est également requis si [Code d'accès sur panneau de commande] est défini sur [Activé] sous [Authentification/Paramètres de sécurité] > [Authentification] > [Règles du code d'accès].

Pour plus d'informations sur la saisie du code d'accès, reportez-vous à la section « Règles du code d'accès » (P.474).

Pour plus d'informations sur l'enregistrement des utilisateurs à partir de l'écran digital, reportez-vous à la section « Créer / Afficher comptes utilisateur » (P.471).

REMARQUE • Pour utiliser cette fonction, vous devez disposer d'un composant optionnel. Pour plus d'informations, contactez le support client sur le site dell.com/contactdell.

Se connecter/se déconnecter à partir du panneau de commande

Authentification utilisateur

- 1 Appuyez sur le bouton <Log In/Out> ou sélectionnez le champ d'informations de connexion dans l'écran digital.
- 2 Entrez l'ID utilisateur à l'aide du pavé numérique ou du clavier affiché à l'écran, puis sélectionnez [Entrer].

Lorsqu'un code d'accès est requis, sélectionnez [Suivant], entrez le code d'accès, puis sélectionnez [Entrer].

REMARQUE • Terminez la configuration de l'authentification utilisateur avant d'annuler le mode Interruption.

- Lorsque vous sélectionnez le service restreint, l'écran [Connexion] peut apparaître. Entrez l'ID utilisateur et/ou le code d'accès pour utiliser le service.
- Une fois l'utilisateur authentifié, le bouton <Log In/Out> s'allume.

Déconnexion de l'authentification utilisateur

- 1 Appuyez sur le bouton <Log In/Out>.

REMARQUE • Vous pouvez également vous déconnecter en appuyant sur le champ des informations de connexion de l'écran digital, et en sélectionnant [Déconnexion].

- Une fois l'utilisateur déconnecté, le bouton <Log In/Out> s'éteint.

Se connecter/se déconnecter en touchant le lecteur de Smart Card

Authentification utilisateur

- 1 Passez la carte sur le lecteur de Smart Card.

REMARQUE • Un code d'accès peut être nécessaire selon les paramètres sélectionnés. Pour ré-entrer le code d'accès après une saisie incorrecte, appuyez sur le bouton <Log In/Out> pour quitter le mode Authentification, puis repassez votre carte sur le lecteur de Smart Card.

Déconnexion de l'authentification utilisateur

La méthode de déconnexion varie selon la valeur du paramètre Mode de déconnexion avec Smart Card.

Pour plus d'informations, reportez-vous à la section « Mode de déconnexion avec Smart Card » (P.474).

- Si vous sélectionnez [Déconnexion sur retrait de la carte], l'utilisateur est authentifié dès que la carte est passée sur le lecteur de Smart Card.
- Si vous sélectionnez [Déconnexion au panneau commande], l'utilisateur peut se déconnecter selon la même méthode de déconnexion qu'avec le panneau de commande.

Changement de code d'accès

Vous pouvez modifier le code d'accès utilisé pour l'authentification des utilisateurs. Modifiez le code d'accès en suivant les étapes décrites dans cette section.

Changement de code d'accès par utilisateur

Lorsqu'un utilisateur est authentifié, il peut modifier son code d'accès.

- 1 Sélectionnez [Configuration] dans l'écran [Accueil].
- 2 Sélectionnez [Configuration des infos utilisateur].
- 3 Sélectionnez [Modifier code d'accès].
- 4 Entrez le code d'accès actuel, puis sélectionnez [Suivant].
- 5 Sélectionnez [Nouveau code d'accès] et entrez un nouveau code d'accès, puis sélectionnez [Enregistrer].
- 6 Sélectionnez [Confirmer le code d'accès] et ré-entrez le code d'accès, puis sélectionnez [Enregistrer].
- 7 Sélectionnez [Fermer].

Définition ou changement du code d'accès par l'administrateur système

L'administrateur système peut définir ou modifier les codes d'accès à l'aide de l'outil Web de configuration d'imprimante Dell.

Pour plus d'informations sur la définition ou la modification des codes d'accès à partir de l'écran digital, reportez-vous à la section « Créer / Afficher comptes utilisateur » (P.471).

- 1 Démarrez l'outil Web de configuration d'imprimante Dell.
Pour plus d'informations sur le démarrage de l'outil Web de configuration d'imprimante Dell, reportez-vous à la section « Démarrage de l'outil Web de configuration d'imprimante Dell » (P.484).
- 2 Cliquez sur l'onglet [Propriétés].
- 3 Cliquez sur [Sécurité], puis sur [Configuration de l'authentification].
- 4 Cliquez sur [Suivant].
- 5 Entrez le numéro de compte de l'utilisateur à définir ou à modifier dans [Numéro de compte], puis cliquez sur [Modifier].

- 6 Entrez un nouveau code d'accès dans [Mot de passe].
- 7 Ré-entrez le nouveau code d'accès dans [Confirmer le mot de passe].
- 8 Cliquez sur [Appliquer].

23 Diagnostic de pannes

Ce chapitre décrit les solutions aux divers problèmes que vous pouvez rencontrer avec la machine.

• Dépannage	596
• Problèmes liés à la machine	597
• Problèmes de qualité image	603
• Problèmes lors de la copie	609
• Problèmes lors de l'impression	613
• Problèmes liés au fax	616
• Problèmes lors de la numérisation	621
• Problèmes liés au réseau	626
• Problèmes liés à la fonction Impression locale - Texte	642
• Problèmes liés à la fonction Impression locale - Photos	643
• Code d'état	644
• Bourrages papier	747
• Bourrages de document	756
• Problèmes liés à l'agrafeuse	758

Dépannage

Cette section décrit les problèmes que vous pouvez rencontrer avec la machine et les solutions disponibles.

Suivez la procédure de dépannage ci-après pour résoudre les problèmes.

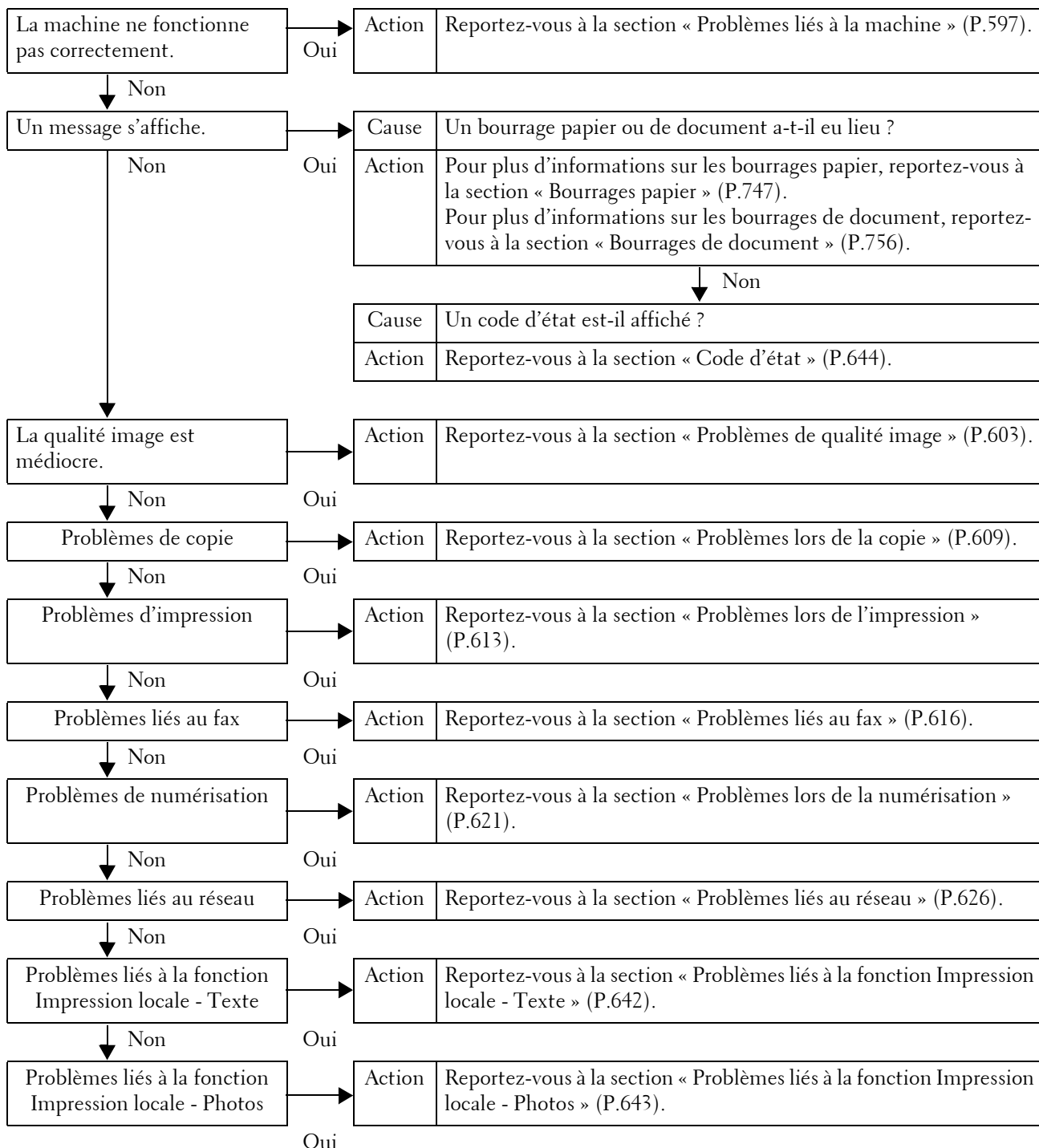

Si l'erreur persiste, même après avoir suivi la procédure ci-dessus, contactez le support client sur le site dell.com/contactdell.

Problèmes liés à la machine



Avant de considérer que la machine est défectueuse, vérifiez de nouveau son état.

Symptôme	Cause	Solution
La machine n'est pas allumée.	L'interrupteur d'alimentation principal et l'interrupteur d'alimentation sont-ils allumés ?	Allumez l'interrupteur d'alimentation principal et l'interrupteur d'alimentation. Reportez-vous à la section « Présentation du produit » (P.33).
	Le câble d'alimentation est-il branché sur la prise secteur ?	Éteignez l'interrupteur d'alimentation principal et l'interrupteur d'alimentation, puis enfoncez le câble d'alimentation dans le connecteur de la machine et branchez-le sur la prise secteur. Allumez ensuite l'interrupteur d'alimentation principal et l'interrupteur d'alimentation. Reportez-vous à la section « Présentation du produit » (P.33).
	Le câble d'alimentation est-il débranché de la machine ?	
	La prise électrique en courant alternatif fonctionne-t-elle correctement ?	Branchez un autre appareil sur la prise pour vérifier l'alimentation électrique. Reportez-vous à la section « Avant de commencer » (P.17).
L'indicateur <Error> clignote.	Le système de la machine ou les composants installés présentent peut-être un problème.	Allumez l'interrupteur d'alimentation principale, puis effectuez une mise hors et sous tension. Si le problème persiste, contactez le support client sur le site dell.com/contactdell .
L'indicateur <Error> est allumé.	Un bourrage papier ou de document a-t-il eu lieu ?	Retirez le papier ou le document coincé. En cas de bourrage papier, reportez-vous à la section « Bourrages papier » (P.747). En cas de bourrage de document, reportez-vous à la section « Bourrages de document » (P.756).
	Le panneau avant ou le panneau supérieur sont-ils ouverts ?	Pour résoudre le problème, suivez les instructions du message affiché.
	Un message, vous invitant à remplacer les consommables, est-il affiché sur l'écran digital ?	Remplacez les consommables qui sont indiqués dans le message. Reportez-vous à la section « Remplacement de consommables » (P.258).
	Un message est-il affiché dans la partie supérieure de l'écran digital ?	Lisez le message, puis résolvez le problème. Si un code d'état, tel que « 016-450 », est affiché, consultez la liste des codes d'état, puis résolvez le problème. Reportez-vous à la section « Code d'état » (P.644).

Symptôme	Cause	Solution
L'écran digital est trop sombre.	Le bouton <Power Saver> est-il allumé ?	La machine est en mode Économie d'énergie. Pour quitter le mode Économie d'énergie, appuyez sur le bouton <Power Saver> du panneau de commande. Reportez-vous à la section « Présentation du produit » (P.33).
	La luminosité de l'écran est-elle trop faible ?	Réglez la luminosité de l'écran dans l'écran [Luminosité de l'écran].
Impossible d'imprimer ou de copier.	Un message est-il affiché sur l'écran digital ?	Pour résoudre le problème, suivez les instructions affichées.
	Les capacités de mémoire sont-elles insuffisantes ?	Effectuez l'une des opérations suivantes : <ul style="list-style-type: none"> • Définissez [Qualité de l'image] sur [Standard] dans le pilote d'impression, ou essayez d'imprimer en définissant [Mode page] sur [Activé(e)]. • Définissez l'état des ports inutilisés sur [Désactivé(e)].
Impossible d'imprimer ou de copier.	Le mode d'impression est-il défini sur [Hors ligne] ?	Appuyez sur le bouton <Machine Status> pour vérifier le [Mode Impression] sur l'écran [État de la machine]. Si [Mode Impression] est défini sur [Hors ligne], sélectionnez [En ligne].
	Le câble d'alimentation est-il débranché de la machine ?	Éteignez l'interrupteur d'alimentation principal et l'interrupteur d'alimentation, puis enfoncez le câble d'alimentation dans le connecteur de la machine et branchez-le sur la prise secteur. Allumez ensuite l'interrupteur d'alimentation principal et l'interrupteur d'alimentation. Reportez-vous à la section « Source d'alimentation » (P.41).
L'indicateur <Data> ne s'allume pas lorsque vous lancez une impression sur la machine.	Le câble de l'interface est-il connecté ?	Vérifiez la connexion du câble de l'interface.
	L'environnement de l'ordinateur est-il défini correctement ?	Vérifiez l'environnement de l'ordinateur, notamment les paramètres du pilote d'impression.
	L'état du port requis est-il défini sur [Activé] ?	Vérifiez l'état du port à utiliser, puis définissez-le sur [Activé]. Reportez-vous à la section « Paramètres de port » (P.369).
Le papier n'est pas alimenté à partir du magasin 5.	Le format papier spécifié est-il chargé dans le magasin ?	Pour charger du papier au bon format, suivez les instructions, puis réessayez. Reportez-vous à la section « Chargement de papier dans le magasin 5 (magasin auxiliaire) » (P.246).
Qualité d'impression insatisfaisante.	Une cause probable est un défaut d'image.	Résolvez le problème en vous référant à la section « Image Quality Trouble ». Reportez-vous à la section « Problèmes de qualité image » (P.603).

Symptôme	Cause	Solution
Impossible d'imprimer correctement du texte. (Le texte est illisible.)	Des polices non standard sont utilisées pour l'impression.	Vérifiez l'application ou les paramètres du pilote d'impression. Si le langage PostScript est utilisé, téléchargez les polices nécessaires.
Impossible d'insérer ou de retirer un magasin.	Avez-vous ouvert un panneau ou éteint la machine pendant l'impression ?	Ne forcez pas lors de l'insertion ou du retrait du magasin. Éteignez la machine, patientez quelques secondes, puis rallumez-la. Lorsque la machine est prête à recevoir des données, insérez ou retirez le magasin.
Impossible de copier avec le format spécifié.	La glace d'exposition ou le panneau de documents sont-ils sales ?	Nettoyez la glace d'exposition et le panneau de documents. Reportez-vous à la section « Nettoyage du panneau de documents et de la glace d'exposition » (P.273).
	Le document est-il de type transparent, par exemple un transparent pour projecteur ?	Placez le document sur la glace d'exposition, puis placez une feuille blanche par-dessus pour la copie.
	La position du document est-elle correcte ?	Chargez le document correctement. Reportez-vous à la section « Procédure de copie » (P.62).
	Le document est-il chargé correctement ?	
	Les guides documents du chargeur de documents sont-ils correctement positionnés ?	Ajustez les positions des guides documents. Reportez-vous à la section « Procédure de copie » (P.62).
	Le document est-il plié ?	Dépliez le document et chargez-le correctement. Reportez-vous à la section « Procédure de copie » (P.62).
	Le document est-il d'un format non standard ?	Définissez le format du document. Reportez-vous à la section « Procédure de copie » (P.62).

Symptôme	Cause	Solution
Le papier est souvent coincé ou froissé.	Le papier est-il chargé correctement dans le magasin ?	Chargez le papier correctement. Reportez-vous à la section « Chargement du papier » (P.245).
	Le magasin est-il inséré correctement ?	Pour insérer correctement le magasin, enfoncez-le jusqu'à sa butée. Reportez-vous à la section « Chargement du papier » (P.245).
	Le papier est-il humide ?	Remplacez le papier par du nouveau. Reportez-vous à la section « Chargement du papier » (P.245).
	Le papier est-il tuilé ?	Retournez le papier dans le magasin, ou remplacez-le par du nouveau. Reportez-vous à la section « Chargement du papier » (P.245).
	Les paramètres du papier et du magasin sont-ils corrects ?	Définissez correctement le papier et les magasins pour qu'ils correspondent au papier. Reportez-vous à la section « Modification des paramètres de papier » (P.253).
	La machine contient-elle des bouts de papier déchirés ou un corps étranger ?	Ouvrez le panneau de la machine, ou retirez le magasin pour ôter les bouts de papier déchirés ou le corps étranger. Reportez-vous à la section « Bourrages papier » (P.747) ou « Chargement du papier » (P.245).
	Du papier non standard est-il chargé dans le magasin ?	Remplacez le papier inadéquat par un papier conforme aux spécifications de la machine. Reportez-vous à la section « Types de papier » (P.232) ou « Chargement du papier » (P.245).
	Le papier dépasse-t-il la ligne de remplissage maximal du magasin ?	Chargez le papier dans le magasin de sorte qu'il ne dépasse pas la ligne de remplissage maximal. Reportez-vous à la section « Chargement du papier » (P.245).
	Les guides format sont-ils positionnés correctement ?	Chargez le papier correctement et alignez les guides format sur le papier. Reportez-vous à la section « Chargement du papier » (P.245) ou « Changement de format papier » (P.249).
	L'image a-t-elle presque le même format que le papier ?	Augmentez les largeurs d'effacement des bords. Pour plus d'informations, reportez-vous à la section « Copie » (P.61) en cas de copie, ou consultez l'aide du pilote d'impression en cas d'impression.
Le papier est-il découpé avec précision ?	Certains types de papier ne sont peut-être pas découpés avec précision. Chargez le papier après l'avoir bien ventilé.	

Symptôme	Cause	Solution
Un document n'est pas alimenté dans le chargeur de documents.	Le document est-il de petite taille ?	Les dimensions minimales du document que vous pouvez charger dans le chargeur de documents sont 125 x 85 mm (format standard : A5, A5 ). Reportez-vous à la section « Procédure de copie » (P.62).
Un message d'erreur s'affiche après le chargement du papier dans le magasin 5 et la sélection du bouton <Start>.	Vérifiez les positions des guides format du magasin 5.	Réglez les guides format sur les positions correctes. Reportez-vous à la section « Chargement de papier dans le magasin 5 (magasin auxiliaire) » (P.246).
Les documents sont souvent coincés.	Les types de documents utilisés sont-ils appropriés ?	Chargez correctement des documents adaptés au chargeur de documents. Reportez-vous à la section « Procédure de copie » (P.62).
	Utilisez-vous des documents de format non standard, des cartes de visite, des transparents ou des documents minces ?	Reportez-vous à la section « Procédure de copie » (P.62).
	Utilisez-vous des documents qui comportent des autocollants, des trombones ou du ruban adhésif ?	Avant d'effectuer la copie, retirez les autocollants, les trombones ou le ruban adhésif du document.
	Les guides documents sont-ils correctement positionnés ?	Ajustez les positions des guides documents. Reportez-vous à la section « Procédure de copie » (P.62).
	Un bout de papier déchiré est-il resté dans le chargeur de documents ?	Ouvrez le panneau du chargeur de documents et vérifiez l'intérieur. Reportez-vous à la section « Bourrages de document » (P.756).
	Le paramètre [Documents multiformats] est-il défini sur [Désactivé] lors de la copie d'originaux de différentes tailles ?	Définissez [Documents multiformats] sur [Activé]. Reportez-vous à la section « Documents multiformats (numérisation simultanée de documents multiformats) » (P.102).
	Un document A5 est-il chargé en orientation Paysage () dans le chargeur de documents, alors que [Documents multiformats] est défini sur [Activé] ?	Chargez le document A5 en orientation Portrait ().
Un bord du document est plié.	Le document est-il tuilé ?	Aplatissez la tuile et rechargez le document.

Symptôme	Cause	Solution
Impossible de copier en couleurs.	Le paramètre [Mode couleur] est-il défini sur [Noir et blanc] ?	Définissez [Mode couleur] sur [Couleur]. Reportez-vous à la section « Mode couleur (sélection de la couleur pour la copie) » (P.82).
	Un message, vous invitant à remplacer la cartouche de toner, est-il affiché sur l'écran digital ?	Remplacez la cartouche de toner de la couleur indiquée dans le message. Reportez-vous à la section « Remplacement des cartouches de toner » (P.259).
	Un message, vous invitant à remplacer le module photorécepteur, est-il affiché sur l'écran digital ?	Remplacez le module photorécepteur indiqué dans le message. Reportez-vous à la section « Remplacement des modules photorécepteurs R1, R2, R3 et R4 » (P.264).
Impossible d'agrafer le document correctement.	Des agrafes ont-elles été coincées dans la cartouche d'agrafes ?	Retirez les agrafes coincées dans la cartouche. Reportez-vous à la section « Problèmes liés à l'agrafeuse » (P.758).
	Le pilote d'impression est-il défini correctement ?	Vérifiez le paramètre [Agrafage] dans [Print Setup] du pilote d'impression lors de l'envoi d'un travail d'impression à partir de l'ordinateur.



Problèmes de qualité image



Si la qualité image des documents imprimés est médiocre, identifiez le symptôme dans le tableau ci-après pour appliquer la solution.

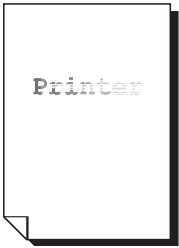

Si la qualité image ne s'est pas améliorée après application de la solution, contactez le support client sur le site dell.com/contactdell.

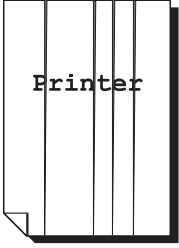
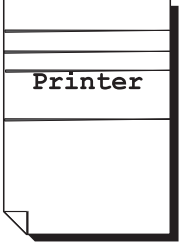

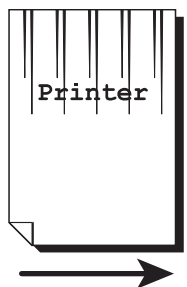
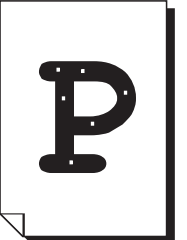
Symptôme	Cause	Solution
La copie est sale.	La glace d'exposition ou le panneau de documents sont-ils sales ?	Nettoyez la glace d'exposition et le panneau de documents. Reportez-vous à la section « Nettoyage du panneau de documents et de la glace d'exposition » (P.273).
	Le document est-il de type transparent, par exemple un transparent pour projecteur ?	Si le document est transparent, la saleté qui se trouve sur le panneau de documents est copiée. Placez une feuille de papier blanche au-dessus du document lors de la copie.
	Le document est-il coloré, rugueux ou s'agit-il d'un photocalque bleu ?	Réglez la densité de la copie ou la qualité image. Reportez-vous à la section « Qualité image » (P.88).
	Le document est-il fait de papier brillant ?	Le papier brillant colle facilement à la glace d'exposition, et les ombres se trouvent parfois copiées, ce qui pollue l'image. Placez un film transparent sous le document que vous copiez.
La copie contient des traits noirs.	La vitre de transport à vitesse constante du chargeur de documents est-elle sale ?	Nettoyez la vitre de transport à vitesse constante. Reportez-vous à la section « Nettoyage de la pellicule et de la vitre de transport à vitesse constante » (P.274).
La copie est trop sombre.	La densité de la copie est-elle définie sur [Foncer] ?	Réglez la densité de la copie. Reportez-vous à la section « Qualité image » (P.88).
La copie est trop claire.	Le document est-il pâle ? La densité de la copie est-elle définie sur [Éclaircir] ?	
La copie est légèrement décalée.	Les bords du papier sont-ils alignés sur les coins du magasin et le bord avant est-il ajusté ?	Alignez les bords du papier, ajustez-les aux coins supérieurs du magasin, puis rechargez le papier. Reportez-vous à la section « Chargement du papier » (P.245).

Symptôme	Cause	Solution
La copie est décalée ou de travers.	Le document est-il chargé correctement ?	Chargez le document correctement. Reportez-vous à la section « Procédure de copie » (P.62).
	Le papier est-il chargé correctement dans le magasin ?	Chargez le papier correctement. Reportez-vous à la section « Chargement du papier » (P.245).
	Les guides format du magasin 5 sont-ils correctement alignés sur le papier ?	Chargez le papier correctement et alignez les guides documents sur les bords du document. Reportez-vous à la section « Chargement de papier dans le magasin 5 (magasin auxiliaire) » (P.246).
	Les guides documents du chargeur de documents sont-ils correctement positionnés ?	Chargez le document correctement et alignez les guides documents sur les bords du document. Reportez-vous à la section « Procédure de copie » (P.62).
	Le magasin est-il inséré correctement ?	Pour insérer correctement le magasin, enfoncez-le jusqu'à sa butée. Reportez-vous à la section « Chargement du papier » (P.245).
Une partie de l'image manque sur la copie.	Le papier est-il humide ?	Si le papier est humide, l'image copiée peut être incomplète ou floue. Remplacez le papier par du nouveau. Reportez-vous à la section « Chargement du papier » (P.245).
	Le magasin contient-il du papier plié ou froissé ?	Retirez le papier inadéquat, ou remplacez tout le papier par du nouveau. Reportez-vous à la section « Chargement du papier » (P.245).
	Le document est-il collé ou plié ?	La section collée ou pliée n'est pas bien aplatie sur la glace d'exposition. Placez une pile de feuilles blanches au-dessus du document pour l'aplatir contre la glace d'exposition.
La copie est hachurée.	Le taux d'agrandissement est-il trop élevé ?	Selon le taux de réduction/agrandissement, des hachures verticales peuvent s'imprimer sur les copies. Réglez le taux pour les éliminer. Reportez-vous à la section « Réduction/ Agrandissement (agrandissement/réduction de copies) » (P.73).

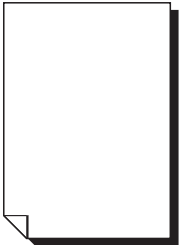
Symptôme	Cause	Solution
Le contrôle des couleurs des copies couleur est médiocre, ce qui influence de manière négative la qualité image.	Le calibrage des couleurs est-il incorrect ?	Exécutez le calibrage automatique. Reportez-vous à la section « Procédure de calibrage » (P.276).
	La machine est-elle exposée à la lumière directe du soleil ?	Si la glace d'exposition est exposée à une lumière vive lorsque vous allumez la machine ou que vous quittez le mode Économie d'énergie, un décalage des couleurs peut se produire. Fermez le panneau de documents, allumez la machine et lorsque celle-ci être prête à imprimer ou copier, éteignez-la puis rallumez-la.
L'impression est pâle. (sale, floue) 	Le papier est humide.	Remplacez le papier par du nouveau. Reportez-vous à la section « Chargement du papier » (P.245).
	Le module photorécepteur est détérioré ou endommagé.	Remplacez le module photorécepteur par un nouveau. Reportez-vous à la section « Remplacement des modules photorécepteurs R1, R2, R3 et R4 » (P.264).
	Il n'y a plus de toner dans la cartouche de toner.	Remplacez la cartouche de toner par une nouvelle. Reportez-vous à la section « Remplacement des cartouches de toner » (P.259).
Des points noirs sont imprimés. 	Le module photorécepteur est détérioré ou endommagé.	Remplacez le module photorécepteur par un nouveau. Reportez-vous à la section « Remplacement des modules photorécepteurs R1, R2, R3 et R4 » (P.264).
Des traits noirs ou colorés sont imprimés.  	Le module photorécepteur est détérioré ou endommagé.	Remplacez le module photorécepteur par un nouveau. Reportez-vous à la section « Remplacement des modules photorécepteurs R1, R2, R3 et R4 » (P.264).
	L'intérieur de la machine (tête d'impression LED) est sale.	Nettoyez l'intérieur de la machine. Reportez-vous à la section « Nettoyage de l'intérieur (têtes d'impression LED) » (P.271).
	La vitre de transport à vitesse constante sur le chargeur de documents est sale.	Nettoyez la vitre de transport à vitesse constante. Reportez-vous à la section « Nettoyage de la pellicule et de la vitre de transport à vitesse constante » (P.274).

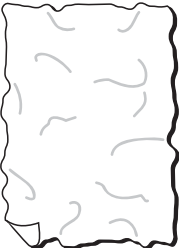
Symptôme	Cause	Solution
De la saleté apparaît à intervalles réguliers.  Sens de chargement du papier	Le chemin du papier est sale.	Pour supprimer la saleté, imprimez quelques pages.
	Le module photorécepteur est détérioré ou endommagé.	Remplacez le module photorécepteur par un nouveau. Reportez-vous à la section « Remplacement des modules photorécepteurs R1, R2, R3 et R4 » (P.264).
Des points blancs apparaissent dans les zones noires. 	Le papier ne convient pas.	Chargez du papier approprié. Reportez-vous à la section « Chargement du papier » (P.245).
	Le module photorécepteur est détérioré ou endommagé.	Remplacez le module photorécepteur par un nouveau. Reportez-vous à la section « Remplacement des modules photorécepteurs R1, R2, R3 et R4 » (P.264).
Le toner macule sur le résultat de l'impression. Le toner n'est pas fixé. Le papier est taché d'encre de toner. 	Le papier est humide.	Remplacez le papier par du nouveau. Reportez-vous à la section « Chargement du papier » (P.245).
	Le papier ne convient pas.	Chargez du papier approprié. Reportez-vous à la section « Chargement du papier » (P.245).
La totalité de l'impression est noire. 	Le module photorécepteur est détérioré ou endommagé.	Remplacez le module photorécepteur par un nouveau. Reportez-vous à la section « Remplacement des modules photorécepteurs R1, R2, R3 et R4 » (P.264).
	L'alimentation haute tension a peut-être été défaillante.	Contactez le support client sur le site dell.com/contactdell .

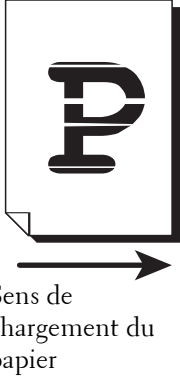
Symptôme	Cause	Solution
Rien n'est imprimé. 	Plusieurs feuilles de papier sont chargées en même temps (alimentation multiple).	Ventilez les feuilles de papier et rechargez-les. Reportez-vous à la section « Chargement du papier » (P.245).
	Il n'y a plus de toner dans la cartouche de toner.	Remplacez la cartouche de toner par une nouvelle. Reportez-vous à la section « Remplacement des cartouches de toner » (P.259).
	L'alimentation électrique ou l'alimentation haute tension a peut-être été défaillante.	Contactez le support client sur le site dell.com/contactdell .
Des zones blanches ou des bandes verticales blanches ou en couleur apparaissent. 	L'intérieur de la machine (têtes d'impression LED) est peut-être sale.	Nettoyez l'intérieur. Reportez-vous à la section « Nettoyage de l'intérieur (têtes d'impression LED) » (P.271).
	Le papier est humide.	Remplacez le papier par du nouveau. Reportez-vous à la section « Chargement du papier » (P.245).
	Le papier ne convient pas.	Chargez du papier approprié. Reportez-vous à la section « Chargement du papier » (P.245).
La totalité de la sortie est pâle. 	Lorsque le magasin 5 est utilisé, le format et le type du papier chargé sont différents des paramètres du pilote d'impression.	Chargez du papier dont le format et le type sont corrects dans le magasin 5. Reportez-vous à la section « Chargement de papier dans le magasin 5 (magasin auxiliaire) » (P.246).
	Plusieurs feuilles sont peut-être chargées en même temps.	Ventilez les feuilles de papier et rechargez-les. Reportez-vous à la section « Chargement du papier » (P.245).
Le papier se froisse. 	Le papier ne convient pas.	Remplacez le papier par du nouveau. Reportez-vous à la section « Chargement du papier » (P.245).
	Du papier a été ajouté au papier chargé.	
	Le papier est humide.	

Symptôme	Cause	Solution
<p>Le texte est flou.</p> 	<p>Le papier ne convient pas.</p> <p>Du papier a été ajouté au papier chargé.</p> <p>Le papier est humide.</p>	<p>Remplacez le papier par du nouveau.</p> <p>Reportez-vous à la section « Chargement du papier » (P.245).</p>
<p>Des taches blanches ou colorées apparaissent verticalement.</p>  <p>Sens de chargement du papier</p>	<p>Le module photorécepteur est détérioré ou endommagé.</p> <p>Il n'y a plus de toner dans la cartouche de toner.</p> <p>L'intérieur de la machine (têtes d'impression LED) est peut-être sale.</p>	<p>Remplacez le module photorécepteur par un nouveau.</p> <p>Reportez-vous à la section « Remplacement des modules photorécepteurs R1, R2, R3 et R4 » (P.264).</p> <p>Remplacez la cartouche de toner par une nouvelle.</p> <p>Reportez-vous à la section « Remplacement des cartouches de toner » (P.259).</p> <p>Nettoyez l'intérieur.</p> <p>Reportez-vous à la section « Nettoyage de l'intérieur (têtes d'impression LED) » (P.271).</p>
<p>Le texte ou les images sont imprimés dans un angle.</p> 	<p>Les guides format du magasin ne sont pas correctement positionnés.</p>	<p>Réglez les guides format horizontal et vertical selon les positions correctes.</p> <p>Reportez-vous à la section « Chargement du papier » (P.245).</p>

Problèmes lors de la copie

Cette section explique comment résoudre les problèmes de copie.

Impossible de copier

Si vous ne parvenez pas à copier un document, identifiez le symptôme dans le tableau ci-après pour appliquer la solution.

Symptôme	Cause	Solution
Le document n'est pas correctement chargé à partir du chargeur de documents.	Le document est trop petit.	Le format de document minimal que vous pouvez charger dans le chargeur de documents est 125 x 85 mm (A5, A5 ). Reportez-vous à la section « Procédure de copie » (P.62).
	Le type de document n'est pas approprié.	Le chargeur de documents n'accepte pas de documents au format non standard, ni cartes de visite, transparents ou documents minces. En outre, il n'accepte pas les documents qui comportent des autocollants, des trombones ou du ruban adhésif. Reportez-vous à la section « Procédure de copie » (P.62).
	Les guides de document sont mal positionnés.	Réglez les guides de document par rapport au format du document. Reportez-vous à la section « Procédure de copie » (P.62).
	Un bout de papier déchiré est resté dans le chargeur de documents.	Ouvrez le panneau du chargeur de documents et retirez le bout de papier. Reportez-vous à la section « Bourrages de document » (P.756).
	Des documents multiformats sont chargés.	Lorsque vous chargez des documents multiformats, veillez à régler [Documents multiformats] sur [Activé]. Sinon, un bourrage papier se produira. Reportez-vous à la section « Documents multiformats (numérisation simultanée de documents multiformats) » (P.102).

La copie ne donne pas le résultat escompté.

Si la copie ne donne pas le résultat escompté, identifiez le symptôme dans le tableau ci-après pour appliquer la solution.

Symptôme	Cause	Solution
La copie est sale.	La glace d'exposition ou le panneau de documents est sale.	Nettoyez la glace d'exposition ou le panneau de documents. Reportez-vous à la section « Nettoyage du panneau de documents et de la glace d'exposition » (P.273).
	Le document est de type transparent, par exemple un transparent pour projecteur.	Si le document est transparent, la saleté qui se trouve sur le panneau de documents peut être copiée. Placez une feuille de papier blanche au-dessus du document lors de la copie.
	Le document est coloré, rugueux ou il s'agit d'un photocalque bleu.	La couleur de fond du papier est copiée. Réglez la densité de la copie ou la qualité image, ou spécifiez [Suppression de fond].
	Le document est fait de papier brillant.	Le papier brillant colle facilement à la glace d'exposition, et les ombres se trouvent parfois copiées, ce qui pollue l'image. Placez un film transparent sous le document que vous copiez.
La copie est trop sombre ou trop claire.	La densité de la copie est définie sur [Foncer] ou [Éclaircir].	Réglez la densité de la copie. Reportez-vous à la section « Qualité image » (P.88).
	La densité du document est trop claire.	Réglez la densité de la copie. Reportez-vous à la section « Copie » (P.61).
	Le paramètre défini dans [Type de document] ne convient pas pour le document.	Copiez du texte noir. Si l'imprimé est trop clair, sélectionnez [Texte] comme [Type de document]. Reportez-vous à la section « Qualité image » (P.88).
La couleur du document n'est pas la même que celle de la copie.	Le calibrage des couleurs est-il incorrect ?	Exécutez le calibrage automatique. Reportez-vous à la section « Procédure de calibrage » (P.276).
	Le type de document sélectionné ne convient pas.	Définissez la valeur qui convient pour [Type de document]. Reportez-vous à la section « Type de document (sélection du type de document) » (P.88).
	La qualité image sélectionnée ne convient pas au document.	Copiez du texte noir. Si l'imprimé est trop clair, sélectionnez [Texte] comme [Type de document]. Reportez-vous à la section « Qualité image » (P.88).
La copie est légèrement décalée.	Le papier n'est pas bien aligné dans le magasin.	Alignez les bords du papier, ajustez-les aux coins supérieurs du magasin, puis rechargez le papier. Reportez-vous à la section « Chargement du papier » (P.245).

Symptôme	Cause	Solution
Une partie de l'image manque sur la copie.	Le papier est humide.	Si le papier est humide, l'image copiée peut être incomplète ou floue. Remplacez le papier par du nouveau. Reportez-vous à la section « Chargement du papier » (P.245).
	Le magasin contient du papier plié ou froissé.	Retirez le papier inadéquat, ou remplacez tout le papier par du nouveau. Reportez-vous à la section « Chargement du papier » (P.245).
	Le document est collé ou plié.	La section collée ou pliée n'est pas bien aplatie sur la glace d'exposition. Placez une pile de feuilles blanches au-dessus du document pour l'aplatir contre la glace d'exposition.
La copie est hachurée.	Le taux d'agrandissement du document est trop élevé.	Selon le taux de réduction/agrandissement, des hachures verticales peuvent s'imprimer sur les copies. Réglez le taux pour les éliminer. Reportez-vous à la section « Réduction/ Agrandissement (réduction/agrandissement de copies) » (P.76).
La copie est décalée ou de travers.	Le document n'est pas chargé correctement.	Chargez le document correctement. Reportez-vous à la section « Procédure de copie » (P.62).
	Les guides de document du chargeur de documents ne sont pas correctement positionnés.	Chargez le document correctement et alignez les guides de document contre le document. Reportez-vous à la section « Procédure de copie » (P.62).
	Le magasin n'est pas inséré correctement.	Pour insérer correctement le magasin, poussez-le jusqu'au bout. Reportez-vous à la section « Chargement du papier » (P.245).
	Les guides format du magasin 5 ne sont pas correctement positionnés.	Chargez le papier correctement et alignez les guides format sur les bords du papier. Reportez-vous à la section « Chargement de papier dans le magasin 5 (magasin auxiliaire) » (P.246).

Symptôme	Cause	Solution
Impossible de copier avec le format spécifié.	La glace d'exposition ou le panneau de documents est sale.	Nettoyez la glace d'exposition ou le panneau de documents. Reportez-vous à la section « Nettoyage du panneau de documents et de la glace d'exposition » (P.273).
	Le document est de type transparent, par exemple un transparent pour projecteur.	Placez une feuille de papier blanche au-dessus du document lors de la copie.
	Le document n'est pas bien aligné.	Chargez le document correctement. Reportez-vous à la section « Procédure de copie » (P.62).
	Les guides de document du chargeur de documents ne sont pas correctement positionnés.	Chargez le document correctement et alignez les guides de document contre le document. Reportez-vous à la section « Procédure de copie » (P.62).
	Le format du document n'est pas standard.	Définissez le format du document, puis procédez à la copie. Reportez-vous à la section « Procédure de copie » (P.62).
	Le document est plié.	Aplatissez la feuille et rechargez le document. Reportez-vous à la section « Procédure de copie » (P.62).
Impossible de copier en couleurs.	[Mode couleur] est défini sur [Noir et blanc].	Réglez [Mode couleur] sur [Détection auto] ou sur [Couleur]. Reportez-vous à la section « Mode couleur (sélection de la couleur pour la copie) » (P.82).
Les bords du document ne figurent pas sur la copie.	Le document est plus grand que la zone imprimable.	Réglez le paramètre [Réduction/ Agrandissement] pour copier le document dans une plus petite taille.
Les documents imprimés ne sont pas agrafés.	Le module de finition n'est pas rattaché.	Le module de finition est nécessaire pouragrafer les feuilles. Installez-le, ou modifiez les paramètres d'option d'impression pour annuler l'agrafage.
	Le nombre de page àagrafer dépasse le nombre maximal autorisé.	Vous ne pouvez pasagrafer plus de 50 pages. Réduisez le nombre de pages à 50 ou moins.

Problèmes lors de l'impression

Cette section explique comment résoudre les problèmes d'impression.

Impossible d'imprimer

Si vous ne parvenez pas à imprimer un document, identifiez le symptôme dans le tableau ci-après pour appliquer la solution.

Symptôme	Cause	Solution
Des données figurent toujours dans l'icône de l'imprimante.	La machine n'est pas allumée.	Allumez l'interrupteur d'alimentation principal et l'interrupteur d'alimentation.
	Le câble réseau est débranché de l'ordinateur.	Raccordez le câble réseau à l'ordinateur.
	Le câble réseau est débranché de la machine.	Raccordez le câble réseau à la machine.
	Le mode d'impression est [Hors ligne] sur la machine.	Appuyez sur le bouton <Machine Status> pour vérifier le [Mode Impression] sur l'écran [État de la machine]. Si [Mode Impression] est défini sur [Hors ligne], sélectionnez [En ligne].
	Une erreur s'est produite dans la machine.	Vérifiez les détails de l'erreur et intervenez conséquemment.
	L'adresse IP ou le chemin d'accès au réseau SMB n'est pas défini correctement.	Définissez correctement l'adresse IP ou le chemin d'accès au réseau SMB. Reportez-vous à la section « Paramètres d'environnement de l'imprimante » (P.489).
	Le réseau entre l'ordinateur et la machine ne fonctionne pas normalement.	Adressez-vous à votre administrateur réseau.
	Le port n'est pas activé.	Activez le port. Reportez-vous à la section « Paramètres de port » (P.369).
	L'espace disque dur de la machine est insuffisant.	Supprimez les données inutiles comme les documents stockés (Impression facturée, Impression facturée privée et Impression protégée) dans les dossiers pour libérer de l'espace.
	La machine est connectée à plusieurs ordinateurs.	Patiencez quelques instants, puis réessayez d'imprimer.
Les données ont été envoyées à la machine.	La machine ne contient plus de papier.	Chargez du papier dans la machine.
	Aucun papier n'est chargé pour le format papier spécifié.	Chargez le papier au format indiqué. Reportez-vous à la section « Chargement du papier » (P.245).
	L'impression est interrompue par une opération de copie.	Annulez l'opération qui provoque l'interruption.
	Une erreur s'est produite dans la machine.	Vérifiez les détails de l'erreur et intervenez conséquemment.

L'impression ne donne pas le résultat escompté.

Si l'impression ne donne pas le résultat escompté, identifiez le symptôme dans le tableau ci-après pour appliquer la solution.

Symptôme	Cause	Solution
Impossible d'imprimer en couleurs.	[Mode couleur] est défini sur [Noir et blanc].	Réglez [Mode couleur] sur [Détection auto] ou sur [Couleur].
Les documents imprimés ne sont pas agrafés.	Le module de finition n'est pas installé.	Le module de finition est nécessaire pouragrafer les feuilles. Installez-le, ou modifiez les paramètres d'option d'impression pour annuler l'agrafage.
	Le nombre de page àagrafer dépasse le nombre maximal autorisé.	Vous ne pouvez pasagrafer plus de 50 pages. Réduisez le nombre de pages à 50 ou moins.
Le document est imprimé sur un format papier différent de celui spécifié.	Le format du document est différent de celui du papier chargé dans le magasin spécifié.	Modifiez le format du papier dans le magasin, ou changez l'option d'impression pour spécifier un magasin contenant le format de papier correct.
L'image située sur les bords du document ne figure pas sur la sortie.	L'image est plus grande que la zone imprimable.	Agrandissez la zone imprimable de la machine, ou réduisez la taille d'image de la feuille imprimée.
La police imprimée est différente de celle spécifiée sur l'ordinateur.	La substitution des polices est définie sur le pilote d'impression.	Vérifiez le tableau de substitution des polices.
L'impression n'est pas décalée.	La machine ne dispose pas de la fonction Décalage.	Pour obtenir une sortie décalée, le module de réception à décalage ou le module de finition sont nécessaires.
L'impression est lente.	[Haute résolution] est sélectionné pour le paramètre [Qualité de l'image].	Lorsque des données image, telles que des photos, sont imprimées en haute résolution, la vitesse d'impression devient lente. Sélectionnez [Standard] pour [Qualité de l'image].
Les options d'impression spécifiées ne sont pas activées.	Le pilote d'impression d'un autre modèle est utilisé.	Installez le pilote d'impression du modèle actuel.
	Le kit en option nécessaire n'est pas installé sur la machine.	Vérifiez les composants en option installés sur la machine, puis redéfinissez [Options d'installation] sous [Configuration] dans le pilote d'impression.
Les bords du document ne figurent pas sur l'impression.	L'image est plus grande que la zone imprimable.	Agrandissez la zone imprimable de la machine, ou réduisez la taille d'image de la feuille imprimée.

Symptôme	Cause	Solution
Le mode couleur est différent dans les options Impression protégée et Impression fichier mémorisé.	Le chemin d'impression est différent : Le mode couleur de l'option Impression fichier mémorisé est reproduit par la présence ou l'absence de points, comme pour la copie ou le fax. En revanche, le mode couleur de l'option Impression protégée est reproduit par défaut à l'aide de la densité, comme pour l'impression.	Pour mieux faire correspondre la couleur au niveau de l'Impression protégée et des fichiers dans le dossier, sélectionnez [Activé(e)] dans [Options image] > [Mode page] sous l'onglet [Avancé] des paramètres du pilote d'impression.
La couleur d'impression n'est pas la même qu'auparavant.	Le calibrage des couleurs est incorrect.	Exécutez le calibrage automatique. Reportez-vous à la section « Procédure de calibrage » (P.276).
Des traits noirs sont imprimés.	Le travail est exécuté à partir d'un pilote d'impression d'une autre machine.	Faites en sorte que le travail provienne d'un pilote d'impression de la machine à utiliser.

Problèmes liés au fax

Cette section explique comment résoudre les problèmes de fax.

REMARQUE • Pour les problèmes liés au fax Internet, reportez-vous à la section « Problèmes liés aux fonctions de courrier électronique » (P.635).

- Pour utiliser la fonction Fax, vous devez disposer d'un composant optionnel. Pour plus d'informations, contactez le support client sur le site dell.com/contactdell.

Problèmes d'envoi

Si vous ne parvenez pas à envoyer un fax, identifiez le symptôme dans le tableau ci-après pour appliquer la solution.

Symptôme	Cause	Solution
Un relevé de transmission - Travail non remis est imprimé.	Le fax n'a pas été envoyé en raison d'une erreur.	Vérifiez les résultats de la transmission dans le relevé de transmission - Travail non remis. Si un code d'état est affiché, reportez-vous à la section « Code d'état » (P.644).
Impossible de communiquer (fax général)	La ligne téléphonique n'est pas raccordée correctement.	La machine est équipée de connecteurs auxquels raccorder les lignes téléphoniques. La communication est possible à condition qu'une ligne téléphonique soit raccordée au bon connecteur. Lorsque le raccordement des câbles est correct, la fonction Raccroché vous permet de passer des appels via les lignes générales.
	La méthode de numérotation téléphonique n'est pas disponible.	Spécifiez la même méthode de numérotation que celle (Tonalité/10pps) de l'abonnement de la machine.
	Une erreur liée à la ligne téléphonique s'est produite.	Utilisez un téléphone à proximité de la machine pour vérifier que vous pouvez passer un appel. Si l'appel est impossible, le problème est lié à la ligne téléphonique et non pas à la machine.
	La machine de destination ne fonctionne pas normalement.	Les données ne peuvent pas être envoyées si la machine du destinataire est éteinte, définie sur le mode de réception manuel, ou si elle ne prend pas en charge la réception G3. Appelez le destinataire pour vérifier l'état de la machine de destination.
	Un numéro de fax incorrect est utilisé.	Vérifiez le numéro de fax et ressayer l'envoi.
	Le numéro ne correspond pas à un numéro de fax.	Si vous n'entendez pas de bip du récepteur lors de composition du numéro, cela signifie que le numéro ne correspond pas à un numéro de fax.

Symptôme	Cause	Solution
Impossible de communiquer (fax général)	Vous avez oublié le numéro d'accès externe.	Lorsque vous appelez d'un poste, le numéro d'accès externe est nécessaire. Lorsque vous composez le numéro de fax, commencez par composer le numéro d'accès externe (« 0 », par exemple). Lorsque le standard est modifié et que vous ne pouvez pas envoyer de fax, essayez le numéro d'accès externe « 0* » plutôt que « 0 ».
Impossible de communiquer (fax général)	Lorsque vous appelez d'un numéro de téléphone abrégé, un numéro d'accès externe est ajouté.	Lorsque vous appelez une ligne externe à partir d'un numéro de téléphone abrégé, un numéro d'accès externe (comme « 0 ») peut être enregistré pour celui-ci. Vérifiez le numéro de téléphone du récepteur sur le relevé de transmission - Travail non remis.
	Vous utilisez une fonction (fonction d'interrogation, par exemple) qui n'est pas prise en charge par le fax de destination.	Vérifiez que le fax de destination prend en charge la fonction.
	La fonction Authentification/Comptabilisation est en cours d'utilisation, et le fax est envoyé directement à partir de l'ordinateur.	Lorsque la fonction Authentification/Comptabilisation est utilisée et que vous envoyez un fax directement à partir de l'ordinateur, vous devez définir, sur le pilote du fax, l'ID utilisateur et le code d'accès enregistrés sur la machine. Pour plus d'informations sur la fonction Authentification/Comptabilisation, reportez-vous à la section « Fonctions d'authentification et de comptabilisation » (P.559).
La qualité image est médiocre.	La glace d'exposition est sale.	Nettoyez la glace d'exposition. Reportez-vous à la section « Nettoyage de la pellicule et de la vitre de transport à vitesse constante » (P.274).
	La densité du fax n'est pas adéquate.	Régalez la densité du fax.
	La machine de l'expéditeur présente un problème.	Adressez-vous à l'expéditeur. REMARQUE • La qualité image peut être détériorée par un problème provenant de la machine de l'expéditeur, et non pas seulement un problème de votre machine.

Problèmes de réception

Si vous ne parvenez pas à recevoir un fax, identifiez le symptôme dans le tableau ci-après pour appliquer la solution.

Symptôme	Cause	Solution
Impossible de communiquer (fax général)	La ligne téléphonique n'est pas raccordée correctement.	La machine est équipée de connecteurs auxquels raccorder les lignes téléphoniques. La communication est possible à condition qu'une ligne téléphonique soit raccordée au bon connecteur. Lorsque le raccordement des câbles est correct, la fonction Raccroché vous permet de passer des appels via les lignes générales.
	Une erreur liée à la ligne téléphonique s'est produite.	Utilisez un téléphone à proximité de la machine pour vérifier que vous pouvez passer un appel. Si l'appel est impossible, le problème est lié à la ligne téléphonique et non pas à la machine.
	La machine est éteinte.	La machine ne peut pas recevoir de fax si elle est éteinte. Allumez l'interrupteur d'alimentation principal et l'interrupteur d'alimentation.
	Aucun papier n'est défini.	Chargez du papier dans la machine pour recevoir des fax.
	Le papier est coincé.	Pour retirer le papier coincé, suivez les instructions affichées sur le panneau de commande. Reportez-vous à la section « Bourrages papier » (P.747).
	La machine est en mode Administration système.	La machine ne peut pas recevoir de fax en mode Administration système. Quittez ce mode.
	Le mot de passe de la machine a été défini.	Lorsqu'un mot de passe de la machine a été défini, la machine accepte uniquement des fax de données ou d'interrogation protégés par ce mot de passe en code F.
	La machine est en mode de réception manuelle.	Effectuez une réception manuelle du fax, ou définissez [Mode de réception fax] sur [Réception automatique]. Reportez-vous à la section « Mode de réception fax » (P.299).
	La machine est en mode d'envoi manuel.	Pour utiliser le service d'informations de fax, définissez le mode de réception sur [Envoi manuel] dans l'écran Raccroché, entrez un code d'information et appuyez sur le bouton <Start>.
Le document n'est pas correctement chargé dans la machine de l'expéditeur.	Adressez-vous à l'expéditeur. REMARQUE • La qualité image peut être détériorée par un problème provenant de la machine de l'expéditeur, et non pas seulement un problème de votre machine.	

Symptôme	Cause	Solution									
La qualité image est médiocre.	Le module photorécepteur est endommagé.	Copiez un document. Si la qualité image est médiocre, remplacez le module photorécepteur par un nouveau. Reportez-vous à la section « Remplacement des modules photorécepteurs R1, R2, R3 et R4 » (P.264).									
	La glace d'exposition de la machine de l'expéditeur est sale.	Adressez-vous à l'expéditeur. REMARQUE • La qualité image peut être détériorée par un problème provenant de la machine de l'expéditeur, et non pas seulement un problème de votre machine.									
	Le paramètre de résolution sur la machine de l'expéditeur est trop faible.	Adressez-vous à l'expéditeur. REMARQUE • La qualité image peut être détériorée par un problème provenant de la machine de l'expéditeur, et non pas seulement un problème de votre machine.									
Le document d'une page est reçu sous la forme de plusieurs pages.	Lorsque le document a été numérisé sur la machine de l'expéditeur, il a été agrandi pour une raison donnée.	<p>Vous pouvez régler la machine pour qu'elle traite ce type de document à l'aide de la fonction Réduction auto à la réception et une valeur de limite du bord pour la division des pages. Selon la combinaison de paramètres définie, le document reçu est imprimé de la façon suivante :</p> <table border="1"> <thead> <tr> <th>Réduction auto à la réception / Limite du bord pour la division des pages</th> <th>Réduction auto à la réception Activé</th> <th>Réduction auto à la réception Désactivé</th> </tr> </thead> <tbody> <tr> <td>Dans la limite du bord</td> <td>Réduit automatiquement la taille de l'image et l'imprime sur une page.</td> <td>Coupe la partie qui dépasse la taille standard, puis procède à l'impression.</td> </tr> <tr> <td>Dépassement de la limite du bord</td> <td>Divise les données dans une proportion égale, puis procède à l'impression.</td> <td>-</td> </tr> </tbody> </table> <p>Reportez-vous à la section « Limite du bord » (P.413) ou « Réduction auto à la réception » (P.413).</p>	Réduction auto à la réception / Limite du bord pour la division des pages	Réduction auto à la réception Activé	Réduction auto à la réception Désactivé	Dans la limite du bord	Réduit automatiquement la taille de l'image et l'imprime sur une page.	Coupe la partie qui dépasse la taille standard, puis procède à l'impression.	Dépassement de la limite du bord	Divise les données dans une proportion égale, puis procède à l'impression.	-
Réduction auto à la réception / Limite du bord pour la division des pages	Réduction auto à la réception Activé	Réduction auto à la réception Désactivé									
Dans la limite du bord	Réduit automatiquement la taille de l'image et l'imprime sur une page.	Coupe la partie qui dépasse la taille standard, puis procède à l'impression.									
Dépassement de la limite du bord	Divise les données dans une proportion égale, puis procède à l'impression.	-									

Symptôme	Cause	Solution
Bien que la fonction Sélecteur dossier soit définie, le document reçu est imprimé et ne peut pas être stocké dans le dossier.	Un dossier qui n'est pas enregistré est spécifié pour la fonction Sélecteur dossier.	Lorsque vous utilisez la fonction Sélecteur dossier, spécifiez un dossier enregistré. Si un dossier non enregistré est sélectionné, le document reçu ne peut pas y être stocké. Il sera alors automatiquement imprimé. Pour plus d'informations sur l'enregistrement du dossier, reportez-vous à la section « Créer dossier » (P.437). Pour plus d'informations sur la définition de la fonction Sélecteur dossier, reportez-vous à la section « Options fax reçu » (P.415).

Problèmes lors de la numérisation

Cette section explique comment résoudre les problèmes de numérisation.

Impossible de numériser à l'aide de la machine

Si vous ne parvenez pas à numériser à l'aide de la machine, identifiez le symptôme dans le tableau ci-après pour appliquer la solution.

Symptôme	Cause	Solution
Le document n'est pas correctement chargé à partir du chargeur de documents.	Le document est trop petit.	Les dimensions minimales du document que vous pouvez charger dans le chargeur de documents sont 125 x 85 mm (format standard : A5, A5  .
	Le type de document n'est pas approprié.	Le chargeur de documents n'accepte pas de documents au format non standard, ni cartes de visite, transparents ou documents minces. En outre, il n'accepte pas les documents qui comportent des autocollants, des trombones ou du ruban adhésif.
	Les guides de document sont mal positionnés.	Réglez les guides de document par rapport au format du document.
	Un bout de papier déchiré est resté dans le chargeur de documents.	Ouvrez le panneau du chargeur de documents et retirez le bout de papier. Reportez-vous à la section « Bourrages de document » (P.756).
	Des documents multiformats sont chargés.	Lorsque vous chargez des documents multiformats, veillez à régler [Documents multiformats] sur [Activé]. Sinon, un bourrage papier se produira.

Impossible d'importer des documents numérisés dans l'ordinateur

Si vous ne parvenez pas à importer des documents numérisés dans l'ordinateur, identifiez le symptôme dans le tableau ci-après pour appliquer la solution.

Symptôme	Cause	Solution
Impossible de trouver le scanner.	La machine n'est pas allumée.	Allumez l'interrupteur d'alimentation principal et l'interrupteur d'alimentation.
	Le câble réseau est débranché de l'ordinateur.	Raccordez le câble réseau à l'ordinateur.
	Le câble réseau est débranché de la machine.	Raccordez le câble réseau à la machine.
	Le réseau entre l'ordinateur et la machine ne fonctionne pas normalement.	Adressez-vous à votre administrateur réseau.
Impossible d'ouvrir un dossier.	Le dossier n'est pas enregistré.	Enregistrez le dossier. Reportez-vous à la section « Créer dossier » (P.437).
	Le code d'accès du dossier a été oublié.	Le code d'accès ne peut pas être récupéré. Définissez le code d'accès sur [Désactivé], puis redéfinissez-le. Reportez-vous à la section « Créer dossier » (P.437).
Impossible d'importer des données à partir du scanner en raison d'une erreur de transmission TWAIN.	Le pilote de numérisation n'est pas installé.	Installez le pilote de numérisation.
L'opération s'est arrêtée pendant la numérisation.	La taille du fichier est trop volumineuse.	Réduisez la résolution, puis procédez de nouveau à l'importation.

Impossible d'envoyer un document numérisé sur le réseau (FTP/SMB)

Si vous ne parvenez pas à envoyer un document numérisé sur le réseau, identifiez le symptôme dans le tableau ci-après pour appliquer la solution.

Symptôme	Cause	Solution
Un relevé de transmission - Travail non remis est imprimé.	Impossible de procéder à la transmission en raison de l'erreur.	Vérifiez les résultats de la transmission dans le relevé de transmission - Travail non remis. Si un code d'état est affiché, reportez-vous à la section « Code d'état » (P.644).
Impossible d'envoyer des données sur le réseau.	Le serveur n'est pas correctement spécifié.	Spécifiez correctement le serveur.
	La destination d'enregistrement n'est pas correctement spécifiée.	Définissez correctement la destination de l'enregistrement.
	Lorsque le protocole SMB est sélectionné, le nom partagé n'est pas correctement spécifié.	Spécifiez correctement le nom partagé.
	Lorsque le protocole SMB (format UNC) est sélectionné, la destination d'enregistrement n'est pas correctement spécifiée.	Définissez correctement la destination de l'enregistrement.
	Le nom de connexion n'est pas correctement entré.	Entrez correctement le nom de connexion.
	Le mot de passe n'est pas correctement entré.	Entrez correctement le mot de passe.
	L'heure définie sur la machine ne correspond pas à celle de Windows lorsque la transmission SMB est effectuée vers Windows Server 2003 ou Windows Server 2008.	Synchronisez les paramètres d'heure de la machine avec Windows.
	Sur Windows Server 2003, Windows Server 2008 ou Windows XP, les utilisateurs qui ne définissent pas de mot de passe ne peuvent pas utiliser la transmission SMB.	Pour modifier les paramètres d'accès réseau, procédez comme suit : <ol style="list-style-type: none"> Démarrez Windows, puis sélectionnez [Panneau de configuration] > [Outils d'administration] > [Stratégie de sécurité locale]. Sélectionnez [Paramètres de sécurité] > [Stratégies locales] > [Options de sécurité]. Définissez [Comptes : restreindre l'utilisation de mots de passe vides par le compte local à l'ouverture de session console] sur [Désactivé].
La racine de l'espace de noms DFS (\\Nom de domaine\Nom partagé) comporte-t-elle plus de trois caractères ?	Définissez un espace de noms DFS avec une racine contenant moins de quatre caractères.	

Impossible d'envoyer du courrier électronique

Si vous ne parvenez pas à envoyer un document numérisé à l'aide de la fonction Courrier électronique, identifiez le symptôme dans le tableau ci-après pour appliquer la solution.

Symptôme	Cause	Solution
Un relevé de transmission - Travail non remis est imprimé.	Impossible de procéder à la transmission en raison d'une erreur.	Vérifiez les résultats de la transmission dans le relevé de transmission - Travail non remis. Si le code d'état est affiché, reportez-vous à la section « Code d'état » (P.644).
Impossible d'envoyer du courrier électronique.	L'adresse électronique est incorrecte.	Entrez l'adresse électronique correcte.
	La taille des données dépassait la taille de courrier électronique maximale.	Modifiez la taille de courrier électronique maximale, ou diminuez la résolution. Reportez-vous à la section « Taille maximum totale des données » (P.423).

L'image ne donne pas le résultat escompté.

Si l'image ne donne pas le résultat escompté, identifiez le symptôme dans le tableau ci-après pour appliquer la solution.

Symptôme	Cause	Solution
L'image est sale.	La glace d'exposition ou le panneau de documents est sale.	Nettoyez la glace d'exposition ou le panneau de documents. Reportez-vous à la section « Nettoyage du panneau de documents et de la glace d'exposition » (P.273).
	Le document est de type transparent, par exemple un transparent pour projecteur.	Si le document est transparent, la saleté qui se trouve sur le panneau de documents peut être copiée sur l'image. Placez une feuille de papier blanche sur le document que vous numérisez.
	Le document est coloré, rugueux ou il s'agit d'un photocalque bleu.	Régalez la densité de la copie ou la qualité image lors de la numérisation.
	Le document est fait de papier brillant.	Le papier brillant colle facilement à la glace d'exposition, et les ombres se trouvent parfois numérisées, ce qui pollue l'image. Placez un film transparent sous le document que vous numérisez.
L'image est trop sombre ou trop claire.	La densité de numérisation est définie sur [Foncer] ou sur [Éclaircir].	Régalez la densité de numérisation.
	Le paramètre défini dans [Type de document] ne convient pas pour le document.	Sélectionnez une qualité image qui convient pour le document.
Une partie de l'image manque.	Le document est collé ou plié.	La section collée ou pliée n'est pas bien aplatie sur la glace d'exposition. Placez une pile de feuilles blanches au-dessus du document pour l'aplatir contre la glace d'exposition.

Symptôme	Cause	Solution
L'image n'a pas la taille souhaitée.	La glace d'exposition ou le panneau de documents est sale.	Nettoyez la glace d'exposition ou le panneau de documents. Reportez-vous à la section « Nettoyage du panneau de documents et de la glace d'exposition » (P.273).
	Le document est de type transparent, par exemple un transparent pour projecteur.	Placez une feuille de papier blanche sur le document que vous numérisez.
	Le document n'est pas bien aligné.	Chargez le document correctement.
	Les guides de document du chargeur de documents ne sont pas correctement positionnés.	Chargez le document correctement et alignez les guides de document contre le document.
	Le format du document n'est pas standard.	Définissez le format du document.
	Le document est plié.	Aplatissez la tuile et rechargez le document.
L'image n'est pas numérisée en couleur.	[Numérisation couleur] est défini sur [Noir et blanc] ou [Échelle de gris].	Définissez [Numérisation couleur] sur [Couleur].
L'image est grossière.	La résolution est trop basse.	Définissez une résolution supérieure.
	L'image est enregistrée avec une compression élevée.	Sélectionnez un taux de compression inférieur dans [Qualité / Taille fichier].
La gradation noir et blanc n'est pas reproduite correctement.	[Noir et blanc] est sélectionné pour [Numérisation couleur].	Définissez [Numérisation couleur] sur [Échelle de gris].

Problèmes liés au réseau

Cette section explique comment résoudre les problèmes liés au réseau.

En cas d'utilisation du protocole SMB

Lorsque le protocole SMB est utilisé, identifiez le symptôme dans le tableau ci-après pour appliquer la solution.

En cas de communication impossible avec la machine

Cause	Point de vérification	Solution
L'ordinateur et la machine n'utilisent pas le même protocole.	Même si vous pouvez rechercher la machine en utilisant [Démarrer] > [Rechercher], [Favoris réseau] n'affiche pas la machine.	Configurez la machine et chaque ordinateur de telle sorte qu'ils utilisent le même protocole SMB opérationnel.
La machine appartient à un autre réseau (sous-réseau).	Même si vous pouvez rechercher la machine en utilisant [Démarrer] > [Rechercher], [Favoris réseau] n'affiche pas la machine.	Si la machine et les ordinateurs sont définis sur des réseaux différents, adressez-vous à l'administrateur réseau.
Le nom d'hôte spécifié pour la machine est déjà utilisé.	Imprimez le relevé de configuration pour vérifier si le message « Repetitive Host Name » (nom d'hôte répétitif) figure dans les informations d'état SMB.	Utilisez l'outil Web de configuration d'imprimante Dell pour changer le nom d'hôte afin qu'il soit unique, ou restaurez les paramètres par défaut de la machine.

En cas de communication impossible avec la machine ou d'autres machines SMB

Cause	Point de vérification	Solution
Si [Mode maître auto] du protocole SMB est défini sur [Activé], le nombre de machines dont les informations peuvent être stockées est limité. Ce nombre dépend de l'environnement réseau.	La machine ou d'autres machines SMB ne peuvent pas faire l'objet de recherche à partir de l'icône Ordinateurs réseau.	Vérifiez le paramètre de [Mode maître auto] pour le protocole SMB. Si le paramètre est activé, changez son état en [Désactivé].

En cas d'impression impossible

Cause	Point de vérification	Solution
La machine traite un travail d'impression provenant d'un autre ordinateur. (Lorsque [SMB (Spoule)] est défini sur [Désactivée])	Vérifiez si la machine est en train de traiter un travail d'impression. (Une boîte de dialogue d'erreur d'écriture s'affiche pour indiquer qu'il n'y a plus d'espace pour stocker le travail d'impression.)	Patientez jusqu'à ce que la machine termine le traitement du travail d'impression, ou remplacez le paramètre de la machine par le mode [Spoule].
Le nombre de connexions à la machine dépasse le nombre maximal autorisé.	Vérifiez si la machine traite des demandes simultanées (demandes d'impression, requêtes d'état, etc.) provenant de plusieurs ordinateurs. (Une boîte de dialogue d'erreur d'écriture s'affiche pour indiquer qu'il n'est pas possible de connecter d'autres ordinateurs distants.)	Patientez quelques instants, puis réessayez d'imprimer.

En cas de suppression de documents impossible à partir de la fenêtre [Imprimer]

Cause	Point de vérification	Solution
Vous essayez de supprimer toutes les données d'impression de la fenêtre [Imprimer]. (Seul l'administrateur système est autorisé à supprimer toutes les données.)	Confirmez que vous essayez de supprimer les données d'impression à partir du menu [Imprimer]. (Menu [Annuler tous les documents].)	Sélectionnez les données d'impression à supprimer, puis supprimez-les à partir du menu [Document] de la fenêtre [Imprimer]. (Sélectionnez [Annuler].)
Les données d'impression appartiennent à un autre propriétaire.	Vérifiez si le nom affiché en tant que propriétaire des données d'impression sélectionnées et le nom de connexion Windows sont les mêmes.	Connectez-vous à Windows à l'aide du nom affiché en tant que propriétaire des données d'impression, puis supprimez-les.

Autres

Symptôme	Solution
Dans le relevé des travaux, un message indiquant que le nom du document est inconnu est affiché à la place du nom du travail correct.	Remplacez le paramètre de tampon de réception SMB par [Spoule sur disque dur] ou [Spoule en mémoire].

En cas d'utilisation de NetWare

Les causes, les points de vérification et les solutions possibles aux problèmes pouvant être rencontrés lors de l'utilisation de NetWare sont les suivants :

En cas d'impression impossible

Cause	Point de vérification	Solution
L'équipement réseau, comme les concentrateurs, ne prend pas en charge la détection automatique des types de trame.	Vérifiez si l'indicateur de liaison de données du port de l'équipement réseau auquel la machine est connectée est allumé. Assurez-vous également que les types de trame utilisés par les serveurs de fichiers du réseau sont standard.	Spécifiez le type de trame défini sur le serveur de fichiers connecté comme type de trame pour la machine.
Un problème s'est produit sur le réseau entre l'ordinateur et la machine.	Utilisez NWADMIN sur l'ordinateur pour vérifier si l'objet de la machine peut être affiché.*	Remplacez le câble réseau défaillant, connecté entre l'ordinateur et la machine.
L'expéditeur du travail (nom de groupe ou d'utilisateur) n'est pas spécifié dans [User] pour la file d'attente d'impression.	Utilisez NWADMIN à partir d'un ordinateur pour vérifier si les informations [User] de l'objet de file d'attente d'impression répertorient l'expéditeur du travail (nom de groupe ou d'utilisateur).*	Renvoyez les données d'impression à la file d'attente d'impression pour laquelle l'expéditeur du travail (nom de groupe ou d'utilisateur) est enregistré comme [User].
		Utilisez NWADMIN à partir d'un ordinateur pour enregistrer l'expéditeur du travail (nom de groupe ou d'utilisateur) dans [User] de [Print Que Information].*
La transmission du travail vers la file d'attente d'impression est interdite.	Utilisez PCONSOLE pour vérifier si [User can register to the queue] est défini sur [Yes] sous [Status] de [Print Que Information].	Utilisez PCONSOLE pour définir l'élément sur [Yes].
	Utilisez NWADMIN sur un ordinateur pour vous assurer que l'indicateur d'opérateur est vérifié avec [Recognition] de la file d'attente d'impression.*	Utilisez NWADMIN sur un ordinateur pour vous assurer que chaque élément de l'indicateur d'opérateur est vérifié avec [Recognition] de la file d'attente d'impression.*

Cause	Point de vérification	Solution
L'expéditeur du travail (nom de groupe ou d'utilisateur) n'est pas spécifié dans le paramètre d'utilisateur du serveur d'impression.	Utilisez NWADMIN à partir d'un ordinateur pour vérifier si les informations [User] du serveur d'impression répertorient l'expéditeur du travail (nom de groupe ou d'utilisateur).*	Renvoyez les données d'impression à la file d'attente d'impression dont [User] de [Print Server Information] comprend l'expéditeur du travail (nom de groupe ou d'utilisateur).
		Utilisez NWADMIN à partir d'un ordinateur pour enregistrer l'expéditeur du travail (nom de groupe ou d'utilisateur) pour les informations [User] du serveur d'impression.*
La file d'attente d'impression à laquelle l'utilisateur a transmis les données d'impression n'est pas affectée à la machine.	Utilisez NWADMIN à partir d'un ordinateur pour vérifier l'affectation [Assignment] de la file d'attente d'impression et s'assurer que la machine est affectée dans la liste des imprimantes desservies par la file d'attente d'impression.*	Renvoyez les données d'impression à la file d'attente d'impression affectée à la machine.*
		Utilisez NWADMIN à partir d'un ordinateur pour ajouter la file d'attente d'impression à la machine.*
Le format des données d'impression et les paramètres d'environnement de l'impression de l'ordinateur ne correspondent pas.	-	Si l'ordinateur exécute Windows, définissez-le pour qu'il ne génère aucune sortie (Ctrl-D).
Le nombre de files d'attente d'impression défini pour la machine dépasse le nombre maximal autorisé.	Utilisez NWADMIN à partir d'un ordinateur pour vérifier dans la file d'attente d'impression de [Assignment] si la file d'attente souhaitée pour la machine est affectée.*	Renvoyez les données d'impression à la file d'attente d'impression affectée à la machine.*
Le serveur de fichiers esclave n'est pas configuré. (mode [Services de Bindery])	Utilisez PCONSOLE à partir d'un ordinateur pour vérifier si le serveur de fichiers esclave est enregistré dans [Service NetWare Server] pour le serveur d'impression indiqué par [Print Server Information].*	Utilisez PCONSOLE à partir d'un ordinateur pour enregistrer le serveur de fichiers esclave et prendre en compte les paramètres configurés.*
La configuration du serveur de fichiers esclave n'est pas compatible. (mode [Services de Bindery])	Utilisez PCONSOLE à partir d'un ordinateur pour vérifier si le type d'imprimante est défini sur [Defined Elsewhere] sous [Print Server Information] > [Printer] > [Printer xxx Environment Settings].*	Si le type d'imprimante n'est pas défini sur [Defined Elsewhere], appliquez le paramètre [Defined Elsewhere], puis tenez compte des paramètres configurés.*

Cause	Point de vérification	Solution
Le numéro du fond de page des données d'impression et de l'imprimante ne correspondent pas.	Utilisez NWADMIN sur un ordinateur pour sélectionner la machine et vérifier si le premier numéro du fond de page dans les paramètres d'environnement correspond à celui des données d'impression.*	Utilisez NWADMIN sur un ordinateur pour faire correspondre le numéro [Start Form] des paramètres d'environnement de la machine à celui des données d'impression.*
Les paramètres de niveau pour la somme de contrôle IPX ne correspondent pas.	Utilisez la commande set dans l'écran de la console sur le serveur de fichiers pour vérifier que la somme de contrôle IPX est définie sur le niveau 2.	Entrez la commande ci-après dans l'écran de la console sur le serveur de fichiers pour définir la somme de contrôle IPX sur le niveau 0 ou 1. set Enable IPX Checksum=x (x = 0 ou 1)
Les paramètres de niveau pour la signature du paquet NCP ne correspondent pas.	Utilisez la commande set dans l'écran de la console sur le serveur de fichiers pour vérifier que la signature du paquet NCP est définie sur le niveau 3.	Entrez la commande ci-après dans l'écran de la console sur le serveur de fichiers pour définir la signature du paquet NCP sur le niveau 0, 1 ou 2, puis redémarrez le serveur de fichiers. set NCP Packet Signature Option=x (x = 0, 1 ou 2)
Le nom du périphérique par défaut est incorrect.	Imprimez le relevé de configuration pour vérifier les 6 derniers chiffres (3 octets) de l'adresse Ethernet.	Définissez le nom du périphérique à l'aide de l'adresse Ethernet correcte.
		Définissez un nom de périphérique différent du nom par défaut.
Le nom de l'arborescence de répertoires n'est pas configuré.	Imprimez le relevé de configuration pour vérifier que le nom de l'arborescence est spécifié.	Définissez le nom de l'arborescence.
Le contexte n'est pas défini.	Imprimez le relevé de configuration pour vérifier que le contexte est spécifié.	Définissez le contexte.
Connexion à un objet d'imprimante différent.	Utilisez NWADMIN à partir d'un ordinateur pour vérifier que l'objet correct est affecté dans les informations de mise en page du serveur d'impression.*	Utilisez le Driver CD Kit sur un ordinateur pour définir correctement le nom du serveur de fichiers/nom de l'arborescence/contexte/mode actif.
		Utilisez l'outil Web de configuration d'imprimante Dell à partir d'un ordinateur pour définir correctement le nom du serveur de fichiers/nom de l'arborescence/contexte/mode actif.
Le port NetWare de la machine n'est pas activé.	Imprimez le relevé de configuration pour vérifier que le port NetWare est activé.	Cochez la case [Activé] de [NetWare] pour activer le port.

Cause	Point de vérification	Solution
Le serveur de fichiers est hors service.	Recherchez le serveur de fichiers dans [Favoris réseau].	Démarrez le serveur de fichiers.
Un autre périphérique sur le réseau porte le même nom.	Eteignez la machine, puis utilisez NWADMIN à partir d'un ordinateur pour vérifier que l'état de l'objet d'imprimante adéquat est « veille ».	Utilisez le Driver CD Kit sur un ordinateur pour définir un nom de périphérique différent.
Le port NetWare n'est pas activé.	Imprimez le relevé de configuration pour vérifier que le numéro du réseau est « 0000000 » (le serveur NetWare est hors service) lorsque vous utilisez le protocole IPX/SPX. Si vous utilisez le protocole TCP/IP, vérifiez que l'adresse IP est « 0.0.0.0 » (adresse statique non spécifiée ou serveur DHCP hors service).	Dans le cas du protocole IPX/SPX, démarrez le serveur NetWare. Dans le cas du protocole TCP/IP, définissez une adresse IP statique, ou démarrez le serveur DHCP.

* :Pour plus d'informations sur la configuration et les opérations, reportez-vous à la documentation en ligne de NetWare.

En cas d'affichage d'un message indiquant de mettre la machine hors tension

Cause	Point de vérification	Solution
Un problème NetWare s'est produit.	-	Redémarrez la machine. Patientez jusqu'à ce que l'écran disparaisse complètement avant de rallumer la machine.

Lorsque le résultat de l'impression n'est pas celui escompté

Cause	Point de vérification	Solution
La langue de l'imprimante des données d'impression et celle configurée sur la machine sont différentes.	Vérifiez la langue de l'imprimante sur la machine.	Faites correspondre la langue de l'imprimante des données d'impression à celle configurée sur la machine.

Si aucune notification n'est reçue

Les causes, les points de vérification et les solutions possibles lorsqu'un ordinateur qui a lancé un travail d'impression ne reçoit pas de notification sont les suivants :

Lorsque les problèmes d'impression ne sont pas notifiés

Cause	Point de vérification	Solution
L'utilisateur n'est pas répertorié dans la liste des destinataires pour les notifications du serveur d'impression.	Utilisez PCONSOLE sur l'ordinateur pour vérifier que l'utilisateur ou le groupe de l'utilisateur est enregistré sous [Print Server Information] > [Printer] > [Printer xxx Environment Settings] > [Notify].	Ajoutez le nom de l'utilisateur du travail ou le nom du groupe de l'utilisateur à [Notify].

Lorsque la fin du travail n'est pas indiquée

Cause	Point de vérification	Solution
L'option [Notify] n'a pas été spécifiée lorsque l'ordinateur a transmis les données d'impression.	Vérifiez que l'option [Notify] est spécifiée lors de la transmission des données d'impression.	Spécifiez l'option [Notify] lors de la transmission des données d'impression.
La commande Netware [CASTOFF] a été exécutée sur l'ordinateur.	-	Exécutez la commande NetWare [CASTON] sur l'ordinateur.

En cas d'utilisation du protocole TCP/IP

Les causes, les points de vérification et les solutions possibles lors de l'utilisation du protocole TCP/IP (LPD) sont décrits ci-dessous.

Windows XP, Windows Vista, Windows 7, Windows 8, Windows 8.1, Windows Server 2003, Windows Server 2008, Windows Server 2008 R2 ou Windows Server 2012

En cas d'impression impossible

Cause	Point de vérification	Solution
L'adresse IP est incorrecte.	Demandez à l'administrateur réseau de vérifier l'adresse IP de la machine.	Définissez une adresse IP correcte sur la machine.
Le volume de données d'impression envoyées dans une instruction à partir de l'ordinateur a dépassé le volume maximal pouvant être reçu lorsque le spoule LPD est défini sur spoule en mémoire.	Vérifiez la quantité de mémoire du spoule LPD et le volume des données d'impression transmises par une instruction.	Si le fichier des données d'impression dépasse la quantité de mémoire, divisez le fichier pour ne pas la dépasser. Si les données d'impression sont réparties dans plusieurs fichiers et dépassent la quantité de mémoire, diminuez le nombre de fichiers afin d'éviter le dépassement.

Cause	Point de vérification	Solution
Une erreur irrécupérable s'est produite lors du traitement de l'impression.	Vérifiez si des messages d'erreur sont affichés dans le panneau de commande.	Redémarrez la machine. Patientez jusqu'à ce que l'écran disparaisse complètement avant de rallumer la machine.
La machine n'est pas définie sur le protocole de transport correspondant à l'ordinateur.	Vérifiez le protocole de transport sélectionné sur la machine.	Sélectionnez le protocole de transport correspondant à l'ordinateur.
La machine tente de traiter un format de données qui ne correspond pas à celui des données d'impression transmises d'un ordinateur.	-	Définissez-le pour qu'il ne génère aucune sortie (Ctrl-D).

Lorsque le résultat de l'impression n'est pas celui escompté

Cause	Point de vérification	Solution
La langue de l'imprimante sélectionnée sur la machine ne correspond pas à celle des données d'impression.	Vérifiez la langue de l'imprimante sélectionnée sur la machine et celle des données d'impression.	Sélectionnez la langue de l'imprimante sur la machine qui correspond aux données d'impression.
L'ordinateur n'utilise pas le pilote d'impression fourni avec la machine (il utilise le pilote d'impression d'une autre société).	Vérifiez que le pilote d'impression de l'ordinateur correspond à celui fourni avec la machine.	Sur l'ordinateur, sélectionnez le pilote d'impression fourni avec la machine. Si le pilote d'impression n'apparaît pas dans la liste des pilotes disponibles, installez-le, puis sélectionnez-le. Un bon fonctionnement n'est pas garanti en cas d'utilisation d'un pilote d'impression d'une autre société.

Mac OS X 10.5/10.6/10.7/10.8

En cas d'impression impossible

Cause	Point de vérification	Solution
Le port LPD n'est pas activé.	Vérifiez que le port LPD est activé.	En cas d'impression avec une imprimante détectée à l'aide de Bonjour, cochez la case [Activé] de [LPD] pour activer le port.

En cas d'utilisation d'EtherTalk

Les symptômes, causes et solutions possibles aux problèmes pouvant être rencontrés lors de l'utilisation d'EtherTalk sont les suivants :

Cause	Point de vérification	Solution
Les documents sont imprimés par une autre machine.	Si une machine à laquelle le même nom d'imprimante a été affecté existe déjà sur le réseau, le nom de l'imprimante change automatiquement au démarrage de la machine. Selon l'heure de démarrage planifiée de l'imprimante, la machine peut donc être démarrée avec un autre nom, et les documents sont imprimés par une autre machine.	Une machine à laquelle le même nom d'imprimante a été affecté se trouve peut-être sur le réseau. Vérifiez le nom de l'imprimante, et modifiez-le s'il s'agit d'un doublon.
L'imprimante ne peut pas être affichée à partir des clients.	Si la machine est sous tension avant d'être connectée à un réseau, les clients risquent de ne pas pouvoir identifier le nom de l'imprimante et donc de ne pas pouvoir trouver l'imprimante.	Mettez la machine sous tension après la connexion au réseau. Si la machine est sous tension lors de la déconnexion du réseau, mettez-la hors tension, connectez-la au réseau, puis remettez-la sous tension.

Problèmes liés à l'outil Web de configuration d'imprimante Dell

Les causes, points de vérification et solutions aux problèmes pouvant être rencontrés lors de l'utilisation de l'outil Web de configuration d'imprimante Dell sont les suivants :

Symptôme	Solution
Impossible de se connecter à l'outil Web de configuration d'imprimante Dell.	La machine fonctionne-t-elle correctement ? Vérifiez que la machine est sous tension.
	Le port des Services Internet (HTTP) est-il activé ? Imprimez le relevé de configuration pour le vérifier.
	L'adresse Internet est-elle correctement entrée ? Vérifiez à nouveau l'adresse Internet. Si le problème persiste, entrez une adresse IP pour vous connecter à l'outil Web de configuration d'imprimante Dell.
	Un serveur proxy est-il utilisé ? Selon le serveur proxy, certaines connexions ne sont peut-être pas possibles.
Le message [Attendre] est affiché sans cesse.	Patientez quelques instants, comme indiqué. Si l'état ne change pas, cliquez sur le bouton [Actualiser]. Si cela ne donne aucun résultat, vérifiez que la machine fonctionne correctement.
Le bouton [Actualiser] ne fonctionne pas.	Utilisez-vous un navigateur spécifié ? Reportez-vous à la section « Installation de l'outil Web de configuration d'imprimante Dell » (P.482) pour vérifier si votre navigateur est pris en charge.
La sélection du menu dans le cadre gauche ne met pas à jour le contenu du cadre droit.	

Symptôme	Solution
L'affichage de l'écran est déformé.	Modifiez la taille de la fenêtre du navigateur.
Les informations les plus récentes ne sont pas affichées.	Cliquez sur le bouton [Actualiser].
Les caractères ne sont pas affichés correctement.	Utilisez la commande de langue pour l'Europe de l'Ouest.
Les nouveaux paramètres ne sont pas appliqués lorsque vous appuyez sur [Appliquer].	Les valeurs entrées sont-elles correctes ? Si une valeur située en dehors de la plage autorisée est entrée, la mise à jour sera automatiquement effectuée dans cette plage.
	Cela peut se produire lorsque le panneau de commande est utilisé, ou que l'opération vient juste de se terminer. Lorsque la fonction de réinitialisation automatique est définie, les paramètres configurés avec l'outil Web de configuration d'imprimante Dell ne sont pas appliqués tant que que l'heure de la réinitialisation automatique n'est pas passée. Patientez jusqu'à cette heure.
Lorsque vous cliquez sur [Appliquer], un message s'affiche dans le navigateur, indiquant que le serveur a renvoyé une réponse inefficace ou non reconnue, ou qu'il n'y a aucune donnée.	Le mot de passe est-il correct ? Les entrées fournies pour le mot de passe et la confirmation du mot de passe ne correspondent pas. Entrez le mot de passe correct.
	Redémarrez la machine.
Impossible de supprimer les travaux.	Patientez quelques instants, puis cliquez sur [Actualiser].

Problèmes liés aux fonctions de courrier électronique

Les symptômes et les solutions possibles aux problèmes pouvant être rencontrés lors de l'utilisation du Service de notification par courriel, de la fonction Impression courrier électronique, du service Courriel et du service Fax Internet sont les suivants :

Symptôme	Solution
Impossible de recevoir du courrier électronique (Impression courriel et Fax Internet).	L'adresse électronique de la machine est-elle configurée ?
	Le paramètre [Réception courrier électronique] est-il défini sur [Activé] ?
	Des paramètres tels que les adresses IP pour les serveurs SMTP et POP3 (si le protocole POP3 est sélectionné comme protocole de courrier entrant) sont-ils configurés correctement ?
	Le nom d'utilisateur et le mot de passe POP3 sont-ils entrés correctement ?
	Le paramètre [Filtrage des domaines] est-il défini ? Vérifiez si votre propre domaine est défini sur [Autorisation des domaines] dans l'outil Web de configuration d'imprimante Dell.
	Les serveurs SMTP et/ou POP fonctionnent-ils correctement ? Adressez-vous à votre administrateur réseau.

Symptôme	Solution
Impossible de transmettre du courrier électronique (Service de notification par courriel, Fax Internet et Courriel).	L'adresse électronique de la machine est-elle configurée ?
	Le [Service de notification par courriel] est-il défini sur [Activé] ? (Pour le Service de notification par courriel).
	Le paramètre [Envoi courrier électronique] est-il défini sur [Activé] ?
	L'adresse IP du serveur SMTP est-elle configurée correctement ?
	Les paramètres de notification de transmission sont-ils configurés correctement ? (pour le Service de notification par courriel) Vérifiez les paramètres sous l'onglet [Propriétés] dans l'outil Web de configuration d'imprimante Dell
	L'adresse de destination est-elle correctement entrée ?
	Le serveur SMTP fonctionne-t-il correctement ? Adressez-vous à votre administrateur réseau.

Problèmes de connexion Internet/intranet

Les causes et les solutions possibles aux problèmes pouvant être rencontrés lors de la connexion à Internet ou à l'intranet sont les suivants :

En cas d'échec de la connexion Internet/intranet

Cause	Solution
La fonction d'authentification utilisée par le serveur à distance n'est pas prise en charge par la machine.	Seule l'authentification de base est prise en charge par la machine. Elle ne gère pas les authentifications NTLM/Digest. Pour des raisons de sécurité, choisissez la fonction d'authentification à l'aide du protocole SSL.
Les services de liaison à distance utilisés ne prennent pas en charge le modèle ou les accessoires de la machine.	Achetez des produits/modèles/accessoires pris en charge par les services de liaison à distance.
L'adresse IP est incorrecte.	Vérifiez l'adresse IP. Si l'adresse IP est incorrecte, définissez une adresse IP statique, ou résolvez l'adresse IP à l'aide de DHCP ou Autonet.
L'adresse de la passerelle IP est incorrecte.	Définissez l'adresse de la passerelle IP correcte lors de la connexion au serveur proxy ou à un serveur Web via la passerelle IP.
Le masque de sous-réseau est incorrect.	Définissez le masque de sous-réseau correct qui correspond à votre environnement.
L'adresse du serveur DNS est incorrecte.	Vérifiez l'adresse du serveur DNS.
Le serveur DNS sélectionné ne peut pas résoudre l'adresse.	Sélectionnez un serveur DNS qui peut résoudre l'adresse. <ul style="list-style-type: none"> • En cas de connexion via le serveur proxy Définissez l'adresse IP d'un serveur DNS qui peut résoudre l'adresse du serveur proxy. • En cas de non-connexion via le serveur proxy Définissez l'adresse IP d'un serveur DNS qui peut résoudre l'adresse de destination.
L'adresse qui n'utilise pas de serveur proxy est incorrecte.	Vérifiez si seules les adresses qui n'utilisent pas de serveur proxy sont définies. Même si les adresses n'utilisant pas de serveur proxy sont spécifiées à l'aide du nom de domaine complet (FQDN), le serveur enregistré n'est pas exclu si un serveur fait l'objet d'un accès direct à l'aide de son adresse IP. Définissez l'adresse de sorte qu'elle n'utilise pas de serveur proxy. De même, si vous spécifiez directement une adresse qui n'utilise pas de serveur proxy, le serveur enregistré n'est pas exclu si un serveur fait l'objet d'un accès avec le nom de domaine complet (FQDN). Définissez une adresse IP avec le nom de domaine complet (FQDN) de sorte qu'elle n'utilise pas de serveur proxy.
Le serveur souhaité ou le serveur proxy est hors service.	Vérifiez que le serveur souhaité ou le serveur proxy fonctionne correctement.
Le câble réseau n'est pas raccordé, ou il est endommagé.	Vérifiez que le câble réseau est correctement raccordé. Il est recommandé d'utiliser une configuration d'arborescence d'extension avec laquelle les déconnexions réseau se produisent rarement.
Impossible de communiquer en raison de la surcharge de l'application serveur.	Patientez quelques instants, puis réessayez l'accès.

Cause	Solution
Une erreur se produit, et elle n'est pas affichée dans le panneau de commande.	Bien qu'une erreur se produise lors du traitement en arrière-plan, aucun message n'apparaît dans le panneau de commande. Affichez l'écran [État des travaux], ou imprimez le relevé des travaux pour vérifier le résultat.
Impossible d'accéder au serveur proxy, au pare-feu ou au serveur Web en raison du contrôle d'accès.	Les types de contrôle d'accès ci-après sont utilisés. Vérifiez quel contrôle d'accès est configuré. <ul style="list-style-type: none"> • Restriction d'adresse (port) • Restriction SSL • Restriction d'accès utilisateur (y compris les niveaux de droits d'accès) • Bloc de contenu • Restriction de modèle (impossible d'utiliser HTTP, etc.) • Restriction de la taille des données de transfert • Restriction de méthode (impossible d'utiliser POST, etc.) • Restriction d'en-tête HTTP (seuls les navigateurs spécifiés sont acceptés, etc.) • Restriction d'heure (uniquement disponible pendant une période spécifiée, etc.)

En cas d'échec de la connexion à un serveur Web souhaité

Cause	Solution
Le paramètre permettant d'utiliser le serveur proxy n'est pas configuré.	Dans l'environnement utilisant le serveur proxy, vous devez configurer la machine de sorte qu'elle utilise le serveur proxy pour se connecter au serveur Web souhaité. Assurez-vous de configurer les paramètres permettant d'utiliser le serveur proxy.
Le paramètre permettant d'utiliser un serveur proxy est configuré même si l'environnement n'en utilise pas.	Dans un environnement qui n'utilise pas de serveur proxy, comme dans le cas d'une connexion à un intranet, ne configurez pas les paramètres pour qu'ils utilisent le serveur proxy.
L'adresse du serveur proxy est incorrecte.	Lorsque les paramètres d'utilisation d'un serveur proxy sont configurés, vous pouvez vous connecter au serveur web souhaité uniquement si l'adresse IP du serveur proxy est correcte. Définissez l'adresse IP correcte du serveur proxy.
Lorsque l'accès au serveur proxy requiert une authentification, vous ne pouvez pas vous y connecter, car le nom d'utilisateur ou le mot de passe est incorrect.	Sur la machine, définissez le nom d'utilisateur et le mot de passe qui permettent la connexion au serveur proxy.

Problèmes de connexion IPv4 et IPv6

Les causes et les solutions possibles aux problèmes pouvant être rencontrés lors de l'utilisation d'une adresse IPv4 ou IPv6 sont les suivantes :

Impossible de se connecter à l'aide d'une adresse IPv4

Symptôme	Solution
Lorsqu'un 0 (zéro) est ajouté au début d'une valeur pour l'adresse IPv4 (par exemple, 192.0.2.010), la connexion échoue.	N'ajoutez pas de 0 (zéro) à chaque valeur d'une adresse IPv4.

Impossible de se connecter à l'aide d'une adresse IPv6

Symptôme	Solution
Vous ne parvenez pas à vous connecter à la machine avec l'adresse de liaison locale.	Lorsque vous spécifiez l'adresse de liaison locale de la machine, un ID d'étendue doit être ajouté à l'adresse. Par exemple, lorsque vous utilisez Internet Explorer 7 sur Windows Vista pour accéder à l'adresse « fe80::203:baff:fe48:9010 », vous devez ajouter le numéro de connexion de la zone locale de l'adaptateur Ethernet (par exemple, 8) pour Windows Vista à l'adresse de la façon suivante : fe80::203:baff:fe48:9010%8
La machine ne peut pas se connecter à un ordinateur exécutant un système d'exploitation Windows prenant en charge IPv6.	Affectez une adresse IPv6 statique à l'ordinateur qui exécute un système d'exploitation Windows prenant en charge IPv6. Enregistrez ensuite l'adresse IPv6 dans la machine comme adresse de l'hôte qui autorise la communication.
Impossible de trouver un périphérique en dehors du routeur.	Lorsque vous cherchez un périphérique en dehors du routeur via SMB, spécifiez directement l'adresse. La diffusion multiple est prise en charge uniquement au sein d'une liaison locale (FF02::1).
Lorsque SSL est activé dans l'outil Web de configuration d'imprimante Dell, même si vous spécifiez « http://[adresse IPv6] », vous n'êtes pas redirigé vers « https://[IPv6 address] ».	Lorsque SSL est activé, spécifiez directement « https://[adresse IPv6] ».

Impossible d'imprimer à l'aide d'une adresse IPv6

Symptôme	Solution
Sur un réseau IPv6 sans serveur DNS, un ordinateur exécutant un système d'exploitation Windows qui prend en charge IPv6 ne peut pas se connecter à une imprimante partagée Windows.	Enregistrez le nom d'ordinateur de la machine dans le fichier « hosts » stocké dans l'ordinateur équipé du système d'exploitation Windows prenant en charge IPv6. Par exemple, effectuez l'enregistrement dans le fichier suivant : C:\Windows\system32\driver\etc\hosts

Symptôme	Solution
La communication IPv6 ne peut pas être établie avec NetWare.	NetWare ne prend pas en charge la communication IPv6. Utilisez IPv4 pour NetWare.

Impossible de numériser à l'aide d'une adresse IPv6

Symptôme	Solution
Lorsque la machine est configurée avec une adresse de liaison locale uniquement, le transfert de fichier échoue.	Affectez une adresse globale à la machine.
Lorsque vous spécifiez le nom de l'ordinateur sur un serveur de destination de stockage du service Numérisation bureau (SMB) dans un environnement IPv6 sans serveur DNS, les données numérisées ne peuvent pas être transférées.	Les données numérisées ne peuvent pas être transférées avec le protocole SMB si un serveur de destination est spécifié à l'aide du nom de l'ordinateur. Utilisez le format IPv6 pour spécifier le serveur.
La machine ne fonctionne pas correctement si la destination directe du fax Internet est spécifiée dans un format littéral d'adresse IPv6. Exemple : csw@[ipv6:2001:db8::1]	Dans un environnement IPv6, utilisez un serveur DNS et spécifiez une destination à l'aide d'un nom de domaine complet (FQDN).
La machine ne fonctionne pas correctement si l'adresse électronique du service de courrier électronique est spécifiée dans un format littéral d'adresse IPv6. Exemple : csw@[ipv6:2001:db8::1]	Dans un environnement IPv6, utilisez un serveur DNS et spécifiez une adresse électronique à l'aide d'un nom de domaine complet (FQDN).

Autres problèmes liés aux adresses IPv6

Symptôme	Solution
Impossible de rechercher les périphériques à l'aide des adresses IPv6 dans UPnP.	Dans un environnement IPv6, utilisez l'interface Fonction Discovery de Web Services on Devices (WSD).
Dans un réseau IPv6 sans serveur DNS installé, l'authentification échoue si un serveur d'authentification SMB est spécifié à l'aide du nom de l'ordinateur.	Spécifiez directement l'adresse IPv6 pour indiquer le nom d'ordinateur d'un serveur d'authentification.

Symptôme	Solution
Lorsque le service Applications web est utilisé, vous ne pouvez pas spécifier correctement l'URL de destination à l'aide de l'adresse IPv6. Exemple : http://[ipv6:2001:db8::1]	Dans un environnement IPv6, utilisez un serveur DNS et spécifiez l'URL de destination d'un service distant à l'aide d'un nom de domaine complet (FQDN).
Les adresses IPv6 ne sont pas correctement enregistrées dans les journaux de travaux de sortie.	Utilisez un réseau IPv4 pour une journalisation correcte.

Problèmes liés à la fonction Impression locale - Texte

Les symptômes, les causes et les solutions aux problèmes pouvant être rencontrés lors de l'utilisation de la fonction Impression locale - Texte sont les suivants :

Symptôme	Cause	Solution
La fonction [Impression locale - Texte] n'est pas affichée dans l'écran [Accueil].	La case [Impression locale] de l'outil Web de configuration d'imprimante Dell n'est pas cochée.	Cochez la case [Impression locale] de l'outil Web de configuration d'imprimante Dell pour activer le service.

Problèmes liés à la fonction Impression locale - Photos

Les symptômes, les causes et les solutions aux problèmes pouvant être rencontrés lors de l'utilisation de la fonction Impression locale - Photos sont les suivants :

Symptôme	Cause	Solution
Le résultat de l'impression est une feuille blanche.	Les fichiers ne pouvant pas être imprimés (fichiers image dans un autre format que DCF1.0) sont inclus parmi les fichiers spécifiés pour l'impression.	Les fichiers ne pouvant pas être imprimés (fichiers images dans un format autre que DCF1.0) ne sont pas imprimés avec l'impression d'index. Spécifiez de nouveau l'impression, en excluant les images qui ne sont pas affichées pour l'impression d'index. REMARQUE • Notez que la modification ou l'enregistrement de fichiers images au format DCF1.0 sur un ordinateur transforme leur format en un autre.

Code d'état

Cette section décrit les codes d'état.

Un message d'erreur et un code d'état (***_***) sont affichés si l'impression s'est terminée de façon anormale en raison d'une erreur, ou si la machine ne fonctionne pas correctement.

Pour le fax, un code d'état s'affiche également dans un relevé d'activité et un relevé de transmission - Travail non remis.

Pour résoudre les problèmes, reportez-vous aux codes d'état répertoriés dans le tableau ci-après.

REMARQUE • Si un code d'état s'affiche, les données d'impression restant dans la machine et les informations stockées dans la mémoire de celle-ci ne sont pas sécurisées.

Si un code d'état affiché n'est pas répertorié dans le tableau ci-après, ou si vous ne parvenez pas à résoudre une erreur même en suivant les instructions décrites dans ce tableau, contactez le support client sur le site dell.com/contactdell.

Code d'état	Cause et solution
002-500	<p>[Problème] Une erreur s'est produite lors du travail de numérisation.</p> <p>[Action] Effectuez de nouveau l'opération. Vérifiez également si la limite de crédit pour le service Numérisation est définie lorsque le type de comptabilisation est ColorTrack. Si le problème persiste, contactez le support client sur le site dell.com/contactdell.</p>

Code d'état	Cause et solution
003-311 003-318 003-319 003-320 003-321 003-322 003-323 003-324 003-325 003-326 003-327 003-328 003-329 003-330 003-331 003-332 003-333 003-334 003-335 003-336 003-337 003-338 003-339 003-340 003-341 003-342 003-343 003-344 003-345 003-346	<p>[Problème] Une erreur s'est produite.</p> <p>[Action] Éteignez l'interrupteur d'alimentation, assurez-vous que l'écran digital est vide, puis rallumez l'interrupteur d'alimentation. Si le même message s'affiche encore, contactez le support client sur le site dell.com/contactdell.</p>
003-700	<p>[Problème] Trop de documents sont placés dans le chargeur de documents, une fois le bourrage papier éliminé.</p> <p>[Action] Vérifiez le résultat, puis replacez les documents qui n'ont pas encore été copiés.</p>
003-702	<p>[Problème] Vous avez essayé de copier simultanément un document recto verso en spécifiant un taux de réduction/agrandissement différent pour chaque côté.</p> <p>[Action] Spécifiez le même taux de réduction/agrandissement pour les deux côtés.</p>
003-703	<p>[Problème] Le graphique de calibrage n'est pas détecté correctement.</p> <p>[Action] Placez correctement le graphique de calibrage.</p>
003-704	<p>[Problème] Un erreur se trouve dans le modèle de calibrage lu, et la machine est peut-être hors service.</p> <p>[Action] Effectuez de nouveau le calibrage. Si le problème persiste, contactez le support client sur le site dell.com/contactdell.</p>

Code d'état	Cause et solution
003-705	<p>[Problème] La copie commence avant que la machine ne quitte le mode Économie d'énergie et ne détecte le changement de format du magasin, lorsque le format papier chargé dans le magasin a été modifié en mode Économie d'énergie.</p> <p>[Action] Annulez la copie, puis effectuez de nouveau l'opération de copie.</p>
003-750	<p>[Problème] Impossible de stocker des documents à l'aide de la fonction Documents reliés recto verso.</p> <p>[Action] Vérifiez les paramètres de la fonction Documents reliés recto verso.</p>
003-751	<p>[Problème] Impossible de traiter le document, car la zone de numérisation spécifiée est trop petite.</p> <p>[Action] Augmentez la résolution ou la zone de numérisation.</p>
003-752	<p>[Problème] Un document de format mixte devait être numérisé en 600 ppp, couleur, recto verso.</p> <p>[Action] Définissez [Résolution] sur [400 ppp] ou une valeur inférieure, puis essayez de nouveau la numérisation.</p>
003-753	<p>[Problème] Un document de format mixte devait être numérisé en haute résolution, recto verso.</p> <p>[Action] Définissez [Résolution] sur [200 ppp], puis essayez de nouveau la numérisation.</p>
003-754 003-755	<p>[Problème] Une erreur s'est produite dans le chargeur de documents.</p> <p>[Action] Réexécutez le travail.</p>
003-756	<p>[Problème] Le document faxé est vide.</p> <p>[Action] Vérifiez si le document est vierge ou si la face du document à faxer est chargée correctement.</p>
003-757	<p>[Problème] Un document de format mixte devait être numérisé en haute résolution, recto verso.</p> <p>[Action] Définissez [Résolution] sur [300 ppp] ou une valeur inférieure, puis réessayez de numériser le document.</p>
003-760	<p>[Problème] Une combinaison incompatible de fonctions est spécifiée pour les conditions de numérisation du document.</p> <p>[Action] Vérifiez les options sélectionnées.</p>
003-761	<p>[Problème] Le format papier du magasin sélectionné pour la permutation automatique des magasins est différent de celui sélectionné pour le mode Papier auto.</p> <p>[Action] Modifiez le format papier du magasin, ou changez les paramètres [Priorité type de papier].</p>

Code d'état	Cause et solution
003-763	<p>[Problème] Une erreur s'est produite lors de la lecture du graphique de calibrage.</p> <p>[Action] Placez correctement le graphique de calibrage sur la glace d'exposition. Reportez-vous à la section « Procédure de calibrage » (P.276).</p>
003-780	<p>[Problème] Échec de la compression du document numérisé.</p> <p>[Action] Réduisez la résolution ou le taux du paramètre [Réduction/Agrandissement] pour diminuer la taille des données, ou divisez les données pour les envoyer séparément.</p>
003-795	<p>[Problème] Lorsque vous agrandissez/réduisez un document numérisé au format papier spécifié, le taux de réduction/agrandissement dépasse la plage autorisée.</p> <p>[Action] Suivez l'une des procédures ci-après :</p> <ul style="list-style-type: none"> • Entrez manuellement un taux de réduction/agrandissement. • Modifiez le format papier.
005-275 005-280	<p>[Problème] Une erreur s'est produite dans le chargeur de documents.</p> <p>[Action] Éteignez l'interrupteur d'alimentation, assurez-vous que l'écran digital est vide, puis rallumez l'interrupteur d'alimentation. Si le problème persiste, contactez le support client sur le site dell.com/contactdell.</p>
010-330	<p>[Problème] Une erreur s'est produite dans la machine.</p> <p>[Action] Éteignez l'interrupteur d'alimentation, assurez-vous que l'écran digital est vide, puis rallumez l'interrupteur d'alimentation. Si le problème persiste, contactez le support client sur le site dell.com/contactdell.</p>
010-371 010-372 010-373 010-374 010-375 010-376 010-377 010-378 010-379 010-380 010-381 010-382 010-398	<p>[Problème] Une erreur s'est produite dans la machine.</p> <p>[Action] Éteignez l'interrupteur d'alimentation, assurez-vous que l'écran digital est vide, puis rallumez l'interrupteur d'alimentation. Si le même message s'affiche encore, contactez le support client sur le site dell.com/contactdell.</p>

Code d'état	Cause et solution
012-210 012-211 012-212 012-213 012-221 012-223 012-224 012-225 012-226 012-227 012-228 012-229 012-230 012-231 012-232 012-233 012-234 012-241 012-243	<p>[Problème] Mauvais fonctionnement du module de finition</p> <p>[Action] Éteignez l'interrupteur d'alimentation, assurez-vous que l'écran digital est vide, puis rallumez l'interrupteur d'alimentation. Si le problème persiste, contactez le support client sur le site dell.com/contactdell.</p>
012-246	<p>[Problème] La plieuse/brocheuse n'est pas complètement insérée dans le module de finition.</p> <p>[Action] Insérez complètement la plieuse/brocheuse dans le module de finition, et mettez la machine hors tension, puis sous tension.</p>
012-247 012-249	<p>[Problème] Mauvais fonctionnement du module de finition</p> <p>[Action] Éteignez l'interrupteur d'alimentation, assurez-vous que l'écran digital est vide, puis rallumez l'interrupteur d'alimentation. Si le problème persiste, contactez le support client sur le site dell.com/contactdell.</p>
012-255	<p>[Problème] Mauvais fonctionnement du bac de finition</p> <p>[Action] Éteignez l'interrupteur d'alimentation, assurez-vous que l'écran digital est vide, puis rallumez l'interrupteur d'alimentation. Si le problème persiste, contactez le support client sur le site dell.com/contactdell.</p>

Code d'état	Cause et solution
012-259 012-260 012-261 012-263 012-264 012-265 012-266 012-268 012-269 012-280 012-282 012-283 012-284 012-286 012-287 012-291 012-295 012-296	<p>[Problème] Mauvais fonctionnement du module de finition</p> <p>[Action] Éteignez l'interrupteur d'alimentation, assurez-vous que l'écran digital est vide, puis rallumez l'interrupteur d'alimentation. Si le problème persiste, contactez le support client sur le site dell.com/contactdell.</p>
012-334	<p>[Problème] Une erreur s'est produite.</p> <p>[Action] Éteignez l'interrupteur d'alimentation, assurez-vous que l'écran digital est vide, puis rallumez l'interrupteur d'alimentation. Si le même message réapparaît, contactez le support client sur le site dell.com/contactdell.</p>
012-402	<p>[Problème] Le récupérateur de la perforeuse du module de finition n'est pas installé.</p> <p>[Action] Installez le récupérateur de la perforeuse. Si le même message s'affiche après l'installation, retirez le récupérateur, puis réinstallez-le.</p>
012-500	<p>[Problème] Une erreur s'est produite dans le module de finition.</p> <p>[Action] Éteignez l'interrupteur d'alimentation, assurez-vous que l'écran digital est vide, puis rallumez l'interrupteur d'alimentation. Si le même message réapparaît, contactez le support client sur le site dell.com/contactdell.</p>
013-210 013-211 013-212 013-213 013-220	<p>[Problème] Une erreur s'est produite dans le module de reliure.</p> <p>[Action] Éteignez l'interrupteur d'alimentation, assurez-vous que l'écran digital est vide, puis rallumez l'interrupteur d'alimentation. Si le problème persiste, contactez le support client sur le site dell.com/contactdell.</p>

Code d'état	Cause et solution
016-210 016-211 016-212 016-213 016-214 016-215 016-216 016-217 016-218 016-219	<p>[Problème] Une erreur s'est produite dans le logiciel.</p> <p>[Action] Éteignez l'interrupteur d'alimentation, assurez-vous que l'écran digital est vide, puis rallumez l'interrupteur d'alimentation. Si le problème persiste, contactez le support client sur le site dell.com/contactdell.</p>
016-220 016-221 016-222 016-223 016-224 016-225 016-226 016-227 016-228	<p>[Problème] Une erreur s'est produite dans le chargeur de documents.</p> <p>[Action] Éteignez l'interrupteur d'alimentation, assurez-vous que l'écran digital est vide, puis rallumez l'interrupteur d'alimentation. Si le problème persiste, contactez le support client sur le site dell.com/contactdell.</p>
016-229 016-230	<p>[Problème] Une erreur s'est produite dans le logiciel.</p> <p>[Action] Éteignez l'interrupteur d'alimentation, assurez-vous que l'écran digital est vide, puis rallumez l'interrupteur d'alimentation. Si le problème persiste, contactez le support client sur le site dell.com/contactdell.</p>
016-232	<p>[Problème] Une erreur s'est produite lors de l'initialisation de la carte de compression élevée.</p> <p>[Action] Éteignez l'interrupteur d'alimentation, assurez-vous que l'écran digital est vide, puis rallumez l'interrupteur d'alimentation. Si le problème persiste, contactez le support client sur le site dell.com/contactdell.</p>
016-233	<p>[Problème] Une erreur s'est produite dans le logiciel.</p> <p>[Action] Éteignez l'interrupteur d'alimentation, assurez-vous que l'écran digital est vide, puis rallumez l'interrupteur d'alimentation. Si le problème persiste, contactez le support client sur le site dell.com/contactdell.</p>
016-234 016-235 016-236 016-237 016-238 016-239	<p>[Problème] Une erreur s'est produite dans la fonction Authentification de la machine.</p> <p>[Action] Éteignez l'interrupteur d'alimentation, assurez-vous que l'écran digital est vide, puis rallumez l'interrupteur d'alimentation. Si le problème persiste, contactez le support client sur le site dell.com/contactdell.</p>
016-240	<p>[Problème] Une erreur s'est produite dans le chargeur de documents.</p> <p>[Action] Éteignez l'interrupteur d'alimentation, assurez-vous que l'écran digital est vide, puis rallumez l'interrupteur d'alimentation. Si le problème persiste, contactez le support client sur le site dell.com/contactdell.</p>

Code d'état	Cause et solution
016-242	<p>[Problème] Une erreur s'est produite dans la machine.</p> <p>[Action] Éteignez l'interrupteur d'alimentation, assurez-vous que l'écran digital est vide, puis rallumez l'interrupteur d'alimentation. Si le problème persiste, contactez le support client sur le site dell.com/contactdell.</p>
016-310 016-311 016-312 016-313 016-314 016-315 016-316 016-317 016-318 016-319 016-320 016-321 016-322 016-323 016-324 016-325 016-326 016-327	<p>[Problème] Une erreur s'est produite.</p> <p>[Action] Éteignez l'interrupteur d'alimentation, assurez-vous que l'écran digital est vide, puis rallumez l'interrupteur d'alimentation. Si le même message réapparaît, contactez le support client sur le site dell.com/contactdell.</p>
016-330 016-331 016-332	<p>[Problème] Une erreur s'est produite dans la machine.</p> <p>[Action] Éteignez l'interrupteur d'alimentation, assurez-vous que l'écran digital est vide, puis rallumez l'interrupteur d'alimentation. Si le même message réapparaît, contactez le support client sur le site dell.com/contactdell.</p>
016-335 016-336 016-337 016-338 016-339 016-340 016-341 016-342	<p>[Problème] Une erreur s'est produite.</p> <p>[Action] Éteignez l'interrupteur d'alimentation, assurez-vous que l'écran digital est vide, puis rallumez l'interrupteur d'alimentation. Si le même message s'affiche encore, contactez le support client sur le site dell.com/contactdell.</p>

Code d'état	Cause et solution
016-345 016-347 016-348 016-350 016-351 016-360 016-362 016-363 016-364 016-365 016-366 016-367 016-368 016-369 016-370 016-371	<p>[Problème] Une erreur s'est produite.</p> <p>[Action] Éteignez l'interrupteur d'alimentation, assurez-vous que l'écran digital est vide, puis rallumez l'interrupteur d'alimentation. Si le même message s'affiche encore, contactez le support client sur le site dell.com/contactdell.</p>
016-372 016-373 016-374 016-375 016-376 016-377 016-378 016-379 016-380 016-381 016-382	<p>[Problème] Une erreur s'est produite.</p> <p>[Action] Éteignez l'interrupteur d'alimentation, assurez-vous que l'écran digital est vide, puis rallumez l'interrupteur d'alimentation. Si le même message s'affiche encore, contactez le support client sur le site dell.com/contactdell.</p>
016-400	<p>[Problème] Le nom d'utilisateur ou le mot de passe pour l'authentification 802.lx ne correspond pas.</p> <p>[Action] Vérifiez les entrées, puis tapez le nom d'utilisateur ou le mot de passe corrects. Si l'erreur persiste, vérifiez que l'environnement réseau est défini correctement.</p>
016-401	<p>[Problème] La méthode d'authentification 802.lx ne peut pas être traitée.</p> <p>[Action] Définissez la même méthode d'authentification sur la machine que sur le serveur d'authentification.</p>
016-402	<p>[Problème] Le délai de la connexion d'authentification est dépassé.</p> <p>[Action] Vérifiez la connexion réseau et changez le paramètre du périphérique d'authentification connecté physiquement à la machine via le réseau. Vérifiez également la connexion entre le périphérique et la machine.</p>

Code d'état	Cause et solution
016-403	<p>[Problème] Le certificat racine ne correspond pas.</p> <p>[Action] Confirmez le serveur d'authentification, et stockez le certificat racine du certificat de serveur correspondant dans la machine. Si vous ne parvenez pas à obtenir le certificat racine du certificat de serveur, définissez le paramètre [Vérification certificat de serveur] de [Paramètres IEEE 802.1x] sur [Désactivé] dans l'écran digital.</p>
016-404	<p>[Problème] Une erreur interne s'est produite.</p> <p>[Action] Effectuez de nouveau l'opération. Si le problème persiste, contactez le support client sur le site dell.com/contactdell.</p>
016-405	<p>[Problème] Une erreur s'est produite dans le certificat stocké dans la machine.</p> <p>[Action] Initialisez le certificat. Pour plus d'informations sur l'initialisation des certificats, reportez-vous à la section « Supprimer tous certificats / Initialiser paramètres » (P.341).</p>
016-406	<p>[Problème] Une erreur s'est produite dans le certificat du client SSL.</p> <p>[Action] Suivez l'une des procédures ci-après : 1) Stockez un certificat de client SSL dans la machine, puis définissez-le en tant que tel. 2) Si un certificat de client SSL ne peut pas être défini sur la machine, sélectionnez une option autre que [EAP-TLS] dans [Méthode d'authentification].</p>
016-407 016-408 016-409 016-410 016-411 016-412	<p>[Problème] Après avoir obtenu automatiquement l'adresse IP, la machine ne parvient pas à récupérer les paramètres de serveur proxy du serveur DHCP.</p> <p>[Action] Modifiez le programme personnalisé, puis réinstallez-le.</p>
016-450	<p>[Problème] Le nom de l'hôte SMB existe déjà.</p> <p>[Action] Modifiez le nom de l'hôte. Reportez-vous à la section « Nom d'hôte » (P.378).</p>
016-453	<p>[Problème] La mise à jour de l'adresse IPv6 et du nom d'hôte du serveur DNS a échoué.</p> <p>[Action] Vérifiez que l'adresse IP du serveur DNS est définie correctement.</p>
016-454	<p>[Problème] Impossible de récupérer l'adresse IP à partir de DNS.</p> <p>[Action] Vérifiez la configuration DNS et le paramètre de récupération d'adresse IP. Reportez-vous à la section « Paramètres de protocole » (P.374).</p>

Code d'état	Cause et solution
016-455	<p>[Problème] Le délai de connexion au serveur SNTP est dépassé.</p> <p>[Action] Vérifiez que la connexion du câble réseau et l'adresse IP du serveur SNTP sont corrects. Reportez-vous à la section « Horloge / Temporisateurs machine » (P.324).</p>
016-456	<p>[Problème] Un message du serveur SNTP a été reçu, indiquant que le serveur n'est pas synchronisé avec la source d'heure standard.</p> <p>[Action] Vérifiez les paramètres du serveur SNTP. Reportez-vous à la section « Horloge / Temporisateurs machine » (P.324).</p>
016-500 016-501 016-502	<p>[Problème] Une erreur s'est produite.</p> <p>[Action] Éteignez l'interrupteur d'alimentation, assurez-vous que l'écran digital est vide, puis rallumez l'interrupteur d'alimentation. Si le même message s'affiche encore, contactez le support client sur le site dell.com/contactdell.</p>
016-503	<p>[Problème] Impossible de résoudre le nom du serveur SMTP lors de l'envoi de courrier électronique.</p> <p>[Action] Dans l'outil Web de configuration d'imprimante Dell, vérifiez si les paramètres du serveur SMTP sont corrects. Vérifiez également si le serveur DNS est défini correctement.</p>
016-504	<p>[Problème] Impossible de résoudre le nom du serveur POP3 lors de l'envoi de courrier électronique.</p> <p>[Action] Dans l'outil Web de configuration d'imprimante Dell, vérifiez si les paramètres du serveur POP3 sont corrects. Vérifiez également si le serveur DNS est défini correctement.</p>
016-505	<p>[Problème] Impossible de se connecter au serveur POP3 lors de l'envoi de courrier électronique.</p> <p>[Action] Dans l'outil Web de configuration d'imprimante Dell, vérifiez le nom d'utilisateur et le mot de passe utilisés sur le serveur POP3.</p>
016-513	<p>[Problème] Une erreur s'est produite lors de la connexion au serveur SMTP. Les causes probables sont les suivantes :</p> <ol style="list-style-type: none"> 1) Le serveur SMTP ou le réseau sont peut-être surchargés. 2) Le numéro de port source pour SMTP est incorrect. <p>[Action] Pour 1), patientez quelques instants, puis effectuez de nouveau l'opération. Pour 2), vérifiez que le numéro de port source pour SMTP est correct.</p>

Code d'état	Cause et solution
016-514	<p>[Problème] Une erreur s'est produite lors du traitement d'un document XPS.</p> <p>[Action] Si une erreur se produit lors de l'impression à partir d'un pilote prenant en charge la norme XPS, imprimez depuis l'application à l'aide d'un autre pilote d'impression (PCL, etc.). Si une erreur se produit lors de l'impression directe d'un document XPS (comme les fonctions Courrier et Impression locale - Texte), imprimez à l'aide du pilote d'impression (PCL, etc.) à partir de la visionneuse de documents XPS.</p> <p>REMARQUE • XPS est l'acronyme de XML Paper Specification.</p>
016-515	<p>[Problème] La mémoire était insuffisante lors du traitement d'un document XPS.</p> <p>[Action] Suivez l'une des procédures ci-après :</p> <ul style="list-style-type: none"> • Définissez le paramètre [Qualité de l'image] sur [Standard] • Imprimez à l'aide du pilote d'impression (PCL, etc.) à partir de la visionneuse de documents XPS. <p>REMARQUE • XPS est l'acronyme de XML Paper Specification.</p> <p>Pour plus d'informations sur [Options image], reportez-vous à l'aide du pilote d'impression.</p>
016-516	<p>[Problème] Le bon d'impression compris dans le document XPS contient une description non valide ou un paramètre d'impression qui n'est pas pris en charge par la machine.</p> <p>[Action] Vérifiez s'il existe un problème au niveau de la méthode d'utilisation de l'application qui a envoyé le travail d'impression ou au niveau du contenu de l'instruction d'impression. Si l'utilisation de l'application et l'instruction d'impression sont corrects, contactez l'éditeur de l'application qui a envoyé le travail d'impression pour obtenir des informations sur le fonctionnement de celle-ci, et non pas Dell. Si l'erreur persiste, contactez le support client sur le site dell.com/contactdell.</p> <p>REMARQUE • XPS est l'acronyme de XML Paper Specification.</p>
016-517	<p>[Problème] Il existe une erreur dans le contenu décrit dans le fichier PostScript.</p> <p>[Action] Imprimez à l'aide du pilote PostScript. De plus, modifiez le paramètre ProcessColorModel décrit dans le fichier PostScript pour que le mode couleur ne change pas.</p>
016-518	<p>[Problème] Avec le pilote PostScript, les fonctions de cahier et de Filigrane/UUID ont été spécifiées en même temps.</p> <p>[Action] Avec le pilote PostScript, la spécification d'une combinaison de cahier et de Filigrane/UUID n'est pas possible. Annulez l'une de ces options. Annulez l'une d'elles.</p>
016-519	<p>[Problème] Le nombre de pages a atteint le nombre de pages maximal spécifié. Le travail d'impression est terminé.</p> <p>[Action] Demandez à votre administrateur système de changer la limite maximale de pages imprimables.</p>

Code d'état	Cause et solution
016-520	<p>[Problème] Une erreur s'est produite dans le composant matériel de compression élevée.</p> <p>[Action] Effectuez de nouveau l'opération. Changez également le format du fichier de sortie et le mode couleur. Si l'erreur persiste, éteignez l'interrupteur d'alimentation, assurez-vous que l'écran digital est vide, puis rallumez l'interrupteur d'alimentation. Réeffectuez ensuite l'opération décrite ci-dessus. Si le problème persiste, contactez le support client sur le site dell.com/contactdell.</p>
016-521	<p>[Problème] Le lecteur de carte à puce est déconnecté de la machine lorsque les données sont numérisées avec une signature numérique.</p> <p>[Action] Éteignez l'interrupteur d'alimentation, connectez le lecteur de carte à puce, puis rallumez l'interrupteur d'alimentation.</p>
016-522	<p>[Problème] Erreur d'authentification SSL du serveur LDAP. Impossible d'obtenir un certificat de client SSL.</p> <p>[Action] Le serveur LDAP demande un certificat de client SSL. Définissez un certificat de client SSL sur la machine.</p>
016-523	<p>[Problème] Erreur d'authentification SSL du serveur LDAP. Les données du certificat de serveur sont incorrectes.</p> <p>[Action] La machine ne peut pas approuver le certificat SSL du serveur LDAP. Enregistrez le certificat racine du certificat SSL du serveur LDAP sur la machine.</p>
016-524	<p>[Problème] Erreur d'authentification SSL du serveur LDAP. Le certificat de serveur arrive bientôt à expiration.</p> <p>[Action] Remplacez le certificat SSL du serveur LDAP par un certificat valide. Vous pouvez supprimer cette erreur en sélectionnant [Désactivé] pour [Communication LDAP - SSL/TLS] sous [Paramètres SSL/TLS] sur la machine ; sachez toutefois que cette option ne garantit pas la validité du serveur LDAP.</p>
016-525	<p>[Problème] Erreur d'authentification SSL du serveur LDAP. Le certificat de serveur est arrivé à expiration.</p> <p>[Action] Remplacez le certificat SSL du serveur LDAP par un certificat valide. Vous pouvez supprimer cette erreur en sélectionnant [Désactivé] pour [Communication LDAP - SSL/TLS] sous [Paramètres SSL/TLS] sur la machine ; sachez toutefois que cette option ne garantit pas la validité du serveur LDAP.</p>
016-526	<p>[Problème] Erreur d'authentification SSL du serveur LDAP. Le nom du serveur ne correspond pas au certificat.</p> <p>[Action] Définissez la même adresse de serveur LDAP sur la machine et sur le certificat SSL du serveur LDAP. Vous pouvez supprimer cette erreur en sélectionnant [Désactivé] pour [Communication LDAP - SSL/TLS] sous [Paramètres SSL/TLS] sur la machine ; sachez toutefois que cette option ne garantit pas la validité du serveur LDAP.</p>

Code d'état	Cause et solution
016-527	<p>[Problème] Erreur d'authentification SSL du serveur LDAP. Il s'agit d'une erreur interne d'authentification SSL.</p> <p>[Action] Une erreur s'est produite dans le logiciel. Contactez le support client sur le site dell.com/contactdell.</p>
016-528	<p>[Problème] Vous êtes déconnecté du mode d'authentification Smart Card lors de la numérisation des données avec une signature numérique.</p> <p>[Action] Connectez-vous à la machine avec le lecteur Smart Card, puis effectuez de nouveau l'opération.</p>
016-529	<p>[Problème] Une erreur s'est produite lors de la connexion au serveur de téléchargement distant. Le serveur n'a donné aucune réponse pendant le délai spécifié (45 secondes).</p> <p>[Action] Vérifiez la connexion réseau. Vérifiez que le serveur de téléchargement distant est correctement défini sur le réseau.</p>
016-533	<p>[Problème] Erreur du protocole d'authentification du serveur Kerberos</p> <p>[Action] La différence d'heure entre la machine et le serveur Kerberos a dépassé la valeur de la limite du décalage des horloges définie sur le serveur Kerberos. Vérifiez si les horloges de la machine et du serveur Kerberos sont définies correctement. Vérifiez également si l'heure d'été et le fuseau horaire sont définis correctement sur la machine et le serveur Kerberos.</p>
016-534	<p>[Problème] Erreur du protocole d'authentification du serveur Kerberos</p> <p>[Action] Le domaine défini sur la machine n'existe pas sur le serveur Kerberos, ou l'adresse du serveur Kerberos définie sur la machine n'est pas valide pour la connexion. Vérifiez que le nom du domaine et l'adresse du serveur ont été correctement définis sur la machine. Pour une connexion à Windows 2003 Server, indiquez le nom du domaine en majuscules.</p>
016-535	<p>[Problème] Le fichier spécifié n'existe pas sur le serveur de téléchargement distant.</p> <p>[Action] Vérifiez le fichier.</p>
016-536	<p>[Problème] Une erreur s'est produite lors de l'accès à DNS avant la connexion au serveur de téléchargement distant.</p> <p>[Action] Vérifiez la connexion à DNS. Assurez-vous également que le nom du serveur de téléchargement distant est enregistré dans DNS.</p>
016-537	<p>[Problème] Impossible de se connecter au serveur de téléchargement distant. Le port du serveur de téléchargement distant de destination n'est pas ouvert.</p> <p>[Action] Vérifiez le port dans les paramètres réseau.</p>

Code d'état	Cause et solution
016-538	<p>[Problème] Une erreur s'est produite lors de l'écriture du fichier de téléchargement distant sur le disque dur. Le fichier obtenu à partir du serveur de téléchargement distant ne peut pas être écrit sur le disque dur.</p> <p>[Action] Vérifiez la quantité de mémoire disponible, puis supprimez les fichiers inutiles. Vous pouvez également remplacer le disque dur.</p>
016-539	<p>[Problème] Erreur du protocole d'authentification du serveur Kerberos</p> <p>[Action] Une erreur s'est produite dans le logiciel. Contactez le support client sur le site dell.com/contactdell.</p>
016-546	<p>[Problème] Un utilisateur local a essayé d'obtenir les informations d'un autre utilisateur.</p> <p>[Action] Contactez le support client sur le site dell.com/contactdell.</p>
016-559	<p>[Problème] Une erreur de paramètre de téléchargement distant s'est produite. Une valeur non valide est définie pour les données système essentielles.</p> <p>[Action] Vérifiez les paramètres des données système essentielles.</p>
016-562	<p>[Problème] Plusieurs entrées contenant des informations de carte à puce identiques ont été détectées dans la base de données invitée d'Active Directory.</p> <p>[Action] Corrigez les entrées de la base de données invitée d'Active Directory pour qu'elle contienne les mêmes informations de carte à puce.</p>
016-564	<p>[Problème] Échec de l'authentification du serveur de téléchargement distant.</p> <p>[Action] Vérifiez le nom de connexion et le mot de passe pour accéder au serveur de téléchargement distant. Si le problème persiste, contactez le support client sur le site dell.com/contactdell.</p>
016-569	<p>[Problème] Erreur de l'agent d'authentification</p> <p>[Action] Contactez le support client sur le site dell.com/contactdell.</p>
016-574	<p>[Problème] La machine n'a pas réussi à transférer les données à l'aide du protocole FTP du service Numérisation bureau, car le nom d'hôte ou le nom de serveur du serveur FTP n'ont pas pu être résolus lors de l'accès au serveur DNS.</p> <p>[Action] Vérifiez la connexion au serveur DNS. Vérifiez que le nom du serveur FTP est enregistré correctement sur le serveur DNS.</p>
016-575	<p>[Problème] La machine n'a pas pu transférer les données à l'aide du protocole FTP du service Numérisation bureau, car l'adresse du serveur DNS n'était pas enregistrée sur la machine.</p> <p>[Action] Définissez l'adresse du serveur DNS correcte. Vous pouvez également spécifier le serveur FTP de destination à l'aide de son adresse IP.</p>

Code d'état	Cause et solution
016-576	<p>[Problème] La machine n'a pas pu transférer les données à l'aide du protocole FTP du service Numérisation bureau, car elle n'a pas réussi à se connecter au serveur FTP.</p> <p>[Action] Assurez-vous que le serveur FTP de destination et la machine sont disponibles pour les communications réseau en vérifiant les points suivants :</p> <ul style="list-style-type: none"> • L'adresse IP du serveur est définie correctement. • Les câbles réseau sont raccordés correctement.
016-577	<p>[Problème] Impossible de se connecter au service FTP du serveur de destination.</p> <p>[Action] Suivez l'une des procédures ci-après :</p> <ul style="list-style-type: none"> • Vérifiez que le service FTP du serveur est activé. • Vérifiez si le numéro de port FTP du serveur est enregistré correctement sur la machine.
016-578	<p>[Problème] La machine n'a pas pu transférer les données à l'aide du protocole FTP du service Numérisation bureau en raison d'un échec de connexion au serveur FTP.</p> <p>[Action] Vérifiez que le nom de connexion (nom d'utilisateur) et le mot de passe sont corrects.</p>
016-579	<p>[Problème] La machine n'a pas pu transférer les données à l'aide du protocole FTP du service Numérisation bureau, car l'image numérisée n'a pas pu être enregistrée sur le serveur FTP après la connexion.</p> <p>[Action] Vérifiez que l'emplacement d'enregistrement du serveur FTP est correct.</p>
016-580	<p>[Problème] La machine n'a pas pu transférer les données à l'aide du protocole FTP du service Numérisation bureau, car le fichier ou le nom du dossier sur le serveur FTP n'a pas pu être récupéré après la connexion.</p> <p>[Action] Vérifiez les autorisations d'accès du serveur FTP.</p>
016-581	<p>[Problème] La machine n'a pas pu transférer les données à l'aide du protocole FTP du service Numérisation bureau, car le suffixe du nom du fichier ou le dossier a dépassé la valeur limite lorsque la machine était connectée au serveur et le nom du fichier ou le dossier sur le serveur était déterminé.</p> <p>[Action] Modifiez le nom du fichier ou le dossier de destination du transfert sur le serveur de numérisation. Essayez également de déplacer ou de supprimer les fichiers dans le dossier de destination de transfert.</p>
016-582	<p>[Problème] La machine n'a pas pu transférer les données à l'aide du protocole FTP du service Numérisation bureau, car les fichiers n'ont pas pu être créés sur le serveur FTP après la connexion.</p> <p>[Action] Suivez l'une des procédures ci-après :</p> <ul style="list-style-type: none"> • Vérifiez s'il est possible d'utiliser le nom de fichier spécifié dans l'emplacement d'enregistrement. • Vérifiez si suffisamment d'espace est disponible dans l'emplacement d'enregistrement.

Code d'état	Cause et solution
016-583	<p>[Problème] Échec de la création du répertoire de verrouillage sur le serveur FTP lors du transfert des données à l'aide du protocole FTP du service Numérisation bureau.</p> <p>[Action] Suivez l'une des procédures ci-après :</p> <ul style="list-style-type: none"> • Si le répertoire de verrouillage (*.LCK) existe dans la destination, supprimez-le manuellement, puis effectuez l'opération une nouvelle fois. • Vérifiez si le nom spécifié est disponible dans l'emplacement d'enregistrement. • Assurez-vous que le nom spécifié n'est pas dupliqué dans l'emplacement d'enregistrement. • Vérifiez si suffisamment d'espace est disponible dans l'emplacement d'enregistrement.
016-584	<p>[Problème] La machine n'a pas pu transférer les données à l'aide du protocole FTP du service Numérisation bureau, car les dossiers n'ont pas pu être créés sur le serveur FTP après la connexion.</p> <p>[Action] Suivez l'une des procédures ci-après :</p> <ul style="list-style-type: none"> • Vérifiez si le nom de dossier spécifié peut être utilisé dans l'emplacement d'enregistrement. • Vérifiez si le même nom de dossier existe dans l'emplacement d'enregistrement. • Vérifiez si suffisamment d'espace est disponible dans l'emplacement d'enregistrement.
016-585	<p>[Problème] La machine n'a pas pu transférer les données à l'aide du protocole FTP du service Numérisation bureau, car les fichiers n'ont pas pu être supprimés du serveur FTP après la connexion.</p> <p>[Action] Vérifiez les autorisations d'accès du serveur FTP.</p>
016-586	<p>[Problème] La machine n'a pas réussi à supprimer le répertoire de verrouillage lors du transfert des données à l'aide du protocole FTP du service Numérisation bureau.</p> <p>[Action] Suivez l'une des procédures ci-après :</p> <ul style="list-style-type: none"> • Vérifiez les autorisations d'accès du serveur. • Si le répertoire de verrouillage (*.LCK) existe dans la destination, supprimez-le manuellement, puis effectuez l'opération une nouvelle fois.
016-587	<p>[Problème] La machine n'a pas pu transférer les données à l'aide du protocole FTP du service Numérisation bureau, car les dossiers n'ont pas pu être supprimés du serveur FTP après la connexion.</p> <p>[Action] Vérifiez les autorisations d'accès du serveur FTP.</p>
016-588	<p>[Problème] La machine n'a pas pu transférer les données à l'aide du protocole FTP du service Numérisation bureau, car les données n'ont pas pu être écrites sur le serveur FTP après la connexion.</p> <p>[Action] Vérifiez si suffisamment d'espace est disponible dans l'emplacement d'enregistrement.</p>

Code d'état	Cause et solution
016-589	<p>[Problème] La machine n'a pas pu transférer les données à l'aide du protocole FTP du service Numérisation bureau, car les données n'ont pas pu être lues à partir du serveur FTP après la connexion.</p> <p>[Action] Vérifiez les autorisations d'accès du serveur FTP.</p>
016-590	<p>[Problème] La machine n'a pas pu transférer les données à l'aide du protocole FTP du service Numérisation bureau, car des noms de fichiers sont en double.</p> <p>[Action] Définissez [Nom unique] pour résoudre le conflit des noms de fichiers.</p>
016-591	<p>[Problème] La machine n'a pas réussi à effectuer le traitement supplémentaire pour le conflit de noms de fichiers à l'aide du protocole FTP du service Numérisation bureau.</p> <p>[Action] Si le paramètre [Ajouter au dossier existant] est défini pour le traitement supplémentaire du conflit de noms de fichiers, vérifiez que le format de fichier n'est pas multipage.</p>
016-592	<p>[Problème] La machine n'a pas réussi à accéder au fichier NEXTNAME.DAT à l'aide du protocole FTP du service Numérisation bureau.</p> <p>[Action] Lorsque le paramètre [Ajouter au dossier existant] est défini comme processus à exécuter en cas de doublon de nom de fichier, vérifiez que le fichier NEXTNAME.DAT est correct.</p>
016-593	<p>[Problème] La machine n'a pas pu transférer les données à l'aide du protocole FTP du service Numérisation bureau, car une erreur interne s'est produite après la connexion au serveur FTP.</p> <p>[Action] Effectuez de nouveau l'opération. Si le problème persiste, contactez le support client sur le site dell.com/contactdell.</p>
016-594 016-595	<p>[Problème] La machine n'a pas pu transférer les données à l'aide du protocole FTP du service Numérisation bureau en raison d'une erreur réseau.</p> <p>[Action] Effectuez de nouveau l'opération. Si le problème persiste, contactez le support client sur le site dell.com/contactdell.</p>
016-596	<p>[Problème] La machine n'a pas pu transférer les données à l'aide du protocole FTP du service Numérisation bureau en raison d'une erreur réseau.</p> <p>[Action] Effectuez de nouveau l'opération. Si le problème persiste, contactez le support client sur le site dell.com/contactdell.</p>
016-597	<p>[Problème] La machine n'a pas pu transférer les données à l'aide du protocole FTP du service Numérisation bureau en raison d'une erreur réseau.</p> <p>[Action] Mettez fin à tous les accès des autres périphériques, puis effectuez de nouveau l'opération. Si le problème persiste, contactez le support client sur le site dell.com/contactdell.</p>

Code d'état	Cause et solution
016-598 016-599	<p>[Problème] La taille d'une page de courrier électronique dépasse la taille de message maximale en raison de la division de page.</p> <p>[Action] Suivez l'une des procédures ci-après :</p> <ul style="list-style-type: none"> • Réduisez la taille du fichier dans [Qualité / Taille fichier]. • Augmentez la valeur de [Nombre maximum de divisions]. <p>Pour plus d'informations sur le paramètre [Nombre maximum de divisions], reportez-vous à la section « Nombre maximum de divisions » (P.423).</p>
016-700	<p>[Problème] Le travail a été suspendu, car le nombre de chiffres du code d'accès Impression protégée ou Impression facturée défini sur le pilote d'impression est inférieur à la valeur spécifiée dans [Longueur min. code d'accès travaux mém.] sur la machine.</p> <p>[Action] Sur le pilote d'impression, définissez la chaîne du code d'accès pour qu'elle soit égale ou supérieure à la valeur spécifiée dans [Longueur min. code d'accès travaux mém.]</p>
016-702	<p>[Problème] Impossible de traiter les données d'impression en raison d'un tampon de page d'impression insuffisant.</p> <p>[Action] Suivez l'une des procédures ci-après :</p> <ul style="list-style-type: none"> • Définissez le paramètre [Qualité de l'image] sur [Standard]. • Augmentez la taille du tampon de page d'impression. <p>Pour plus d'informations sur [Qualité de l'image], reportez-vous à l'aide du pilote d'impression. Pour plus d'informations sur la mémoire, reportez-vous à la section « Mémoire » (P.393).</p>
016-703	<p>[Problème] La machine a reçu un courrier électronique spécifié avec un numéro de dossier non valide.</p> <p>[Action] Pour les erreurs se produisant lors d'une transmission de fax ou fax Internet : Contactez le support client sur le site dell.com/contactdell.</p> <p>Pour les erreurs se produisant lors de la réception d'un courrier électronique/fax/fax Internet : Suivez l'une des procédures ci-après :</p> <ul style="list-style-type: none"> • Enregistrez le numéro de dossier spécifié, puis demandez à l'expéditeur de renvoyer le courrier électronique/fax/fax Internet. • Demandez à l'expéditeur d'envoyer un dossier disponible. <p>Si le problème persiste, contactez le support client sur le site dell.com/contactdell.</p>
016-704	<p>[Problème] Le dossier est plein et la capacité du disque dur est insuffisante.</p> <p>[Action] Supprimez les fichiers inutiles du dossier, puis enregistrez le fichier.</p>
016-705	<p>[Problème] Vous n'avez pas utilisé le pilote d'impression de la machine.</p> <p>[Action] Utilisez le pilote d'impression adéquat pour la machine.</p> <p>Si le problème persiste, contactez le support client sur le site dell.com/contactdell.</p>

Code d'état	Cause et solution
016-706	<p>[Problème] L'espace sur le disque dur est insuffisant, car le nombre d'utilisateurs d'Impression protégée a dépassé la limite maximale.</p> <p>[Action] Supprimez les fichiers inutiles de la machine et les utilisateurs d'Impression protégée qui ne sont pas nécessaires.</p> <p>Pour plus d'informations sur la suppression des utilisateurs des fichiers d'Impression protégée, reportez-vous à la section « Impression et suppression de travaux mémorisés » (P.212).</p>
016-708	<p>[Problème] Impossible d'annoter en raison d'un espace insuffisant sur le disque dur.</p> <p>[Action] Supprimez les données inutiles du disque dur afin de libérer de l'espace disque.</p>
016-709	<p>[Problème] Une erreur s'est produite durant le traitement de l'impression.</p> <p>[Action] Contactez le support client sur le site dell.com/contactdell.</p>
016-711	<p>[Problème] La limite maximale de la taille du courrier électronique est dépassée.</p> <p>[Action] Suivez l'une des procédures ci-après, puis réessayez d'envoyer le courrier électronique.</p> <ul style="list-style-type: none"> • Réduisez le nombre de pages du document. • Diminuez la résolution avec le paramètre [Résolution]. • Réduisez l'agrandissement à l'aide du paramètre [Réduction/Agrandissement]. • Demandez à l'administrateur système d'augmenter la valeur définie pour [Taille maximum totale des données]. • Pour la numérisation couleur, définissez [MRC Compression élevée] sur [Activé] sous [Format de fichier].
016-712	<p>[Problème] Impossible de traiter le document, car la zone de numérisation spécifiée est trop petite.</p> <p>[Action] Augmentez la résolution ou la zone de numérisation.</p>
016-713	<p>[Problème] Le code d'accès entré ne correspond pas à celui défini sur le dossier.</p> <p>[Action] Entrez le code d'accès correct.</p>
016-714	<p>[Problème] Le dossier spécifié n'existe pas.</p> <p>[Action] Créez un dossier ou spécifiez un dossier existant.</p>
016-715	<p>[Problème] La machine n'a pas réussi à accéder au fond de page ESCP, car le mot de passe de ce dernier ne correspond pas.</p> <p>[Action] Entrez le mot de passe correct du fond de page ESCP.</p>

Code d'état	Cause et solution
016-716	<p>[Problème] Impossible de mettre en spoule le fichier TIFF en raison d'un espace disque dur insuffisant.</p> <p>[Action] Supprimez les fichiers inutiles et les utilisateurs qui ne sont pas nécessaires du disque dur. Reportez-vous à la section « Impression et suppression de travaux mémorisés » (P.212).</p>
016-717	<p>[Problème] Impossible de créer un relevé de transmission - Travail non remis ou un relevé de transmission, car les informations sur le résultat de la transmission qui sont nécessaires pour la création du relevé ne sont pas stockées dans la mémoire de la machine.</p> <p>[Action] Suivez l'une des procédures ci-après :</p> <ul style="list-style-type: none"> • Exécutez les travaux pour les documents de fax Internet de grande taille (environ 2 Go) en divisant chaque document pour limiter l'utilisation de la mémoire ou du lecteur de disque dur. • Si de nombreux documents numérisés ou de fax Internet sont en cours de traitement, patientez jusqu'à ce que les travaux soient terminés avant d'en exécuter un nouveau. • Une fois que vous avez terminé le travail que vous voulez vérifier dans un relevé, n'exécutez pas plus de 200 travaux avant d'imprimer le relevé.
016-718	<p>[Problème] Impossible de traiter les données d'impression PCL en raison de capacités de mémoire insuffisantes.</p> <p>[Action] Réduisez la résolution ou annulez l'impression recto verso ou la fonction N up, puis relancez l'impression.</p>
016-719	<p>[Problème] Impossible de traiter les données d'impression PCL en raison d'un tampon de page d'impression insuffisant.</p> <p>[Action] Augmentez la taille du tampon de page d'impression.</p>
016-720	<p>[Problème] Une commande non valide est incluse dans les données d'impression PCL.</p> <p>[Action] Vérifiez les données d'impression, puis relancez l'impression.</p>
016-721	<p>[Problème] Une erreur s'est produite durant le traitement de l'impression. Les causes probables sont les suivantes :</p> <ol style="list-style-type: none"> 1) L'impression a été demandée par la sélection Papier auto lorsque le paramètre [Priorité type de papier] est défini sur [Papier auto désactivé] pour la totalité du papier dans les [Paramètres communs aux différents services]. 2) Une erreur de commande ESC/P-K s'est produite. <p>[Action] Pour 1), lorsque vous imprimez par la sélection Papier auto, définissez l'un des types de papier sur un autre paramètre que [Papier auto désactivé] dans [Priorité type de papier]. Pour 2), vérifiez les données d'impression. Reportez-vous à la section « Priorité type de papier » (P.334).</p>

Code d'état	Cause et solution
016-722	<p>[Problème] La position d'agrafage spécifiée n'est pas prise en charge par la machine ou le format papier spécifié n'est pas pris en charge par le module de finition.</p> <p>[Action] Vérifiez la position d'agrafage et le format papier, puis relancez l'impression.</p>
016-723	<p>[Problème] La position de perforation spécifiée n'est pas prise en charge par la machine ou le format papier spécifié n'est pas pris en charge par le module de finition.</p> <p>[Action] Vérifiez la position de perforation et le format papier, puis relancez l'impression.</p>
016-724	<p>[Problème] La combinaison des positions d'agrafage et de perforation spécifiées n'est pas prise en charge.</p> <p>[Action] Spécifiez les positions d'agrafage et de perforation sur le même côté, puis relancez l'impression.</p>
016-725	<p>[Problème] Un document numérisé stocké dans un dossier a été envoyé par fax à l'aide de la fonction Feuille de distribution, mais le fichier contenu dans le dossier n'a pas pu être converti en données de fax.</p> <p>[Action] N'utilisez pas la fonction Feuille de distribution. Numérisez tout simplement le document à partir de l'écran [Fax] de la machine pour l'envoyer par fax.</p>
016-727	<p>[Problème] Un travail d'impression a été annulé sans stockage de fichier dans un dossier, car le fichier a été considéré comme ne contenant aucune page.</p> <p>[Action] Impossible de stocker le fichier dans le dossier, car la machine a déterminé qu'il ne contient aucune page. Désactivez le paramètre [Ignorer pages vierges] sous l'onglet [Avancé] du pilote d'impression, ou ajoutez du texte au fichier s'il est vierge.</p>
016-728	<p>[Problème] Une balise non prise en charge est incluse dans le fichier TIFF.</p> <p>[Action] Vérifiez les données d'impression.</p>
016-729	<p>[Problème] Impossible d'imprimer, car le nombre de couleurs de la résolution du fichier TIFF dépasse la plage autorisée.</p> <p>[Action] Changez le nombre de couleurs ou la résolution pour le fichier TIFF, puis effectuez de nouveau l'opération.</p>
016-731	<p>[Problème] Impossible d'imprimer les données TIFF en raison d'une interruption de l'impression.</p> <p>[Action] Lancez de nouveau l'impression.</p>
016-732	<p>[Problème] Le fond de page spécifié par émulation n'a pas été enregistré du côté de l'hôte.</p> <p>[Action] Envoyez de nouveau les données de fond de page.</p>

Code d'état	Cause et solution
016-733	<p>[Problème] Les causes probables sont les suivantes :</p> <ol style="list-style-type: none"> 1) Impossible d'obtenir l'adresse IP (la chaîne après le caractère « @ » dans l'adresse électronique de destination) lorsque le courrier électronique est envoyé. 2) Le serveur DNS n'a pas réussi à résoudre l'adresse Internet (la chaîne après le caractère « @ ») lors de l'envoi du courrier électronique. <p>[Action] Pour 1), vérifiez l'adresse électronique. Pour 2), vérifiez l'adresse du serveur DNS.</p>
016-738	<p>[Problème] Un format papier non pris en charge a été indiqué lors de la spécification de la création de cahiers avec PostScript.</p> <p>[Action] Indiquez un format papier pris en charge pour la création de cahiers, puis réessayez d'imprimer.</p>
016-739	<p>[Problème] Une combinaison de format papier et de taille de document non prise en charge a été utilisée lors de la spécification de la création de cahiers avec PostScript.</p> <p>[Action] Spécifiez une combinaison de format papier et de taille de document prise en charge pour la création de cahiers, puis réessayez d'imprimer.</p>
016-740	<p>[Problème] Un magasin non pris en charge a été utilisé lors de la spécification de la création de cahiers avec PostScript.</p> <p>[Action] Spécifiez un magasin pris en charge pour la création de cahiers, puis réessayez d'imprimer.</p>
016-741 016-742 016-743 016-744 016-745	<p>[Problème] Une erreur s'est produite lors du processus de mise à jour de la machine.</p> <p>[Action] Éteignez l'interrupteur d'alimentation, assurez-vous que l'écran digital est vide, puis rallumez l'interrupteur d'alimentation. Si le problème persiste, contactez le support client sur le site dell.com/contactdell.</p>
016-746	<p>[Problème] Une fonction non prise en charge est incluse dans le fichier PDF reçu.</p> <p>[Action] Imprimez à l'aide d'un pilote d'impression.</p>
016-747	<p>[Problème] La mémoire est devenue insuffisante lors de l'utilisation simultanée des fonctions Répétition image et Annotations.</p> <p>[Action] Suivez l'une des procédures ci-après :</p> <ul style="list-style-type: none"> • Augmentez le format de l'image d'annotation. • Limitez l'utilisation de la fonction Répétition image.
016-748	<p>[Problème] Impossible d'imprimer en raison d'un espace disque dur insuffisant.</p> <p>[Action] Réduisez le nombre de pages d'impression en divisant les données d'impression ou en imprimant une copie à la fois lors de l'impression de plusieurs copies.</p>

Code d'état	Cause et solution
016-749	<p>[Problème] Les causes probables sont les suivantes :</p> <p>Pour un travail d'impression :</p> <p>1) La langue d'imprimante reçue du pilote d'impression n'est pas prise en charge par cette machine.</p> <p>Pour l'impression d'un document reçu par fax Internet :</p> <p>2) La langue d'imprimante du document reçu de la machine distante n'est pas prise en charge par cette machine.</p> <p>[Action] Pour 1), utilisez le pilote d'impression de la machine pour imprimer. Si le problème persiste, contactez le support client sur le site dell.com/contactdell.</p> <p>Pour 2), demandez à l'expéditeur d'envoyer les documents de fax Internet à l'aide d'une langue d'imprimante prise en charge par la machine.</p> <p>REMARQUE • Un composant en option doit être installé pour certaines langues d'imprimante comme PostScript. Pour plus d'informations, contactez le support client sur le site dell.com/contactdell.</p>
016-750	<p>[Problème] La machine a reçu un bon de travail d'impression avec un fichier PDF ou XPS provenant d'une application qui permet les transmissions directes de fichiers, mais les données du bon de travail d'impression ont une grammaire ou une instruction d'impression non prise en charge par la machine.</p> <p>[Action] Vérifiez que vous utilisez correctement l'application et que l'instruction d'impression est correcte. Si vous utilisez correctement l'application et que l'instruction d'impression est correcte, contactez l'éditeur de l'application qui a envoyé le travail d'impression pour obtenir des informations sur son fonctionnement. Si l'erreur persiste, préparez le relevé de configuration, le relevé des travaux et les données d'impression avec le bon de travail d'impression, puis contactez le support client sur le site dell.com/contactdell.</p> <p>REMARQUE • XPS est l'acronyme de XML Paper Specification.</p>
016-751	<p>[Problème] Les causes probables sont les suivantes :</p> <p>1) Lors du traitement de PDF Bridge, une erreur de syntaxe ou de paramètre s'est produite, une commande non définie a été utilisée et un fichier PDF a été endommagé.</p> <p>2) Lorsque le paramètre [Print Processing Mode([408])] pour la fonctionnalité d'impression directe PDF est défini sur [PS([1])], la mémoire est insuffisante.</p> <p>3) Lorsque le paramètre [Print Processing Mode([408])] de la fonction d'impression directe PDF a été défini sur [PS([1])], un fichier PDF comprenant des polices OpenType est traité.</p> <p>[Action] Pour 1), utilisez le pilote d'impression pour imprimer le document.</p> <p>Pour 2) suivez l'une des procédures ci-après :</p> <ul style="list-style-type: none"> • Utilisez le pilote d'impression pour imprimer le document. • Augmentez la mémoire PostScript. <p>Pour 3), créez un fichier PDF qui ne comprend pas de polices OpenType.</p> <p>Pour plus d'informations sur la mémoire, reportez-vous à la section « Mémoire » (P.393).</p>

Code d'état	Cause et solution
016-752	<p>[Problème] Impossible d'effectuer le traitement PDF Bridge en raison d'un espace mémoire insuffisant.</p> <p>[Action] Redéfinissez le paramètre [Qualité de l'image] de [Haute résolution] sur [Haute qualité], ou de [Haute qualité] sur [Standard].</p>
016-755	<p>[Problème] Tentative de traitement d'un fichier PDF dont l'impression est protégée.</p> <p>[Action] Annulez la protection d'impression à l'aide d'Adobe Reader, puis relancez l'impression.</p>
016-756	<p>[Problème] Vous ne disposez pas des autorisations nécessaires pour utiliser le service.</p> <p>[Action] Adressez-vous à votre administrateur système.</p>
016-757	<p>[Problème] Le code d'accès est incorrect.</p> <p>[Action] Entrez le code d'accès correct.</p>
016-758	<p>[Problème] La division ne dispose pas des autorisations nécessaires pour utiliser le service.</p> <p>[Action] Adressez-vous à votre administrateur système.</p>
016-759	<p>[Problème] Le nombre maximal de pages a été atteint pour ce service.</p> <p>[Action] Adressez-vous à votre administrateur système.</p>
016-760	<p>[Problème] Une erreur s'est produite pendant le traitement PostScript.</p> <p>[Action] Suivez l'une des procédures ci-après :</p> <ul style="list-style-type: none"> • Définissez le paramètre [Qualité de l'image] sur [Rapide]. • Augmentez la mémoire PostScript. <p>Pour plus d'informations sur [Qualité de l'image], reportez-vous à l'aide du pilote d'impression. Pour plus d'informations sur la mémoire, reportez-vous à la section « Mémoire » (P.393).</p>
016-761	<p>[Problème] Une erreur s'est produite lors du traitement de l'image.</p> <p>[Action] Définissez le paramètre [Qualité de l'image] sur [Standard], puis effectuez de nouveau l'opération. Si l'erreur persiste, définissez [Mode page] sur [Activé(e)].</p>
016-762	<p>[Problème] La langue d'imprimante spécifiée n'est pas installée sur la machine.</p> <p>[Action] Spécifiez la langue d'imprimante correcte pour [USB] dans [Mode Impression], sous [Paramètres de port].</p>
016-763	<p>[Problème] Impossible de se connecter au serveur POP.</p> <p>[Action] Vérifiez l'adresse IP du serveur POP définie sur la machine.</p>

Code d'état	Cause et solution
016-764	<p>[Problème] Impossible de se connecter au serveur SMTP.</p> <p>[Action] Contactez l'administrateur du serveur SMTP.</p>
016-765	<p>[Problème] Impossible d'envoyer le courrier électronique, car le disque dur sur le serveur SMTP est plein.</p> <p>[Action] Contactez l'administrateur du serveur SMTP.</p>
016-766	<p>[Problème] Une erreur s'est produite sur le serveur SMTP.</p> <p>[Action] Contactez l'administrateur du serveur SMTP.</p>
016-767	<p>[Problème] Impossible d'envoyer le courrier électronique, car l'adresse n'est pas correcte.</p> <p>[Action] Vérifiez l'adresse, puis réessayez l'envoi.</p>
016-768	<p>[Problème] Impossible de se connecter au serveur SMTP, car l'adresse électronique de la machine est incorrecte.</p> <p>[Action] Vérifiez l'adresse électronique de la machine.</p>
016-769	<p>[Problème] Le serveur SMTP ne prend pas en charge les accusés de réception (DNS).</p> <p>[Action] Envoyez le courrier électronique sans accusé de réception (DNS).</p>
016-770	<p>[Problème] La fonction Fax direct est restreinte.</p> <p>[Action] Demandez à l'administrateur système si la fonction Fax direct est disponible. S'il est disponible, contactez le support client sur le site dell.com/contactdell.</p>
016-772	<p>[Problème] L'adresse du serveur DNS n'est pas définie.</p> <p>[Action] Définissez l'adresse du serveur DNS.</p>
016-774	<p>[Problème] Impossible de traiter la conversion de compression en raison d'un espace disque dur insuffisant.</p> <p>[Action] Supprimez les données inutiles du disque dur afin de libérer de l'espace disque.</p>
016-775	<p>[Problème] Impossible de traiter la conversion d'image en raison d'un espace disque dur insuffisant.</p> <p>[Action] Supprimez les données inutiles du disque dur afin de libérer de l'espace disque.</p>

Code d'état	Cause et solution
016-776	<p>[Problème] Une erreur s'est produite lors du traitement de la conversion d'image.</p> <p>[Action] Pour les erreurs qui se produisent lors du transfert avec le service Mémoire dans dossier ou Fax Internet : Le processus de la conversion d'image pour la partie données est peut-être terminé. Récupérez chaque page convertie du dossier à l'aide de l'outil Web de configuration d'imprimante Dell.</p> <p>Pour plus d'informations, reportez-vous à la section « Configuration des paramètres de la machine à l'aide de l'outil Web de configuration d'imprimante Dell » (P.485).</p> <p>Pour les erreurs qui se produisent après la demande de chiffrement ou de signature à l'aide d'un certificat :</p> <p>Suivez l'une des procédures ci-après :</p> <ul style="list-style-type: none"> • Vérifiez que le certificat est valide. • Définissez la date et l'heure correctes sur la machine.
016-777	<p>[Problème] Une erreur de disque dur s'est produite lors du traitement de l'image.</p> <p>[Action] Le disque dur est peut-être défectueux. Pour le remplacer, contactez le support client sur le site dell.com/contactdell.</p>
016-778	<p>[Problème] Le processus de conversion de l'image numérisée a été interrompu en raison d'un espace disque insuffisant.</p> <p>[Action] Supprimez les données inutiles du disque dur afin de libérer de l'espace disque.</p>
016-779	<p>[Problème] Une erreur s'est produite lors du traitement de la conversion d'image numérisée.</p> <p>[Action] Effectuez de nouveau la numérisation. Si vous utilisez un grand format papier comme le format A3 avec le paramètre [Résolution] défini sur [600 ppp], spécifiez une [Résolution] de [400 ppp] ou d'une valeur inférieure dans [Réglage Mise en page]. Si le problème persiste, contactez le support client sur le site dell.com/contactdell.</p>
016-780	<p>[Problème] Une erreur de disque dur s'est produite lors du traitement de la conversion de l'image numérisée.</p> <p>[Action] Le disque dur est peut-être défectueux. Pour le remplacer, contactez le support client sur le site dell.com/contactdell.</p>

Code d'état	Cause et solution
016-781	<p>[Problème] Les causes probables sont les suivantes :</p> <ol style="list-style-type: none"> 1) Le serveur de messagerie est introuvable lors de l'envoi du courrier électronique (échec d'établissement de la session TCP/IP). 2) La machine a reçu une erreur de serveur SMTP du serveur de messagerie lors de l'envoi du courrier électronique. <p>[Action]</p> <ol style="list-style-type: none"> 1) Suivez l'une des procédures ci-après : <ul style="list-style-type: none"> - Vérifiez si les câbles réseau sont raccordés correctement. - Vérifiez que l'adresse IP du serveur SMTP est correcte lorsqu'une adresse IP est utilisée pour la spécification du serveur. 2) Entrez le nom d'hôte de la machine à l'aide de caractères ASCII. Les caractères ASCII disponibles sont les suivants : <ul style="list-style-type: none"> - caractères alphabétiques - caractères numériques Vérifiez si des caractères ASCII sont utilisés ou non dans [Outils] > [Paramètres système] > [Configuration réseau et connectivité] > [Adresse électronique/Nom d'hôte machine].
016-786	<p>[Problème] Lors de l'utilisation de la fonction de numérisation, la machine n'a pas pu écrire le fichier sur le disque dur.</p> <p>[Action] Suivez l'une des procédures ci-après :</p> <ul style="list-style-type: none"> • Éteignez l'interrupteur d'alimentation, assurez-vous que l'écran digital est vide, puis rallumez l'interrupteur d'alimentation. • Chargez du papier dans le magasin, si nécessaire. • Si l'erreur se produit lors de l'envoi de courrier électronique, suivez l'une des procédures suivantes : <ul style="list-style-type: none"> - Réduisez la résolution. - Réduisez la taille. - Diminuez le nombre de pages, puis divisez le travail en plusieurs courriers électroniques à envoyer. - Envoyez le travail en définissant [Numérisation couleur] sur [Noir et blanc].
016-788	<p>[Problème] Échec de la récupération d'un fichier à partir du navigateur Web.</p> <p>[Action] Suivez l'une des procédures ci-après, puis réeffectuez l'opération.</p> <ul style="list-style-type: none"> • Rechargez la page du navigateur. • Redémarrez le navigateur. • Éteignez l'interrupteur d'alimentation, assurez-vous que l'écran digital est vide, puis rallumez l'interrupteur d'alimentation.
016-790	<p>[Problème] Impossible d'envoyer un courrier électronique à l'aide de la fonction Envoi divisé, car le nombre maximal de divisions autorisé est dépassé.</p> <p>[Action] Suivez l'une des procédures ci-après :</p> <ul style="list-style-type: none"> • Réduisez la taille du fichier dans [Qualité / Taille fichier]. • Augmentez la valeur de [Nombre maximum de divisions]. <p>Pour plus d'informations sur le paramètre [Nombre maximum de divisions], reportez-vous à la section « Nombre maximum de divisions » (P.423).</p>

Code d'état	Cause et solution
016-792	[Problème] Échec de l'obtention du relevé des travaux spécifié lors de l'impression d'un relevé des travaux. [Action] Le relevé des travaux spécifié n'existe pas.
016-794	[Problème] Le support n'est pas inséré correctement. [Action] Vérifiez que le support est correctement inséré.
016-795 016-796 016-797	[Problème] Une erreur s'est produite lors de la lecture des données sur le support. [Action] Utilisez un ordinateur pour vérifier le contenu enregistré sur le support.
016-799	[Problème] Un paramètre d'impression non valide est compris dans les données d'impression de l'application, ou les données d'impression et les paramètres de configuration de l'impression ne correspondent pas. [Action] Vérifiez les données d'impression de l'application et les paramètres de configuration de l'impression, puis réessayez l'impression.
017-700	[Problème] Dépassement du délai de connexion à ThinPrint.Engine. [Action] Vérifiez la connexion à ThinPrint.Engine.
017-701	[Problème] Une erreur s'est produite lors de la connexion à ThinPrint.Engine. [Action] Vérifiez la connexion à ThinPrint.Engine.
017-702	[Problème] Les données envoyées à ThinPrint.Engine ne sont pas valides. [Action] Vérifiez la connexion à ThinPrint.Engine.
017-703	[Problème] Les données d'impression envoyées à partir de ThinPrint.Engine ont dépassé la taille maximale de la machine. [Action] Divisez le travail, puis relancez l'impression.
017-704	[Problème] Une erreur interne s'est produite. [Action] Éteignez l'interrupteur d'alimentation, assurez-vous que l'écran digital est vide, puis rallumez l'interrupteur d'alimentation. Relancez le travail.
017-705 017-706 017-707 017-708	[Problème] Erreur d'authentification SSL ThinPrint.Engine. [Action] Vérifiez les informations du certificat de serveur (date d'expiration et adresse) qui sont enregistrées dans ThinPrint.Engine.

Code d'état	Cause et solution
017-709	<p>[Problème] Une erreur de communication SSL s'est produite entre ThinPrint.Engine et la machine.</p> <p>[Action] Vérifiez les paramètres de la machine.</p>
017-713	<p>[Problème] Le serveur SMTP ne prend pas en charge STARTTLS.</p> <p>[Action] Remplacez le paramètre de communication SSL/TLS par un autre que [STARTTLS].</p>
017-714	<p>[Problème] Échec de la connexion SSL au serveur SMTP.</p> <p>[Action] Vérifiez si le serveur SMTP prend en charge la connexion SSL. Si c'est le cas, vérifiez le numéro de port du serveur SMTP. Si le problème persiste, contactez le support client sur le site dell.com/contactdell.</p>
017-715	<p>[Problème] Erreur d'authentification SSL du serveur SMTP. Le certificat de serveur n'est pas valide.</p> <p>[Action] Utilisez un certificat de serveur SSL valide sur le serveur SMTP. Vous pouvez éviter cette erreur en définissant [Communication SMTP - SSL/TLS] dans [Paramètres SSL/TLS] sur [Désactivé]. Toutefois, la validité du serveur ne peut pas être garantie.</p>
017-716	<p>[Problème] Erreur d'authentification SSL du serveur SMTP. La date actuelle est antérieure à la période valide du certificat de serveur.</p> <p>[Action] Utilisez un certificat de serveur SSL valide sur le serveur SMTP. Vous pouvez éviter cette erreur en définissant [Communication SMTP - SSL/TLS] dans [Paramètres SSL/TLS] sur [Désactivé]. Toutefois, la validité du serveur ne peut pas être garantie.</p>
017-717	<p>[Problème] Erreur d'authentification SSL du serveur SMTP. Le certificat de serveur est arrivé à expiration.</p> <p>[Action] Utilisez un certificat de serveur SSL valide sur le serveur SMTP. Vous pouvez éviter cette erreur en définissant [Communication SMTP - SSL/TLS] sous [Paramètres SSL/TLS] sur [Désactivé]. Toutefois, la validité du serveur ne peut pas être garantie.</p>
017-718	<p>[Problème] Erreur d'authentification SSL du serveur SMTP. Le nom du serveur et le certificat ne correspondent pas.</p> <p>[Action] Utilisez un certificat de serveur SSL valide sur le serveur SMTP. Vous pouvez éviter cette erreur en définissant [Communication SMTP - SSL/TLS] dans [Paramètres SSL/TLS] sur [Désactivé]. Toutefois, la validité du serveur ne peut pas être garantie.</p>
017-719	<p>[Problème] Erreur d'authentification SSL du serveur SMTP. Erreur interne d'authentification SSL.</p> <p>[Action] Effectuez de nouveau l'opération. Si le problème persiste, contactez le support client sur le site dell.com/contactdell.</p>

Code d'état	Cause et solution
017-725	<p>[Problème] Une erreur s'est produite lors de la réception d'un travail d'impression avec la fonction Forcer annotation activée.</p> <p>[Action] Un nom incorrect est défini pour le modèle de Forcer annotation. Vérifiez le nom du modèle enregistré sur la machine.</p>
017-729	<p>[Problème] Lors de l'utilisation de la machine comme périphérique de stockage des travaux d'impression, l'envoi des travaux d'impression s'est arrêté de façon temporaire, car le nombre de travaux de la machine dépasse le volume maximal pouvant être réceptionné, ou l'espace des données de spoule est insuffisant.</p> <p>[Action] Suivez l'une des procédures ci-après :</p> <ul style="list-style-type: none"> • Définissez la mise en spoule des données sur le disque dur à partir du paramètre de la machine de destination de stockage. • Définissez [IPP] sous [Propriétés] > [Configuration générale] > [Paramètres de la mémoire] sur [Spoule sur disque dur] dans l'outil Web de configuration d'imprimante Dell. • Patientez quelques instants, puis relancez le travail.
017-730	<p>[Problème] Lors de l'utilisation de la machine comme périphérique de stockage des travaux d'impression, l'ordinateur n'a pas réussi à envoyer de travail à la machine en raison d'une erreur réseau.</p> <p>[Action] Vérifiez les éléments suivants :</p> <ul style="list-style-type: none"> • Le câble réseau est correctement raccordé. • La machine de destination de stockage est sous tension. • Le port IPP de la machine de destination de stockage est activé. <p>Si le problème persiste, contactez le support client sur le site dell.com/contactdell.</p>
017-731	<p>[Problème] Impossible de se connecter au serveur POP.</p> <p>[Action] Vérifiez les éléments suivants :</p> <ul style="list-style-type: none"> • L'adresse IP du serveur POP est définie sur la machine. • Le câble réseau est correctement raccordé.
017-732	<p>[Problème] Lors de l'utilisation de la machine comme périphérique de stockage des travaux d'impression, l'ordinateur n'a pas réussi à envoyer de travail, car la machine est hors ligne.</p> <p>[Action] Appuyez sur le bouton <Machine Status> de la machine de destination de stockage, puis définissez [Mode Impression] sur [En ligne] dans l'écran [Informations machine]. Si le problème persiste, contactez le support client sur le site dell.com/contactdell.</p>
017-733	<p>[Problème] Lors de l'utilisation de la machine comme périphérique de stockage des travaux d'impression, une erreur interne du logiciel s'est produite lors de l'envoi du travail à la machine.</p> <p>[Action] Effectuez de nouveau l'opération. Si le problème persiste, contactez le support client sur le site dell.com/contactdell.</p>

Code d'état	Cause et solution
017-734	<p>[Problème] Une erreur interne s'est produite.</p> <p>[Action] Exécutez de nouveau le travail d'impression à l'aide d'un pilote d'impression autre qu'AirPrint ou un logiciel. Si le problème persiste, contactez le support client sur le site dell.com/contactdell.</p>
018-400	<p>[Problème] Bien qu'IPSec soit activé, les paramètres IPSec sont incohérents.</p> <ul style="list-style-type: none"> • Bien que le paramètre [Authentifier par clé prépartagée] soit défini dans [Méthode d'authentification IKE], un code d'accès n'est pas défini. • Bien que le paramètre [Authentifier par signature numérique] soit défini dans [Méthode d'authentification IKE], un certificat IPSec n'est pas défini. <p>[Action] Supprimez l'incohérence dans les paramètres IPSec, puis réactivez IPSec.</p> <ul style="list-style-type: none"> • Lorsque le paramètre [Authentifier par clé prépartagée] est défini dans [Méthode d'authentification IKE], définissez le code d'accès. • Lorsque le paramètre [Authentifier par signature numérique] est défini dans [Méthode d'authentification IKE], définissez un certificat IPSec.
018-405	<p>[Problème] Une erreur s'est produite lors de l'authentification LDAP.</p> <p>[Action] Le compte est désactivé dans l'annuaire actif du serveur d'authentification, ou l'accès est désactivé. Adressez-vous à votre administrateur réseau.</p>
018-500	<p>[Problème] Le certificat n'existe pas sur le serveur d'authentification.</p> <p>[Action] Configurez le certificat de serveur, ou annulez l'authentification.</p>
018-501	<p>[Problème] Les communications avec le serveur d'autorité de certification défini dans la machine ont échoué.</p> <p>[Action] Vérifiez la connexion réseau et l'adresse du serveur d'autorité de certification.</p>
018-502	<p>[Problème] La machine n'a pas pu transférer les données à l'aide de SMB du service Numérisation bureau, car les ordinateurs autorisés à se connecter sont limités.</p> <p>[Action] Vérifiez les informations de propriété de l'utilisateur spécifié, et vérifiez si les ordinateurs autorisés à se connecter au serveur sont limités.</p>
018-503 018-504	<p>[Problème] Les communications avec le serveur d'autorité de certification défini dans la machine ont échoué.</p> <p>[Action] Effectuez de nouveau l'opération d'authentification.</p>

Code d'état	Cause et solution
018-505	<p>[Problème] Échec de la connexion à l'ordinateur de destination lors du transfert des données à l'aide de SMB du service Numérisation bureau.</p> <p>[Action] Vérifiez si le nom d'utilisateur et le mot de passe du serveur SMTP enregistré sur la machine sont corrects.</p> <p>REMARQUE • Impossible de confirmer le mot de passe. Si vous l'avez oublié, réinitialisez-le. Demandez à l'administrateur quelle est la procédure pour la réinitialisation du mot de passe.</p> <ul style="list-style-type: none"> • Lorsque vous utilisez Windows Server 2003, veillez à faire correspondre l'heure définie sur le serveur SMB et la machine. • Lorsque l'ordinateur de destination est un Macintosh, vous devez modifier les paramètres de compte du dossier partagé pour que le partage de fichiers avec les utilisateurs Windows devienne possible. Pour plus d'informations sur les paramètres de compte nécessaires, adressez-vous à votre administrateur système. Voici un exemple de procédure pour Mac OS X 10.6. Il est recommandé que les utilisateurs créent un compte dédié pour le transfert de fichiers. Vous pouvez créer et définir le compte dans la boîte de dialogue qui s'ouvre en choisissant le menu Apple > [Préférences Système] et en cliquant sur l'icône [Comptes]. <ol style="list-style-type: none"> 1. Dans le menu Apple, choisissez [Préférences Système], puis cliquez sur [Partage]. 2. Vérifiez que la case [Partage de fichiers] est cochée, puis cliquez sur [Options]. 3. Sélectionnez [Partager les fichiers et les dossiers via SMB (Windows)]. 4. Sélectionnez les comptes utilisateurs qui doivent être activés pour le partage de fichiers. Entrez le mot de passe de l'utilisateur, puis cliquez sur [OK]. 5. Cliquez sur [Fermer]. <p>Pour plus d'informations sur la modification des paramètres de compte sur une autre version de Mac OS, adressez-vous à l'administrateur système, ou consultez le site Web officiel d'Apple Inc.</p>
018-506	<p>[Problème] Les communications avec le serveur d'autorité de certification défini dans la machine ont échoué.</p> <p>[Action] Effectuez de nouveau l'opération d'authentification.</p>
018-507	<p>[Problème] L'authentification a échoué, car le nom d'utilisateur ou le mot de passe entré n'est pas correct.</p> <p>[Action] Entrez le nom d'utilisateur ou le mot de passe corrects.</p>
018-508	<p>[Problème] Une erreur de serveur s'est produite lors de l'authentification.</p> <p>[Action] Vérifiez l'état du serveur d'authentification.</p>

Code d'état	Cause et solution
018-543	<p>[Problème] Les causes probables sont les suivantes :</p> <ol style="list-style-type: none"> 1) La machine n'a pas pu transférer les données à l'aide de SMB du service Numérisation bureau, car le nom partagé spécifié n'existe pas. 2) La machine n'a pas pu transférer les données à l'aide de SMB du service Numérisation bureau, car des caractères non valides sont utilisés dans le nom partagé spécifié. 3) La machine n'a pas pu transférer les données à l'aide de SMB du service Numérisation bureau, car les autorisations d'accès ne sont pas définies sur le nom partagé spécifié lorsque le serveur est un Macintosh. <p>[Action]</p> <ol style="list-style-type: none"> 1) Assurez-vous que le nom partagé spécifié existe sur le PC de destination. 2) Suivez l'une des procédures ci-après : <ul style="list-style-type: none"> - Vérifiez si les caractères non valides suivants sont compris dans le nom partagé défini sur la machine : " / : < > ; , * ? \ [] + = - Vérifiez si un espace figure au début ou à la fin du nom partagé défini sur la machine. - Vérifiez si le nom partagé défini sur la machine est spécifié seulement par un point. 3) Lorsque l'ordinateur de destination est un Macintosh, vous devez modifier les autorisations d'accès de l'utilisateur pour le dossier partagé. Pour plus d'informations sur les paramètres de compte nécessaires, adressez-vous à votre administrateur système. Voici un exemple de procédure pour Mac OS X 10.6. <p>REMARQUE • Il est recommandé de créer un compte dédié pour le transfert de données. Vous pouvez créer et définir le compte dans la boîte de dialogue qui s'ouvre en choisissant le menu Apple > [Préférences Système] et en cliquant sur l'icône [Comptes].</p> <ol style="list-style-type: none"> 1. Dans le menu Apple, choisissez [Préférences Système], puis cliquez sur [Partage]. 2. Vérifiez que la case [Partage de fichiers] est cochée. 3. Sélectionnez le dossier partagé parmi les dossiers répertoriés dans le champ [Dossiers partagés]. 4. Sélectionnez [Lect...riture] comme option d'autorisation pour l'utilisateur répertorié dans le champ [Utilisateurs]. <p>Pour plus d'informations sur la modification des paramètres d'autorisation d'accès sur une autre version de Mac OS, adressez-vous à l'administrateur système, ou consultez le site web officiel d'Apple Inc.</p>
018-547	<p>[Problème] La machine n'a pas pu transférer les données à l'aide de SMB du service Numérisation bureau, car le nombre d'utilisateurs se connectant au serveur SMB a dépassé la limite au moment de la connexion.</p> <p>[Action] Suivez l'une des procédures ci-après :</p> <ul style="list-style-type: none"> • Vérifiez le nombre d'utilisateurs autorisés à accéder au dossier partagé. • Vérifiez si le nombre d'utilisateurs connectés a dépassé la limite.
018-556	<p>[Problème] Un code de détection d'erreur a été reçu du serveur HTTP.</p> <p>[Action]</p> <ol style="list-style-type: none"> 1) Vérifiez si le lecteur et le répertoire spécifiés sont disponibles sur le serveur HTTP de destination pour le document numérisé. 2) Effectuez de nouveau l'opération. Si le problème persiste, contactez le support client sur le site dell.com/contactdell.

Code d'état	Cause et solution
018-557	<p>[Problème] Le nom de fichier spécifié contient des caractères non valides.</p> <p>[Action] Modifiez le nom de fichier. Assurez-vous que des caractères non valides ne sont pas contenus dans le nom de fichier de destination du document numérisé.</p>
018-558	<p>[Problème] Un code d'erreur a été reçu du serveur HTTP.</p> <p>[Action] 1) Vérifiez si le répertoire spécifié existe sur le serveur HTTP de destination pour le document numérisé. 2) Vérifiez si le fichier spécifié existe sur le serveur HTTP.</p>
018-559	<p>[Problème] Un même nom de fichier existe déjà. L'option [Nom unique] est sélectionnée lorsqu'il existe des noms de fichiers en double.</p> <p>[Action] Sélectionnez une autre option que [Nom unique] dans [Nom du fichier - Conflit].</p>
018-560	<p>[Problème] Une erreur d'authentification de l'utilisateur s'est produite. (Statut HTTP 401 obtenu).</p> <p>[Action] Vérifiez les éléments suivants :</p> <ul style="list-style-type: none"> • Le serveur HTTP de destination pour le document numérisé est accessible par PC. • Nom de connexion • Mot de passe de connexion • Nom du serveur HTTP • Nom du chemin d'accès au serveur HTTP
018-561	<p>[Problème] Le nom d'hôte ou l'emplacement de stockage du script n'est pas correct. (Statut HTTP 404 obtenu).</p> <p>[Action] Vérifiez les éléments suivants :</p> <ul style="list-style-type: none"> • Le serveur HTTP de destination pour le document numérisé est accessible par PC. • Nom du serveur HTTP • Nom du chemin d'accès au serveur HTTP
018-562	<p>[Problème] Une erreur du côté client s'est produite. (Statut HTTP 4xx autre que 401 et 404 obtenu).</p> <p>[Action] Vérifiez les éléments suivants :</p> <ul style="list-style-type: none"> • Le serveur HTTP de destination pour le document numérisé est accessible par PC. • Paramètres du serveur
018-563	<p>[Problème] Une erreur du côté serveur s'est produite. (Statut HTTP 5xx obtenu).</p> <p>[Action] Vérifiez les éléments suivants :</p> <ul style="list-style-type: none"> • Le serveur HTTP de destination pour le document numérisé est accessible par PC. • Paramètres du serveur

Code d'état	Cause et solution
018-564	<p>[Problème] Échec de la résolution DNS pour le nom d'hôte spécifié.</p> <p>[Action] Vérifiez les éléments suivants :</p> <ul style="list-style-type: none"> • Le serveur HTTP de destination pour le document numérisé est enregistré sur le serveur DNS. • La machine est connectée au serveur DNS. • L'adresse du serveur DNS est définie sur la machine.
018-565	<p>[Problème] Échec de la résolution DNS pour le nom du serveur proxy défini sur la machine.</p> <p>[Action] Vérifiez les éléments suivants :</p> <ul style="list-style-type: none"> • Le nom du serveur proxy défini sur la machine est enregistré sur le serveur DNS. • La machine est connectée au serveur DNS. • L'adresse du serveur DNS est définie sur la machine.
018-566	<p>[Problème] Impossible de se connecter au serveur HTTP.</p> <p>[Action] Vérifiez les éléments suivants :</p> <ul style="list-style-type: none"> • Branchement du câble réseau sur la machine • Le serveur HTTP de destination pour le document numérisé est accessible par PC.
018-567	<p>[Problème] Les circonstances suivantes peuvent être à l'origine du problème :</p> <ul style="list-style-type: none"> • La communication est interrompue lors de la lecture ou de l'écriture pour une raison donnée. • Le processus de fermeture du fichier a échoué pour une raison donnée. <p>[Action] Vérifiez si le serveur HTTP de destination du document numérisé est accessible par PC.</p>
018-568	<p>[Problème] Une erreur de connexion SSL/TLS s'est produite.</p> <p>[Action] Vérifiez les éléments suivants :</p> <ul style="list-style-type: none"> • Le serveur HTTP de destination pour le document numérisé est accessible par PC. • Les paramètres SSL du serveur HTTP sont corrects. • Nom du serveur HTTP • Nom du chemin d'accès au serveur HTTP

Code d'état	Cause et solution
018-569	<p>[Problème] Le certificat de serveur SSL rencontre peut-être un problème.</p> <p>[Action]</p> <ol style="list-style-type: none"> 1) Vérifiez si le serveur HTTP de destination du document numérisé est accessible par PC. 2) Vérifiez si le certificat de serveur SSL est enregistré sur le serveur HTTP. 3) Vérifiez si le certificat de serveur SSL est valide. Vérifiez les éléments suivants : <ul style="list-style-type: none"> - Le certificat n'est pas arrivé à expiration. - L'heure définie sur la machine est correcte. - Le certificat ne figure pas dans la liste des certificats ignorés. 4) Vérifiez le chemin du certificat vers le certificat de serveur SSL, et importez le certificat d'autorité de certification requis. 5) Si le serveur SSL certifié n'est pas enregistré sur le serveur HTTP, désactivez le paramètre [Vérification certificat serveur distant].
018-570	<p>[Problème] Une erreur d'authentification du certificat client s'est produite sur le serveur HTTP.</p> <p>[Action] Vérifiez les éléments suivants :</p> <ul style="list-style-type: none"> • Le serveur HTTP de destination pour le document numérisé est accessible par PC. • Le certificat du client SSL est enregistré sur la machine. • Le certificat du périphérique est correctement enregistré sur le serveur HTTP.
018-571	<p>[Problème] Une erreur interne s'est produite.</p> <p>[Action] Effectuez de nouveau l'opération. Si le problème persiste, contactez le support client sur le site dell.com/contactdell.</p>
018-572	<p>[Problème] Le nom de contexte spécifié contient des caractères non valides.</p> <p>[Action] Vérifiez si le nom de contexte spécifié est correct.</p>
018-573	<p>[Problème] Le nom de connexion spécifié contient des caractères non valides.</p> <p>[Action] Vérifiez si le nom de connexion spécifié est correct.</p>
018-574	<p>[Problème] Le nom de volume spécifié contient des caractères non valides.</p> <p>[Action] Vérifiez si le nom de volume spécifié est correct.</p>
018-575	<p>[Problème] Le nom d'utilisateur ou le mot de passe spécifié contient des caractères non valides.</p> <p>[Action] Vérifiez si le nom d'utilisateur ou le mot de passe spécifié est correct.</p>
018-576	<p>[Problème] Le nom de chemin spécifié contient des caractères non valides.</p> <p>[Action] Vérifiez si le nom de chemin spécifié est correct.</p>

Code d'état	Cause et solution
018-577	<p>[Problème] Le nom de fichier spécifié contient des caractères non valides.</p> <p>[Action] Vérifiez si le nom de fichier spécifié est correct.</p>
018-578	<p>[Problème] Le nom du serveur ou de l'arborescence spécifié n'existe pas.</p> <p>[Action] Vérifiez les éléments suivants :</p> <ul style="list-style-type: none"> • Branchement du câble réseau sur la machine • Le serveur NetWare est accessible via un PC • Nom du serveur NetWare ou de l'arborescence <p>Exécutez la commande DSREPAIR dans la console du serveur sur le serveur NetWare.</p>
018-579	<p>[Problème] Le disque dur sur le serveur NetWare est peut-être plein.</p> <p>[Action] Vérifiez les éléments suivants :</p> <ul style="list-style-type: none"> • Le serveur NetWare est accessible via un PC • Espace disponible du serveur pour le stockage des données <p>Exécutez la commande DSREPAIR dans la console du serveur sur le serveur NetWare.</p>
018-580	<p>[Problème] Le nom de volume spécifié n'existe pas sur le serveur NetWare.</p> <p>[Action] Vérifiez les éléments suivants :</p> <ul style="list-style-type: none"> • Le serveur NetWare est accessible via un PC • Nom du volume <p>Exécutez la commande DSREPAIR dans la console du serveur sur le serveur NetWare.</p>
018-581	<p>[Problème] Le chemin de répertoire spécifié n'existe pas sur le serveur NetWare.</p> <p>[Action] Vérifiez les éléments suivants :</p> <ul style="list-style-type: none"> • Le serveur NetWare est accessible via un PC • Nom du chemin du répertoire <p>Exécutez la commande DSREPAIR dans la console du serveur sur le serveur NetWare.</p>

Code d'état	Cause et solution
018-582	<p>[Problème]</p> <p>Les circonstances suivantes peuvent être à l'origine du problème :</p> <ul style="list-style-type: none"> • L'utilisateur connecté ne dispose des autorisations d'ouverture sur le fichier. • L'utilisateur connecté ne dispose des autorisations de création pour créer un fichier. • L'utilisateur connecté ne dispose des autorisations d'accès au répertoire. • L'utilisateur connecté ne dispose des autorisations de lecture du fichier. • L'utilisateur connecté ne dispose des autorisations d'écriture sur le fichier. • L'utilisateur connecté ne dispose des autorisations de suppression du fichier ou du répertoire. • Demande de suppression des répertoires ou des fichiers, mais ils sont tous en lecture seule. • Demande de suppression des répertoires ou des fichiers, mais certains d'entre eux sont en lecture seule. <p>[Action]</p> <ol style="list-style-type: none"> 1) Vérifiez que le serveur NetWare est accessible via un PC. 2) Vérifiez que l'utilisateur dispose des autorisations ci-après. <ul style="list-style-type: none"> - Autorisations d'ouverture du fichier - Autorisations de création d'un fichier - Autorisations d'accès au répertoire - Autorisations de lecture du fichier - Autorisations d'écriture sur le fichier - Autorisations de suppression du répertoire ou du fichier 3) Exécutez la commande DSREPAIR dans la console du serveur sur le serveur NetWare.
018-583	<p>[Problème]</p> <p>Une erreur de disque dur s'est produite sur le serveur NetWare.</p> <p>[Action]</p> <ol style="list-style-type: none"> 1) Vérifiez l'état du lecteur de disque dur sur le serveur NetWare. 2) Vérifiez que le serveur NetWare est accessible via un PC. 3) Exécutez la commande DSREPAIR dans la console du serveur sur le serveur NetWare.
018-584	<p>[Problème]</p> <p>Les circonstances suivantes peuvent être à l'origine du problème :</p> <ul style="list-style-type: none"> • La communication est interrompue lors de la lecture ou de l'écriture pour une raison donnée. • Le processus de fermeture du fichier a échoué pour une raison donnée. <p>[Action]</p> <ol style="list-style-type: none"> 1) Vérifiez que le serveur NetWare est accessible via un PC. 2) Exécutez la commande DSREPAIR dans la console du serveur sur le serveur NetWare.
018-585	<p>[Problème]</p> <p>Les circonstances suivantes peuvent être à l'origine du problème :</p> <ul style="list-style-type: none"> • Le dossier ou le fichier spécifié est en cours d'utilisation par un autre utilisateur. • Demande de suppression des répertoires ou des fichiers, mais certains d'entre eux sont en cours d'utilisation par un autre utilisateur. • Demande de suppression des répertoires ou des fichiers, mais tous ces derniers sont en cours d'utilisation par un autre utilisateur. <p>[Action]</p> <ol style="list-style-type: none"> 1) Vérifiez que le serveur NetWare est accessible via un PC. 2) Vérifiez l'état d'utilisation des autres utilisateurs. 3) Exécutez la commande DSREPAIR dans la console du serveur sur le serveur NetWare.

Code d'état	Cause et solution
018-586	<p>[Problème] La connexion au serveur NetWare a été refusée.</p> <p>[Action] Vérifiez les éléments suivants :</p> <ul style="list-style-type: none"> • Le serveur NetWare est accessible via un PC • Nom de connexion • Mot de passe de connexion • Nom du volume • Nom du serveur ou de l'arborescence • Nom du contexte <p>Exécutez la commande DSREPAIR dans la console du serveur sur le serveur NetWare.</p>
018-587	<p>[Problème] Des doublons de noms de fichiers existent. [Nom unique] est définie comme méthode de gestion lorsqu'il existe des doublons de noms de fichiers numérisés.</p> <p>[Action] Définissez le processus à exécuter dans le cas de doublons de noms de fichiers en sélectionnant une option autre que [Nom unique].</p>
018-588	<p>[Problème] Détection d'une règle de gestion de fichiers incorrecte (lorsque l'ajout a été sélectionné) après la connexion au serveur.</p> <p>[Action] Lorsque le paramètre [Nom automatique] est défini comme processus à exécuter en cas de doublon de nom de fichier, vérifiez que le format de fichier n'est pas multipage.</p>
018-589	<p>[Problème] Échec de l'accès au fichier NEXTNAME.DAT.</p> <p>[Action] Lorsque le paramètre [Nom automatique] est défini comme processus à exécuter en cas de doublon de nom de fichier, vérifiez que le fichier NEXTNAME.DAT est correct.</p>
018-590	<p>[Problème] Un fichier ou un dossier portant le même nom a été détecté sur le serveur.</p> <p>[Action] Suivez l'une des procédures ci-après :</p> <ol style="list-style-type: none"> 1) Effectuez de nouveau l'opération en n'accédant pas au même dossier ou au même serveur à partir de plusieurs machines. 2) Si le problème persiste, contactez le support client sur le site dell.com/contactdell.
018-591	<p>[Problème] Lorsque la machine était connectée au serveur et que le nom d'un fichier ou dossier sur le serveur était déterminé, le suffixe du nom du fichier ou dossier dépassait la valeur maximale.</p> <p>[Action] Modifiez le nom du fichier ou le dossier de destination du transfert sur le serveur de numérisation. Essayez également de déplacer ou de supprimer les fichiers dans le dossier de destination de transfert.</p>
018-592	<p>[Problème] Échec de la suppression d'un dossier de verrouillage de numérisation.</p> <p>[Action] Suivez l'une des procédures ci-après :</p> <ol style="list-style-type: none"> 1) Si un répertoire de verrouillage (*.LCK) existant reste dans la destination de transfert, supprimez-le manuellement, puis relancez le travail. 2) Vérifiez qu'il existe bien un dossier portant le nom spécifié.

Code d'état	Cause et solution
018-593	<p>[Problème] Échec de la création du dossier de verrouillage de numérisation.</p> <p>[Action] Si un répertoire de verrouillage (*.LCK) existant reste dans la destination de transfert, supprimez-le manuellement, puis relancez le travail.</p>
018-595	<p>[Problème] Plusieurs entrées contenant les mêmes informations Smart Card ont été détectées dans la base de données du serveur LDAP.</p> <p>[Action] Corrigez les entrées utilisateur temporaires du serveur LDAP pour qu'elles ne contiennent pas les mêmes informations Smart Card.</p>
018-596	<p>[Problème] Une erreur s'est produite lors de l'authentification du serveur LDAP.</p> <p>[Action] Effectuez de nouveau l'opération. Si le problème persiste, contactez le support client sur le site dell.com/contactdell.</p>
018-700	<p>[Problème] Le réseau des applications Web est en cours d'initialisation.</p> <p>[Action] Patientez quelques instants, puis effectuez de nouveau l'opération.</p>
018-701	<p>[Problème] Une erreur de protocole du serveur LDAP s'est produite suite à une opération sur le Carnet d'adresses. Le serveur a renvoyé le message de résultat RFC2251 N° « 1 » (erreur de fonctionnement) pour la requête du Carnet d'adresses.</p> <p>[Action] Vérifiez si le paramètre [Serveur LDAP/ Service d'annuaire] sous [Authentification distante/ Service annuaire] a été défini correctement. Le serveur rencontre peut-être également un problème. Adressez-vous à votre administrateur réseau.</p>
018-702	<p>[Problème] Une erreur de protocole du serveur LDAP s'est produite suite à une opération sur le Carnet d'adresses. Le serveur a renvoyé le message de résultat RFC2251 N° « 2 » (erreur de protocole) pour la requête du Carnet d'adresses.</p> <p>[Action] Demandez à l'administrateur réseau de vérifier les paramètres du serveur LDAP, puis effectuez de nouveau l'opération.</p>
018-703	<p>[Problème] Une erreur de protocole du serveur LDAP s'est produite suite à une opération sur le Carnet d'adresses. Le serveur a renvoyé le message de résultat RFC2251 N° « 3 » (limite de délai dépassée) pour la requête du Carnet d'adresses.</p> <p>[Action] Modifiez les conditions de recherche/la position de départ pour affiner la plage de recherche, puis effectuez de nouveau l'opération. Si l'erreur persiste, contactez votre administrateur réseau.</p>
018-704	<p>[Problème] Une erreur de protocole du serveur LDAP s'est produite suite à une opération sur le Carnet d'adresses. Le serveur a renvoyé le message de résultat RFC2251 N° « 4 » (limite de taille dépassée) pour la requête du Carnet d'adresses.</p> <p>[Action] Modifiez les conditions de recherche/la position de départ pour affiner la plage de recherche, puis effectuez de nouveau l'opération. Si l'erreur persiste, contactez votre administrateur réseau.</p>

Code d'état	Cause et solution
018-705	<p>[Problème] Une erreur de protocole du serveur LDAP s'est produite suite à une opération sur le Carnet d'adresses. Le serveur a renvoyé le message de résultat RFC2251 N° « 5 » (comparaison fausse) pour la requête du Carnet d'adresses.</p> <p>[Action] Le résultat peut être différent du contenu spécifié. Demandez à votre administrateur réseau qu'il vérifie l'état du serveur LDAP.</p>
018-706	<p>[Problème] Une erreur de protocole du serveur LDAP s'est produite suite à une opération sur le Carnet d'adresses. Le serveur a renvoyé le message de résultat RFC2251 N° « 6 » (comparaison vraie) pour la requête du Carnet d'adresses.</p> <p>[Action] Le résultat souhaité a été obtenu. Aucun problème ne s'est produit.</p>
018-707	<p>[Problème] Une erreur de protocole du serveur LDAP s'est produite suite à une opération sur le Carnet d'adresses. Le serveur a renvoyé le message de résultat RFC2251 N° « 7 » (méthode d'authentification spécifiée non prise en charge) pour la requête du Carnet d'adresses.</p> <p>[Action] Le serveur LDAP ne prend pas en charge la méthode d'authentification spécifiée. Modifiez la méthode d'authentification. Adressez-vous à votre administrateur système pour connaître une autre méthode d'authentification.</p>
018-708	<p>[Problème] Une erreur de protocole du serveur LDAP s'est produite suite à une opération sur le Carnet d'adresses. Le serveur a renvoyé le message de résultat RFC2251 N° « 8 » (authentification forte nécessaire) pour la requête du Carnet d'adresses.</p> <p>[Action] Vérifiez si les paramètres d'authentification sont corrects. Adressez-vous à votre administrateur réseau pour plus d'informations sur l'authentification, puis effectuez de nouveau l'opération.</p>
018-709	<p>[Problème] Une erreur s'est produite pour l'accès externe (applications Web).</p> <p>[Action] Suivez l'une des procédures ci-après selon le paramètre :</p> <p>Pour un environnement IPv4</p> <ul style="list-style-type: none"> • Vérifiez l'adresse IPv4 de la machine. • Vérifiez que le câble réseau est correctement raccordé. • Vérifiez l'adresse du serveur DHCP. <p>Pour un environnement IPv6</p> <ul style="list-style-type: none"> • Vérifiez si l'adresse globale distribuée à partir d'un routeur IPv6 est affectée à l'adresse IPv6 de la machine. • Vérifiez que le câble réseau est correctement raccordé. • Vérifiez si le routeur IPv6 est défini correctement.
018-710	<p>[Problème] Une erreur de protocole du serveur LDAP s'est produite suite à une opération sur le Carnet d'adresses. Le serveur a renvoyé le message de résultat RFC2251 N° « 10 » (référence) pour la requête du Carnet d'adresses.</p> <p>[Action] Aucun élément enregistré n'a été trouvé dans la plage de récupération spécifiée. Demandez à votre administrateur réseau qu'il vérifie les paramètres d'authentification.</p>

Code d'état	Cause et solution
018-711	<p>[Problème] Une erreur de protocole du serveur LDAP s'est produite suite à une opération sur le Carnet d'adresses. Le serveur a renvoyé le message de résultat RFC2251 N° « 11 » (limite d'administrateur dépassée) pour la requête du Carnet d'adresses.</p> <p>[Action] Demandez à votre administrateur réseau qu'il vérifie l'état de fonctionnement du serveur.</p>
018-712	<p>[Problème] Une erreur de protocole du serveur LDAP s'est produite suite à une opération sur le Carnet d'adresses. Le serveur a renvoyé le message de résultat RFC2251 N° « 12 » (extension non disponible) pour la requête du Carnet d'adresses.</p> <p>[Action] Demandez à votre administrateur réseau qu'il vérifie l'état de fonctionnement du serveur.</p>
018-713	<p>[Problème] Une erreur de protocole du serveur LDAP s'est produite suite à une opération sur le Carnet d'adresses. Le serveur a renvoyé le message de résultat RFC2251 N° « 13 » (confidentialité nécessaire) pour la requête du Carnet d'adresses.</p> <p>[Action] Demandez à votre administrateur réseau qu'il vérifie l'état de fonctionnement du serveur.</p>
018-714	<p>[Problème] Une erreur de protocole du serveur LDAP s'est produite suite à une opération sur le Carnet d'adresses. Le serveur a renvoyé le message de résultat RFC2251 N° « 14 » (liaison SASL en cours) pour la requête du Carnet d'adresses.</p> <p>[Action] Réessayez après avoir patienté quelques instants. Si l'erreur persiste, contactez votre administrateur réseau.</p>
018-715	<p>[Problème] Erreur du protocole d'authentification du serveur Kerberos. Il n'existe aucune méthode d'authentification qui prend en charge l'authentification de la machine et l'authentification du serveur Kerberos.</p> <p>[Action] Suivez l'une des procédures ci-après :</p> <ul style="list-style-type: none"> • Définissez la méthode d'authentification adéquate sur le serveur Kerberos. • Désactivez le mode de validation FIPS140 de la machine. <p>Si le problème persiste, contactez le support client sur le site dell.com/contactdell.</p>
018-716	<p>[Problème] Une erreur de protocole du serveur LDAP s'est produite suite à une opération sur le Carnet d'adresses. Le serveur a renvoyé le message de résultat RFC2251 N° « 16 » (aucun attribut de ce type) pour la requête du Carnet d'adresses.</p> <p>[Action] Le serveur LDAP présente un problème d'attribut. Demandez à votre administrateur réseau qu'il vérifie l'état du serveur LDAP.</p>
018-717	<p>[Problème] Une erreur de protocole du serveur LDAP s'est produite suite à une opération sur le Carnet d'adresses. Le serveur a renvoyé le message de résultat RFC2251 N° « 17 » (type non défini) pour la requête du Carnet d'adresses.</p> <p>[Action] Le serveur LDAP présente un problème d'attribut. Demandez à votre administrateur réseau qu'il vérifie l'état du serveur LDAP.</p>

Code d'état	Cause et solution
018-718	<p>[Problème] Une erreur de protocole du serveur LDAP s'est produite suite à une opération sur le Carnet d'adresses. Le serveur a renvoyé le message de résultat RFC2251 N° « 18 » (correspondance inappropriée) pour la requête du Carnet d'adresses.</p> <p>[Action] Le serveur LDAP présente un problème d'attribut. Demandez à votre administrateur réseau qu'il vérifie l'état du serveur LDAP.</p>
018-719	<p>[Problème] Une erreur de protocole du serveur LDAP s'est produite suite à une opération sur le Carnet d'adresses. Le serveur a renvoyé le message de résultat RFC2251 N° « 19 » (violation de contrainte) pour la requête du Carnet d'adresses.</p> <p>[Action] Le serveur LDAP présente un problème d'attribut. Demandez à votre administrateur réseau qu'il vérifie l'état du serveur LDAP.</p>
018-720	<p>[Problème] Une erreur de protocole du serveur LDAP s'est produite suite à une opération sur le Carnet d'adresses. Le serveur a renvoyé le message de résultat RFC2251 N° « 20 » (existence de l'attribut) pour la requête du Carnet d'adresses.</p> <p>[Action] Le serveur LDAP présente un problème d'attribut. Demandez à votre administrateur réseau qu'il vérifie l'état du serveur LDAP.</p>
018-721	<p>[Problème] Une erreur de protocole du serveur LDAP s'est produite suite à une opération sur le Carnet d'adresses. Le serveur a renvoyé le message de résultat RFC2251 N° « 21 » (syntaxe non valide) pour la requête du Carnet d'adresses.</p> <p>[Action] Le serveur LDAP présente un problème d'attribut. Demandez à votre administrateur réseau qu'il vérifie l'état du serveur LDAP.</p>
018-725	<p>[Problème] Le mot de passe utilisateur défini sur le serveur Kerberos est arrivé à expiration.</p> <p>[Action] Prolongez la date d'expiration du mot de passe.</p>
018-726	<p>[Problème] Le certificat d'autorité de certification racine (ou intermédiaire) sur le lecteur Smart Card n'est pas enregistré sur la machine.</p> <p>[Action] Enregistrez le certificat d'autorité de certification racine (ou intermédiaire) sur le lecteur Smart Card de la machine.</p>
018-728	<p>[Problème] L'authentification par le serveur Kerberos a échoué.</p> <p>[Action] Suivez l'une des procédures ci-après :</p> <ul style="list-style-type: none"> • Lorsque le certificat d'autorité de certification racine du certificat KDC n'est pas enregistré, enregistrez-le. • Lorsque le certificat KDC est révoqué, mettez-le à jour sur le serveur. • Vérifiez que l'adresse du serveur Kerberos définie sur la machine et l'adresse sur le certificat KDC du serveur correspondent.

Code d'état	Cause et solution
018-732	<p>[Problème] Une erreur de protocole du serveur LDAP s'est produite suite à une opération sur le Carnet d'adresses. Le serveur a renvoyé le message de résultat RFC2251 N° « 32 » (aucun objet de ce type) pour la requête du Carnet d'adresses.</p> <p>[Action] L'adresse électronique spécifiée n'existe pas. Vérifiez l'adresse électronique entrée ou l'adresse électronique enregistrée sur le serveur LDAP.</p>
018-733	<p>[Problème] Une erreur de protocole du serveur LDAP s'est produite suite à une opération sur le Carnet d'adresses. Le serveur a renvoyé le message de résultat RFC2251 N° « 33 » (alias incorrect) pour la requête du Carnet d'adresses.</p> <p>[Action] Le serveur LDAP présente un problème de nom. Demandez à votre administrateur réseau qu'il vérifie l'état du serveur LDAP.</p>
018-734	<p>[Problème] Une erreur de protocole du serveur LDAP s'est produite suite à une opération sur le Carnet d'adresses. Le serveur a renvoyé le message de résultat RFC2251 N° « 34 » (syntaxe DN non valide) pour la requête du Carnet d'adresses.</p> <p>[Action] Le serveur LDAP présente un problème de nom. Vérifiez le nom d'utilisateur et le mot de passe pour annuler un mot de passe incorrect. Si l'erreur persiste, contactez votre administrateur réseau et demandez-lui de vérifier les paramètres d'authentification et l'état du serveur LDAP.</p>
018-735	<p>[Problème] Une erreur de protocole du serveur LDAP s'est produite suite à une opération sur le Carnet d'adresses. Le serveur a renvoyé le message de résultat RFC2251 N° « 35 » (l'objet est un nœud terminal) pour la requête du Carnet d'adresses.</p> <p>[Action] Le serveur LDAP présente un problème de nom. Demandez à votre administrateur réseau qu'il vérifie l'état du serveur LDAP.</p>
018-736	<p>[Problème] Une erreur de protocole du serveur LDAP s'est produite suite à une opération sur le Carnet d'adresses. Le serveur a renvoyé le message de résultat RFC2251 N° « 36 » (problème de différenciation d'alias) pour la requête du Carnet d'adresses.</p> <p>[Action] Le serveur LDAP présente un problème de nom. Demandez à votre administrateur réseau qu'il vérifie l'état du serveur LDAP.</p>
018-748	<p>[Problème] Une erreur de protocole du serveur LDAP s'est produite suite à une opération sur le Carnet d'adresses. Le serveur a renvoyé le message de résultat RFC2251 N° « 48 » (authentification inappropriée) pour la requête du Carnet d'adresses.</p> <p>[Action] Le serveur LDAP présente un problème de sécurité. Demandez à votre administrateur réseau qu'il vérifie les paramètres d'authentification sur le serveur LDAP.</p>

Code d'état	Cause et solution
018-749	<p>[Problème] Une erreur de protocole du serveur LDAP s'est produite suite à une opération sur le Carnet d'adresses. Le serveur a renvoyé le message de résultat RFC2251 N° « 49 » (informations d'identification non valides) pour la requête du Carnet d'adresses. La recherche d'adresse a été effectuée avec un nom d'utilisateur et un mot de passe incorrects pour l'authentification.</p> <p>[Action] Le serveur LDAP présente un problème de sécurité. Vérifiez le nom d'utilisateur et le mot de passe pour annuler un nom de connexion incorrect. Si l'erreur persiste, contactez votre administrateur réseau et demandez-lui de vérifier les paramètres d'authentification sur le serveur LDAP.</p>
018-750	<p>[Problème] Une erreur de protocole du serveur LDAP s'est produite suite à une opération sur le Carnet d'adresses. Le serveur a renvoyé le message de résultat RFC2251 N° « 50 » (accès insuffisant) pour la requête du Carnet d'adresses.</p> <p>[Action] Le serveur LDAP présente un problème de sécurité. Demandez à votre administrateur réseau qu'il vérifie les autorisations d'accès pour le serveur LDAP.</p>
018-751	<p>[Problème] Une erreur de protocole du serveur LDAP s'est produite suite à une opération sur le Carnet d'adresses. Le serveur a renvoyé le message de résultat RFC2251 N° « 51 » (occupé) pour la requête du Carnet d'adresses.</p> <p>[Action] Le service présente un problème. Réessayez après avoir patienté quelques instants. Si l'erreur persiste, contactez votre administrateur réseau.</p>
018-752	<p>[Problème] Une erreur de protocole du serveur LDAP s'est produite suite à une opération sur le Carnet d'adresses. Le serveur a renvoyé le message de résultat RFC2251 N° « 52 » (indisponible) pour la requête du Carnet d'adresses.</p> <p>[Action] Le serveur LDAP présente un problème de service. Réessayez après avoir patienté quelques instants. Si l'erreur persiste, contactez votre administrateur réseau.</p>
018-753	<p>[Problème] Une erreur de protocole du serveur LDAP s'est produite suite à une opération sur le Carnet d'adresses. Le serveur a renvoyé le message de résultat RFC2251 N° « 53 » (refus d'effectuer l'opération) pour la requête du Carnet d'adresses.</p> <p>[Action] Le serveur LDAP présente un problème de service. Réessayez après avoir patienté quelques instants. Si l'erreur persiste, contactez votre administrateur réseau.</p>
018-754	<p>[Problème] Une erreur de protocole du serveur LDAP s'est produite suite à une opération sur le Carnet d'adresses. Le serveur a renvoyé le message de résultat RFC2251 N° « 54 » (boucle détectée) pour la requête du Carnet d'adresses.</p> <p>[Action] Le serveur LDAP présente un problème de service. Demandez à votre administrateur réseau qu'il vérifie l'état de fonctionnement du service sur le serveur LDAP.</p>

Code d'état	Cause et solution
018-764	<p>[Problème] Une erreur de protocole du serveur LDAP s'est produite suite à une opération sur le Carnet d'adresses. Le serveur a renvoyé le message de résultat RFC2251 N° « 64 » (violation de nom) pour la requête du Carnet d'adresses.</p> <p>[Action] Le serveur LDAP présente un problème de mise à jour. Demandez à votre administrateur réseau qu'il vérifie l'état du serveur LDAP.</p>
018-765	<p>[Problème] Une erreur de protocole du serveur LDAP s'est produite suite à une opération sur le Carnet d'adresses. Le serveur a renvoyé le message de résultat RFC2251 N° « 65 » (violation de classe d'objet) pour la requête du Carnet d'adresses.</p> <p>[Action] Le serveur LDAP présente un problème de mise à jour. Demandez à votre administrateur réseau qu'il vérifie l'état du serveur LDAP.</p>
018-766	<p>[Problème] Une erreur de protocole du serveur LDAP s'est produite suite à une opération sur le Carnet d'adresses. Le serveur a renvoyé le message de résultat RFC2251 N° « 66 » (non autorisé sur un non-nœud terminal) pour la requête du Carnet d'adresses.</p> <p>[Action] Le serveur LDAP présente un problème de mise à jour. Demandez à votre administrateur réseau qu'il vérifie l'état du serveur LDAP.</p>
018-767	<p>[Problème] Une erreur de protocole du serveur LDAP s'est produite suite à une opération sur le Carnet d'adresses. Le serveur a renvoyé le message de résultat RFC2251 N° « 67 » (non autorisé sur RDN) pour la requête du Carnet d'adresses.</p> <p>[Action] Le serveur LDAP présente un problème de mise à jour. Demandez à votre administrateur réseau qu'il vérifie l'état du serveur LDAP.</p>
018-768	<p>[Problème] Une erreur de protocole du serveur LDAP s'est produite suite à une opération sur le Carnet d'adresses. Le serveur a renvoyé le message de résultat RFC2251 N° « 68 » (existe déjà) pour la requête du Carnet d'adresses.</p> <p>[Action] Le serveur LDAP présente un problème de mise à jour. Demandez à votre administrateur réseau qu'il vérifie l'état du serveur LDAP.</p>
018-769	<p>[Problème] Une erreur de protocole du serveur LDAP s'est produite suite à une opération sur le Carnet d'adresses. Le serveur a renvoyé le message de résultat RFC2251 N° « 69 » (pas de modification de classe d'objet) pour la requête du Carnet d'adresses.</p> <p>[Action] Le serveur LDAP présente un problème de mise à jour. Demandez à votre administrateur réseau qu'il vérifie l'état du serveur LDAP.</p>
018-770	<p>[Problème] Une erreur de protocole du serveur LDAP s'est produite suite à une opération sur le Carnet d'adresses. Le serveur a renvoyé le message de résultat RFC2251 N° « 70 » (résultats trop volumineux) pour la requête du Carnet d'adresses.</p> <p>[Action] Modifiez les conditions de recherche/la position de départ pour affiner la plage de recherche, puis effectuez de nouveau l'opération. Si l'erreur persiste, contactez votre administrateur réseau.</p>

Code d'état	Cause et solution
018-771	<p>[Problème] Une erreur de protocole du serveur LDAP s'est produite suite à une opération sur le Carnet d'adresses. Le serveur a renvoyé le message de résultat RFC2251 N° « 71 » (affectation de plusieurs DSA) pour la requête du Carnet d'adresses.</p> <p>[Action] Demandez à votre administrateur réseau qu'il vérifie l'état du serveur LDAP.</p>
018-780	<p>[Problème] Une erreur de protocole du serveur LDAP s'est produite suite à une opération sur le Carnet d'adresses. Le serveur a renvoyé le message de résultat RFC2251 N° « 80 » (erreur inconnue) pour la requête du Carnet d'adresses.</p> <p>[Action] Demandez à votre administrateur réseau qu'il vérifie l'état du serveur LDAP.</p>
018-781	<p>[Problème] Une erreur de protocole du serveur LDAP s'est produite suite à une opération sur le Carnet d'adresses. Impossible d'établir une connexion au serveur pour la requête du Carnet d'adresses.</p> <p>[Action] Suivez l'une des procédures ci-après :</p> <ul style="list-style-type: none"> • Vérifiez le raccordement du câble réseau. • Si le raccordement du câble réseau ne présente aucun problème, vérifiez l'état actif du serveur cible. • Vérifiez si le nom du serveur a été correctement défini pour [Serveur LDAP/ Service d'annuaire] sous [Authentification distante/Service annuaire].
018-782	<p>[Problème] Une erreur de protocole du serveur LDAP s'est produite suite à une opération sur le Carnet d'adresses. Le serveur a renvoyé le message de résultat RFC2251 N° « 82 » (erreur de programme ou d'authentification SASL) pour la requête du Carnet d'adresses.</p> <p>[Action] Demandez à votre administrateur réseau qu'il vérifie l'état du serveur LDAP.</p>
018-783	<p>[Problème] Une erreur de protocole du serveur LDAP s'est produite suite à une opération sur le Carnet d'adresses. Le serveur a renvoyé le message de résultat RFC2251 N° « 83 » (erreur d'encodage) pour la requête du Carnet d'adresses.</p> <p>[Action] Demandez à votre administrateur réseau qu'il vérifie l'état du serveur LDAP.</p>
018-784	<p>[Problème] Une erreur de protocole du serveur LDAP s'est produite suite à une opération sur le Carnet d'adresses. Le serveur a renvoyé le message de résultat RFC2251 N° « 84 » (erreur de décodage) pour la requête du Carnet d'adresses.</p> <p>[Action] Demandez à votre administrateur réseau qu'il vérifie l'état du serveur LDAP.</p>
018-785	<p>[Problème] Une erreur de protocole du serveur LDAP s'est produite suite à une opération sur le Carnet d'adresses. Le serveur a renvoyé le message de résultat RFC2251 N° « 85 » (délai dépassé) pour la requête du Carnet d'adresses.</p> <p>[Action] Modifiez les conditions de recherche/la position de départ pour affiner la plage de recherche, puis effectuez de nouveau l'opération. Si l'erreur persiste, contactez votre administrateur réseau.</p>

Code d'état	Cause et solution
018-786	<p>[Problème] Une erreur de protocole du serveur LDAP s'est produite suite à une opération sur le Carnet d'adresses. Le serveur a renvoyé le message de résultat RFC2251 N° « 86 » (méthode d'authentification inconnue) pour la requête du Carnet d'adresses.</p> <p>[Action] Demandez à votre administrateur réseau qu'il vérifie l'état du serveur LDAP.</p>
018-787	<p>[Problème] Une erreur de protocole du serveur LDAP s'est produite suite à une opération sur le Carnet d'adresses. Le serveur a renvoyé le message de résultat RFC2251 N° « 87 » (erreur de filtre de recherche) pour la requête du Carnet d'adresses.</p> <p>[Action] Vérifiez les conditions de recherche définies sur le Carnet d'adresses. Si l'erreur persiste, contactez votre administrateur réseau.</p>
018-788	<p>[Problème] Une erreur de protocole du serveur LDAP s'est produite suite à une opération sur le Carnet d'adresses. Le serveur a renvoyé le message de résultat RFC2251 N° « 88 » (opération annulée par l'utilisateur) pour la requête du Carnet d'adresses.</p> <p>[Action] Demandez à votre administrateur réseau qu'il vérifie l'état du serveur LDAP.</p>
018-789	<p>[Problème] Une erreur de protocole du serveur LDAP s'est produite suite à une opération sur le Carnet d'adresses. Le serveur a renvoyé le message de résultat RFC2251 N° « 89 » (paramètre incorrect) pour la requête du Carnet d'adresses.</p> <p>[Action] Demandez à votre administrateur réseau qu'il vérifie l'état du serveur LDAP.</p>
018-790	<p>[Problème] Une erreur de protocole du serveur LDAP s'est produite suite à une opération sur le Carnet d'adresses. Le serveur a renvoyé le message de résultat RFC2251 N° « 90 » (pas de mémoire) pour la requête du Carnet d'adresses.</p> <p>[Action] Demandez à votre administrateur réseau qu'il vérifie l'état du serveur LDAP.</p>
018-791	<p>[Problème] Une erreur de protocole du serveur LDAP s'est produite suite à une opération sur le Carnet d'adresses. Le serveur a renvoyé le message de résultat RFC2251 N° « 91 » (erreur de connexion au serveur) pour la requête du Carnet d'adresses.</p> <p>[Action] Demandez à votre administrateur réseau qu'il vérifie l'état du serveur LDAP.</p>
018-792	<p>[Problème] Une erreur de protocole du serveur LDAP s'est produite suite à une opération sur le Carnet d'adresses. Le serveur a renvoyé le message de résultat RFC2251 N° « 92 » (fonctionnalité non prise en charge) pour la requête du Carnet d'adresses.</p> <p>[Action] Demandez à votre administrateur réseau qu'il vérifie l'état du serveur LDAP.</p>
018-793	<p>[Problème] Une erreur de protocole du serveur LDAP s'est produite suite à une opération sur le Carnet d'adresses. Le serveur a renvoyé le message de résultat RFC2251 N° « 93 » (aucun résultat renvoyé) pour la requête du Carnet d'adresses.</p> <p>[Action] Demandez à votre administrateur réseau qu'il vérifie l'état du serveur LDAP.</p>

Code d'état	Cause et solution
018-794	<p>[Problème] Une erreur de protocole du serveur LDAP s'est produite suite à une opération sur le Carnet d'adresses. Le serveur a renvoyé le message de résultat RFC2251 N° « 94 » (aucun autre résultat) pour la requête du Carnet d'adresses.</p> <p>[Action] Demandez à votre administrateur réseau qu'il vérifie l'état du serveur LDAP.</p>
018-795	<p>[Problème] Une erreur de protocole du serveur LDAP s'est produite suite à une opération sur le Carnet d'adresses. Le serveur a renvoyé le message de résultat RFC2251 N° « 95 » (résultats restants) pour la requête du Carnet d'adresses.</p> <p>[Action] Demandez à votre administrateur réseau qu'il vérifie l'état du serveur LDAP.</p>
018-796	<p>[Problème] Une erreur de protocole du serveur LDAP s'est produite suite à une opération sur le Carnet d'adresses. Le serveur a renvoyé le message de résultat RFC2251 N° « 96 » (boucle client détectée) pour la requête du Carnet d'adresses.</p> <p>[Action] Demandez à votre administrateur réseau qu'il vérifie l'état du serveur LDAP.</p>
018-797	<p>[Problème] Une erreur de protocole du serveur LDAP s'est produite suite à une opération sur le Carnet d'adresses. Le serveur a renvoyé le message de résultat RFC2251 N° « 97 » (limite de référence dépassée) pour la requête du Carnet d'adresses.</p> <p>[Action] Demandez à votre administrateur réseau qu'il vérifie l'état du serveur LDAP.</p>
021-210 021-211 021-212	<p>[Problème] Une erreur s'est produite dans le lecteur de carte à puce.</p> <p>[Action] Vérifiez que le lecteur est connecté à la machine. Éteignez l'interrupteur d'alimentation, assurez-vous que l'écran digital est vide, puis rallumez l'interrupteur d'alimentation. Si l'erreur persiste, vérifiez si le lecteur est défectueux. Connectez un lecteur de carte à puce non défectueux et effectuez de nouveau l'opération.</p>
021-214	<p>[Problème] Une erreur s'est produite lors de la communication chiffrée entre la machine et le périphérique de mémoire USB.</p> <p>[Action] Éteignez l'interrupteur d'alimentation, assurez-vous que l'écran digital est vide, puis rallumez l'interrupteur d'alimentation. Effectuez de nouveau l'opération. Si le problème persiste, contactez le support client sur le site dell.com/contactdell.</p>
021-215	<p>[Problème] Le périphérique de compabilisation/facturation connectée ne correspond pas au périphérique défini sur la machine.</p> <p>[Action] Modifiez le paramètre sur la machine, ou branchez le périphérique de compabilisation/facturation approprié. Éteignez l'interrupteur d'alimentation, assurez-vous que l'écran digital est vide, puis rallumez l'interrupteur d'alimentation.</p>

Code d'état	Cause et solution
021-360 021-361	<p>[Problème] Une erreur s'est produite.</p> <p>[Action] Éteignez l'interrupteur d'alimentation, assurez-vous que l'écran digital est vide, puis rallumez l'interrupteur d'alimentation. Si le même message s'affiche encore, contactez le support client sur le site dell.com/contactdell.</p>
021-401	<p>[Problème] Le nombre d'appareils d'authentification connectés, tels qu'un lecteur de carte à puce, dépasse la valeur du paramètre.</p> <p>[Action] Débranchez le périphérique d'authentification connectée.</p>
021-500	<p>[Problème] L'opération ci-après est effectuée lorsque le mode de comptabilisation du service Fax est activé.</p> <ul style="list-style-type: none"> • Lorsqu'un travail d'envoi de fax est en cours de traitement, un autre travail démarre pour lequel le mode de comptabilisation est activé. • Lorsqu'un autre travail pour lequel le mode de comptabilisation est activé est en cours de traitement, un travail d'envoi de fax démarre. <p>[Action] Patientez jusqu'à la fin du travail actif, puis démarrez le travail suivant.</p>
021-731	<p>[Problème] Alors que le système EP était disponible, vous avez tenté d'effectuer des copies en couleur alors que leur utilisation est limitée.</p> <p>[Action] Contactez le support client sur le site dell.com/contactdell.</p>
021-732	<p>[Problème] Le système EP n'est pas disponible.</p> <p>[Action] Contactez le support client sur le site dell.com/contactdell.</p>
021-733	<p>[Problème] Le système EP n'est pas disponible, car l'utilisation des couleurs est limitée ou le nombre maximal de pages en couleur est déjà atteint.</p> <p>[Action] Contactez le support client sur le site dell.com/contactdell.</p>

Code d'état	Cause et solution
024-340 024-341 024-342 024-343 024-345 024-346 024-347 024-348 024-349 024-350 024-351 024-352 024-353 024-354 024-355 024-356 024-357 024-358 024-359 024-360 024-361 024-362 024-363 024-364 024-365 024-366 024-367 024-368 024-370 024-371 024-372 024-373 024-375 024-376	<p>[Problème] Une erreur s'est produite dans la machine.</p> <p>[Action] Éteignez l'interrupteur d'alimentation, assurez-vous que l'écran digital est vide, puis rallumez l'interrupteur d'alimentation. Si le même message s'affiche encore, contactez le support client sur le site dell.com/contactdell.</p>
024-701	<p>[Problème] Le type de papier spécifié n'est pas compatible avec le paramètre de sortie Face dessus et face dessous sélectionné.</p> <p>[Action] Spécifiez un type de papier compatible avec le paramètre Face dessus et face dessous.</p>
024-702	<p>[Problème] Un bourrage papier s'est produit alors que le paramètre [Lorsqu'un incident papier se produit] est défini sur [Supprimer le travail] dans [Paramètres du service Impression].</p> <p>[Action] Retirez le papier coincé, puis relancez l'impression.</p>
024-703	<p>[Problème] Impossible d'imprimer, car le nombre de pages du cahier dépasse le nombre maximal autorisé.</p> <p>[Action] Utilisez un grammage de papier inférieur ou annulez la création du cahier.</p>

Code d'état	Cause et solution
024-705	<p>[Problème] Le modèle de la fonction Forcer annotation spécifiée n'a pas été trouvé sur la machine.</p> <p>[Action] Supprimez le document du dossier de la machine, puis resélectionnez [Mémorisation dans dossier] à partir du pilote d'impression pour stocker le document.</p>
024-742	<p>[Problème] L'impression d'un cahier relié a été spécifiée pour les propriétés de l'imprimante. Or, le nombre de pages d'impression pour le travail dépasse le nombre maximal autorisé pour la création de cahier.</p> <p>[Action] Modifiez le paramètre des propriétés de l'imprimante afin de diviser les pages de manière à créer des volumes distincts, ou annulez la création de cahier.</p>
024-746	<p>[Problème] Le type de papier spécifié n'est pas compatible avec le format papier, le magasin, le bac de réception ou l'impression recto verso spécifiés.</p> <p>[Action] Vérifiez les données d'impression.</p>
024-747	<p>[Problème] Paramètres d'impression incompatibles utilisés. La combinaison des fonctions Taille du document, Format papier, Magasin, Impression recto verso et Bac de réception n'est pas autorisée.</p> <p>[Action] Vérifiez les données d'impression, puis relancez l'impression.</p>
024-748	<p>[Problème] Le nombre de chiffres spécifié dans l'écran [Numérotation Bates - Nombre de chiffres] ne correspond pas à la valeur indiquée dans [Premier numéro].</p> <p>[Action] Définissez le paramètre [Numérotation Bates - Nombre de chiffres] sur la valeur spécifiée dans [Premier numéro] ou sur [Attribution auto].</p>
024-775	<p>[Problème] L'impression d'un cahier relié a été spécifiée pour les propriétés de l'imprimante. Or, le nombre de pages d'impression pour le travail dépasse le nombre maximal autorisé pour la création de cahier.</p> <p>[Action] Modifiez le paramètre des propriétés de l'imprimante afin de diviser les pages de manière à créer des volumes distincts, ou annulez la création de cahier.</p>
025-596 025-597	<p>[Problème] Une erreur s'est produite sur le disque dur.</p> <p>[Action] Remplacez le disque dur.</p>
026-400	<p>[Problème] Plus de deux périphériques sont connectés au port hôte USB.</p> <p>[Action] Déconnectez les périphériques en trop pour que le nombre de périphériques connectés soit de deux. Si l'erreur persiste, éteignez l'interrupteur d'alimentation, assurez-vous que l'écran digital est vide, puis rallumez l'interrupteur d'alimentation.</p>

Code d'état	Cause et solution
026-700	<p>[Problème] Suite à une opération sur le Carnet d'adresses, la machine a obtenu un protocole non pris en charge du serveur LDAP.</p> <p>[Action] Effectuez de nouveau l'opération. Si le problème persiste, contactez le support client sur le site dell.com/contactdell.</p>
026-701	<p>[Problème] Le nombre de requêtes envoyé au Carnet d'adresses dépasse la capacité de traitement de la machine.</p> <p>[Action] Patientez quelques instants, puis effectuez de nouveau l'opération. Si une seule requête est envoyée au Carnet d'adresses, le logiciel de la machine est peut-être défectueux. Contactez le support client sur le site dell.com/contactdell.</p>
026-702	<p>[Problème] Le nombre d'accès du serveur LDAP à la machine suite à une opération sur le Carnet d'adresses a dépassé la capacité de traitement de la machine.</p> <p>[Action] Patientez quelques instants, puis effectuez de nouveau l'opération. Si le problème persiste, contactez le support client sur le site dell.com/contactdell.</p>
026-703	<p>[Problème] L'authentification est annulée lors de l'ajout de documents pendant une opération de numérisation ou de fax.</p> <p>[Action] Procédez à l'authentification lors de l'ajout des documents.</p>
026-708	<p>[Problème] Dépassement de la limite maximale de la taille des données de numérisation pouvant être stockées pour un travail avec la fonction Mémoire et envoi lien.</p> <p>[Action] Suivez l'une des procédures ci-après :</p> <ol style="list-style-type: none"> 1) Réduisez la résolution (qualité de numérisation) des paramètres de numérisation, puis effectuez de nouveau l'opération. 2) Réduisez l'image agrandie des paramètres de numérisation (A3 > A4, par exemple), puis effectuez de nouveau l'opération. 3) Si le paramètre [Mémoire et envoi lien - Taille max fichier] est défini sur une faible valeur, augmentez-la.
026-709	<p>[Problème] La capacité du disque dur est insuffisante pour stocker les données numérisées avec la fonction Mémoire et envoi lien.</p> <p>[Action] Patientez environ un jour. Lorsque la capacité du disque dur devient suffisante suite à la suppression automatique de fichiers, effectuez de nouveau l'opération.</p>
026-710	<p>[Problème] The machine a reçu un courrier électronique chiffré par S/MIME, mais elle ne prend pas en charge cette méthode de chiffrement.</p> <p>[Action] Suivez l'une des procédures ci-après :</p> <ul style="list-style-type: none"> • Demandez à l'expéditeur d'envoyer le courrier électronique chiffré par 3DES. • Désactivez le mode de validation FIPS140 de la machine.

Code d'état	Cause et solution
026-711	<p>[Problème] Dépassement de la taille maximale autorisée pour un fichier multipage lors de la numérisation.</p> <p>[Action] Suivez l'une des procédures ci-après :</p> <ol style="list-style-type: none"> 1) Réduisez la résolution (qualité de numérisation) des paramètres de numérisation, puis effectuez de nouveau l'opération. 2) Réduisez le nombre de pages de document, puis effectuez de nouveau l'opération. <p>La taille maximale est de 2 Go pour les formats TIFF, XPS et PDF.</p> <p>REMARQUE • XPS est l'acronyme de XML Paper Specification.</p>
026-712	<p>[Problème] Une erreur s'est produite lors de l'utilisation de l'outil Web de configuration d'imprimante Dell.</p> <p>[Action] Réessayez après avoir patienté quelques instants.</p>
026-718	<p>[Problème] Paramètres d'impression incompatibles utilisés. La combinaison des fonctions Taille du document, Format papier, Magasin, Impression recto verso et Bac de réception n'est pas autorisée.</p> <p>[Action] Vérifiez les données d'impression, puis relancez l'impression.</p>
026-719	<p>[Problème] Une erreur s'est produite lors de l'utilisation du service Mémorisation USB.</p> <p>[Action] Patientez quelques instants, puis effectuez de nouveau l'opération. Si le problème persiste, contactez le support client sur le site dell.com/contactdell.</p>
026-720	<p>[Problème] La capacité du périphérique de mémoire USB du destinataire est insuffisante lors de l'utilisation du service Mémorisation USB.</p> <p>[Action] Vérifiez la quantité d'espace disponible.</p>
026-721	<p>[Problème] Une erreur s'est produite lors de l'utilisation du service Mémorisation USB.</p> <p>[Action] Vérifiez les conditions suivantes :</p> <ul style="list-style-type: none"> • Le périphérique de mémoire USB est inséré dans l'emplacement adéquat. • Le périphérique de mémoire USB est accessible à partir de votre ordinateur. • Le périphérique de mémoire USB non chiffré est utilisé.
026-722	<p>[Problème] Le périphérique de mémoire USB n'est pas initialisé.</p> <p>[Action] Initialisez le périphérique de mémoire USB sur un ordinateur avec le format de fichier ci-après, puis effectuez de nouveau l'opération.</p> <ul style="list-style-type: none"> • Formats de fichiers pris en charge : FAT12, FAT16 (FAT), FAT32 <p>REMARQUE • NTFS n'est pas pris en charge.</p> <ul style="list-style-type: none"> • Un périphérique de mémoire USB chiffré par un logiciel n'est pas pris en charge. <p>Si le problème persiste, contactez le support client sur le site dell.com/contactdell.</p>

Code d'état	Cause et solution
026-723	<p>[Problème] La machine n'a pas réussi à accéder au support.</p> <p>[Action] 1)Vérifiez que le support est inséré et non retiré, ou que l'autre support n'est pas inséré, lors de sa référence par la machine. 2)Assurez-vous qu'il est possible d'accéder au fichier sur le support à l'aide d'un ordinateur.</p>
026-726	<p>[Problème] Les informations de configuration de la machine au niveau de la spécification d'un travail d'impression ne correspondent pas à la configuration actuelle de celle-ci.</p> <p>[Action] Modifiez les informations de configuration de la machine dans l'écran du pilote d'impression pour qu'elles correspondent à la configuration actuelle de celle-ci.</p>
026-727	<p>[Problème] Les causes probables sont les suivantes :</p> <ol style="list-style-type: none"> 1)Des caractères non autorisés sont compris dans le nom du chemin de l'emplacement du fichier. 2)La longueur du nom du chemin de l'emplacement du fichier (y compris l'extension) dépasse le nombre de caractères disponibles. <p>[Action] Suivez l'une des procédures ci-après :</p> <ol style="list-style-type: none"> 1)Modifiez le nom du chemin de l'emplacement du fichier. 2)Définissez le chemin dans la plage comprise entre 1 et 255 octets.
026-730	<p>[Problème] Le format du papier chargé dans le magasin spécifié est inconnu.</p> <p>[Action] Vérifiez les positions des guides format dans le magasin, puis réessayez.</p>
026-736	<p>[Problème] Une erreur interne s'est produite lors de l'envoi d'un document numérisé vers le serveur HTTP.</p> <p>[Action] Effectuez de nouveau l'opération. Si le problème persiste, contactez le support client sur le site dell.com/contactdell.</p>
026-737	<p>[Problème] Impossible d'envoyer le document numérisé vers le serveur HTTP, car une erreur réseau s'est produite.</p> <p>[Action] Demandez à l'administrateur réseau si le réseau ou le serveur présente un problème.</p>
026-738	<p>[Problème] La machine n'a pas réussi à envoyer les données du document numérisé vers le serveur HTTP, car l'application Web était fermée pendant l'envoi.</p> <p>[Action] Effectuez de nouveau l'opération.</p>

Code d'état	Cause et solution
027-400	<p>[Problème] Échec de la communication avec la machine.</p> <p>[Action] Si d'autres messages s'affichent, lisez leur contenu. Si le panneau de commande est utilisé, arrêtez l'opération en cours. Si l'accès distant est en cours d'exécution, patientez jusqu'à ce qu'il se termine. Si l'erreur persiste, mettez la machine hors tension, assurez-vous que l'écran digital est vide, puis rallumez la machine. Si le problème persiste, contactez le support client sur le site dell.com/contactdell.</p>
027-442	<p>[Problème] L'adresse IP d'IPv6 existe déjà.</p> <p>[Action] Redéfinissez [Autoconfiguration sans état - Adresse 1] pour IPv6 sur la machine ou l'adresse IP d'IPv6 sur le périphérique réseau, afin de supprimer le doublon d'adresses.</p>
027-443	<p>[Problème] L'adresse IP d'IPv6 existe déjà.</p> <p>[Action] Redéfinissez [Autoconfiguration sans état - Adresse 2] pour IPv6 sur la machine ou l'adresse IP d'IPv6 sur le périphérique réseau, afin de supprimer le doublon d'adresses.</p>
027-444	<p>[Problème] L'adresse IP d'IPv6 existe déjà.</p> <p>[Action] Redéfinissez [Autoconfiguration sans état - Adresse 3] pour IPv6 sur la machine ou l'adresse IP d'IPv6 sur le périphérique réseau, afin de supprimer le doublon d'adresses.</p>
027-445	<p>[Problème] L'adresse IP d'IPv6 définie manuellement est incorrecte.</p> <p>[Action] Définissez correctement l'adresse IP.</p>
027-446	<p>[Problème] L'adresse IP d'IPv6 définie manuellement existe déjà.</p> <p>[Action] Redéfinissez [Adresse IPv6 configurée manuellement] sur la machine ou l'adresse IP d'IPv6 sur le périphérique réseau, afin de supprimer le doublon d'adresses.</p>
027-447	<p>[Problème] L'adresse IP d'IPv6 existe déjà.</p> <p>[Action] Redéfinissez [Adresse lien-local] pour IPv6 sur la machine ou l'adresse IP d'IPv6 sur le périphérique réseau, afin de supprimer le doublon d'adresses.</p>
027-452	<p>[Problème] L'adresse IP d'IPv4 existe déjà.</p> <p>[Action] Modifiez l'adresse IP d'IPv4 définie sur la machine ou celle sur le périphérique réseau.</p>
027-500	<p>[Problème] Impossible de se connecter au serveur SMTP.</p> <p>[Action] Spécifiez correctement le nom du serveur SMTP, ou spécifiez le serveur à l'aide de son adresse IP.</p>

Code d'état	Cause et solution
027-501	<p>[Problème] Une erreur du serveur POP s'est produite.</p> <p>[Action] Effectuez de nouveau l'opération. Si le problème persiste, contactez le support client sur le site dell.com/contactdell.</p>
027-502	<p>[Problème] Échec de la connexion au serveur POP3 lors de l'utilisation du protocole POP3.</p> <p>[Action] Dans l'outil Web de configuration d'imprimante Dell, vérifiez si le nom d'utilisateur et le mot de passe utilisés sur le serveur POP3 sont corrects.</p>
027-503	<p>[Problème] Une erreur du serveur POP s'est produite.</p> <p>[Action] Effectuez de nouveau l'opération. Si le problème persiste, contactez le support client sur le site dell.com/contactdell.</p>
027-504	<p>[Problème] Une erreur de serveur SMTP s'est produite.</p> <p>[Action] Effectuez de nouveau l'opération. Si le problème persiste, contactez le support client sur le site dell.com/contactdell.</p>
027-513	<p>[Problème] La machine n'a pas pu transférer les données à l'aide de SMB du service Numérisation bureau, car l'accès au serveur SMB était interdit.</p> <p>Lorsque le serveur est un Macintosh, un dossier portant le même nom que le nom de fichier spécifié peut exister sur le serveur.</p> <p>[Action] Adressez-vous à votre administrateur système pour obtenir des informations sur les paramètres.</p>
027-514	<p>[Problème] La machine n'a pas pu transférer les données à l'aide de SMB du service Numérisation bureau, car une erreur s'est produite entre les serveurs SMB et DNS.</p> <p>[Action] Vérifiez les conditions suivantes :</p> <ul style="list-style-type: none"> • Le serveur SMB est connecté au serveur DNS. • Le nom du serveur SMB est enregistré sur le serveur DNS.
027-515	<p>[Problème] La machine n'a pas pu transférer les données à l'aide de SMB du service Numérisation bureau en raison d'une erreur.</p> <p>[Action] Suivez l'une des procédures ci-après :</p> <ul style="list-style-type: none"> • Définissez l'adresse du serveur DNS. • Définissez l'adresse du serveur SMB cible à l'aide d'une adresse IP.

Code d'état	Cause et solution
027-516	<p>[Problème]</p> <p>Les causes probables sont les suivantes :</p> <ol style="list-style-type: none"> 1) Le serveur SMB de l'ordinateur de destination est introuvable lors du transfert des données à l'aide de SMB du service Numérisation bureau (l'établissement de la session TCP/IP a échoué). 2) Le serveur SMB spécifié comme destination ne répond pas à la machine lors du transfert des données à l'aide de SMB du service Numérisation bureau. 3) Échec de la résolution du nom du serveur SMB spécifié comme destination lors du transfert des données à l'aide de SMB du service Numérisation bureau. <p>[Action]</p> <p>Suivez l'une des procédures ci-après :</p> <ol style="list-style-type: none"> 1) Vérifiez le raccordement du câble réseau. <ul style="list-style-type: none"> - Pour les communications sur un sous-réseau, vérifiez les paramètres du serveur WINS et assurez-vous que l'adresse du serveur peut être correctement résolue. - Le service Partage de fichiers (communiquant via le port 137 (UDP), le port 138 (UDP) et le port 139 (TCP)) est autorisé par les paramètres du pare-feu du serveur SMB de destination. 2) Vérifiez si le service Partage de fichiers est activé sur le serveur SMB de destination. <ul style="list-style-type: none"> - Le service Partage de fichiers de Microsoft Network est activé. <p>Si l'erreur persiste, vérifiez le paramètre ci-après.</p> <ul style="list-style-type: none"> - NetBIOS sur TCP/IP pour TCP/IP est activé. 3) Suivez l'une des procédures ci-après : <ul style="list-style-type: none"> - Lorsque le nom du serveur SMB de destination est spécifié à l'aide du nom de domaine complet (FQDN), par exemple, mypc01.abc0.co.jp), vérifiez que l'adresse du serveur DNS est définie correctement dans Configuration réseau et connectivité sur la machine. - Si la connexion au serveur DNS présente un problème, vérifiez que le nom du serveur de destination défini sur la machine est enregistré sur le serveur DNS.
027-518	<p>[Problème]</p> <p>La machine n'a pas pu transférer les données à l'aide de SMB du service Numérisation bureau, car le mot de passe spécifié était incorrect.</p> <p>Lorsque le serveur est un Macintosh, l'utilisateur spécifié peut ne pas avoir été enregistré comme utilisateur étant autorisé à utiliser le service de partage Windows.</p> <p>[Action]</p> <p>Vérifiez le mot de passe du dossier partagé.</p> <p>Lorsque le serveur est un Macintosh, spécifiez un utilisateur étant autorisé à utiliser le service de partage Windows.</p>

Code d'état	Cause et solution
027-519	<p>[Problème] La machine n'a pas pu transférer les données à l'aide de SMB du service Numérisation bureau, car l'emplacement d'enregistrement ou le nom de fichier spécifié pour l'image numérisée présente un problème.</p> <ul style="list-style-type: none"> • L'emplacement d'enregistrement ou le nom de fichier présente un problème. • L'emplacement d'enregistrement spécifié n'existe pas sur le serveur. • Des caractères non valides sont utilisés dans l'emplacement d'enregistrement ou le nom de fichier. • Comme l'emplacement d'enregistrement spécifié utilise le système de fichiers DFS, il est lié à un autre dossier partagé. <p>[Action] Suivez l'une des procédures ci-après :</p> <ul style="list-style-type: none"> • Vérifiez si l'emplacement d'enregistrement est correct. • Vérifiez si le nom de fichier spécifié peut être utilisé sur le serveur SMB. • Vérifiez les paramètres du système de fichiers DFS auprès de l'administrateur système. Pour ce faire, procédez comme suit : <ol style="list-style-type: none"> 1) Sélectionnez [Démarrer] > [Programmes] > [Outils d'administration] > [Système de fichiers distribués] sur le serveur SMB. 2) Sélectionnez l'emplacement d'enregistrement spécifié dans le cadre gauche de la fenêtre [Système de fichiers distribués], puis vérifiez les informations cibles affichées dans le cadre droit de la fenêtre. 3) Spécifiez le serveur SMB, le nom partagé et l'emplacement d'enregistrement selon les informations confirmées à l'étape 2.
027-520	<p>[Problème] La machine n'a pas pu transférer les données à l'aide de SMB du service Numérisation bureau, car le nom du fichier ou du dossier n'a pas pu être récupéré.</p> <p>[Action] Vérifiez les autorisations d'accès au serveur SMB.</p>
027-521	<p>[Problème] La machine n'a pas pu transférer les données à l'aide de SMB du service Numérisation bureau, car le suffixe du nom du fichier ou du dossier a dépassé la valeur limite.</p> <p>[Action] Modifiez le nom du fichier ou le dossier de destination du transfert sur le serveur de numérisation. Essayez également de déplacer ou de supprimer les fichiers dans le dossier de destination de transfert.</p>
027-522	<p>[Problème] Pendant le transfert à l'aide de SMB du service Numérisation bureau, il était impossible de créer le fichier de l'image numérisée sur le serveur SMB pour l'une des raisons suivantes :</p> <ul style="list-style-type: none"> • Le nom de fichier spécifié existe déjà. • Le nom de fichier spécifié a déjà été utilisé. • Le nom de fichier spécifié est utilisé pour le nom d'un répertoire. • Des caractères non valides sont utilisés dans le nom de fichier. <p>[Action] Suivez l'une des procédures ci-après :</p> <ul style="list-style-type: none"> • Vérifiez s'il est possible d'utiliser le nom de fichier spécifié dans l'emplacement d'enregistrement. • Vérifiez si le nom de fichier spécifié a déjà été utilisé par un autre utilisateur. • Vérifiez si le nom de fichier spécifié a déjà été utilisé pour un autre fichier ou dossier.

Code d'état	Cause et solution
027-523	<p>[Problème] La machine n'a pas pu transférer les données à l'aide de SMB du service Numérisation bureau, car un dossier n'a pas pu être créé sur le serveur SMB. Le dossier spécifié existe déjà.</p> <p>[Action] Vérifiez si le nom indiqué est déjà utilisé pour un autre fichier ou dossier sur le serveur SMB.</p>
027-524	<p>[Problème] La machine n'a pas pu transférer les données à l'aide de SMB du service Numérisation bureau, car un dossier n'a pas pu être créé sur le serveur SMB. Le dossier spécifié existe déjà.</p> <p>[Action] Vérifiez si le nom indiqué est déjà utilisé pour un autre fichier ou dossier sur le serveur SMB.</p>
027-525	<p>[Problème] Pendant le transfert à l'aide de SMB du service Numérisation bureau, il était impossible de supprimer un fichier du serveur SMB pour l'une des raisons suivantes :</p> <ul style="list-style-type: none"> • Le fichier n'existe pas. • Le fichier est ouvert. • Le nom de fichier spécifié est utilisé pour le nom d'un répertoire. <p>[Action] Vérifiez que le fichier n'est pas utilisé par un autre utilisateur dans l'emplacement d'enregistrement spécifié.</p>
027-526	<p>[Problème] La machine n'a pas réussi à supprimer le répertoire de verrouillage sur le serveur SMB lors du transfert des données à l'aide de SMB du service Numérisation bureau.</p> <p>[Action] Si le répertoire de verrouillage (*.LCK) existe dans la destination, supprimez-le manuellement, puis effectuez l'opération une nouvelle fois.</p>
027-527	<p>[Problème] Pendant le transfert à l'aide de SMB du service Numérisation bureau, il était impossible de supprimer un dossier du serveur SMB pour l'une des raisons suivantes :</p> <ul style="list-style-type: none"> • Le fichier n'existe pas. • Le répertoire n'est pas vide. • Le nom du répertoire spécifié n'existe pas. <p>[Action] Vérifiez que le fichier n'est pas utilisé par un autre utilisateur dans l'emplacement d'enregistrement spécifié.</p>
027-528	<p>[Problème] La machine n'a pas pu transférer les données à l'aide de SMB du service Numérisation bureau, car il n'y a aucun espace disponible à l'emplacement d'enregistrement sur le serveur SMB.</p> <p>[Action] Vérifiez si l'emplacement d'enregistrement possède de l'espace disponible.</p>
027-529	<p>[Problème] La machine n'a pas pu transférer les données à l'aide de SMB du service Numérisation bureau, car une erreur inattendue a été reçue du serveur SMB ou une erreur interne inattendue s'est produite sur la machine.</p> <p>[Action] Connectez-vous au serveur à partir d'un autre ordinateur en utilisant le même nom d'utilisateur pour vérifier si un fichier peut être écrit dans le même emplacement d'enregistrement sur le serveur. Si l'erreur persiste, il peut s'agir d'une erreur interne. Contactez le support client sur le site dell.com/contactdell.</p>

Code d'état	Cause et solution
027-530	<p>[Problème] Des doublons de noms de fichiers existent. [Nom unique] est définie comme méthode de gestion lorsqu'il existe des doublons de noms de fichiers numérisés.</p> <p>[Action] Définissez le processus à exécuter dans le cas de doublons de noms de fichiers en sélectionnant une option autre que [Nom unique].</p>
027-531	<p>[Problème] Détection d'une règle de gestion de fichiers incorrecte (lorsque l'ajout a été sélectionné) après la connexion au serveur.</p> <p>[Action] Lorsque le paramètre [Nom automatique] est défini comme processus à exécuter en cas de doublon de nom de fichier, vérifiez que le format de fichier n'est pas multipage.</p>
027-532	<p>[Problème] Échec de l'accès au fichier NEXTNAME.DAT.</p> <p>[Action] Lorsque le paramètre [Nom automatique] est défini comme processus à exécuter en cas de doublon de nom de fichier, vérifiez que le fichier NEXTNAME.DAT est correct.</p>
027-533	<p>[Problème] Une erreur interne s'est produite.</p> <p>[Action] Effectuez de nouveau l'opération. Si le problème persiste, contactez le support client sur le site dell.com/contactdell.</p>
027-543	<p>[Problème] Le nom du serveur SMB (NetBIOS) n'est pas valide.</p> <p>[Action] Vérifiez si le nom du serveur SMB est correct.</p>
027-547	<p>[Problème] Erreur de protocole SMB. Un caractère non valide a été détecté dans le nom de domaine spécifié.</p> <p>[Action] Si l'erreur s'est produite lors de l'authentification SMB :</p> <p>Demandez à l'administrateur réseau le nom du domaine, puis définissez-le correctement.</p> <p>Vérifiez également si le nom de domaine défini sur la machine est correct.</p> <p>Pour ce faire, procédez comme suit :</p> <ol style="list-style-type: none"> 1) Passez en mode Administration système, puis sélectionnez [Outils] > [Paramètres système] > [Configuration réseau et connectivité] > [Authentification distante/ Service annuaire] > [Paramètres du serveur SMB]. 2) Sélectionnez le serveur SMB pour vérifier le nom de domaine. <p>Si l'erreur s'est produite lors du transfert à l'aide de SMB du service Numérisation bureau :</p> <p>Demandez à l'administrateur réseau si le nom de domaine spécifié lors de la saisie du nom de connexion est correct.</p> <p>Pour vérifier le nom de domaine sur le serveur, procédez comme suit :</p> <ol style="list-style-type: none"> 1) Sélectionnez [Démarrer] > [Programmes] > [Outils d'administration] > [Domaines et approbations Active Directory] sur le contrôleur de domaine Active Directory. 2) Dans la cadre gauche de la fenêtre [Domaines et approbations Active Directory], sélectionnez [Domaines et approbations Active Directory] > [Domaines]. Cliquez avec le bouton droit sur [Domaines] et sélectionnez [Propriétés]. 3) Sélectionnez l'onglet [Général] dans la fenêtre des propriétés du domaine, puis vérifiez le nom de domaine (antérieur à Windows 2000).

Code d'état	Cause et solution
027-548	<p>[Problème] Erreur de protocole SMB. Un caractère non valide a été détecté dans le nom d'utilisateur spécifié.</p> <p>[Action] Demandez à l'administrateur réseau de définir le nom d'utilisateur avec des caractères valides. Pour vérifiez le nom d'utilisateur sur le serveur, procédez comme suit :</p> <ol style="list-style-type: none"> 1) Sélectionnez [Démarrer] > [Programmes] > [Outils d'administration] > [Utilisateurs et ordinateurs Active Directory] sur le contrôleur de domaine Active Directory sur lequel les informations utilisateur sont définies. 2) Sélectionnez [Utilisateurs et ordinateurs Active Directory] > [Server] > [Domaines] > [Utilisateurs] dans le cadre gauche de la fenêtre [Utilisateurs et ordinateurs Active Directory] pour afficher les informations utilisateur. 3) Cliquez avec le bouton droit sur un utilisateur cible dans le cadre droit de la fenêtre [Domaines et approbations Active Directory] pour sélectionner [Propriétés]. 4) Sélectionnez l'onglet [Compte] dans la fenêtre [Propriétés de l'utilisateur], puis vérifiez le nom d'utilisateur de [Nom d'ouverture de session de l'utilisateur (avant Windows 2000)].
027-549	<p>[Problème] Erreur de protocole SMB.</p> <p>[Action] Effectuez de nouveau l'opération. Si le problème persiste, contactez le support client sur le site dell.com/contactdell.</p>
027-564	<p>[Problème] Erreur de protocole SMB. Le serveur SMB est introuvable.</p> <p>[Action] Vérifiez si les connexions entre le serveur d'authentification et la machine ont été établies via un réseau. Par exemple, vérifiez les conditions suivantes :</p> <ul style="list-style-type: none"> • Raccordement du câble réseau • Paramètres TCP/IP • Connexion via le port 137 (UDP), le port 138 (UDP) et le port 139 (TCP)
027-565	<p>[Problème] Erreur de protocole SMB.</p> <p>[Action] Effectuez de nouveau l'opération. Si le problème persiste, contactez le support client sur le site dell.com/contactdell.</p>
027-566	<p>[Problème] Erreur de protocole SMB. SMB (TCP/IP) n'est pas actif.</p> <p>[Action] Vérifiez que le protocole SMB (TCP/IP) est actif dans l'écran [Paramètres de port] de l'onglet [Propriétés] de l'outil Web de configuration d'imprimante Dell.</p>
027-569	<p>[Problème] Le port SMB (TCP/IP) n'est pas activé.</p> <p>[Action] Vérifiez que le protocole SMB (TCP/IP) est actif dans l'écran [Paramètres de port] de l'onglet [Propriétés] de l'outil Web de configuration d'imprimante Dell.</p>

Code d'état	Cause et solution
<p>027-572 027-573 027-574 027-576 027-578</p>	<p>[Problème] Erreur de protocole SMB.</p> <p>[Action] Effectuez de nouveau l'opération. Si le problème persiste, contactez le support client sur le site dell.com/contactdell.</p>
027-584	<p>[Problème] Erreur de protocole SMB. Le serveur SMB est en mode de sécurité partagé.</p> <p>[Action] Le serveur SMB est peut-être défini sur un système d'exploitation Windows 95, Windows 98 ou Windows Me. Définissez-le sur un autre système d'exploitation que Windows 95, Windows 98 ou Windows Me.</p>
027-585	<p>[Problème] Erreur de protocole SMB. La connexion est désactivée pour l'instant.</p> <p>[Action] Vérifiez auprès de votre administrateur système la période de connexion autorisée.</p>
027-586	<p>[Problème] Erreur de protocole SMB. Le mot de passe est arrivé à expiration.</p> <p>[Action] Obtenez un mot de passe valide auprès de l'administrateur système.</p>
027-587	<p>[Problème] Erreur de protocole SMB. Le mot de passe doit être modifié.</p> <p>[Action] Connectez-vous à Windows, puis modifiez le mot de passe. Demandez à l'administrateur système de modifier le paramètre pour que vous n'avez pas à modifier la prochaine fois le mot de passe de connexion.</p>
027-588	<p>[Problème] Erreur de protocole SMB. L'utilisateur n'est pas valide.</p> <p>[Action] Demandez à l'administrateur système de valider l'utilisateur.</p>
027-589	<p>[Problème] Erreur de protocole SMB. L'utilisateur a été verrouillé.</p> <p>[Action] Demandez à l'administrateur système d'annuler l'état de verrouillage.</p>
027-590	<p>[Problème] Erreur de protocole SMB. Le compte d'utilisateur est arrivé à expiration.</p> <p>[Action] Obtenez un compte d'utilisateur valide auprès de l'administrateur système. Vous pouvez également lui demander de repousser la date d'expiration du compte.</p>
027-591	<p>[Problème] Erreur de protocole SMB. Les utilisateurs ont un accès restreint. Un mot de passe vierge n'est pas valide.</p> <p>[Action] Définissez le mot de passe de l'utilisateur.</p>

Code d'état	Cause et solution
027-700	<p>[Problème] La section domaine de l'adresse électronique du destinataire correspond à un domaine interdit.</p> <p>[Action] Spécifiez un domaine qui n'est pas interdit pour la section domaine de l'adresse électronique du destinataire.</p>
027-701	<p>[Problème] Le câble réseau est débranché de la machine.</p> <p>[Action] Branchez le câble réseau correctement, s'il est débranché.</p>
027-702	<p>[Problème] Le certificat du destinataire spécifié n'existe pas.</p> <p>[Action] Enregistrez le certificat du destinataire sur la machine.</p>
027-703	<p>[Problème] Le certificat du destinataire spécifié est arrivé à expiration.</p> <p>[Action] Enregistrez un certificat valide pour le destinataire sur la machine.</p>
027-704	<p>[Problème] Le certificat d'autorité de certification du certificat du destinataire spécifié n'existe pas.</p> <p>[Action] Vérifiez le chemin d'accès au certificat du destinataire, puis enregistrez le certificat d'autorité de certification nécessaire sur la machine.</p>
027-705	<p>[Problème] Le certificat du destinataire spécifié a été révoqué.</p> <p>[Action] Spécifiez un certificat valide pour le destinataire.</p>
027-706	<p>[Problème] Impossible de trouver le certificat S/MIME associé à l'adresse électronique de la machine lors de l'envoi de courrier électronique.</p> <p>[Action] Importez le certificat S/MIME associé à l'adresse électronique sur la machine.</p>
027-707	<p>[Problème] Le certificat S/MIME associé à l'adresse électronique de la machine est arrivé à expiration lors de l'envoi de courrier électronique.</p> <p>[Action] Demandez à l'expéditeur d'émettre un nouveau certificat S/MIME, puis importez le certificat sur la machine.</p>
027-708	<p>[Problème] Le certificat S/MIME associé à l'adresse électronique de la machine n'est pas fiable lors de l'envoi de courrier électronique.</p> <p>[Action] Importez un certificat S/MIME fiable sur la machine.</p>
027-709	<p>[Problème] Le certificat S/MIME associé à l'adresse électronique de la machine a été ignoré lors de l'envoi de courrier électronique.</p> <p>[Action] Importez un nouveau certificat S/MIME sur la machine.</p>

Code d'état	Cause et solution
027-710	<p>[Problème] Aucun certificat S/MIME n'est attaché au courrier électronique reçu.</p> <p>[Action] Demandez à l'expéditeur d'envoyer le courrier électronique avec un certificat S/MIME attaché.</p>
027-711	<p>[Problème] Aucun certificat S/MIME ne peut être obtenu du courrier électronique reçu.</p> <p>[Action] Importez le certificat S/MIME de l'expéditeur sur la machine ou demandez à l'expéditeur d'envoyer un courrier de signature S/MIME avec un certificat S/MIME attaché.</p>
027-712	<p>[Problème] Le certificat S/MIME reçu est arrivé à expiration ou n'est pas fiable.</p> <p>[Action] Demandez à l'expéditeur d'envoyer le courrier électronique avec un certificat S/MIME valide attaché.</p>
027-713	<p>[Problème] Le courrier électronique reçu a été ignoré, car il a peut-être été modifié dans son itinéraire de transmission.</p> <p>[Action] Informez l'expéditeur de cette erreur, puis demandez-lui de renvoyer le courrier électronique.</p>
027-714	<p>[Problème] Le courrier électronique reçu a été ignoré, car l'adresse qui figure dans le champ De est différent de l'adresse électronique du courrier de signature S/MIME.</p> <p>[Action] Informez l'expéditeur de la différence des adresses électroniques, puis demandez-lui de renvoyer le courrier électronique.</p>
027-715	<p>[Problème] Le certificat S/MIME reçu n'a pas été enregistré sur la machine ou n'a pas été défini pour être utilisé sur la machine.</p> <p>[Action] Importez le certificat S/MIME de l'expéditeur sur la machine, ou modifiez les paramètres pour utiliser le certificat S/MIME sur la machine si celui-ci a déjà été enregistré.</p>
027-716	<p>[Problème] Le certificat S/MIME reçu a été ignoré, car le certificat n'était pas fiable.</p> <p>[Action] Demandez à l'expéditeur d'envoyer le courrier électronique avec un certificat S/MIME fiable attaché.</p>
027-717	<p>[Problème] Impossible d'obtenir l'adresse du serveur SMTP pour les transmissions de courrier électronique auprès du serveur DNS.</p> <p>[Action] Vérifiez si le serveur DNS est défini correctement.</p>
027-722	<p>[Problème] Le délai des travaux a été dépassé lors de la connexion à une destination d'interface d'application.</p> <p>[Action] Reprenez le traitement de la feuille de distribution.</p>

Code d'état	Cause et solution
027-727	<p>[Problème] Un paramètre non conforme a été détecté lors de l'utilisation d'une interface d'application.</p> <p>[Action] Reprenez le traitement de la feuille de distribution.</p>
027-728	<p>[Problème] Le nombre de fichiers à envoyer aux services externes a dépassé le nombre maximal.</p> <p>[Action] Réduisez le nombre de fichiers, puis renvoyez-les.</p>
027-730	<p>[Problème] Le nombre de pages de document jointes au courrier SMTP dépasse le nombre maximal autorisé pour la fonction Envoi divisé.</p> <p>[Action] Augmentez le nombre de pages autorisé pour la fonction Envoi divisé ou réduisez le nombre de pages de document.</p>
027-735	<p>[Problème] Le transfert des données à l'aide du protocole SSL est spécifié, mais le paramètre SSL de la machine est désactivé.</p> <p>[Action] Activez le paramètre SSL ou spécifiez le protocole HTTP comme protocole de transfert.</p>
027-736	<p>[Problème] La fonction de vérification de certificat de serveur de la machine est désactivée alors qu'elle est nécessaire.</p> <p>[Action] Activez la validation de certificat de serveur. Vous pouvez également désactiver la validation de certificat de serveur pour le transfert des données.</p>
027-750	<p>[Problème] Tentative de transmission de fax, d'impression ou fax Internet vers le document numérisé.</p> <p>[Action] Les fonctions de fax, d'impression et de fax Internet ne sont pas disponibles pour les documents numérisés. Définissez correctement la feuille de distribution.</p>
027-751	<p>[Problème] Une erreur s'est produite lors du traitement de la feuille de distribution.</p> <p>[Action] Vérifiez les paramètres de la feuille de distribution.</p>
027-752	<p>[Problème] Un champ d'entrée obligatoire n'est pas renseigné dans la feuille de distribution.</p> <p>[Action] Suivez l'une des procédures ci-après :</p> <ul style="list-style-type: none"> • Ne liez pas de dossiers aux feuilles de distribution qui possèdent des champs d'entrée obligatoires. • Définissez les valeurs par défaut pour les champs obligatoires de la feuille de distribution.

Code d'état	Cause et solution
027-753	<p>[Problème]</p> <p>1) Tentative d'exécution du service alors que le port nécessaire pour la feuille de distribution est désactivé ou non opérationnel.</p> <p>2) Tentative d'exécution d'une feuille de distribution pour l'envoi de courrier électronique à l'aide de la fonction Signature numérique ou Cryptage alors que la communication S/MIME est désactivée.</p> <p>[Action]</p> <p>Pour 1), demandez à l'administrateur système de vérifier l'état du port.</p> <p>Pour 2) activez la communication S/MIME ou modifiez la feuille de distribution pour que le courrier électronique soit envoyé sans utiliser la fonction Signature numérique ou Cryptage.</p>
027-754	<p>[Problème]</p> <p>[Signature PDF] n'est pas défini de façon cohérente dans la feuille de distribution.</p> <p>[Action]</p> <p>Vérifiez les signatures PDF des paramètres des données système (paramètres actuels de la machine) et de la feuille de distribution exécutée. Si ces paramètres diffèrent, faites en sorte qu'ils correspondent.</p>
027-761	<p>[Problème]</p> <p>Un travail d'impression à la demande a été envoyé à la machine à l'aide de la fonction Applications Web, mais l'intervalle de temps entre la réception du travail d'impression et le démarrage du traitement de l'impression est supérieur à la limite spécifiée sur la machine.</p> <p>[Action]</p> <p>Lorsque plusieurs documents doivent être imprimés, réduisez-en leur nombre, puis effectuez de nouveau l'opération. Si l'erreur persiste, passez en mode Administration système, sélectionnez [Paramètres système] > [Paramètres communs aux différents services] > [Horloge / Temporisateurs machine] > [Délai d'impression à la demande], puis spécifiez une valeur supérieure ou « 0 ».</p> <p>Lorsque l'impression à la demande est exécutée à l'aide de la fonction Applications Web, la durée du traitement de l'impression est limitée. Par conséquent, si de nombreux documents doivent être imprimés ou si le traitement de l'impression prend du temps, un dépassement de délai peut avoir lieu avant la réception de toutes les données. Pour résoudre ce problème, modifiez la valeur limite de durée selon le type et le volume du document. Si le problème persiste, contactez le support client sur le site dell.com/contactdell.</p>
027-762	<p>[Problème]</p> <p>Un travail d'impression à la demande est envoyé vers la machine à l'aide de la fonction Applications Web. Toutefois, le bon de travail spécifié n'est pas valide pour l'une des raisons suivantes :</p> <ul style="list-style-type: none"> • Modification anormale du bon de travail en raison d'une défaillance du logiciel de la machine • Modification anormale du bon de travail en raison d'une bogue sur le serveur distant de l'expéditeur • Modification anormale du bon de travail en raison d'un problème réseau • Modification volontaire du bon de travail <p>[Action]</p> <p>Réexécutez le travail d'impression. Si le problème persiste, contactez le support client sur le site dell.com/contactdell.</p>

Code d'état	Cause et solution
027-763	<p>[Problème] La machine n'a pas réussi à vérifier les informations utilisateur sur le serveur de comptabilisation distant.</p> <p>[Action] Suivez l'une des procédures ci-après :</p> <ul style="list-style-type: none"> • Vérifiez si le serveur de comptabilisation distant fonctionne correctement. • Assurez-vous que réseau n'est pas défectueux. • Raccordez correctement le câble réseau. • Vérifiez les paramètres de la machine.
027-770	<p>[Problème] Le travail d'impression présente un problème.</p> <p>[Action] Réexécutez le travail d'impression.</p>
027-771	<p>[Problème] Le disque dur du serveur connecté à la machine est plein.</p> <p>[Action] Supprimez les données inutiles du serveur.</p>
027-772	<p>[Problème] Une erreur s'est produite durant la communication avec le serveur SMTP.</p> <p>[Action] Utilisez des caractères ASCII pour modifier le nom d'hôte qui a été défini sous [Outils] > [Paramètres système] > [Configuration réseau et connectivité] > [Adresse électronique/Nom d'hôte machine]. Si l'erreur persiste, contactez votre administrateur réseau et demandez-lui si le serveur SMTP prend en charge la commande HELO.</p>
027-773	<p>[Problème] Une erreur s'est produite durant la communication avec le serveur SMTP.</p> <p>[Action] Patientez quelques instants, puis effectuez de nouveau l'opération.</p>
027-774	<p>[Problème] L'adresse électronique spécifiée contient des caractères qui ne sont pas pris en charge.</p> <p>[Action] Spécifiez l'adresse électronique en utilisant uniquement des caractères ASCII.</p>
027-775	<p>[Problème] Trop d'adresses de destination ont été spécifiées.</p> <p>[Action] Réduisez le nombre d'adresses de destination. Si l'erreur persiste, contactez votre administrateur réseau et demandez-lui si le serveur SMTP prend en charge la commande EHLO.</p>
027-776	<p>[Problème] Une erreur s'est produite durant la communication avec le serveur SMTP.</p> <p>[Action] Utilisez des caractères ASCII pour modifier le nom d'hôte qui a été défini sous [Outils] > [Paramètres système] > [Configuration réseau et connectivité] > [Adresse électronique/Nom d'hôte machine]. Si l'erreur persiste, contactez votre administrateur réseau et demandez-lui si le serveur SMTP prend en charge la commande EHLO.</p>

Code d'état	Cause et solution
027-777	<p>[Problème] Le serveur SMTP de destination ne prend pas en charge SMTP-AUTH.</p> <p>[Action] Définissez [Authentification de l'envoi de courriel] sur [Désactivé] sous [Outils] > [Paramètres système] > [Configuration réseau et connectivité] > [Paramètres courriers sortants/entrants] > [Paramètres du serveur SMTP].</p>
027-778	<p>[Problème] Le serveur SMTP de destination ne prend pas en charge le système SMTP-AUTH défini sur la machine.</p> <p>[Action] Demandez quel est le type d'authentification pris en charge par le serveur SMTP à l'administrateur réseau. La machine prend en charge les types d'authentification suivants : AUTH GSSAPI (uniquement pour Kerberos), AUTH NTLMv2, AUTH NTLMv1, AUTH PLAIN, AUTH LOGIN, AUTH CRAM-MD5.</p>
027-779	<p>[Problème] Échec de l'authentification du serveur SMTP.</p> <p>[Action] Vérifiez le nom de connexion et le mot de passe définis pour SMTP-AUTH.</p>
027-796	<p>[Problème] Le courrier électronique reçu a été ignoré, car aucun document n'y était joint. (La machine est définie pour imprimer uniquement des documents joints.)</p> <p>[Action] Pour imprimer également le corps et les informations d'en-tête d'un courrier électronique, modifiez les paramètres dans l'écran [Propriétés] de l'outil Web de configuration d'imprimante Dell.</p>
027-797	<p>[Problème] La destination du courrier électronique reçu n'est pas valide.</p> <p>[Action] Spécifiez une destination correcte, puis renvoyez le courrier électronique.</p>

Code d'état	Cause et solution
033-310 033-311 033-312 033-313 033-314 033-315 033-316 033-317 033-318 033-319 033-320 033-321 033-322 033-323 033-324 033-325 033-326 033-327 033-328 033-329 033-330 033-331 033-332 033-333 033-334 033-335 033-336 033-338 033-339	<p>[Problème] Une erreur s'est produite.</p> <p>[Action] Éteignez l'interrupteur d'alimentation, assurez-vous que l'écran digital est vide, puis rallumez l'interrupteur d'alimentation. Si le même message s'affiche encore, contactez le support client sur le site dell.com/contactdell.</p>
033-500 033-501	<p>[Problème] Une erreur s'est produite lors de la transmission du fax.</p> <p>[Action] Vérifiez le destinataire et effectuez de nouveau l'opération. S'il reçoit, demandez à l'expéditeur d'effectuer un nouvel envoi.</p>
033-502	<p>[Problème] Aucune réponse n'a été reçue pour le fax.</p> <p>[Action] Vérifiez le destinataire et effectuez de nouveau l'opération. Vérifiez également l'état de la machine du destinataire (mémoire pleine, maintenance ou d'autres situations), puis effectuez de nouveau l'opération.</p>
033-505	<p>[Problème] Une erreur s'est produite lors de la transmission du fax.</p> <p>[Action] Vérifiez le destinataire et effectuez de nouveau l'opération. S'il reçoit, demandez à l'expéditeur d'effectuer un nouvel envoi.</p>

Code d'état	Cause et solution
033-506	<p>[Problème] La communication a été arrêtée par la machine du destinataire.</p> <p>[Action] Le travail a peut-être été annulé par le destinataire. Si ce n'est pas le cas, vérifiez si l'autre machine présente un problème, puis effectuez de nouveau l'opération.</p>
033-507	<p>[Problème] La machine du destinataire ne peut pas recevoir.</p> <p>[Action] Vérifiez l'état de la machine du destinataire (mémoire pleine, maintenance ou d'autres situations), puis effectuez de nouveau l'opération.</p>
033-508	<p>[Problème] Aucun document mis en spoule n'existe sur l'autre machine.</p> <p>[Action] Demandez à votre correspondant de préparer des documents d'interrogation, puis effectuez de nouveau l'opération.</p>
033-509	<p>[Problème] Une erreur s'est produite lors de la transmission du fax.</p> <p>[Action] Effectuez de nouveau l'opération. Si l'erreur persiste, vérifiez le fonctionnement de l'autre machine.</p>
033-510	<p>[Problème] Une erreur s'est produite lors de la transmission du fax.</p> <p>[Action] Vérifiez l'état de la ligne et de l'autre machine, puis effectuez de nouveau l'opération.</p>
033-511	<p>[Problème] Une erreur s'est produite lors de la transmission du fax.</p> <p>[Action] Vérifiez les conditions suivantes :</p> <ul style="list-style-type: none"> • Un document d'interrogation existe sur l'autre machine. • Un document est coincé dans l'autre machine. • Les mots de passe correspondent.
033-512	<p>[Problème] Votre correspondant ne peut pas exécuter la diffusion relais.</p> <p>[Action] Vérifiez si votre correspondant peut exécuter la diffusion relais.</p>
033-513	<p>[Problème] L'autre machine ne dispose pas de la fonction Dossier.</p> <p>[Action] Vérifiez si l'autre machine dispose de la fonction Dossier.</p>
033-514	<p>[Problème] Une erreur s'est produite lors de la transmission du fax.</p> <p>[Action] Demandez à l'expéditeur d'effectuer un nouvel envoi.</p>

Code d'état	Cause et solution
033-516	<p>[Problème] Une erreur s'est produite lors de la transmission du fax.</p> <p>[Action] Vérifiez le destinataire et effectuez de nouveau l'opération. S'il reçoit, demandez à l'expéditeur d'effectuer un nouvel envoi.</p>
033-517	<p>[Problème] Une erreur s'est produite lors de la transmission du fax.</p> <p>[Action] Effectuez de nouveau l'opération. Si l'erreur persiste, vérifiez le fonctionnement de l'autre machine.</p>
033-518	<p>[Problème] L'autre machine ne permet pas la réception de SUB.</p> <p>[Action] Vérifiez si l'autre machine permet la réception de SUB, puis effectuez de nouveau l'opération.</p>
033-519	<p>[Problème] L'autre machine ne permet pas la réception de SEP.</p> <p>[Action] Vérifiez si l'autre machine permet la réception de SEP, puis effectuez de nouveau l'opération.</p>
033-520	<p>[Problème] L'autre machine ne permet pas la réception de PWD/SID.</p> <p>[Action] Vérifiez si l'autre machine permet la réception de PWD/SID, puis effectuez de nouveau l'opération.</p>
033-521	<p>[Problème] Une erreur s'est produite lors de la transmission du fax.</p> <p>[Action] Vérifiez l'état de la machine (mémoire pleine, machine à court de papier ou d'autres situations), puis effectuez de nouveau l'opération.</p>
033-522	<p>[Problème] Une erreur s'est produite lors de la transmission du fax.</p> <p>[Action] Demandez à l'expéditeur d'effectuer de nouveau l'opération.</p>
033-526	<p>[Problème] Une erreur s'est produite lors de la transmission du fax.</p> <p>[Action] Vérifiez le modèle de la machine de l'expéditeur, puis effectuez de nouveau l'opération. S'il reçoit, demandez à l'expéditeur d'effectuer un nouvel envoi.</p>
033-527	<p>[Problème] Une erreur s'est produite lors de la transmission du fax.</p> <p>[Action] Vérifiez si l'autre machine présente un problème, puis effectuez de nouveau l'opération.</p>
033-528	<p>[Problème] Une erreur s'est produite lors de la transmission du fax.</p> <p>[Action] Demandez à l'expéditeur d'effectuer un nouvel envoi.</p>

Code d'état	Cause et solution
033-529	<p>[Problème] Une erreur s'est produite lors de la transmission du fax.</p> <p>[Action] Vérifiez si l'autre machine présente un problème, puis effectuez de nouveau l'opération.</p>
033-530	<p>[Problème] Réception d'un signal de désactivation de procédure.</p> <p>[Action] Effectuez de nouveau l'opération. Si le problème persiste, contactez le support client sur le site dell.com/contactdell.</p>
033-531	<p>[Problème] Réception d'un signal de rejet de commande.</p> <p>[Action] Vérifiez l'état de l'autre machine (mémoire pleine, machine à court de papier ou d'autres situations), puis effectuez de nouveau l'opération.</p>
033-532 033-533	<p>[Problème] Une erreur s'est produite lors de la transmission du fax.</p> <p>[Action] Effectuez de nouveau l'opération. S'il reçoit, demandez à l'expéditeur d'effectuer un nouvel envoi.</p>
033-534	<p>[Problème] L'autre machine ne dispose pas d'une fonction d'impression du nombre de jeux de documents envoyés.</p> <p>[Action] Ne spécifiez pas de jeux multiples.</p>
033-535	<p>[Problème] Une erreur s'est produite lors de la transmission du fax.</p> <p>[Action] Vérifiez les informations sur le destinataire et le dossier, par exemple, puis effectuez de nouveau l'opération.</p>
033-536 033-537	<p>[Problème] Une erreur s'est produite lors de la transmission du fax.</p> <p>[Action] Effectuez de nouveau l'opération.</p>
033-538 033-539 033-540	<p>[Problème] Une erreur s'est produite lors de la transmission du fax.</p> <p>[Action] Effectuez de nouveau l'opération. Si le problème persiste, contactez le support client sur le site dell.com/contactdell.</p>
033-541	<p>[Problème] Le destinataire n'est pas spécifié.</p> <p>[Action] Spécifiez correctement le destinataire.</p>
033-543	<p>[Problème] Le destinataire (numéro de fax) est incorrect.</p> <p>[Action] Entrez un numéro de fax correct et effectuez de nouveau l'opération.</p>

Code d'état	Cause et solution
033-544	<p>[Problème] La ligne du destinataire est occupée.</p> <p>[Action] Patientez quelques instants, puis effectuez de nouveau l'opération.</p>
033-546	<p>[Problème] Aucune tonalité n'a été détectée.</p> <p>[Action] Vérifiez si la ligne est raccordée correctement.</p>
033-547	<p>[Problème] La communication a été interrompue pour une raison donnée (pression du bouton <Stop>, par exemple).</p> <p>[Action] Aucune intervention n'est nécessaire.</p>
033-548	<p>[Problème] Impossible d'effectuer une transmission manuelle, car une ligne n'est pas disponible.</p> <p>[Action] Établissez la communication par téléphone, par exemple, puis effectuez de nouveau l'opération.</p>
033-549	<p>[Problème] Impossible d'utiliser le service Fax en raison de capacités de mémoire insuffisantes, par exemple.</p> <p>[Action] Patientez quelques instants, puis effectuez de nouveau l'opération.</p>
033-550	<p>[Problème] Impossible d'exécuter un autre travail, car une communication de fax est en cours.</p> <p>[Action] Patientez jusqu'à la fin de la communication du travail, puis effectuez de nouveau l'opération.</p>
033-551	<p>[Problème] Vous avez essayé de modifier un travail juste avant que la communication par fax ou par téléphone ne se termine.</p> <p>[Action] Patientez quelques instants, puis effectuez de nouveau l'opération.</p>
033-552	<p>[Problème] Le nombre total d'erreurs de ligne détectées avec G3 a dépassé la valeur définie.</p> <p>[Action] Vérifiez le modèle de l'autre machine, puis effectuez de nouveau l'opération. S'il reçoit, demandez à l'expéditeur d'effectuer un nouvel envoi.</p>
033-553	<p>[Problème] Cette machine ne dispose pas de fonction de confidentialité ou de relais. Le code F envoyé par l'autre machine contient une instruction pour une fonction qui n'est pas prise en charge par la machine.</p> <p>[Action] Si nécessaire, vérifiez si l'expéditeur a entré un code F non valide.</p>
033-554	<p>[Problème] Le mot de passe a été omis ou il ne correspond pas à la communication du fax.</p> <p>[Action] Aucune intervention n'est nécessaire.</p>

Code d'état	Cause et solution
033-555	<p>[Problème] Le mot de passe reçu de l'autre machine ne correspond pas à celui pour la réception de fax sur la machine.</p> <p>[Action] Vérifiez si l'expéditeur a spécifié un mot de passe incorrect de la machine.</p>
033-556	<p>[Problème] Le mot de passe envoyé à l'autre machine ne correspond pas à celui pour la réception de fax sur l'autre machine.</p> <p>[Action] Si nécessaire, vérifiez que le mot de passe correct de la machine a été fourni à l'autre machine.</p>
033-557	<p>[Problème] Le nombre de services ou de destinataires dépasse la limite maximale.</p> <p>[Action] Patientez jusqu'à ce que le nombre de travaux en attente de transmission diminue, ou réduisez le nombre de destinataires, puis effectuez l'envoi de nouveau.</p>
033-558	<p>[Problème] La machine est définie pour refuser les fax sans ID distant, et un ID distant n'a pas été envoyé par l'autre machine.</p> <p>[Action] Demandez à l'expéditeur de définir un ID distant. Si nécessaire, définissez la machine pour qu'elle permette les réceptions même si un ID distant n'est pas envoyé.</p>
033-563	<p>[Problème] Du papier pour l'impression des documents faxés n'est pas chargé dans le magasin.</p> <p>[Action] Suivez l'une des procédures ci-après : <ul style="list-style-type: none"> • Définissez le format papier. • Vérifiez si le magasin est installé correctement. </p>
033-564	<p>[Problème] La machine a été éteinte durant la communication.</p> <p>[Action] Patientez quelques instants, vérifiez les paramètres du service Fax et le numéro de fax, puis renvoyez le fax (en cas d'envoi). Si le problème persiste, contactez le support client sur le site dell.com/contactdell.</p>
033-565	<p>[Problème] Impossible de procéder à l'envoi, car trop de destinataires sont spécifiés.</p> <p>[Action] Patientez jusqu'à ce que le nombre de travaux en attente de transmission diminue, ou réduisez le nombre de destinataires, puis effectuez l'envoi de nouveau.</p>
033-566	<p>[Problème] Impossible de procéder à l'envoi, car le destinataire (numéro de fax) n'est pas spécifié.</p> <p>[Action] Spécifiez correctement le numéro de fax du destinataire.</p>
033-567	<p>[Problème] Le destinataire (numéro de fax) est incorrect.</p> <p>[Action] Entrez correctement le numéro de fax du destinataire et effectuez de nouveau l'opération.</p>

Code d'état	Cause et solution
033-568	<p>[Problème] Une erreur s'est produite lors de la transmission du fax.</p> <p>[Action] Effectuez de nouveau l'opération. S'il reçoit, demandez à l'expéditeur de renvoyer le fax. Si le problème persiste, contactez le support client sur le site dell.com/contactdell.</p>
033-569	<p>[Problème] Le papier dans le magasin n'est pas chargé dans le sens permettant l'impression des données du fax reçu.</p> <p>[Action] Chargez le papier dans le magasin 5 selon le sens affiché à l'écran.</p>
033-570	<p>[Problème] La machine a été éteinte durant la communication.</p> <p>[Action] Patientez quelques instants, vérifiez les paramètres du service Fax et le numéro de fax, puis renvoyez le fax (en cas d'envoi). Si le problème persiste, contactez le support client sur le site dell.com/contactdell.</p>
033-571	<p>[Problème] Le service Fax n'est pas disponible en raison de capacités de mémoire insuffisantes, par exemple.</p> <p>[Action] Annulez les données de fax dans la file d'attente ou patientez quelques instants, puis effectuez de nouveau l'opération.</p>
033-572	<p>[Problème] Les données reçues ne sont pas imprimées.</p> <p>[Action] Aucune intervention n'est nécessaire. Les données seront imprimées dans quelques instants.</p>
033-574	<p>[Problème] Une ligne indisponible est spécifiée.</p> <p>[Action] Spécifiez une ligne disponible.</p>
033-575	<p>[Problème] Une erreur s'est produite lors de la transmission du fax.</p> <p>[Action] Effectuez de nouveau l'opération.</p>
033-576	<p>[Problème] Le destinataire (numéro de fax) est incorrect.</p> <p>[Action] Entrez un numéro de fax correct et effectuez de nouveau l'opération.</p>
033-577	<p>[Problème] Une erreur s'est produite lors de la transmission du fax.</p> <p>[Action] Effectuez de nouveau l'opération.</p>
033-578	<p>[Problème] Une erreur s'est produite durant la réception du fax.</p> <p>[Action] Vérifiez l'état de la ligne et la machine du destinataire, puis demandez à l'expéditeur d'effectuer un nouvel envoi.</p>

Code d'état	Cause et solution
033-710	<p>[Problème] Le document à envoyer par interrogation a été supprimé.</p> <p>[Action] Mémorisez de nouveau le document.</p>
033-712	<p>[Problème] Impossible d'effectuer le traitement en raison de capacités de mémoire insuffisantes.</p> <p>[Action] Supprimez les données inutiles.</p>
033-713	<p>[Problème] Une erreur s'est produite lors de la transmission du fax.</p> <p>[Action] Contactez le support client sur le site dell.com/contactdell.</p>
033-716	<p>[Problème] Le dossier spécifié à partir de la machine du destinataire n'existe pas.</p> <p>[Action] Enregistrez le dossier. Reportez-vous à la section « Créer dossier » (P.437).</p>
033-717	<p>[Problème] Le code d'accès au dossier spécifié à partir de la machine de l'expéditeur est incorrect, ou le code d'accès de la machine en réception est incorrect.</p> <p>[Action] Fournissez les informations correctes à la machine de l'expéditeur.</p>
033-718	<p>[Problème] Des documents de fax ou d'interrogation ne figurent pas dans le dossier spécifié à partir de la machine de l'expéditeur.</p> <p>[Action] Stocker des documents de fax ou d'interrogation dans le dossier, si nécessaire.</p>
033-719	<p>[Problème] Le document a peut-être été supprimé en mettant la machine hors puis sous tension.</p> <p>[Action] Effectuez de nouveau l'envoi.</p>
033-721	<p>[Problème] Une erreur s'est produite lors de la transmission du fax.</p> <p>[Action] Éteignez l'interrupteur d'alimentation, assurez-vous que l'écran digital est vide, puis rallumez l'interrupteur d'alimentation. Si le problème persiste, contactez le support client sur le site dell.com/contactdell.</p>
033-725	<p>[Problème] Le disque dur est plein.</p> <p>[Action] Supprimez les données inutiles du disque dur afin de libérer de l'espace disque.</p>
033-726	<p>[Problème] Le document reçu a été imprimé recto, car l'impression recto verso n'est pas disponible pour les documents multiformats.</p> <p>[Action] Aucune intervention n'est nécessaire.</p>

Code d'état	Cause et solution
033-727	<p>[Problème] La page reçue a été imprimée sans rotation, car le volume des données est trop important pour modifier automatiquement l'orientation.</p> <p>[Action] Aucune intervention n'est nécessaire.</p>
033-728	<p>[Problème] La mise en forme de l'impression automatique du document de fax reçu a été interrompue par une opération d'impression manuelle.</p> <p>[Action] Aucune intervention n'est nécessaire. La machine débutera automatiquement le travail d'impression automatique à la fin de l'impression manuelle.</p>
033-731	<p>[Problème] L'impression du document de fax reçu a été interrompue.</p> <p>[Action] Le traitement de l'impression automatique du document de fax reçu a été interrompue par une opération d'impression manuelle. Aucune intervention n'est nécessaire.</p>
033-733	<p>[Problème] Une erreur s'est produite lors de la transmission du fax.</p> <p>[Action] Éteignez l'interrupteur d'alimentation, assurez-vous que l'écran digital est vide, puis rallumez l'interrupteur d'alimentation. Si le problème persiste, contactez le support client sur le site dell.com/contactdell.</p>
033-734	<p>[Problème] Comme un relevé a été demandé lors de la préparation de l'impression d'un fax reçu, l'impression de celui-ci est temporairement suspendue.</p> <p>[Action] Aucune intervention n'est nécessaire.</p>
033-735	<p>[Problème] Une erreur s'est produite lors de la transmission du fax.</p> <p>[Action] Éteignez l'interrupteur d'alimentation, assurez-vous que l'écran digital est vide, puis rallumez l'interrupteur d'alimentation. Si le problème persiste, contactez le support client sur le site dell.com/contactdell.</p>
033-736	<p>[Problème] Le travail de transfert a été interrompu, car le volume des données dépassait la limite maximale.</p> <p>[Action] Aucune intervention n'est nécessaire.</p>
033-737	<p>[Problème] Une erreur s'est produite lors de la transmission du fax.</p> <p>[Action] Effectuez de nouveau l'opération. Si le problème persiste, contactez le support client sur le site dell.com/contactdell.</p>
033-738	<p>[Problème] Réception de données JBIG anormales.</p> <p>[Action] Aucune intervention n'est nécessaire.</p>

Code d'état	Cause et solution
033-740	<p>[Problème] L'impression du document de fax reçu a été interrompue.</p> <p>[Action] Aucune intervention n'est nécessaire.</p>
033-741	<p>[Problème] Une erreur s'est produite lors de la transmission du fax.</p> <p>[Action] Effectuez de nouveau l'opération. Si le problème persiste, contactez le support client sur le site dell.com/contactdell.</p>
033-742	<p>[Problème] Une erreur s'est produite lors de la transmission du fax. Cette erreur peut se produire lorsque la capacité de mémoire restante de la machine est de 10 % ou moins et que la fonction Envoi manuel est utilisée.</p> <p>[Action] Si cette erreur s'est produite lorsque la fonction Envoi manuel est utilisée, connectez la ligne après la mémorisation du document, puis procédez à l'envoi. Si l'erreur n'est toujours pas résolue, supprimez les données inutiles du disque dur afin de libérer de l'espace, puis effectuez de nouveau l'opération. Si le problème persiste, contactez le support client sur le site dell.com/contactdell.</p>
033-743 033-744 033-745 033-746	<p>[Problème] Une erreur s'est produite lors de la transmission du fax.</p> <p>[Action] Éteignez l'interrupteur d'alimentation, assurez-vous que l'écran digital est vide, puis rallumez l'interrupteur d'alimentation. Réessayez. Si le problème persiste, contactez le support client sur le site dell.com/contactdell.</p>
033-747	<p>[Problème] Le travail est temporairement suspendu.</p> <p>[Action] Aucune intervention n'est nécessaire.</p>
033-749	<p>[Problème] La machine reprendra automatiquement l'impression du document.</p> <p>[Action] Aucune intervention n'est nécessaire.</p>
033-750	<p>[Problème] Une erreur s'est produite lors de la transmission du fax.</p> <p>[Action] Éteignez l'interrupteur d'alimentation, assurez-vous que l'écran digital est vide, puis rallumez l'interrupteur d'alimentation. Réessayez. Si le problème persiste, contactez le support client sur le site dell.com/contactdell.</p>
033-751	<p>[Problème] Une sortie de relevé d'activité a eu lieu pendant la durée de verrouillage de l'imprimante. Cette sortie a été suspendue, car la machine était en mode Veille.</p> <p>[Action] Aucune intervention n'est nécessaire, car la machine imprimera le relevé après être sortie du mode Veille.</p>

Code d'état	Cause et solution
041-310	<p>[Problème] Une erreur s'est produite.</p> <p>[Action] Éteignez l'interrupteur d'alimentation, assurez-vous que l'écran digital est vide, puis rallumez l'interrupteur d'alimentation. Si le même message s'affiche encore, contactez le support client sur le site dell.com/contactdell.</p>
041-316 041-317	<p>[Problème] Une erreur s'est produite.</p> <p>[Action] Éteignez l'interrupteur d'alimentation, assurez-vous que l'écran digital est vide, puis rallumez l'interrupteur d'alimentation. Si le même message s'affiche encore, contactez le support client sur le site dell.com/contactdell.</p>
041-340 041-341 041-351	<p>[Problème] Une erreur s'est produite.</p> <p>[Action] Éteignez l'interrupteur d'alimentation, assurez-vous que l'écran digital est vide, puis rallumez l'interrupteur d'alimentation. Si le même message s'affiche encore, contactez le support client sur le site dell.com/contactdell.</p>
041-368 041-369	<p>[Problème] Une erreur s'est produite.</p> <p>[Action] Éteignez l'interrupteur d'alimentation, assurez-vous que l'écran digital est vide, puis rallumez l'interrupteur d'alimentation. Si le même message s'affiche encore, contactez le support client sur le site dell.com/contactdell.</p>
041-388	<p>[Problème] Une erreur s'est produite dans la machine.</p> <p>[Action] Éteignez l'interrupteur d'alimentation, assurez-vous que l'écran digital est vide, puis rallumez l'interrupteur d'alimentation. Si le même message s'affiche encore, contactez le support client sur le site dell.com/contactdell.</p>
041-393 041-394 041-395 041-396 041-397 041-398 041-399	<p>[Problème] Une erreur s'est produite dans la machine.</p> <p>[Action] Éteignez l'interrupteur d'alimentation, assurez-vous que l'écran digital est vide, puis rallumez l'interrupteur d'alimentation. Si le même message s'affiche encore, contactez le support client sur le site dell.com/contactdell.</p>

Code d'état	Cause et solution
042-316 042-320 042-323 042-324 042-325 042-330 042-332 042-334 042-335 042-336 042-337 042-338 042-340 042-341 042-342 042-343 042-344	<p>[Problème] Une erreur s'est produite dans la machine.</p> <p>[Action] Éteignez l'interrupteur d'alimentation, assurez-vous que l'écran digital est vide, puis rallumez l'interrupteur d'alimentation. Si le même message s'affiche encore, contactez le support client sur le site dell.com/contactdell.</p>
045-310 045-311 045-312	<p>[Problème] Une erreur s'est produite.</p> <p>[Action] Éteignez l'interrupteur d'alimentation, assurez-vous que l'écran digital est vide, puis rallumez l'interrupteur d'alimentation. Si le même message s'affiche encore, contactez le support client sur le site dell.com/contactdell.</p>
045-319 045-320 045-343	<p>[Problème] Une erreur s'est produite dans la machine.</p> <p>[Action] Éteignez l'interrupteur d'alimentation, assurez-vous que l'écran digital est vide, puis rallumez l'interrupteur d'alimentation. Si le même message s'affiche encore, contactez le support client sur le site dell.com/contactdell.</p>
045-370 045-371 045-372 045-373 045-374 045-375 045-376	<p>[Problème] Une erreur s'est produite.</p> <p>[Action] Éteignez l'interrupteur d'alimentation, assurez-vous que l'écran digital est vide, puis rallumez l'interrupteur d'alimentation. Si le même message s'affiche encore, contactez le support client sur le site dell.com/contactdell.</p>
047-211 047-212	<p>[Problème] Une erreur s'est produite dans le module de réception à décalage.</p> <p>[Action] Éteignez l'interrupteur d'alimentation, assurez-vous que l'écran digital est vide, puis rallumez l'interrupteur d'alimentation. Si le même message s'affiche encore, contactez le support client sur le site dell.com/contactdell.</p>
047-213	<p>[Problème] Détection de l'installation d'un module de finition de type différent de celui attendu.</p> <p>[Action] Éteignez l'interrupteur d'alimentation, assurez-vous que l'écran digital est vide, puis rallumez l'interrupteur d'alimentation. Si le même message s'affiche encore, contactez le support client sur le site dell.com/contactdell.</p>

Code d'état	Cause et solution
047-216	<p>[Problème] Une erreur s'est produite lors de la détection du module de finition.</p> <p>[Action] Éteignez l'interrupteur d'alimentation, assurez-vous que l'écran digital est vide, puis rallumez l'interrupteur d'alimentation. Si le même message s'affiche encore, contactez le support client sur le site dell.com/contactdell.</p>
047-217	<p>[Problème] Une erreur s'est produite lors de la détection du magasin 6 (HCF B1).</p> <p>[Action] Éteignez l'interrupteur d'alimentation, assurez-vous que l'écran digital est vide, puis rallumez l'interrupteur d'alimentation. Si le même message s'affiche encore, contactez le support client sur le site dell.com/contactdell.</p>
047-320	<p>[Problème] Une erreur s'est produite.</p> <p>[Action] Éteignez l'interrupteur d'alimentation, assurez-vous que l'écran digital est vide, puis rallumez l'interrupteur d'alimentation. Si le même message s'affiche encore, contactez le support client sur le site dell.com/contactdell.</p>
061-350 061-351 061-352 061-353 061-354 061-355 061-356 061-357 061-358 061-359 061-360 061-361 061-362 061-363 061-364 061-365 061-366 061-367 061-368 061-369 061-370 061-371 061-372 061-373 061-374 061-375 061-376 061-377 061-378 061-379	<p>[Problème] Une erreur s'est produite.</p> <p>[Action] Éteignez l'interrupteur d'alimentation, assurez-vous que l'écran digital est vide, puis rallumez l'interrupteur d'alimentation. Si le même message s'affiche encore, contactez le support client sur le site dell.com/contactdell.</p>

Code d'état	Cause et solution
061-384 061-385 061-386 061-387 061-388 061-389 061-390 061-391 061-392 061-393 061-394 061-395 061-396 061-397 061-398 061-399	<p>[Problème] Une erreur s'est produite.</p> <p>[Action] Éteignez l'interrupteur d'alimentation, assurez-vous que l'écran digital est vide, puis rallumez l'interrupteur d'alimentation. Si le même message s'affiche encore, contactez le support client sur le site dell.com/contactdell.</p>
062-277	<p>[Problème] Une erreur de communication s'est produite entre le module de numérisation de documents et le chargeur de documents.</p> <p>[Action] Contactez le support client sur le site dell.com/contactdell.</p>
062-311	<p>[Problème] Une erreur s'est produite.</p> <p>[Action] Éteignez l'interrupteur d'alimentation, assurez-vous que l'écran digital est vide, puis rallumez l'interrupteur d'alimentation. Si le même message s'affiche encore, contactez le support client sur le site dell.com/contactdell.</p>
062-328 062-329	<p>[Problème] Une erreur s'est produite.</p> <p>[Action] Éteignez l'interrupteur d'alimentation, assurez-vous que l'écran digital est vide, puis rallumez l'interrupteur d'alimentation. Si le même message s'affiche encore, contactez le support client sur le site dell.com/contactdell.</p>
062-330 062-345 062-360 062-362 062-371 062-380 062-386 062-389 062-393 062-395 062-396 062-397 062-398	<p>[Problème] Une erreur s'est produite.</p> <p>[Action] Éteignez l'interrupteur d'alimentation, assurez-vous que l'écran digital est vide, puis rallumez l'interrupteur d'alimentation. Si le même message s'affiche encore, contactez le support client sur le site dell.com/contactdell.</p>

Code d'état	Cause et solution
062-399	<p>[Problème] Une erreur s'est produite dans le chargeur de documents.</p> <p>[Action] Éteignez l'interrupteur d'alimentation, assurez-vous que l'écran digital est vide, puis rallumez l'interrupteur d'alimentation. Si le même message s'affiche encore, contactez le support client sur le site dell.com/contactdell.</p>
062-790	<p>[Problème] La copie du document numérisé est interdite.</p> <p>[Action] Reportez-vous à la section « Avis juridique » (P.31).</p>
063-210	<p>[Problème] Une erreur s'est produite dans le chargeur de documents.</p> <p>[Action] Contactez le support client sur le site dell.com/contactdell.</p>
065-210 065-221 065-222 065-223 065-224 065-225	<p>[Problème] Une erreur s'est produite dans la machine.</p> <p>[Action] Contactez le support client sur le site dell.com/contactdell.</p>
071-210	<p>[Problème] Mauvais fonctionnement du magasin 1.</p> <p>[Action] Vérifiez le fonctionnement du chargement du papier dans le magasin. Éteignez l'interrupteur d'alimentation, assurez-vous que l'écran digital est vide, puis rallumez l'interrupteur d'alimentation. Si le problème persiste, contactez le support client sur le site dell.com/contactdell. Vous pouvez utiliser un magasin autre que le magasin 1.</p>
071-212	<p>[Problème] Mauvais fonctionnement du magasin 1.</p> <p>[Action] Effectuez de nouveau l'opération.</p>
072-210	<p>[Problème] Mauvais fonctionnement du magasin 2.</p> <p>[Action] Vérifiez le fonctionnement du chargement du papier dans le magasin 2. Éteignez l'interrupteur d'alimentation, assurez-vous que l'écran digital est vide, puis rallumez l'interrupteur d'alimentation. Si le problème persiste, contactez le support client sur le site dell.com/contactdell. Vous pouvez utiliser un magasin autre que le magasin 2.</p>
072-212	<p>[Problème] Mauvais fonctionnement du magasin 2.</p> <p>[Action] Contactez le support client sur le site dell.com/contactdell. Vous pouvez utiliser un magasin autre que le magasin 2.</p>

Code d'état	Cause et solution
073-210	<p>[Problème] Mauvais fonctionnement du magasin 3.</p> <p>[Action] Vérifiez le fonctionnement du chargement du papier dans le magasin. Éteignez l'interrupteur d'alimentation, assurez-vous que l'écran digital est vide, puis rallumez l'interrupteur d'alimentation. Si le problème persiste, contactez le support client sur le site dell.com/contactdell. Vous pouvez utiliser un magasin autre que le magasin 3.</p>
073-212	<p>[Problème] Mauvais fonctionnement du magasin 3.</p> <p>[Action] Contactez le support client sur le site dell.com/contactdell. Vous pouvez utiliser un magasin autre que le magasin 3.</p>
074-210	<p>[Problème] Mauvais fonctionnement du magasin 4.</p> <p>[Action] Vérifiez le fonctionnement du chargement du papier dans le magasin. Éteignez l'interrupteur d'alimentation, assurez-vous que l'écran digital est vide, puis rallumez l'interrupteur d'alimentation. Si le problème persiste, contactez le support client sur le site dell.com/contactdell. Vous pouvez utiliser un magasin autre que le magasin 4.</p>
074-212	<p>[Problème] Mauvais fonctionnement du magasin 4.</p> <p>[Action] Contactez le support client sur le site dell.com/contactdell. Vous pouvez utiliser un magasin autre que le magasin 4.</p>
075-212	<p>[Problème] Mauvais fonctionnement du magasin 5.</p> <p>[Action] Contactez le support client sur le site dell.com/contactdell. Vous pouvez utiliser un magasin autre que le magasin 5.</p>
077-211 077-212	<p>[Problème] Détection de l'installation d'un magasin de type différent de celui attendu.</p> <p>[Action] Contactez le support client sur le site dell.com/contactdell.</p>
077-214 077-215	<p>[Problème] Détection de l'installation d'un magasin de type différent de celui attendu.</p> <p>[Action] Contactez le support client sur le site dell.com/contactdell.</p>
077-314 077-320	<p>[Problème] Une erreur s'est produite.</p> <p>[Action] Éteignez l'interrupteur d'alimentation, assurez-vous que l'écran digital est vide, puis rallumez l'interrupteur d'alimentation. Si le même message s'affiche encore, contactez le support client sur le site dell.com/contactdell.</p>
078-210 078-211	<p>[Problème] Mauvais fonctionnement du magasin 6 (HCF B1)</p> <p>[Action] Contactez le support client sur le site dell.com/contactdell.</p>

Code d'état	Cause et solution
078-216 078-219 078-250	<p>[Problème] Une erreur s'est produite dans le magasin 6 (HCF B1).</p> <p>[Action] Éteignez l'interrupteur d'alimentation, assurez-vous que l'écran digital est vide, puis rallumez l'interrupteur d'alimentation. Si le problème persiste, contactez le support client sur le site dell.com/contactdell.</p>
078-500	<p>[Problème] Une erreur s'est produite.</p> <p>[Action] Éteignez l'interrupteur d'alimentation, assurez-vous que l'écran digital est vide, puis rallumez l'interrupteur d'alimentation. Si le même message s'affiche encore, contactez le support client sur le site dell.com/contactdell.</p>
091-313	<p>[Problème] Une erreur s'est produite.</p> <p>[Action] Éteignez l'interrupteur d'alimentation, assurez-vous que l'écran digital est vide, puis rallumez l'interrupteur d'alimentation. Si le même message s'affiche encore, contactez le support client sur le site dell.com/contactdell.</p>
091-407	<p>[Problème] Une erreur s'est produite dans le module photorécepteur [R1].</p> <p>[Action] Retirez le module photorécepteur [R1], puis insérez-le de nouveau.</p>
091-417	<p>[Problème] Une erreur s'est produite dans le module photorécepteur [R4].</p> <p>[Action] Retirez le module photorécepteur [R4], puis insérez-le de nouveau.</p>
091-427	<p>[Problème] Une erreur s'est produite dans le module photorécepteur [R3].</p> <p>[Action] Retirez le module photorécepteur [R3], puis insérez-le de nouveau.</p>
091-437	<p>[Problème] Une erreur s'est produite dans le module photorécepteur [R2].</p> <p>[Action] Retirez le module photorécepteur [R2], puis insérez-le de nouveau.</p>
092-312 092-313 092-314 092-315	<p>[Problème] Une erreur s'est produite.</p> <p>[Action] Éteignez l'interrupteur d'alimentation, assurez-vous que l'écran digital est vide, puis rallumez l'interrupteur d'alimentation. Si le même message s'affiche encore, contactez le support client sur le site dell.com/contactdell.</p>
093-314 093-315 093-316 093-317	<p>[Problème] Une erreur s'est produite.</p> <p>[Action] Éteignez l'interrupteur d'alimentation, assurez-vous que l'écran digital est vide, puis rallumez l'interrupteur d'alimentation. Si le même message s'affiche encore, contactez le support client sur le site dell.com/contactdell.</p>

Code d'état	Cause et solution
093-401	<p>[Problème] La cartouche de toner [J] (jaune) n'est pas installée.</p> <p>[Action] Installez la cartouche de toner [J] (jaune).</p>
093-403	<p>[Problème] La cartouche de toner [M] (magenta) n'est pas installée.</p> <p>[Action] Installez la cartouche de toner [M] (magenta).</p>
093-404	<p>[Problème] La cartouche de toner [C] (cyan) n'est pas installée.</p> <p>[Action] Installez la cartouche de toner [C] (cyan).</p>
093-426	<p>[Problème] Une erreur s'est produite dans la cartouche de toner [K] (noir).</p> <p>[Action] Retirez la cartouche de toner [K] (noir), puis insérez-la de nouveau.</p>
093-427	<p>[Problème] Une erreur s'est produite dans la cartouche de toner [J] (jaune).</p> <p>[Action] Retirez la cartouche de toner [J] (jaune), puis insérez-la de nouveau.</p>
093-428	<p>[Problème] Une erreur s'est produite dans la cartouche de toner [M] (magenta).</p> <p>[Action] Retirez la cartouche de toner [M] (magenta), puis insérez-la de nouveau.</p>
093-429	<p>[Problème] Une erreur s'est produite dans la cartouche de toner [C] (cyan).</p> <p>[Action] Retirez la cartouche de toner [C] (cyan), puis insérez-la de nouveau.</p>
093-430	<p>[Problème] La cartouche de toner [K] (noir) n'est pas installée.</p> <p>[Action] Installez la cartouche de toner [K] (noir).</p>
094-320	<p>[Problème] Une erreur s'est produite.</p> <p>[Action] Éteignez l'interrupteur d'alimentation, assurez-vous que l'écran digital est vide, puis rallumez l'interrupteur d'alimentation. Si le même message s'affiche encore, contactez le support client sur le site dell.com/contactdell.</p>
102-356	<p>[Problème] Une erreur s'est produite.</p> <p>[Action] Éteignez l'interrupteur d'alimentation, assurez-vous que l'écran digital est vide, puis rallumez l'interrupteur d'alimentation. Si le même message s'affiche encore, contactez le support client sur le site dell.com/contactdell.</p>

Code d'état	Cause et solution
103-310 103-311 103-312 103-313	<p>[Problème] Une erreur s'est produite.</p> <p>[Action] Éteignez l'interrupteur d'alimentation, assurez-vous que l'écran digital est vide, puis rallumez l'interrupteur d'alimentation. Si le même message s'affiche encore, contactez le support client sur le site dell.com/contactdell.</p>
116-210 116-211 116-212	<p>[Problème] Une erreur s'est produite dans le périphérique de mémoire USB.</p> <p>[Action] Éteignez l'interrupteur d'alimentation, assurez-vous que l'écran digital est vide, puis rallumez l'interrupteur d'alimentation. Si le problème persiste, contactez le support client sur le site dell.com/contactdell.</p>
116-220	<p>[Problème] Échec du passage en mode Téléchargement.</p> <p>[Action] Contactez le support client sur le site dell.com/contactdell.</p>
116-310 116-311 116-312 116-313 116-314 116-315 116-316 116-317 116-318 116-319 116-321 116-322 116-323 116-324 116-325 116-328 116-329 116-330 116-331 116-332 116-333 116-334 116-336 116-337 116-338 116-340 116-341	<p>[Problème] Une erreur s'est produite.</p> <p>[Action] Éteignez l'interrupteur d'alimentation, assurez-vous que l'écran digital est vide, puis rallumez l'interrupteur d'alimentation. Si le même message s'affiche encore, contactez le support client sur le site dell.com/contactdell.</p>

Code d'état	Cause et solution
116-324	<p>[Problème] Une erreur s'est produite dans la machine.</p> <p>[Action] Si une erreur se produit lors de l'impression, mettez la machine hors tension, puis rallumez-la en maintenant simultanément les boutons <Start> et <Stop> enfoncés pendant six secondes. Cela permet de supprimer les données d'impression à l'origine de l'erreur. Si l'erreur s'est produite pour une autre raison, éteignez l'interrupteur d'alimentation, assurez-vous que l'écran digital est vide, puis rallumez l'interrupteur d'alimentation. Si le problème persiste, contactez le support client sur le site dell.com/contactdell.</p>
116-342	<p>[Problème] Une erreur s'est produite.</p> <p>[Action] Contactez le support client sur le site dell.com/contactdell.</p>

Code d'état	Cause et solution
116-343 116-345 116-346 116-347 116-348 116-349 116-350 116-351 116-352 116-353 116-354 116-355 116-356 116-357 116-358 116-359 116-360 116-361 116-362 116-363 116-364 116-365 116-366 116-367 116-368 116-370 116-371 116-372 116-373 116-374 116-375 116-376 116-377 116-378 116-379 116-380 116-381 116-382 116-383 116-384 116-385	<p>[Problème] Une erreur s'est produite.</p> <p>[Action] Éteignez l'interrupteur d'alimentation, assurez-vous que l'écran digital est vide, puis rallumez l'interrupteur d'alimentation. Si le même message s'affiche encore, contactez le support client sur le site dell.com/contactdell.</p>
116-386	<p>[Problème] La câble du fax n'est pas raccordé correctement.</p> <p>[Action] Raccordez correctement le câble. Mettez la machine hors tension, assurez-vous que l'écran digital est vide, puis rallumez la machine. Si le problème persiste, contactez le support client sur le site dell.com/contactdell.</p>

Code d'état	Cause et solution
116-387	<p>[Problème] Une erreur s'est produite dans la machine.</p> <p>[Action] Éteignez l'interrupteur d'alimentation, assurez-vous que l'écran digital est vide, puis rallumez l'interrupteur d'alimentation. Si le même message s'affiche encore, contactez le support client sur le site dell.com/contactdell.</p>
116-390	<p>[Problème] Une erreur s'est produite dans la machine.</p> <p>[Action] Lisez le message affiché sur l'écran digital, puis initialisez la mémoire de la machine.</p>
116-391 116-392 116-393 116-394 116-395 116-396 116-397 116-399	<p>[Problème] Une erreur s'est produite dans la machine.</p> <p>[Action] Éteignez l'interrupteur d'alimentation, assurez-vous que l'écran digital est vide, puis rallumez l'interrupteur d'alimentation. Si le même message s'affiche encore, contactez le support client sur le site dell.com/contactdell.</p>
116-702	<p>[Problème] Un travail d'impression a été traité en utilisant une police de substitution.</p> <p>[Action] Vérifiez les données d'impression.</p>
116-703	<p>[Problème] Les causes probables sont les suivantes :</p> <ol style="list-style-type: none"> 1) Une erreur s'est produite pendant le traitement PostScript. 2) Une erreur s'est produite en raison de capacités de mémoire insuffisantes pour le traitement PostScript. <p>[Action] Pour 1), vérifiez les données d'impression. Pour 2), augmentez la valeur du paramètre [Mémoire PostScript].</p>
116-704	<p>[Problème] Une erreur s'est produite lors de la lecture des données sur le support.</p> <p>[Action] Vérifiez que le support est correctement inséré.</p>
116-705 116-706 116-707 116-708 116-709	<p>[Problème] Une erreur s'est produite lors de la lecture des données sur le support.</p> <p>[Action] Utilisez un ordinateur pour vérifier le contenu enregistré sur le support.</p>
116-710	<p>[Problème] Le format correct du document n'a pas pu être estimé, car les données reçues dépassent la taille du spoule HP-GL/2.</p> <p>[Action] Augmentez la taille affectée au paramètre Mémoire de mise en page auto HP-GL/2.</p>

Code d'état	Cause et solution
116-713	<p>[Problème] Les données ont été réparties dans plusieurs travaux en raison d'un espace disque insuffisant.</p> <p>[Action] Supprimez les données inutiles du disque dur afin de libérer de l'espace disque.</p>
116-714	<p>[Problème] Une erreur de commande HP-GL/2 s'est produite.</p> <p>[Action] Vérifiez les données d'impression.</p>
116-716 116-717	<p>[Problème] Une erreur s'est produite lors de la lecture des données sur le support.</p> <p>[Action] Utilisez un ordinateur pour vérifier le contenu enregistré sur le support.</p>
116-720	<p>[Problème] Une erreur s'est produite lors du traitement de l'impression en raison de capacités de mémoire insuffisantes.</p> <p>[Action] Arrêtez les ports inutiles, ou supprimez les données inutiles du disque dur afin de libérer de l'espace disque.</p>
116-738	<p>[Problème] Le format et l'orientation du fond de page spécifié ne correspondent pas au papier utilisé pour l'impression.</p> <p>[Action] Faites correspondre le format et l'orientation du papier avec le fond de page spécifié, puis relancez l'impression.</p>
116-739	<p>[Problème] Les données du fond de page ou du logo ne peuvent pas être enregistrées, car la mémoire disponible pour ces données ou les capacités de mémoire du disque dur sont insuffisantes.</p> <p>[Action] Supprimez les données inutiles, ou libérez de l'espace pour la mémoire du fond de page.</p>
116-740	<p>[Problème] Une erreur d'opération de valeur numérique s'est produite, car une valeur dépassant la limite de la machine a été utilisée dans les données d'impression.</p> <p>[Action] Vérifiez les données d'impression.</p>
116-741	<p>[Problème] Le fond de page ne peut pas être enregistré, car le nombre d'enregistrements de fond de page dépasse le nombre maximal autorisé.</p> <p>[Action] Supprimez les fonds de page inutiles. Le nombre maximal autorisé est de 2 048.</p>
116-742	<p>[Problème] Les données de logo ne peuvent pas être enregistrées, car le nombre d'enregistrements de données de logo dépasse le nombre maximal autorisé.</p> <p>[Action] Supprimez les données de logo inutiles.</p>

Code d'état	Cause et solution
116-743	<p>[Problème] Le fond de page ou les données de logo ne peuvent pas être enregistrés, car la mémoire disponible pour ces données ou les capacités de mémoire du disque dur sont insuffisantes.</p> <p>[Action] Augmentez la mémoire.</p>
116-746	<p>[Problème] Le fond de page spécifié n'est pas enregistré.</p> <p>[Action] Utilisez le fond de page enregistré, ou enregistrez le fond de page.</p>
116-747	<p>[Problème] La valeur de marges du papier est trop élevée pour la zone de coordonnées actives HP-GL/2.</p> <p>[Action] Diminuez la valeur de marges papier, puis effectuez de nouveau l'opération.</p>
116-748	<p>[Problème] Il n'existe pas de données de traçage dans les données d'impression HP-GL/2.</p> <p>[Action] Vérifiez les données d'impression.</p>
116-749	<p>[Problème] Le travail a été annulé, car la police spécifiée n'existe pas.</p> <p>[Action] Installez la police, ou définissez le pilote d'impression en vue de remplacer la police.</p>
116-750	<p>[Problème] Mauvais fonctionnement du magasin pages de garde</p> <p>[Action] Rétablissez l'état de fonctionnement normal du magasin pages de garde, ou remplacez-le.</p>
116-751	<p>[Problème] Le processus a été annulé, car le disque dur est plein.</p> <p>[Action] Supprimez les données stockées sur le disque dur. Si l'erreur persiste, divisez le fichier, puis relancez le travail.</p>
116-752	<p>[Problème] Les descriptions du bon de travail d'impression PDF ou XPS présentent un problème.</p> <p>[Action] Effectuez de nouveau l'opération. Si le problème persiste, contactez le support client sur le site dell.com/contactdell.</p> <p>REMARQUE • XPS est l'acronyme de XML Paper Specification.</p>
116-771 116-772 116-773 116-774 116-775 116-776 116-777 116-778	<p>[Problème] Les données ont été automatiquement modifiées, car elles comprenaient un paramètre non valide.</p> <p>[Action] L'image imprimée risque d'être incomplète. Demandez à l'expéditeur si l'image présente un problème ou demandez-lui de renvoyer les données. Si la fonction de transfert de fax Internet est utilisée, vérifiez son fonctionnement auprès du destinataire du courrier électronique.</p>

Code d'état	Cause et solution
116-780	<p>[Problème] Le document joint au courrier électronique reçu présente un problème.</p> <p>[Action] Vérifiez le document joint.</p>
116-790	<p>[Problème] Les causes probables sont les suivantes :</p> <ol style="list-style-type: none"> 1) Si l'opérateur a annulé l'impression d'un document reçu à l'aide de la fonction Mémoire fax - Dossier local ou Mémoire fax Internet - Dossier local : Le premier jeu du document n'est pas agrafé. 2) Pour des raisons autres que 1) Aucun jeu du document n'est agrafé. <p>[Action] Pour 1), agrafez manuellement le premier jeu du document. Vous pouvez également ne pas annuler l'impression d'un document reçu à l'aide de la fonction Mémoire fax - Dossier local ou Mémoire fax Internet - Dossier local.</p> <p>Pour 2), vérifiez si la position d'agrafage a été correctement spécifiée, puis effectuez de nouveau l'impression.</p>
117-312	<p>[Problème] Une erreur s'est produite dans la machine.</p> <p>[Action] Contactez le support client sur le site dell.com/contactdell.</p>
117-326	<p>[Problème] Une erreur s'est produite dans la machine.</p> <p>[Action] Éteignez l'interrupteur d'alimentation, assurez-vous que l'écran digital est vide, puis rallumez l'interrupteur d'alimentation. Si le même message s'affiche encore, contactez le support client sur le site dell.com/contactdell.</p>
117-331 117-332 117-333	<p>[Problème] Une erreur s'est produite dans la machine.</p> <p>[Action] Éteignez l'interrupteur d'alimentation, assurez-vous que l'écran digital est vide, puis rallumez l'interrupteur d'alimentation. Si le même message s'affiche encore, contactez le support client sur le site dell.com/contactdell.</p>
118-310	<p>[Problème] Une erreur s'est produite dans la machine.</p> <p>[Action] Éteignez l'interrupteur d'alimentation, assurez-vous que l'écran digital est vide, puis rallumez l'interrupteur d'alimentation. Si le même message s'affiche encore, contactez le support client sur le site dell.com/contactdell.</p>
118-311	<p>[Problème] Une erreur s'est produite lors du traitement du logiciel.</p> <p>[Action] Éteignez l'interrupteur d'alimentation, assurez-vous que l'écran digital est vide, puis rallumez l'interrupteur d'alimentation. Si le même message s'affiche encore, contactez le support client sur le site dell.com/contactdell.</p>

Code d'état	Cause et solution
121-311	<p>[Problème] Une erreur s'est produite entre la machine et le périphérique connecté.</p> <p>[Action] Lorsqu'un lecteur de carte à puce est connecté à la machine, celle-ci bascule automatiquement le paramètre [Code d'accès pour connexion Smart Card] sur [Activé] under [Outils] > [Authentification/Paramètres de sécurité] > [Authentification] > [Règles du code d'accès]. Modifiez le paramètre comme il convient.</p>
121-314 121-316 121-318 121-319 121-320 121-321 121-322 121-323 121-324	<p>[Problème] Une erreur s'est produite entre la machine et le périphérique connecté.</p> <p>[Action] Éteignez l'interrupteur d'alimentation, assurez-vous que l'écran digital est vide, puis rallumez l'interrupteur d'alimentation. Si le même message s'affiche encore, contactez le support client sur le site dell.com/contactdell.</p>
121-333	<p>[Problème] Une erreur s'est produite entre la machine et le périphérique connecté.</p> <p>[Action] Vérifiez que le périphérique est mis sous tension. Mettez la machine hors tension, assurez-vous que l'écran digital est vide, puis rallumez la machine. Si le problème persiste, contactez le support client sur le site dell.com/contactdell.</p>
121-334 121-335 121-336 121-337 121-338	<p>[Problème] Une erreur s'est produite entre la machine et le périphérique connecté.</p> <p>[Action] Éteignez l'interrupteur d'alimentation, assurez-vous que l'écran digital est vide, puis rallumez l'interrupteur d'alimentation. Si le même message s'affiche encore, contactez le support client sur le site dell.com/contactdell.</p>
121-340 121-350 121-370	<p>[Problème] Une erreur s'est produite entre la machine et le périphérique connecté.</p> <p>[Action] Éteignez l'interrupteur d'alimentation, assurez-vous que l'écran digital est vide, puis rallumez l'interrupteur d'alimentation. Si le même message s'affiche encore, contactez le support client sur le site dell.com/contactdell.</p>

Code d'état	Cause et solution
123-310	<p data-bbox="352 219 478 248">[Problème]</p> <p data-bbox="371 248 842 277">Une erreur s'est produite dans la machine.</p> <p data-bbox="352 304 446 333">[Action]</p> <p data-bbox="371 333 1439 423">Éteignez l'interrupteur d'alimentation, assurez-vous que l'écran digital est vide, puis rallumez l'interrupteur d'alimentation. Si le même message s'affiche encore, contactez le support client sur le site dell.com/contactdell.</p>
123-311	
123-312	
123-325	
123-326	
123-333	
123-343	
123-344	
123-350	
123-352	
123-353	
123-354	
123-355	
123-356	
123-357	
123-358	
123-362	
123-368	
123-369	
123-371	
123-374	
123-377	
123-379	
123-380	
123-381	
123-382	
123-383	
123-384	
123-389	
123-390	
123-392	
123-393	
123-395	
123-396	
123-397	
123-398	
123-399	

Code d'état	Cause et solution
124-310	[Problème]
124-311	Une erreur s'est produite dans la machine.
124-312	[Action]
124-313	Éteignez l'interrupteur d'alimentation, assurez-vous que l'écran digital est vide, puis rallumez
124-314	l'interrupteur d'alimentation. Si le même message s'affiche encore, contactez le support client sur
124-315	le site dell.com/contactdell .
124-316	
124-317	
124-318	
124-319	
124-320	
124-321	
124-322	
124-323	
124-324	
124-325	
124-326	
124-327	
124-328	
124-331	
124-332	
124-333	
124-334	
124-335	
124-336	
124-337	
124-338	
124-339	
124-340	
124-341	
124-342	
124-343	
124-344	
124-345	
124-346	
124-347	
124-348	
124-349	
124-350	
124-351	
124-352	
124-353	
124-360	
124-361	
124-362	
124-363	
124-372	
124-373	
124-374	
124-380	

Code d'état	Cause et solution
124-381 124-382 124-383 124-390 124-391 124-392 124-393	<p>[Problème] Une erreur s'est produite dans la machine.</p> <p>[Action] Éteignez l'interrupteur d'alimentation, assurez-vous que l'écran digital est vide, puis rallumez l'interrupteur d'alimentation. Si le même message s'affiche encore, contactez le support client sur le site dell.com/contactdell.</p>
124-701	<p>[Problème] La destination a été modifiée en raison du mauvais fonctionnement du bac de réception spécifié (magasin latéral).</p> <p>[Action] Contactez le support client sur le site dell.com/contactdell. Vous pouvez utiliser des bacs de réception autres que le bac défectueux.</p>
124-702	<p>[Problème] La destination a été modifiée en raison du mauvais fonctionnement du bac de réception spécifié (bac de finition).</p> <p>[Action] Contactez le support client sur le site dell.com/contactdell. Vous pouvez utiliser des bacs de réception autres que le bac défectueux.</p>
124-705	<p>[Problème] Le paramètre de perforation a été annulé.</p> <p>[Action] Vérifiez la position de perforation, puis effectuez de nouveau l'opération.</p>
124-706	<p>[Problème] Le paramètre de pliage a été annulé.</p> <p>[Action] Vérifiez le paramètre de pliage, puis effectuez de nouveau l'opération.</p>
124-708	<p>[Problème] La destination a été remplacée par le bac central ou le bac de finition. Les causes probables sont les suivantes :</p> <ol style="list-style-type: none"> 1) Du papier de format différent de celui spécifié est chargé pour la copie recto verso. 2) La fonction Perforation du module de finition n'a pas fonctionné correctement. <p>[Action] Pour 1) vérifiez que du papier au format spécifié est chargé dans le magasin. Pour 2), vérifiez si le code d'état 012-231, 012-232, 012-233 ou 012-234 s'affiche sur l'écran digital, puis contactez le support client sur le site dell.com/contactdell.</p>
124-709	<p>[Problème] Le document comporte un nombre de pages supérieur à celui pouvant être agrafées.</p> <p>[Action] Réduisez le nombre de pages ou annulez le paramètre d'agrafage, puis relancez l'impression.</p>
124-710	<p>[Problème] La machine ne peut pas effectuer de sortie vers la destination spécifiée. Un format papier ou un type de papier qui ne peut pas être utilisé est spécifié, ou la destination présente un problème.</p> <p>[Action] La machine sélectionne automatiquement la destination disponible. Si le papier ne peut toujours pas être réceptionné à la destination spécifiée après que le format et le type de papier corrects ont été sélectionnés, contactez le support client sur le site dell.com/contactdell.</p>

Code d'état	Cause et solution
125-311	<p>[Problème] Une erreur s'est produite dans la machine.</p> <p>[Action] Éteignez l'interrupteur d'alimentation, assurez-vous que l'écran digital est vide, puis rallumez l'interrupteur d'alimentation. Si le même message s'affiche encore, contactez le support client sur le site dell.com/contactdell.</p>
127-210 127-211 127-212	<p>[Problème] Une erreur de communication s'est produite entre la machine et le serveur d'impression.</p> <p>[Action] Débranchez le câble du serveur d'impression, puis enfoncez-le correctement dans le connecteur. Éteignez l'interrupteur d'alimentation, assurez-vous que l'écran digital est vide, puis rallumez l'interrupteur d'alimentation.</p>
127-213	<p>[Problème] Une erreur de communication s'est produite entre la machine et le serveur d'impression.</p> <p>[Action] Mettez à jour les logiciels de la machine et du serveur d'impression avec les versions les plus récentes.</p>
127-220 127-221	<p>[Problème] Une erreur de communication s'est produite entre la machine et le serveur d'impression.</p> <p>[Action] Débranchez le câble du serveur d'impression, puis enfoncez-le correctement dans le connecteur. Éteignez l'interrupteur d'alimentation, assurez-vous que l'écran digital est vide, puis rallumez l'interrupteur d'alimentation.</p>
127-310 127-311 127-312 127-313 127-314 127-315 127-320 127-337 127-342 127-353 127-354 127-396 127-398 127-399	<p>[Problème] Une erreur s'est produite dans la machine.</p> <p>[Action] Éteignez l'interrupteur d'alimentation, assurez-vous que l'écran digital est vide, puis rallumez l'interrupteur d'alimentation. Si le même message s'affiche encore, contactez le support client sur le site dell.com/contactdell.</p>

Code d'état	Cause et solution
133-210 133-211 133-212 133-213 133-214 133-215 133-216 133-217 133-218 133-219 133-220 133-221 133-222 133-223 133-224	<p>[Problème] Une erreur s'est produite lors de la transmission du fax.</p> <p>[Action] Éteignez l'interrupteur d'alimentation, assurez-vous que l'écran digital est vide, puis rallumez l'interrupteur d'alimentation. Si le problème persiste, contactez le support client sur le site dell.com/contactdell.</p>
133-226	<p>[Problème] Un code de pays/région non pris en charge par la machine a été spécifié.</p> <p>[Action] Contactez le support client sur le site dell.com/contactdell.</p>
133-280 133-281 133-282 133-283	<p>[Problème] Une erreur s'est produite lors de la transmission du fax.</p> <p>[Action] Éteignez l'interrupteur d'alimentation, assurez-vous que l'écran digital est vide, puis rallumez l'interrupteur d'alimentation. Si le problème persiste, contactez le support client sur le site dell.com/contactdell.</p>
133-700	<p>[Problème] Le paramètre d'agrafage/de perforation a été annulé.</p> <p>[Action] Vérifiez que la position de l'agrafage ou de la perforation est correcte, puis effectuez de nouveau l'opération.</p>

Code d'état	Cause et solution
133-710	<p>[Problème] Lors de l'impression du document de fax reçu, le papier chargé dans le magasin auxiliaire a été utilisé pour l'impression, car le magasin spécifié ne pouvait pas être employé.</p> <p>[Action] Suivez l'une des procédures ci-après :</p> <ul style="list-style-type: none"> • Chargez le papier disponible pour l'impression du document de fax reçu : A3 SEF☐, A4 LEF☐, B4 SEF☐, B5 LEF☐, A4 SEF☐, A5 SEF☐, B5 SEF☐, 8,5 x 11 po SEF☐, 8,5 x 13 po SEF☐, 8,5 x 14 po SEF☐, 11 x 17 po SEF☐, 8,5 x 11 po LEF☐, 5,5 x 8,5 po SEF☐. • Utilisez un type de papier disponible pour imprimer le document de fax reçu : papier standard, papier supérieur, papier recyclé, papier verso, papier personnalisé défini par l'utilisateur. • Confirmez les paramètres en sélectionnant [Outils] > [Paramètres système] > [Paramètres du service Fax] > [Contrôle Fax] > [Format papier à la réception]. <p>1) Sélectionnez [Format papier à la réception] > [Mode magasin] pour ajouter un bac à utiliser pour l'impression des documents de fax reçus.</p> <p>2) Chargez le papier afin que le magasin spécifié pour [Mode magasin] soit utilisé pour l'impression de documents fax reçus.</p> <p>Si le problème persiste, contactez le support client sur le site dell.com/contactdell.</p>
149-310	<p>[Problème] La machine a été éteinte durant le téléchargement.</p> <p>[Action] Éteignez l'interrupteur d'alimentation, assurez-vous que l'écran digital est vide, puis rallumez l'interrupteur d'alimentation. Si le même message s'affiche encore, contactez le support client sur le site dell.com/contactdell.</p>
149-700	<p>[Problème] La destination a été remplacée par le bac de réception du module de finition, bien que vous ayez sélectionné le bac grande capacité.</p> <p>[Action] Vérifiez si le papier spécifié est pris en charge par la machine.</p>

REMARQUE • Si vous ne parvenez pas à résoudre une erreur en suivant les instructions décrites dans le tableau, contactez le support client sur le site dell.com/contactdell.

Autres erreurs

Cette section décrit les solutions lorsque les messages ci-après s'affichent.

Erreur Message	Cause et solution
Une erreur matérielle s'est produite. Éteignez la machine. (xxx-yyy)	<p>[Problème] Une erreur s'est produite.</p> <p>[Action] Mettez la machine hors tension, assurez-vous que l'écran digital est vide, puis rallumez la machine.</p> <p>Si le message est toujours affiché, notez le contenu affiché pour [(xxx-yyy)]. Éteignez immédiatement l'interrupteur d'alimentation principal et l'interrupteur d'alimentation, assurez-vous que l'écran digital est vide, puis contactez le support client sur le site dell.com/contactdell.</p>

Erreur Message	Cause et solution
Terminé avec une erreur. (xxx-yyy)	[Problème] Une erreur s'est produite et l'opération s'est terminée de façon anormale. [Action] Effectuez de nouveau l'opération.
Une erreur matérielle s'est produite. La machine a redémarré. Sélectionnez [Fermer]. Si le problème persiste, contactez le support client. (xxx-yyy)	[Problème] Une erreur interne automatiquement récupérable s'est produite, et la machine a redémarré automatiquement. [Action] Sélectionnez [Fermer] pour utiliser la machine normalement. Si le problème persiste, contactez le support client sur le site dell.com/contactdell .

Bourrages papier

En cas de bourrage papier, la machine s'arrête et une alarme est émise. Un message s'affiche également sur l'écran digital. Pour retirer le papier coincé, suivez les instructions affichées.

Retirez délicatement le papier pour éviter qu'il se déchire. Si le papier est déchiré, retirez tous les bouts déchirés en veillant à ce qu'il n'en reste aucun à l'intérieur de la machine.

Si un message indiquant un bourrage papier réapparaît après avoir éliminé le bourrage papier, un autre bourrage s'est peut-être produit dans une autre partie de la machine. Éliminez-le en suivant les instructions du message.

Lorsque le bourrage papier est éliminé, l'impression reprend automatiquement là où le bourrage a eu lieu.

En cas de copie, appuyez sur le bouton <Start> pour reprendre la copie là où le bourrage a eu lieu.

Cette section explique comment éliminer un bourrage papier se produisant aux emplacements ci-après.

Les informations ci-après indiquent la section de référence des procédures permettant d'éliminer un bourrage papier à chaque emplacement.

Bourrages papier dans le panneau gauche intermédiaire A.....	747
Bourrages papier dans le panneau gauche inférieur C	749
Bourrages papier dans le panneau gauche supérieur D	749
Bourrages papier dans les magasins 1 à 4	750
Bourrages papier dans le magasin 5 (magasin auxiliaire)	751
Bourrages papier dans le magasin 6 (HCF B1)	751
Bourrages papier dans le Module recto verso B	753
Bourrages papier dans le module de finition-B1	754

REMARQUE • En cas de bourrage papier, si vous retirez un magasin sans vérifier l'emplacement du bourrage, le papier coincé risque de se déchirer et des bouts de papier peuvent rester à l'intérieur de la machine. Cela risque d'entraîner un dysfonctionnement de la machine. Vérifiez d'abord où le bourrage papier a eu lieu.

- Si un bout de papier coincé reste à l'intérieur de la machine, le message indiquant le bourrage reste affiché sur l'écran digital.
- Éliminez les bourrages papier lorsque la machine est sous tension. Si vous l'éteignez, toutes les données stockées dans la mémoire de la machine seront effacées.
- Ne touchez pas aux composants situés à l'intérieur de la machine. Cela peut entraîner des problèmes d'impression.

Bourrages papier dans le panneau gauche intermédiaire A

Cette section explique comment éliminer les bourrages papier survenant dans le panneau gauche intermédiaire.

REMARQUE • Ne touchez pas à la pellicule noire telle que la courroie de transfert située à l'intérieur du panneau gauche intermédiaire lorsque vous retirez le papier coincé, car les images risqueraient d'être décalées sur la courroie de transfert. Si vous touchez la courroie, vous risquez de détériorer la qualité image, d'endommager la courroie et de devoir la remplacer.

- 1 Dégagez le papier du magasin latéral.

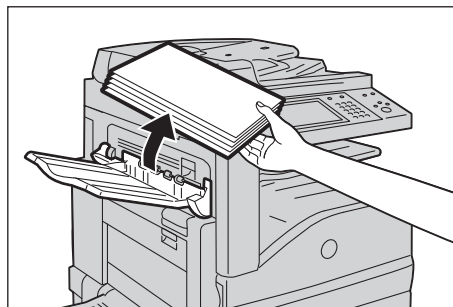

- 2 Ouvrez le magasin 5 (1), puis, tout en relevant le levier de déblocage (2), abaissez délicatement le panneau gauche intermédiaire (3).

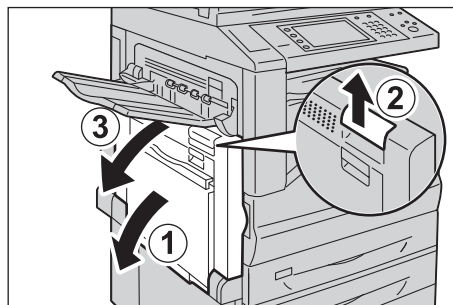

- 3 Si vous pouvez voir le bord du papier coincé dans le bac de réception, retirez le papier tout droit de la zone de sortie.

REMARQUE • Du toner peut adhérer sur le rouleau de transfert, mais la qualité image n'est pas détériorée.

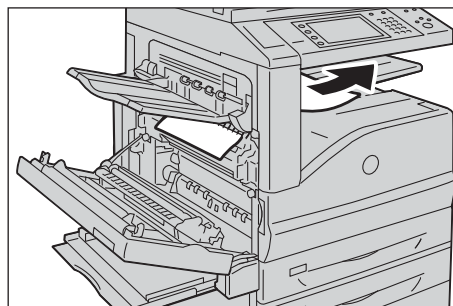

- 4 Retirez le papier coincé.

REMARQUE • Si le papier est déchiré, assurez-vous qu'il ne reste plus de bout de papier à l'intérieur de la machine.

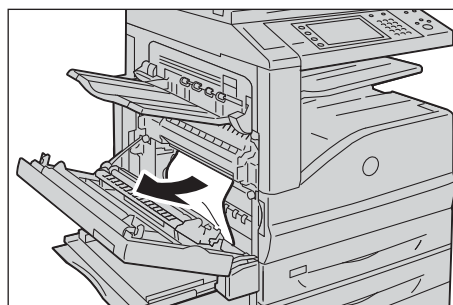

- 5 Si le papier est coincé dans le module four, retirez-le délicatement pour éviter qu'il se déchire.

REMARQUE • Le module four est extrêmement chaud. Ne le touchez pas sous peine de vous brûler.

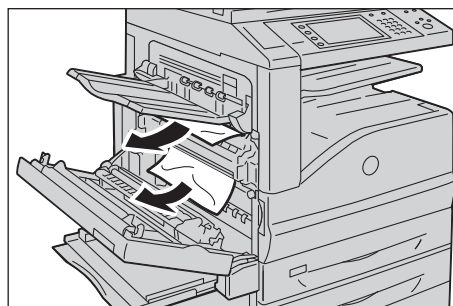

- 6 Appuyez sur la partie centrale du panneau gauche intermédiaire et refermez-le sans forcer. Ensuite, fermez le magasin 5.

Bourrages papier dans le panneau gauche inférieur C

Cette section explique comment éliminer les bourrages papier survenant dans le panneau gauche inférieur.

- 1 Ouvrez délicatement le panneau inférieur gauche tout en tirant le levier de déblocage.

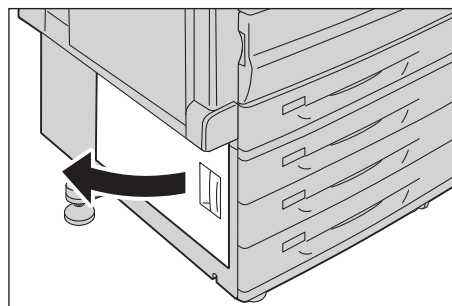

- 2 Retirez le papier coincé.

- REMARQUE**
- Du papier peut être coincé dans la zone cachée de la position supérieure. Vérifiez qu'il ne reste plus de papier à l'intérieur.
 - Si le papier est déchiré, assurez-vous qu'il ne reste plus de bout de papier à l'intérieur de la machine.

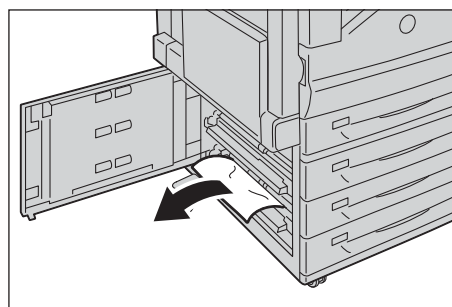

- 3 Fermez le panneau gauche inférieur sans forcer.

Bourrages papier dans le panneau gauche supérieur D

Cette section explique comment éliminer les bourrages papier survenant dans le panneau gauche supérieur.

- REMARQUE**
- Ne touchez pas à la pellicule noire telle que la courroie de transfert située à l'intérieur du panneau gauche supérieur lorsque vous retirez le papier coincé. Les images risqueraient de s'imprimer sur la courroie de transfert. Si vous touchez à la courroie, vous risquez de détériorer la qualité image, d'endommager la courroie ou de devoir la remplacer.

- 1 Dégagez le papier du magasin latéral.

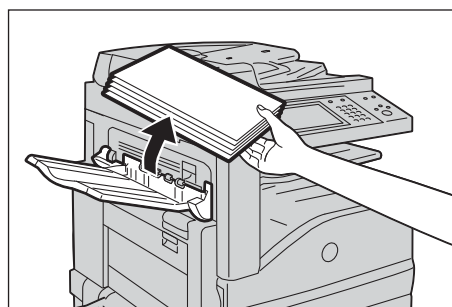

- 2 Ouvrez le magasin 5 (1), puis, tout en relevant le levier de déblocage (2), abaissez délicatement le panneau gauche intermédiaire (3).

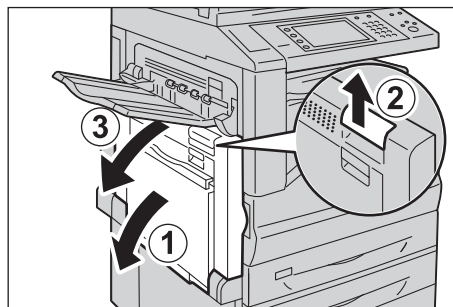

- 3 Relevez le levier pour ouvrir le panneau gauche supérieur.

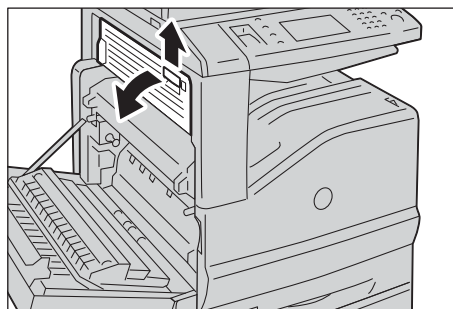

- 4 Retirez le papier coincé.

REMARQUE • Si le papier est déchiré, assurez-vous qu'il ne reste plus de bout de papier à l'intérieur de la machine.

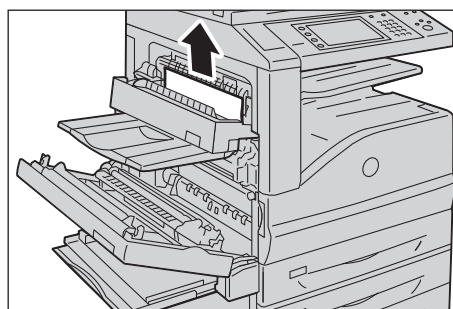

- 5 Fermez le panneau gauche supérieur sans forcer.

- 6 Appuyez sur la partie centrale du panneau gauche intermédiaire et refermez-le sans forcer. Ensuite, fermez le magasin 5.

Bourrages papier dans les magasins 1 à 4

Cette section explique comment éliminer les bourrages papier survenant dans les magasins 1 à 4.

- 1 Sortez le magasin où le bourrage papier s'est produit.

REMARQUE • Si vous retirez un magasin sans vérifier l'emplacement du bourrage, le papier coincé risque de se déchirer et des bouts de papier peuvent rester à l'intérieur de la machine. Cela risque d'entraîner un dysfonctionnement de la machine. Vérifiez d'abord où le bourrage papier a eu lieu.

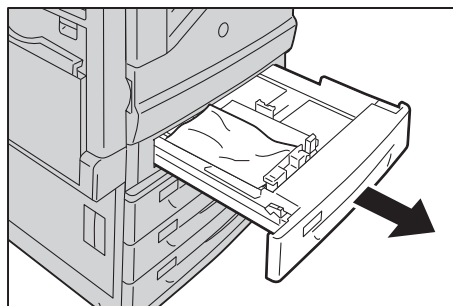

- 2 Retirez le papier coincé.

REMARQUE • Si le papier est déchiré, assurez-vous qu'il ne reste plus de bout de papier à l'intérieur de la machine.

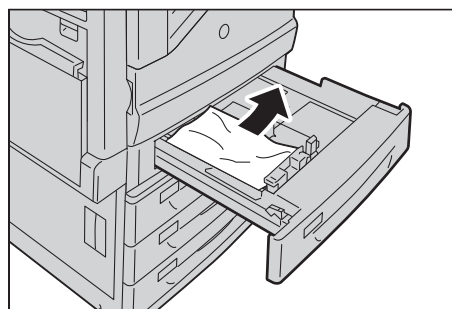

- 3 Enfoncez le magasin délicatement jusqu'à ce qu'il bute.

Bourrages papier dans le magasin 5 (magasin auxiliaire)

Cette section explique comment éliminer les bourrages papier survenant dans le magasin 5.

- 1 Vérifiez l'arrière du magasin 5 (près de l'entrée de l'alimentation papier) et retirez le papier coincé.

REMARQUE • Lorsque deux feuilles ou plus sont chargées, retirez toutes les feuilles du magasin.
• Si le papier est déchiré, assurez-vous qu'il ne reste plus de bout de papier à l'intérieur de la machine.

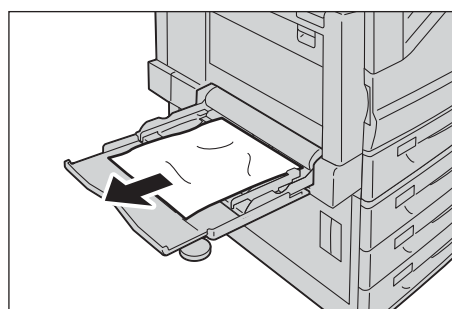

- 2 Lorsque deux feuilles ou plus ont été chargées, faites en sorte que les quatre coins du papier retiré soient parfaitement alignés.
- 3 Insérez le papier dans le magasin, face à imprimer vers le bas, jusqu'à ce que le bord touche légèrement l'entrée de l'alimentation papier.

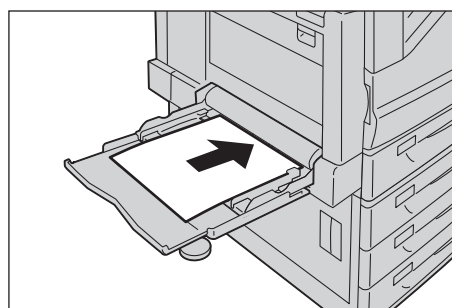

Bourrages papier dans le magasin 6 (HCF B1)

Cette section explique comment éliminer les bourrages papier survenant dans le magasin 6 (HCF B1).

REMARQUE • L'élimination du bourrage papier dépend de l'emplacement où il s'est produit. Pour retirer le papier coincé, suivez les instructions affichées.

Bourrages papier au niveau de la sortie du magasin 6

- 1 Déplacez délicatement le magasin 6 sur la gauche jusqu'à sa butée en tenant la poignée située sur le côté gauche supérieur du magasin 6.

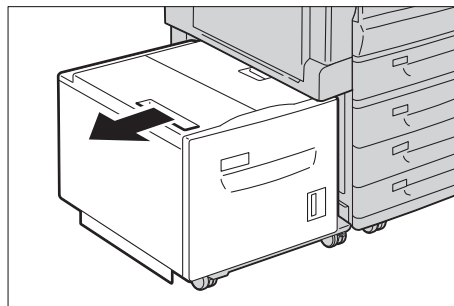

- 2 Retirez le papier coincé.

REMARQUE • Si le papier est déchiré, assurez-vous qu'il ne reste plus de bout de papier à l'intérieur du magasin 6.

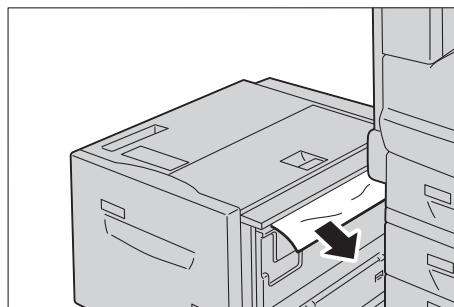

- 3 Sans forcer, remettez à sa place le magasin 6.

Bourrages papier au niveau du panneau supérieur du magasin 6

- 1 Déplacez délicatement le magasin 6 sur la gauche jusqu'à sa butée en tenant la poignée située sur le côté gauche supérieur du magasin 6.

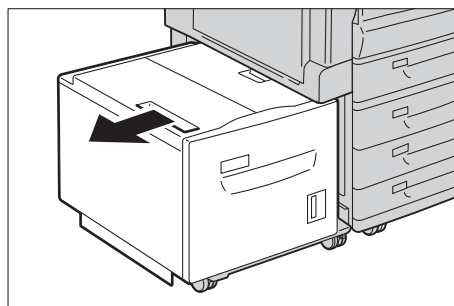

- 2 Ouvrez le panneau supérieur du magasin 6.

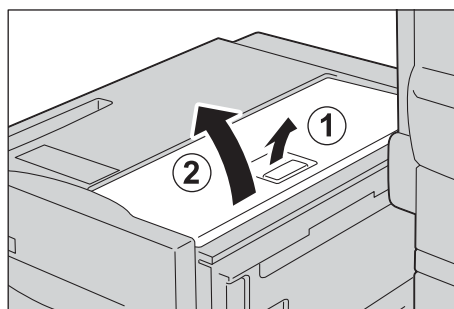

- 3 Retirez le papier coincé.

REMARQUE • Si le papier est déchiré, assurez-vous qu'il ne reste plus de bout de papier à l'intérieur du magasin 6.

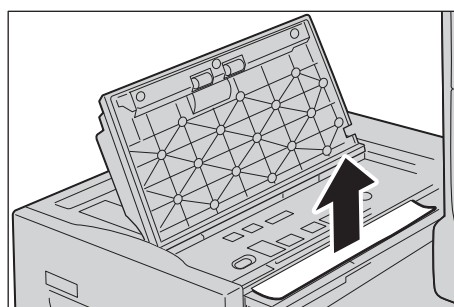

- 4 Abaissez le panneau supérieur.

- 5 Sans forcer, remettez à sa place le magasin 6.

Bourrages dans le magasin 6

- 1 Sortez le magasin 6 jusqu'à sa butée.

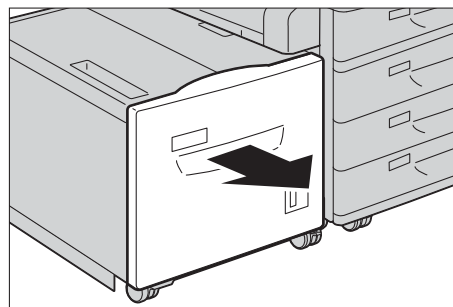

- 2 Retirez le papier coincé.

REMARQUE • Si le papier est déchiré, assurez-vous qu'il ne reste plus de bout de papier à l'intérieur du magasin 6.

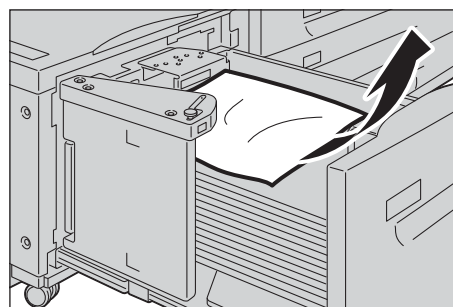

- 3 Enfoncez le magasin 6 délicatement jusqu'à ce qu'il bute.

Bourrages papier dans le Module recto verso B

Cette section explique comment éliminer les bourrages papier survenant dans le module recto verso si la machine prend en charge la fonction Impression recto verso.

- 1 Ouvrez le magasin 5 (1), relevez le levier de déblocage (2), puis abaissez délicatement le panneau du module recto verso B (3).

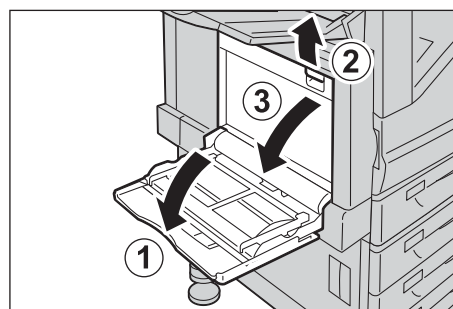

- 2 Retirez le papier coincé.

REMARQUE • Si le papier est déchiré, assurez-vous qu'il ne reste plus de bout de papier à l'intérieur de la machine.

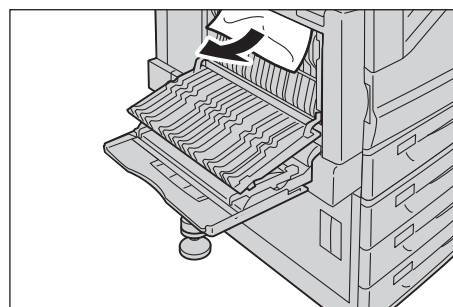

- 3 Relevez le panneau (1), puis fermez le magasin 5 (2).

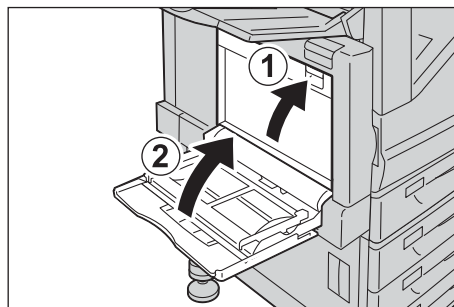

Bourrages papier dans le module de finition-B1

Cette section explique comment éliminer les bourrages papier survenant dans le module de finition-B1 (en option).

Bourrages papier sous le panneau supérieur du module de finition

- 1 Relevez le levier sur le panneau supérieur du module de finition.

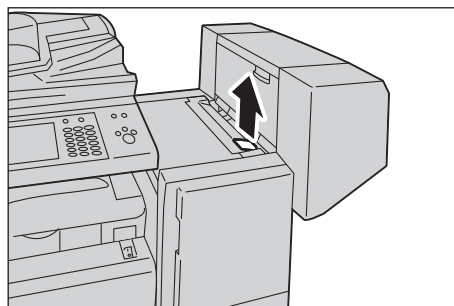

- 2 Le panneau supérieur du module de finition se soulève.

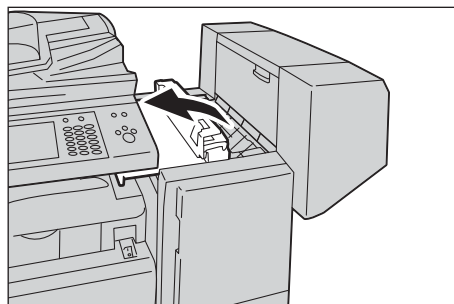

- 3 Retirez le papier coincé.

REMARQUE • Si le papier est déchiré, assurez-vous qu'il ne reste plus de bout de papier à l'intérieur de la machine.

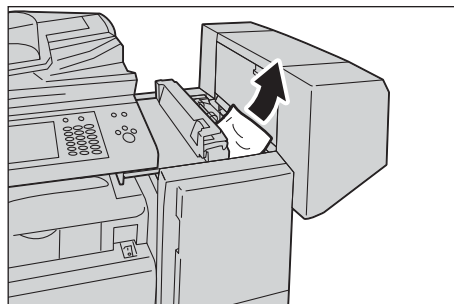

- 4 Abaissez le panneau supérieur du module de finition.

Bourrages papier dans le Module central

- 1 Soulevez le panneau supérieur et ouvrez.

REMARQUE • Le panneau supérieur ne peut pas être retiré de la machine.

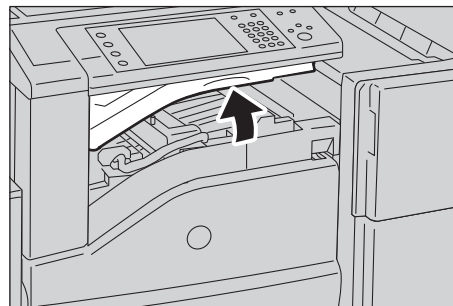

- 2 Retirez le papier coincé.

REMARQUE • Si le papier est déchiré, assurez-vous qu'il ne reste plus de bout de papier à l'intérieur de la machine.



- 3 Fermez le panneau.

Bourrages de document

Lorsqu'un bourrage de document se produit dans le chargeur de documents, la machine s'arrête et un message s'affiche sur l'écran digital. Pour éliminer le bourrage de document, suivez les instructions affichées, puis rechargez le document dans le chargeur de documents.

Chargeur automatique de documents recto verso B1-C

- 1 Soulevez la poignée du panneau supérieur du chargeur de documents, puis ouvrez-le jusqu'à ce qu'il bute.

REMARQUE • Lorsque vous ouvrez complètement le panneau, il s'immobilise dans cette position. Ouvrez le panneau délicatement.

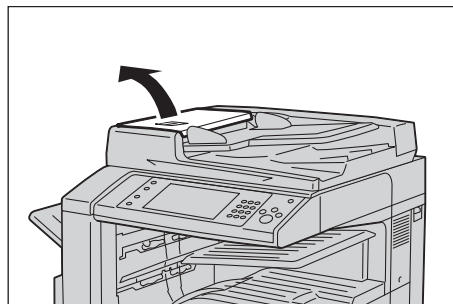

- 2 Si le document n'est pas coincé à l'entrée du chargeur de documents, retirez-le.

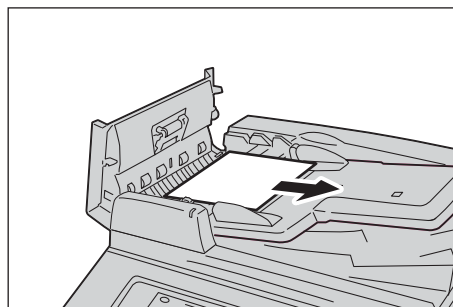

- 3 Si un message sur l'écran vous demande de tourner la molette, tournez-la pour faire sortir le document vers le haut.

REMARQUE • Si le document est coincé, n'essayez pas de le dégager en forçant. Vous risqueriez de l'abîmer.

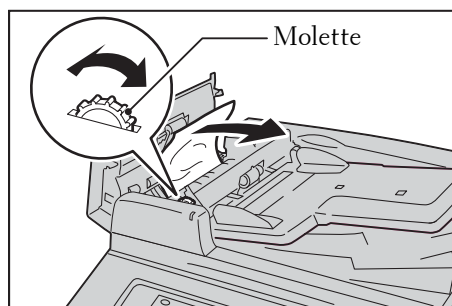

- 4 Si le message affiché vous demande de soulever le panneau intérieur, soulevez la poignée et ouvrez le panneau intérieur.

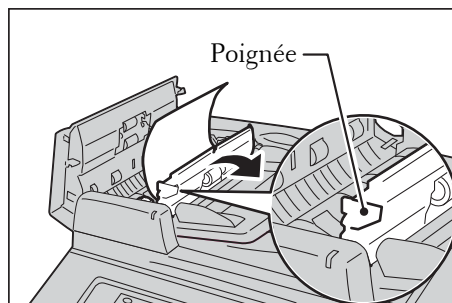

- 5 Tournez la molette pour faire sortir le document vers le haut.

REMARQUE • Si le document est coincé, n'essayez pas de le dégager en forçant. Vous risqueriez de l'abîmer.

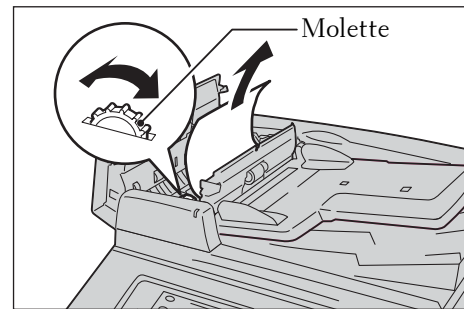

- 6 Abaissez le panneau intérieur du chargeur de documents.
- 7 Abaissez le panneau gauche du chargeur de documents et enfoncez-le jusqu'à ce qu'il s'enclenche, puis vérifiez qu'il n'y a pas de jour entre les deux extrémités du panneau et le chargeur de documents.
- 8 Si vous ne trouvez pas le document, soulevez délicatement le chargeur de documents, puis retirez le document s'il s'y trouve, puis abaissez le chargeur de documents.
- 9 Si vous ne parvenez toujours pas à trouver le document à l'étape 8, soulevez le plateau du chargeur de documents et retirez le document.

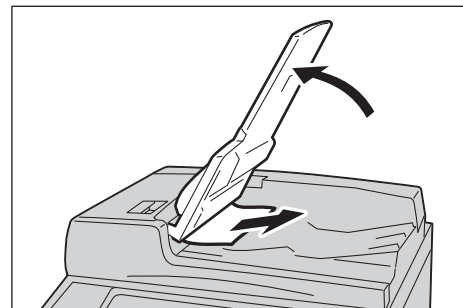

- 10 Remplacez délicatement le plateau du chargeur de documents.
- 11 Assurez-vous que le document n'est pas déchiré, froissé ou plié, puis rechargez-le en suivant les instructions affichées sur l'écran digital.

REMARQUE • Après avoir retiré le document coincé, rechargez l'ensemble du document (y compris les pages déjà numérisées). La machine ignorera automatiquement les pages numérisées et commencera à numériser les autres pages.

- Les documents déchirés, froissés ou pliés peuvent entraîner des bourrages de document et endommager la machine. Pour numériser ce type de document, placez-le directement sur la glace d'exposition pour effectuer des copies.

Problèmes liés à l'agrafeuse

Cette section explique comment résoudre les problèmes d'agrafeuse lorsque le module de finition en option est installé.

Suivez les procédures des pages suivantes lorsque les copies ne sont pas agrafées ou que les agrafes sont pliées. Si le problème persiste après avoir appliqué les solutions suivantes, contactez le support client sur le site dell.com/contactdell.

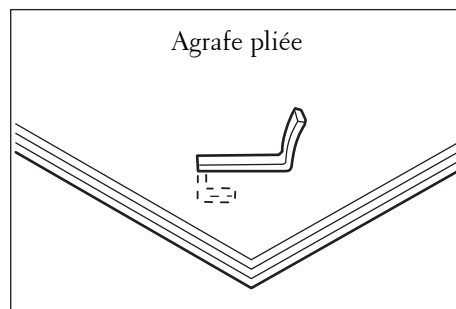
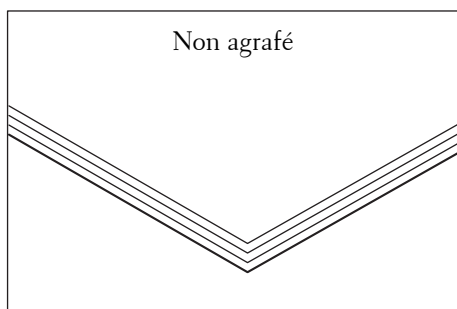

Si les copies sont agrafées comme illustré dans les figures ci-après, contactez le support client sur le site dell.com/contactdell.

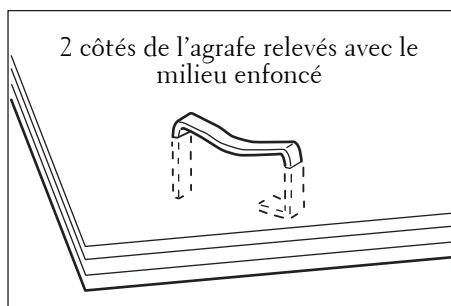
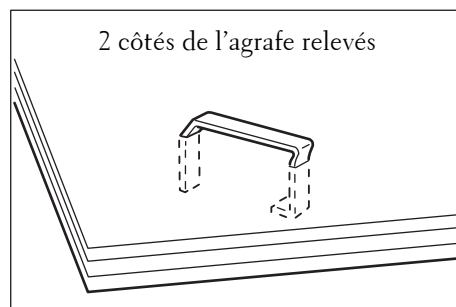
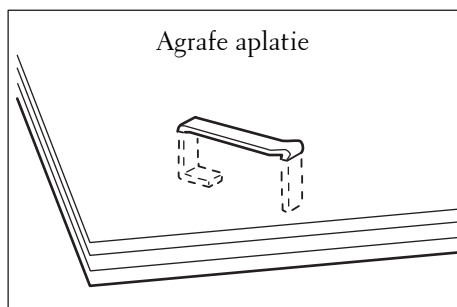
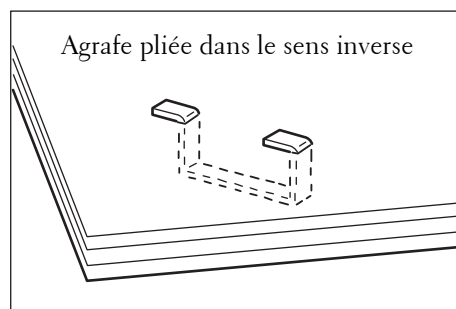
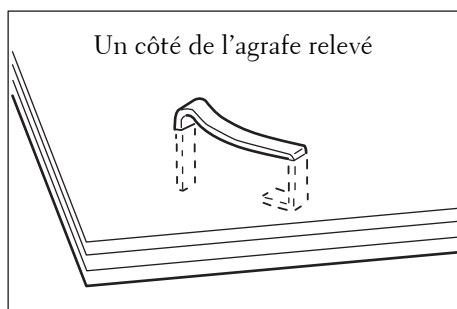

Agrafes coincées dans la cartouche d'agrafes (pour le module de finition-B1)

Cette section explique comment éliminer les agrafes coincées dans la cartouche d'agrafes du module de finition-B1 (en option).

- 1 Assurez-vous que la machine ne fonctionne pas, puis ouvrez le panneau avant du module de finition.

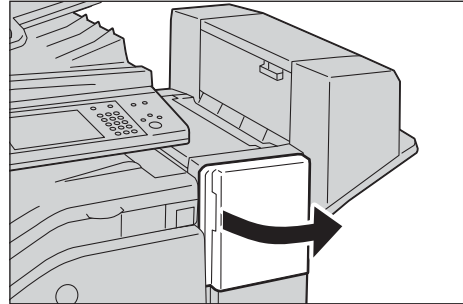

- 2 Tenez la poignée comme illustré pour retirer la cartouche d'agrafes vers la droite, dans votre direction.

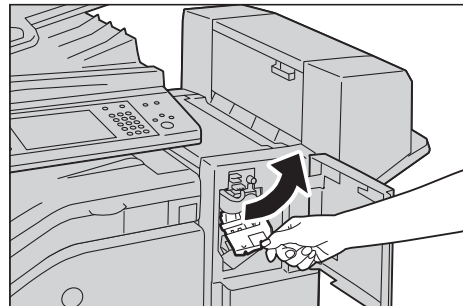

- 3 Déplacez vers le haut la cartouche d'agrafes, puis retirez-la de la machine.

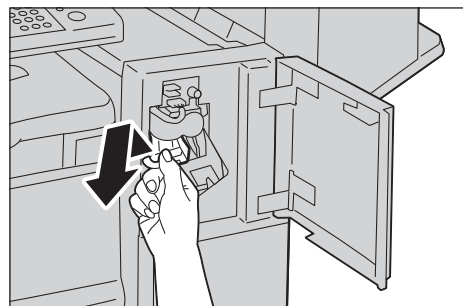

- 4 Une fois la cartouche d'agrafes retirée, recherchez les agrafes coincées restant à l'intérieur du module de finition.

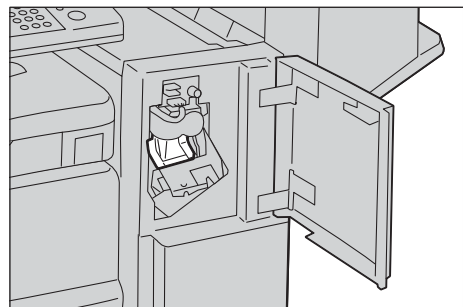

- 5 Soulevez la partie métallique de la cartouche d'agrafes, comme illustré dans la figure.

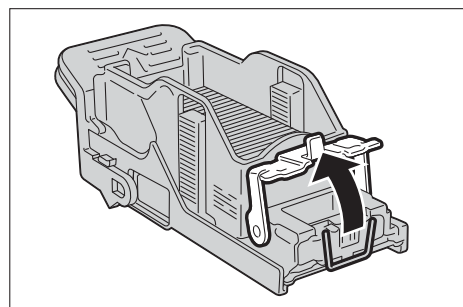

- 6 Retirez les agrafes coincées (1), puis replacez la partie métallique relevée à l'étape 5 dans sa position d'origine (2).

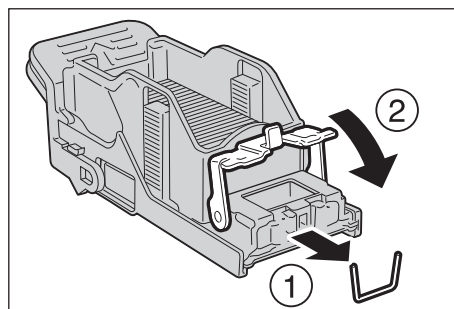

- 7 Enfoncez la cartouche d'agrafes dans la machine jusqu'à ce qu'elle s'enclenche.

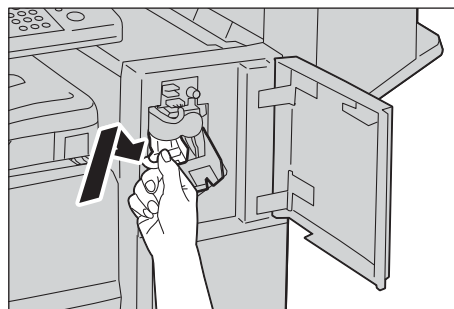

- 8 Fermez le panneau avant du module de finition.

REMARQUE • Si le panneau avant du module de finition n'est pas fermé complètement, un message apparaît sur la machine dont le fonctionnement est suspendu.

24 Procédure d'installation des services Eco copy/My Forms/Shortcut Menu

Ce chapitre explique comment installer les services Eco copy, My Forms et Shortcut Menu sur la machine.

- **Avant l'installation**762
- **Procédures d'installation**766
- **À propos des licences**770

Avant l'installation

Cette section décrit les procédures requises préalables à l'installation des services Eco copy, My Forms et Shortcut Menu.

Paramètres d'environnement.....	762
Paramètres SSL/TLS dans l'Outil Web de configuration d'imprimante Dell.....	764

Paramètres d'environnement

Les paramètres suivants doivent être définis sur votre machine avant d'activer les fonctions.

Éléments	Paramètres requis	Voir
SOAP Port	<ul style="list-style-type: none"> État du port: Activé Numéro de port: 80 	« SOAP Port » (P.763)
Paramètres de protocole	<ul style="list-style-type: none"> Adresse IP, masque de sous-réseau et adresse de passerelle : paramètres à utiliser dans un environnement réseau TCP/IP 	« Paramètres de protocole » (P.763)
Configuration du navigateur Web	<ul style="list-style-type: none"> Version des applications Web: V4 (Nouvelle version) 	« Configuration du navigateur Web » (P.763)
Type de connexion	<ul style="list-style-type: none"> Type de connexion : [Connexion aux comptes locaux] ou [Connexion aux comptes éloignés] Contrôle d'accès 	« Type de connexion » (P.763)
Contrôle d'accès	<ul style="list-style-type: none"> Accès périphérique: Verrouillé 	« Contrôle d'accès » (P.764)

Définissez les paramètres de votre machine dans l'écran [Outils]. Suivez les étapes ci-dessous pour afficher l'écran [Outils].

- 1 Appuyez sur le bouton <Log In/Out> du panneau de commande.
- 2 Entrez l'ID utilisateur de l'administrateur système à l'aide du pavé numérique ou du clavier affiché sur l'écran, puis sélectionnez [Entrer].

REMARQUE • L'ID utilisateur par défaut est « admin ».

- Le code d'accès par défaut est « 1111 ».

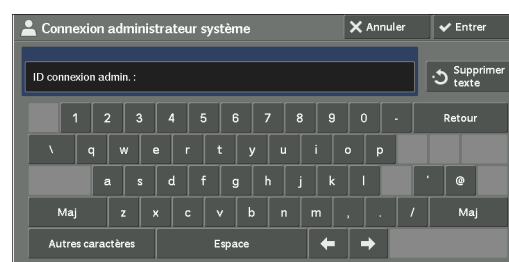

- 3 Sélectionnez [Outils] dans l'écran [Accueil].



- 4 Sélectionnez l'une des options.

REMARQUE • Il peut être nécessaire de redémarrer la machine pour prendre en compte les paramètres définis. Dans ce cas, suivez les instructions à l'écran.

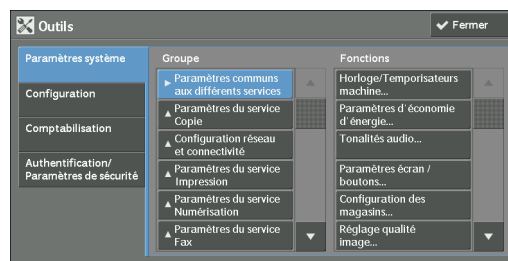

SOAP Port

- 1 Sélectionnez [SOAP] dans [Paramètres de port] sous [Paramètres système] > [Configuration réseau et connectivité], puis sélectionnez [Modifier les paramètres].
- 2 Pour chaque élément, sélectionnez la valeur suivante.
 - [État du port]: [Activé]
 - [Numéro de port]: [80]
- 3 Sélectionnez [Fermer] à plusieurs reprises jusqu'à ce que l'écran [Outils] s'affiche.
- 4 Pour quitter l'écran [Outils], sélectionnez [Fermer].

Paramètres de protocole

- 1 Sélectionnez [Paramètres de protocole] dans [Configuration réseau et connectivité] sous [Paramètres système], puis définissez l'adresse IP, le masque de sous-réseau et l'adresse de la passerelle (paramètres à utiliser dans l'environnement réseau TCP/IP).
- 2 Sélectionnez [Fermer].
- 3 Pour quitter l'écran [Outils], sélectionnez [Fermer].

Configuration du navigateur Web

- 1 Sélectionnez [Version des applications Web] dans [Configuration du navigateur Web] sous [Paramètres système], puis sélectionnez [Modifier les paramètres].
- 2 Sélectionnez [V4 (Nouvelle version)], puis sélectionnez [Enregistrer].
- 3 Sélectionnez [Fermer].
- 4 Pour quitter l'écran [Outils], sélectionnez [Fermer].

Type de connexion

- 1 Sélectionnez [Type de connexion] dans [Authentification] sous [Authentification/ Paramètres de sécurité].
- 2 Sélectionnez [Connexion aux comptes locaux] ou [Connexion aux comptes éloignés], puis sélectionnez [Enregistrer].
- 3 Pour [Connexion aux comptes locaux], les informations de chaque utilisateur doivent être enregistrées. Sélectionnez [Créer / Afficher comptes utilisateur] dans [Authentification] sous [Authentification/Paramètres de sécurité].

REMARQUE • Pour [Connexion aux comptes éloignés], passez à l'étape 9.
- 4 Sélectionnez un utilisateur affiché comme étant [<Disponible>], puis sélectionnez [Créer / Supprimer].
- 5 Entrez l'ID utilisateur et sélectionnez [Enregistrer].

- 6 Sélectionnez [Nom utilisateur], entrez le nom et sélectionnez [Enregistrer].
- 7 Définissez les paramètres des autres éléments si nécessaire, puis sélectionnez [Fermer].
- 8 Sélectionnez [Fermer].
- 9 Pour quitter l'écran [Outils], sélectionnez [Fermer].

Contrôle d'accès

- 1 Sélectionnez [Accès périphérique] dans [Contrôle d'accès] sous [Authentification/Paramètres de sécurité] > [Authentification].
- 2 Sélectionnez [Verrouillé], puis sélectionnez [Enregistrer].
- 3 Sélectionnez [Fermer].
- 4 Sélectionnez [Fermer].

REMARQUE • Pour certains paramètres, il est nécessaire de redémarrer la machine. Si tel est le cas, suivez les instructions à l'écran.

Paramètres SSL/TLS dans l'Outil Web de configuration d'imprimante Dell

L'installation et la désinstallation des services Eco copy, My Forms et Shortcut Menu requièrent une communication HTTP - SSL / TLS entre un ordinateur connecté au réseau et la machine. Suivez les étapes ci-dessous pour activer la communication HTTP - SSL / TLS.

- 1 Lancez un navigateur Web.
- 2 Entrez l'adresse IP de la machine dans la barre d'adresse du navigateur, puis appuyez sur la touche <Entrer>. La connexion avec l'outil Web de configuration d'imprimante Dell est établie.

REMARQUE • Pendant la connexion ou le fonctionnement, un écran contextuel peut apparaître pour la saisie de l'ID utilisateur ou du code d'accès. Dans ce cas, entrez l'ID utilisateur ou le code d'accès de l'administrateur système et cliquez sur [OK].

- 3 Sélectionnez l'onglet [Propriétés] pour cliquer sur [Sécurité] > [Gestion des certificats numériques de la machine], puis cliquez sur le bouton [Créer un nouveau certificat].

REMARQUE • Si l'option [Créer un nouveau certificat auto-signé] est affichée, cliquez dessus et passez à l'étape 5.

- 4 Sélectionnez [Certificat auto-signé] et cliquez sur [Continuer].
- 5 Cliquez sur [Appliquer].

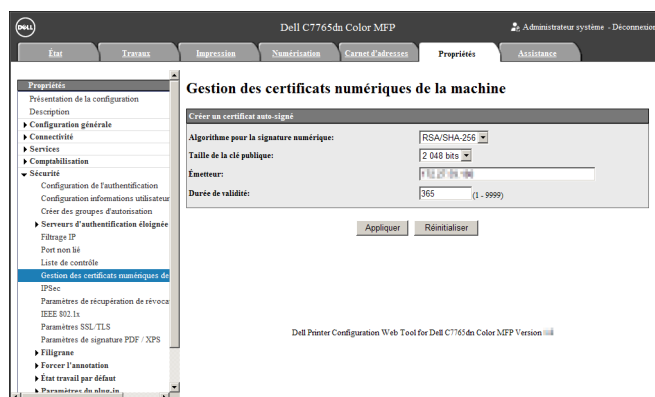

- 6 Lorsque les paramètres ont été mis à jour et que l'écran suivant s'affiche, actualisez le navigateur Web.

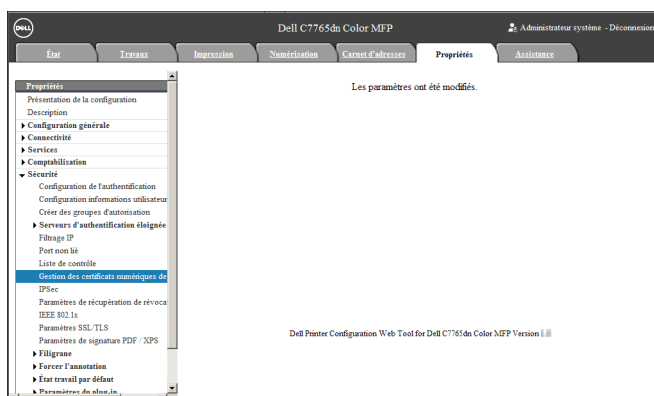

- 7 Sélectionnez l'onglet [Propriétés] pour cliquer sur [Sécurité] > [Paramètres SSL/TLS], puis activez la case à cocher [Activé] pour [Communication HTTP - SSL / TLS].

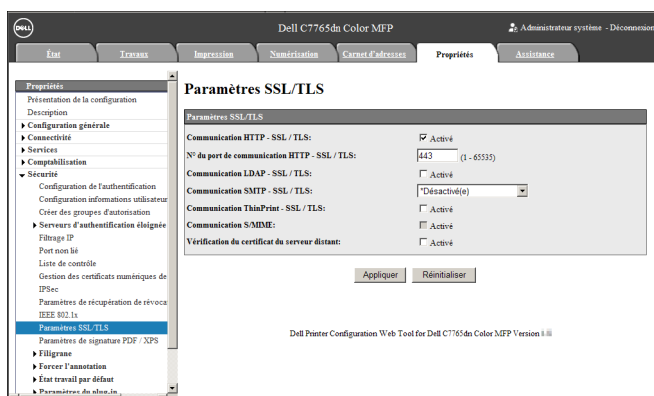

- 8 Cliquez sur [Appliquer].

- 9 Lorsque le navigateur web affiche le message de redémarrage de la machine, cliquez sur [Réinitialiser la machine].

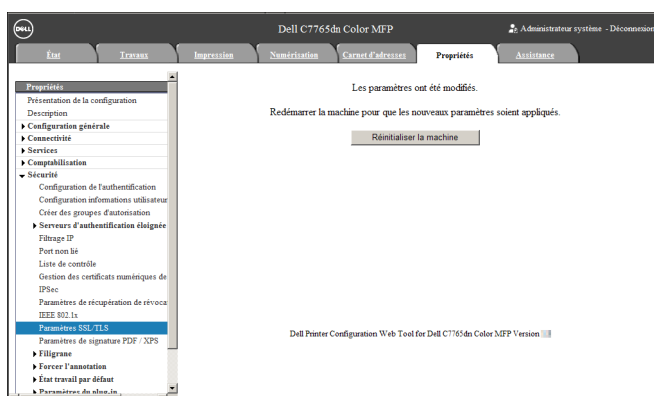

- 10 Cliquez sur [OK] dans l'écran contextuel de confirmation.
La machine redémarre et les paramètres sont activés.

Procédures d'installation

Cette section explique comment installer Eco copy/My Forms/Shortcut Menu. Les outils d'installation prennent en charge les systèmes d'exploitation suivants :

Systemes d'exploitation Windows

- Microsoft® Windows® XP Professionnel Service Pack 3
- Microsoft® Windows® XP Professionnel x64 Service Pack 2
- Microsoft® Windows® Vista Entreprise Service Pack 2
- Microsoft® Windows® Vista Entreprise x64 Service Pack 2
- Microsoft® Windows® 7 Professionnel Service Pack 1
- Microsoft® Windows® 7 Professionnel x64 Service Pack 1
- Microsoft® Windows® 7 Entreprise Service Pack 1
- Microsoft® Windows® 7 Entreprise x64 Service Pack 1
- Microsoft® Windows® 8 Pro
- Microsoft® Windows® 8 Pro x64
- Microsoft® Windows® 8 Entreprise
- Microsoft® Windows® 8 Entreprise x64

Installation

Installez Eco copy/My Forms/Shortcut Menu sur votre machine.

REMARQUE • Le processus d'installation ne peut être lancé lorsque la machine est en fonctionnement ou lorsque des travaux sont en cours. Si tel est le cas, patientez puis démarrez l'installation.

- La machine ne peut être utilisée pendant l'installation.

Suivez la procédure d'installation décrite ci-dessous.

1 Enregistrez l'outil d'installation sur votre ordinateur.

REMARQUE • Pour obtenir l'outil d'installation, contactez le support client sur le site dell.com/contactdell.

2 Décompressez le fichier (.zip) et double-cliquez sur le fichier exécutable contenu dans l'outil d'installation.

REMARQUE • L'écran contextuel [Fichier ouvert-Avertissement de sécurité] peut apparaître. Dans ce cas, cliquez sur [Exécuter] pour continuer.

3 Cliquez sur [Suivant].

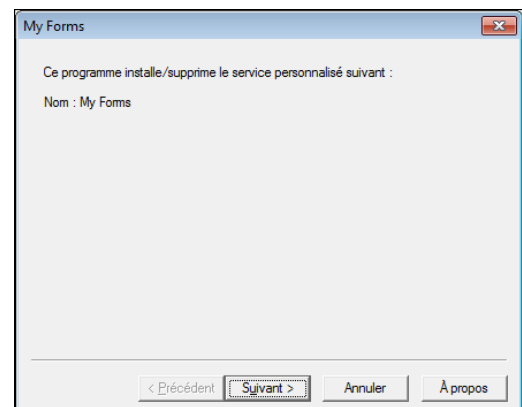

- 4 Entrez l'adresse IP ou le nom d'hôte de votre machine, puis cliquez sur [Suivant].
Exemple : 192.0.2.1

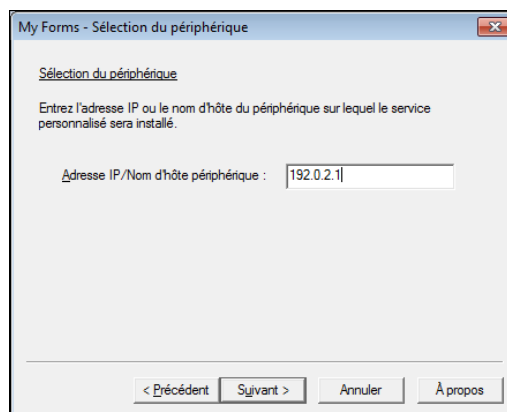

- 5 Entrez l'ID utilisateur et le code d'accès de l'administrateur système, puis cliquez sur [Suivant].

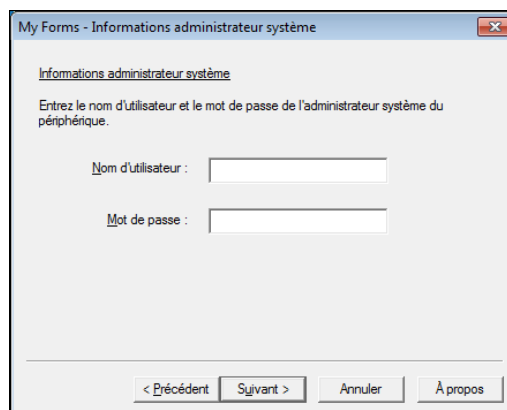

- 6 Cliquez sur [Suivant].

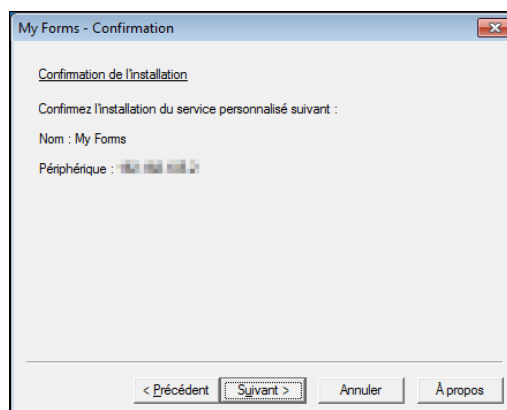

- 7 Cliquez sur [Terminer].

- REMARQUE** • La procédure d'installation peut prendre quelques minutes.
- Pour installer la fonction sur une autre machine à la suite, activez la case à cocher sur l'écran, puis cliquez sur [Terminer]. Vous pouvez commencer à partir de l'étape 3.

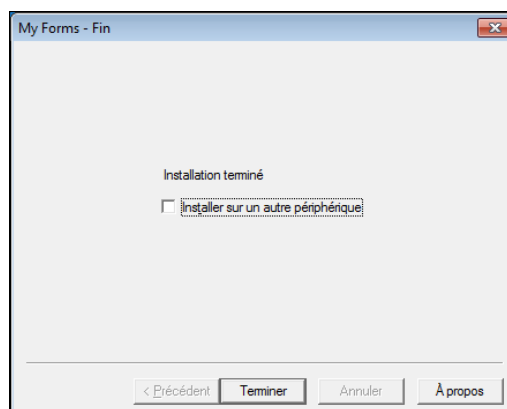

Désinstallation/Mise à jour

Désinstallez Eco copy/My Forms/Shortcut Menu de votre machine, ou mettez à niveau la version du logiciel.

REMARQUE • La désinstallation supprime l'ensemble des paramètres Shortcut Menu pour tous les utilisateurs.

Suivez la procédure de désinstallation/mise à jour ci-dessous.

- 1 Sur votre ordinateur, double-cliquez sur le fichier exécutable contenu dans l'outil d'installation.
- 2 Cliquez sur [Suivant].

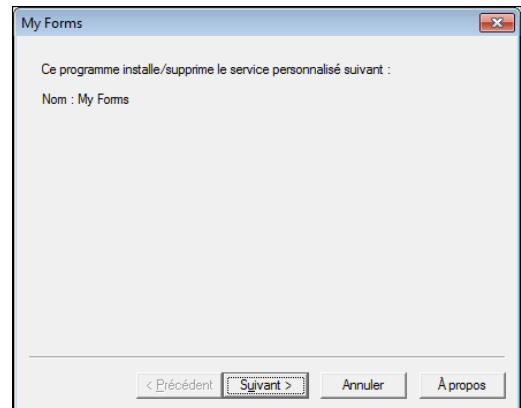

- 3 Entrez l'adresse IP ou le nom d'hôte de votre machine, puis cliquez sur [Suivant].
Exemple : 192.0.2.1

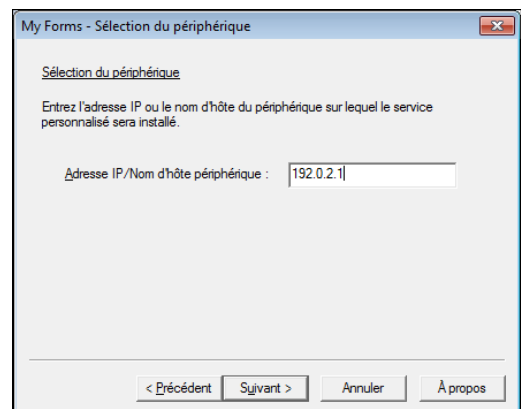

- 4 Entrez l'ID utilisateur et le code d'accès de l'administrateur système, puis cliquez sur [Suivant].

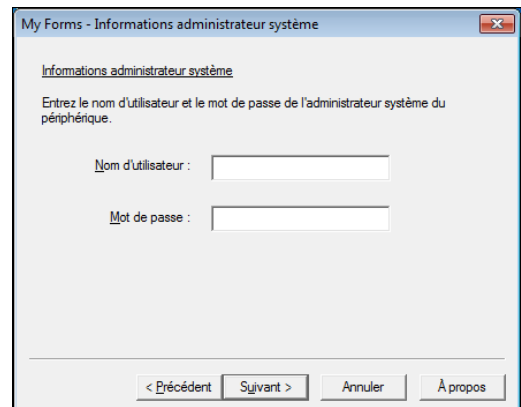

- 5 Sélectionnez [Réinstaller (conserver les paramètres)] ou [Réinstaller] pour la mise à niveau de la version du logiciel, ou [Supprimer (supprimer les paramètres)] ou [Supprimer] pour la désinstallation, puis cliquez sur [Suivant].

REMARQUE • Lorsque vous sélectionnez [Réinstaller (conserver les paramètres)], Shortcut Menu les paramètres de chaque utilisateur ne sont pas supprimés. Les paramètres sont transférés vers la nouvelle version. Les paramètres que vous avez définis pour l'utilisation du service My Forms ne seront pas réinitialisés par la réinstallation ou la désinstallation du service.

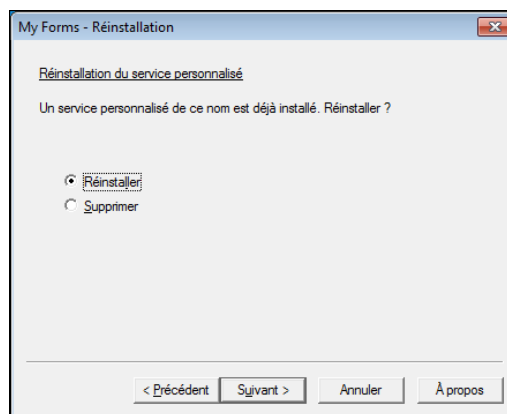

- 6 Lorsque l'écran de confirmation apparaît, cliquez sur [Suivant].
- 7 Cliquez sur [Terminer].

À propos des licences

Cette section décrit la licence logicielle Open Source (OSS) utilisée pour le programme d'installation. Assurez-vous de confirmer.

About OSS

This product includes software developed by The Apache Software Foundation (<http://www.apache.org/>)

Apache Xerces

Copyright (c) 1999-2001 The Apache Software Foundation. All rights reserved.

The Apache Software License, Version 1.1

Copyright (c) 1999-2001 The Apache Software Foundation. All rights reserved.

Redistribution and use in source and binary forms, with or without modification, are permitted provided that the following conditions are met:

1. Redistributions of source code must retain the above copyright notice, this list of conditions and the following disclaimer.
2. Redistributions in binary form must reproduce the above copyright notice, this list of conditions and the following disclaimer in the documentation and/or other materials provided with the distribution.
3. The end-user documentation included with the redistribution, if any, must include the following acknowledgment:
"This product includes software developed by the Apache Software Foundation (<http://www.apache.org/>)."
Alternately, this acknowledgment may appear in the software itself, if and wherever such third-party acknowledgments normally appear.
4. The names "Xerces" and "Apache Software Foundation" must not be used to endorse or promote products derived from this software without prior written permission. For written permission, please contact apache@apache.org.
5. Products derived from this software may not be called "Apache", nor may "Apache" appear in their name, without prior written permission of the Apache Software Foundation.

THIS SOFTWARE IS PROVIDED ``AS IS'' AND ANY EXPRESSED OR IMPLIED WARRANTIES, INCLUDING, BUT NOT LIMITED TO, THE IMPLIED WARRANTIES OF MERCHANTABILITY AND FITNESS FOR A PARTICULAR PURPOSE ARE DISCLAIMED. IN NO EVENT SHALL THE APACHE SOFTWARE FOUNDATION OR ITS CONTRIBUTORS BE LIABLE FOR ANY DIRECT, INDIRECT, INCIDENTAL, SPECIAL, EXEMPLARY, OR CONSEQUENTIAL DAMAGES (INCLUDING, BUT NOT LIMITED TO, PROCUREMENT OF SUBSTITUTE GOODS OR SERVICES; LOSS OF USE, DATA, OR PROFITS; OR BUSINESS INTERRUPTION) HOWEVER CAUSED

AND ON ANY THEORY OF LIABILITY, WHETHER IN CONTRACT, STRICT LIABILITY, OR TORT (INCLUDING NEGLIGENCE OR OTHERWISE) ARISING IN ANY WAY OUT OF THE USE OF THIS SOFTWARE, EVEN IF ADVISED OF THE POSSIBILITY OF SUCH DAMAGE.

=====
=====

This software consists of voluntary contributions made by many individuals on behalf of the Apache Software Foundation and was originally based on software copyright (c) 1999, International Business Machines, Inc., <http://www.ibm.com>. For more information on the Apache Software Foundation, please see [<http://www.apache.org/>](http://www.apache.org/).

Apache Axis

Copyright Apache Software Foundation

Copyright 2011 Fuji Xerox Co., Ltd

Licensed under the Apache License, Version 2.0 (the "License"); you may not use this file except in compliance with the License. You may obtain a copy of the License at <http://www.apache.org/licenses/LICENSE-2.0>

Unless required by applicable law or agreed to in writing, software distributed under the License is distributed on an "AS IS" BASIS, WITHOUT WARRANTIES OR CONDITIONS OF ANY KIND, either express or implied. See the License for the specific language governing permissions and limitations under the License.

Apache License

Version 2.0, January 2004

<http://www.apache.org/licenses/>

TERMS AND CONDITIONS FOR USE, REPRODUCTION, AND DISTRIBUTION

1. Definitions.

"License" shall mean the terms and conditions for use, reproduction, and distribution as defined by Sections 1 through 9 of this document.

"Licensor" shall mean the copyright owner or entity authorized by the copyright owner that is granting the License.

"Legal Entity" shall mean the union of the acting entity and all other entities that control, are controlled by, or are under common control with that entity. For the purposes of this definition, "control" means (i) the power, direct or indirect, to cause the direction or management of such entity, whether by contract or otherwise, or (ii) ownership of fifty percent (50%) or more of the outstanding shares, or (iii) beneficial ownership of such entity.

"You" (or "Your") shall mean an individual or Legal Entity exercising permissions granted by this License.

"Source" form shall mean the preferred form for making modifications, including but not limited to software source code, documentation source, and configuration files.

"Object" form shall mean any form resulting from mechanical transformation or translation of a Source form, including but not limited to compiled object code, generated documentation, and conversions to other media types.

"Work" shall mean the work of authorship, whether in Source or Object form, made available under the License, as indicated by a copyright notice that is included in or attached to the work (an example is provided in the Appendix below).

"Derivative Works" shall mean any work, whether in Source or Object form, that is based on (or derived from) the Work and for which the editorial revisions, annotations, elaborations, or other modifications represent, as a whole, an original work of authorship. For the purposes of this License, Derivative Works shall not include works that remain separable from, or merely link (or bind by name) to the interfaces of, the Work and Derivative Works thereof.

"Contribution" shall mean any work of authorship, including the original version of the Work and any modifications or additions to that Work or Derivative Works thereof, that is intentionally submitted to Licensor for inclusion in the Work by the copyright owner or by an individual or Legal Entity authorized to submit on behalf of the copyright owner. For the purposes of this definition, "submitted" means any form of electronic, verbal, or written communication sent to the Licensor or its representatives, including but not limited to communication on electronic mailing lists, source code control systems, and issue tracking systems that are managed by, or on behalf of, the Licensor for the purpose of discussing and improving the Work, but excluding communication that is conspicuously marked or otherwise designated in writing by the copyright owner as "Not a Contribution."

"Contributor" shall mean Licensor and any individual or Legal Entity on behalf of whom a Contribution has been received by Licensor and subsequently incorporated within the Work.

2. Grant of Copyright License. Subject to the terms and conditions of this License, each Contributor hereby grants to You a perpetual, worldwide, non-exclusive, no-charge, royalty-free, irrevocable copyright license to reproduce, prepare Derivative Works of, publicly display, publicly perform, sublicense, and distribute the Work and such Derivative Works in Source or Object form.

3. Grant of Patent License. Subject to the terms and conditions of this License, each Contributor hereby grants to You a perpetual, worldwide, non-exclusive, no-charge, royalty-free, irrevocable (except as stated in this section) patent license to make, have made, use, offer to sell, sell, import, and otherwise transfer the Work, where such license applies only to those patent claims licensable by such Contributor that are necessarily infringed by their Contribution(s) alone or by combination of their Contribution(s) with the Work to which such Contribution(s) was submitted. If You institute patent litigation against any entity (including a cross-claim or counterclaim in a lawsuit) alleging that the Work or a Contribution incorporated within the Work constitutes direct or contributory patent infringement, then any patent licenses granted to You under this License for that Work shall terminate as of the date such litigation is filed.

4. Redistribution. You may reproduce and distribute copies of the Work or Derivative Works thereof in any medium, with or without modifications, and in Source or Object form, provided that You meet the following conditions:

(a) You must give any other recipients of the Work or Derivative Works a copy of this License; and

(b) You must cause any modified files to carry prominent notices stating that You changed the files; and

(c) You must retain, in the Source form of any Derivative Works that You distribute, all copyright, patent, trademark, and attribution notices from the Source form of the Work, excluding those notices that do not pertain to any part of the Derivative Works; and

(d) If the Work includes a "NOTICE" text file as part of its distribution, then any Derivative Works that You distribute must include a readable copy of the attribution notices contained within such NOTICE file, excluding those notices that do not pertain to any part of the Derivative Works, in at least one of the following places: within a NOTICE text file distributed as part of the Derivative Works; within the Source form or documentation, if provided along with the Derivative Works; or, within a display generated by the Derivative Works, if and wherever such third-party notices normally appear. The contents of the NOTICE file are for informational purposes only and do not modify the License. You may add Your own attribution notices within Derivative Works that You distribute, alongside or as an addendum to the NOTICE text from the Work, provided that such additional attribution notices cannot be construed as modifying the License.

You may add Your own copyright statement to Your modifications and may provide additional or different license terms and conditions for use, reproduction, or distribution of Your modifications, or for any such Derivative Works as a whole, provided Your use, reproduction, and distribution of the Work otherwise complies with the conditions stated in this License.

5. Submission of Contributions. Unless You explicitly state otherwise, any Contribution intentionally submitted for inclusion in the Work by You to the Licensor shall be under the terms and conditions of this License, without any additional terms or conditions. Notwithstanding the above, nothing herein shall supersede or modify the terms of any separate license agreement you may have executed with Licensor regarding such Contributions.

6. Trademarks. This License does not grant permission to use the trade names, trademarks, service marks, or product names of the Licensor, except as required for reasonable and customary use in describing the origin of the Work and reproducing the content of the NOTICE file.

7. Disclaimer of Warranty. Unless required by applicable law or agreed to in writing, Licensor provides the Work (and each Contributor provides its Contributions) on an "AS IS" BASIS, WITHOUT WARRANTIES OR CONDITIONS OF ANY KIND, either express or implied, including, without limitation, any warranties or conditions of TITLE, NON-INFRINGEMENT, MERCHANTABILITY, or FITNESS FOR A PARTICULAR PURPOSE. You are solely responsible for determining the appropriateness of using or redistributing the Work and assume any risks associated with Your exercise of permissions under this License.

8. Limitation of Liability. In no event and under no legal theory, whether in tort (including negligence), contract, or otherwise, unless required by applicable law (such as deliberate and grossly negligent acts) or agreed to in writing, shall any Contributor be liable to You for damages, including any direct, indirect, special, incidental, or consequential damages of any character arising as a result of this License or out of the use or inability to use the Work (including but not limited to damages for loss of goodwill, work stoppage, computer failure or malfunction, or any and all other commercial damages or losses), even if such Contributor has been advised of the possibility of such damages.

9. Accepting Warranty or Additional Liability. While redistributing the Work or Derivative Works thereof, You may choose to offer, and charge a fee for, acceptance of support, warranty, indemnity, or other liability obligations and/or rights consistent with this License. However, in accepting such obligations, You may act only on Your own behalf and on Your sole responsibility, not on behalf of any other Contributor, and only if You agree to indemnify, defend, and hold each Contributor harmless for any liability incurred by, or claims asserted against, such Contributor by reason of your accepting any such warranty or additional liability.

END OF TERMS AND CONDITIONS

APPENDIX: How to apply the Apache License to your work.

To apply the Apache License to your work, attach the following boilerplate notice, with the fields enclosed by brackets "[]" replaced with your own identifying information. (Don't include the brackets!) The text should be enclosed in the appropriate comment syntax for the file format. We also recommend that a file or class name and description of purpose be included on the same "printed page" as the copyright notice for easier identification within third-party archives.

Copyright [yyyy] [name of copyright owner]

Licensed under the Apache License, Version 2.0 (the "License"); you may not use this file except in compliance with the License.

You may obtain a copy of the License at

<http://www.apache.org/licenses/LICENSE-2.0>

Unless required by applicable law or agreed to in writing, software distributed under the License is distributed on an "AS IS" BASIS, WITHOUT WARRANTIES OR CONDITIONS OF ANY KIND, either express or implied.

See the License for the specific language governing permissions and limitations under the License.

This product includes software developed by the OpenSSL Project for use in the OpenSSL Toolkit. (<http://www.openssl.org/>) This product includes cryptographic software written by Eric Young (ey@cryptsoft.com)

OpenSSL License

=====
=====

Copyright (c) 1998-2011 The OpenSSL Project. All rights reserved.

Redistribution and use in source and binary forms, with or without modification, are permitted provided that the following conditions are met:

1. Redistributions of source code must retain the above copyright notice, this list of conditions and the following disclaimer.
2. Redistributions in binary form must reproduce the above copyright notice, this list of conditions and the following disclaimer in the documentation and/or other materials provided with the distribution.
3. All advertising materials mentioning features or use of this software must display the following acknowledgment:
"This product includes software developed by the OpenSSL Project for use in the OpenSSL Toolkit. (<http://www.openssl.org/>)"
4. The names "OpenSSL Toolkit" and "OpenSSL Project" must not be used to endorse or promote products derived from this software without prior written permission. For written permission, please contact openssl-core@openssl.org.
5. Products derived from this software may not be called "OpenSSL" nor may "OpenSSL" appear in their names without prior written permission of the OpenSSL Project.
6. Redistributions of any form whatsoever must retain the following acknowledgment:
"This product includes software developed by the OpenSSL Project for use in the OpenSSL Toolkit (<http://www.openssl.org/>)"

THIS SOFTWARE IS PROVIDED BY THE OpenSSL PROJECT ``AS IS" AND ANY EXPRESSED OR IMPLIED WARRANTIES, INCLUDING, BUT NOT LIMITED TO, THE IMPLIED WARRANTIES OF MERCHANTABILITY AND FITNESS FOR A PARTICULAR PURPOSE ARE DISCLAIMED. IN NO EVENT SHALL THE OpenSSL PROJECT OR ITS CONTRIBUTORS BE LIABLE FOR ANY DIRECT, INDIRECT, INCIDENTAL, SPECIAL, EXEMPLARY, OR CONSEQUENTIAL DAMAGES (INCLUDING, BUT NOT LIMITED TO, PROCUREMENT OF SUBSTITUTE GOODS OR SERVICES; LOSS OF USE, DATA, OR PROFITS; OR BUSINESS INTERRUPTION) HOWEVER CAUSED AND ON ANY THEORY OF LIABILITY, WHETHER IN CONTRACT, STRICT LIABILITY, OR TORT (INCLUDING NEGLIGENCE OR OTHERWISE) ARISING IN ANY WAY OUT OF THE USE OF THIS SOFTWARE, EVEN IF ADVISED OF THE POSSIBILITY OF SUCH DAMAGE.

=====
=====

This product includes cryptographic software written by Eric Young (ey@cryptsoft.com).
This product includes software written by Tim Hudson (tjh@cryptsoft.com).

Original SSLeay License

Copyright (C) 1995-1998 Eric Young (ey@cryptsoft.com)
All rights reserved.

This package is an SSL implementation written by Eric Young (eay@cryptsoft.com).
The implementation was written so as to conform with Netscapes SSL.

This library is free for commercial and non-commercial use as long as the following conditions are adhered to. The following conditions apply to all code found in this distribution, be it the RC4, RSA, lhash, DES, etc., code; not just the SSL code. The SSL documentation included with this distribution is covered by the same copyright terms except that the holder is Tim Hudson (tjh@cryptsoft.com).

Copyright remains Eric Young's, and as such any Copyright notices in the code are not to be removed.

If this package is used in a product, Eric Young should be given attribution as the author of the parts of the library used.

This can be in the form of a textual message at program startup or in documentation (online or textual) provided with the package.

Redistribution and use in source and binary forms, with or without modification, are permitted provided that the following conditions are met:

1. Redistributions of source code must retain the copyright notice, this list of conditions and the following disclaimer.
2. Redistributions in binary form must reproduce the above copyright notice, this list of conditions and the following disclaimer in the documentation and/or other materials provided with the distribution.
3. All advertising materials mentioning features or use of this software must display the following acknowledgement:
"This product includes cryptographic software written by Eric Young (eay@cryptsoft.com)"
The word 'cryptographic' can be left out if the routines from the library being used are not cryptographic related :-).
4. If you include any Windows specific code (or a derivative thereof) from the apps directory (application code) you must include an acknowledgement:
"This product includes software written by Tim Hudson (tjh@cryptsoft.com)"

THIS SOFTWARE IS PROVIDED BY ERIC YOUNG ``AS IS'' AND ANY EXPRESS OR IMPLIED WARRANTIES, INCLUDING, BUT NOT LIMITED TO, THE IMPLIED WARRANTIES OF MERCHANTABILITY AND FITNESS FOR A PARTICULAR PURPOSE ARE DISCLAIMED. IN NO EVENT SHALL THE AUTHOR OR CONTRIBUTORS BE LIABLE FOR ANY DIRECT, INDIRECT, INCIDENTAL, SPECIAL, EXEMPLARY, OR CONSEQUENTIAL DAMAGES (INCLUDING, BUT NOT LIMITED TO, PROCUREMENT OF SUBSTITUTE GOODS OR SERVICES; LOSS OF USE, DATA, OR PROFITS; OR BUSINESS INTERRUPTION) HOWEVER CAUSED AND ON ANY THEORY OF LIABILITY, WHETHER IN CONTRACT, STRICT LIABILITY, OR TORT (INCLUDING NEGLIGENCE OR OTHERWISE) ARISING IN ANY WAY OUT OF THE USE OF THIS SOFTWARE, EVEN IF ADVISED OF THE POSSIBILITY OF SUCH DAMAGE.

The licence and distribution terms for any publically available version or derivative of this code cannot be changed. i.e. this code cannot simply be copied and put under another distribution licence [including the GNU Public Licence.]

-----Info-ZIP

This is version 1999-Oct-05 of the Info-ZIP copyright and license.

The definitive version of this document should be available at
<ftp://ftp.cdrom.com/pub/infozip/license.html> indefinitely.

Copyright (c) 1990-1999 Info-ZIP. All rights reserved.

For the purposes of this copyright and license, "Info-ZIP" is defined as the following set of individuals:

Mark Adler, John Bush, Karl Davis, Harald Denker, Jean-Michel Dubois, Jean-loup Gailly, Hunter Goatley, Ian Gorman, Chris Herborth, Dirk Haase, Greg Hartwig, Robert Heath, Jonathan Hudson, Paul Kienitz, David Kirschbaum, Johnny Lee, Onno van der Linden, Igor Mandrichenko, Steve P. Miller, Sergio Monesi, Keith Owens, George Petrov, Greg Roelofs, Kai Uwe Rommel, Steve Salisbury, Dave Smith, Christian Spieler, Antoine Verheijen, Paul von Behren, Rich Wales, Mike White

This software is provided "as is," without warranty of any kind, express or implied. In no event shall Info-ZIP or its contributors be held liable for any direct, indirect, incidental, special or consequential damages arising out of the use of or inability to use this software.

Permission is granted to anyone to use this software for any purpose, including commercial applications, and to alter it and redistribute it freely, subject to the following restrictions:

1. Redistributions of source code must retain the above copyright notice, definition, disclaimer, and this list of conditions.
2. Redistributions in binary form must reproduce the above copyright notice, definition, disclaimer, and this list of conditions in documentation and/or other materials provided with the distribution.
3. Altered versions--including, but not limited to, ports to new operating systems, existing ports with new graphical interfaces, and dynamic, shared, or static library versions--must be plainly marked as such and must not be misrepresented as being the original source. Such altered versions also must not be misrepresented as being Info-ZIP releases--including, but not limited to, labeling of the altered versions with the names "Info-ZIP" (or any variation thereof, including, but not limited to, different capitalizations), "Pocket UnZip," "WiZ" or "MacZip" without the explicit permission of Info-ZIP. Such altered versions are further prohibited from misrepresentative use of the Zip-Bugs or Info-ZIP e-mail addresses or of the Info-ZIP URL(s).
4. Info-ZIP retains the right to use the names "Info-ZIP," "Zip," "UnZip," "WiZ," "Pocket UnZip," "Pocket Zip," and "MacZip" for its own source and binary releases.

-----zlib
THIS FILE is almost entirely based upon code by Jean-loup Gailly and Mark Adler. It has been modified by Lucian Wischik.

The modifications were: incorporate the bugfixes of 1.1.4, allow unzipping to/from handles/pipes/files/memory, encryption, unicode, a windowsish api, and putting everything into a single .cpp file.

The original code may be found at <http://www.gzip.org/zlib/>

The original copyright text follows.

zlib.h -- interface of the 'zlib' general purpose compression library version 1.1.3, July 9th, 1998

Copyright (C) 1995-1998 Jean-loup Gailly and Mark Adler

This software is provided 'as-is', without any express or implied warranty. In no event will the authors be held liable for any damages arising from the use of this software.

Permission is granted to anyone to use this software for any purpose, including commercial applications, and to alter it and redistribute it freely, subject to the following restrictions:

1. The origin of this software must not be misrepresented; you must not claim that you wrote the original software. If you use this software in a product, an acknowledgment in the product documentation would be appreciated but is not required.
2. Altered source versions must be plainly marked as such, and must not be misrepresented as being the original software.
3. This notice may not be removed or altered from any source distribution.

Jean-loup Gailly Mark Adler
jloup@gzip.org madler@alumni.caltech.edu

The data format used by the zlib library is described by RFCs (Request for Comments) 1950 to 1952 in the files <ftp://ds.internic.net/rfc/rfc1950.txt> (zlib format), [rfc1951.txt](ftp://ds.internic.net/rfc/rfc1951.txt) (deflate format) and [rfc1952.txt](ftp://ds.internic.net/rfc/rfc1952.txt) (gzip format).

The 'zlib' compression library provides in-memory compression and decompression functions, including integrity checks of the uncompressed data. This version of the library supports only one compression method (deflation) but other algorithms will be added later and will have the same stream interface.

Compression can be done in a single step if the buffers are large enough (for example if an input file is mmap'ed), or can be done by repeated calls of the compression function. In the latter case, the application must provide more input and/or consume the output (providing more output space) before each call.

The library also supports reading and writing files in gzip (.gz) format with an interface similar to that of stdio.

The library does not install any signal handler. The decoder checks the consistency of the compressed data, so the library should never crash even in case of corrupted input.

for more info about .ZIP format, see <ftp://ftp.cdrom.com/pub/infozip/doc/appnote-970311-iz.zip>

PkWare has also a specification at <ftp://ftp.pkware.com/probdesc.zip>

csvpp

Apache License

Version 2.0, January 2004

<http://www.apache.org/licenses/>

TERMS AND CONDITIONS FOR USE, REPRODUCTION, AND DISTRIBUTION

1. Definitions.

"License" shall mean the terms and conditions for use, reproduction, and distribution as defined by Sections 1 through 9 of this document.

"Licensor" shall mean the copyright owner or entity authorized by the copyright owner that is granting the License.

"Legal Entity" shall mean the union of the acting entity and all other entities that control, are controlled by, or are under common control with that entity. For the purposes of this definition, "control" means (i) the power, direct or indirect, to cause the direction or management of such entity, whether by contract or otherwise, or (ii) ownership of fifty percent (50%) or more of the outstanding shares, or (iii) beneficial ownership of such entity.

"You" (or "Your") shall mean an individual or Legal Entity exercising permissions granted by this License.

"Source" form shall mean the preferred form for making modifications, including but not limited to software source code, documentation source, and configuration files.

"Object" form shall mean any form resulting from mechanical transformation or translation of a Source form, including but not limited to compiled object code, generated documentation, and conversions to other media types.

"Work" shall mean the work of authorship, whether in Source or Object form, made available under the License, as indicated by a copyright notice that is included in or attached to the work (an example is provided in the Appendix below).

"Derivative Works" shall mean any work, whether in Source or Object form, that is based on (or derived from) the Work and for which the editorial revisions, annotations, elaborations, or other modifications represent, as a whole, an original work of authorship. For the purposes of this License, Derivative Works shall not include works that remain separable from, or merely link (or bind by name) to the interfaces of, the Work and Derivative Works thereof.

"Contribution" shall mean any work of authorship, including the original version of the Work and any modifications or additions to that Work or Derivative Works thereof, that is intentionally submitted to Licensor for inclusion in the Work by the copyright owner or by an individual or Legal Entity authorized to submit on behalf of the copyright owner. For the purposes of this definition, "submitted" means any form of electronic, verbal, or written communication sent to the Licensor or its representatives, including but not limited to communication on electronic mailing lists, source code control systems, and issue tracking systems that are managed by, or on behalf of, the Licensor for the purpose of discussing and

improving the Work, but excluding communication that is conspicuously marked or otherwise designated in writing by the copyright owner as "Not a Contribution."

"Contributor" shall mean Licensor and any individual or Legal Entity on behalf of whom a Contribution has been received by Licensor and subsequently incorporated within the Work.

2. Grant of Copyright License. Subject to the terms and conditions of this License, each Contributor hereby grants to You a perpetual, worldwide, non-exclusive, no-charge, royalty-free, irrevocable copyright license to reproduce, prepare Derivative Works of, publicly display, publicly perform, sublicense, and distribute the Work and such Derivative Works in Source or Object form.

3. Grant of Patent License. Subject to the terms and conditions of this License, each Contributor hereby grants to You a perpetual, worldwide, non-exclusive, no-charge, royalty-free, irrevocable (except as stated in this section) patent license to make, have made, use, offer to sell, sell, import, and otherwise transfer the Work, where such license applies only to those patent claims licensable by such Contributor that are necessarily infringed by their Contribution(s) alone or by combination of their Contribution(s) with the Work to which such Contribution(s) was submitted. If You institute patent litigation against any entity (including a cross-claim or counterclaim in a lawsuit) alleging that the Work or a Contribution incorporated within the Work constitutes direct or contributory patent infringement, then any patent licenses granted to You under this License for that Work shall terminate as of the date such litigation is filed.

4. Redistribution. You may reproduce and distribute copies of the Work or Derivative Works thereof in any medium, with or without modifications, and in Source or Object form, provided that You meet the following conditions:

(a) You must give any other recipients of the Work or Derivative Works a copy of this License; and

(b) You must cause any modified files to carry prominent notices stating that You changed the files; and

(c) You must retain, in the Source form of any Derivative Works that You distribute, all copyright, patent, trademark, and attribution notices from the Source form of the Work, excluding those notices that do not pertain to any part of the Derivative Works; and

(d) If the Work includes a "NOTICE" text file as part of its distribution, then any Derivative Works that You distribute must include a readable copy of the attribution notices contained within such NOTICE file, excluding those notices that do not pertain to any part of the Derivative Works, in at least one of the following places: within a NOTICE text file distributed as part of the Derivative Works; within the Source form or documentation, if provided along with the Derivative Works; or, within a display generated by the Derivative Works, if and wherever such third-party notices normally appear. The contents of the NOTICE file are for informational purposes only and do not modify the License.

You may add Your own attribution notices within Derivative Works that You distribute, alongside or as an addendum to the NOTICE text from the Work, provided that such additional attribution notices cannot be construed as modifying the License. You may add Your own copyright statement to Your modifications and may provide additional or different license terms and conditions for use, reproduction, or distribution of Your modifications, or

for any such Derivative Works as a whole, provided Your use, reproduction, and distribution of the Work otherwise complies with the conditions stated in this License.

5. Submission of Contributions. Unless You explicitly state otherwise, any Contribution intentionally submitted for inclusion in the Work by You to the Licensor shall be under the terms and conditions of this License, without any additional terms or conditions. Notwithstanding the above, nothing herein shall supersede or modify the terms of any separate license agreement you may have executed with Licensor regarding such Contributions.

6. Trademarks. This License does not grant permission to use the trade names, trademarks, service marks, or product names of the Licensor, except as required for reasonable and customary use in describing the origin of the Work and reproducing the content of the NOTICE file.

7. Disclaimer of Warranty. Unless required by applicable law or agreed to in writing, Licensor provides the Work (and each Contributor provides its Contributions) on an "AS IS" BASIS, WITHOUT WARRANTIES OR CONDITIONS OF ANY KIND, either express or implied, including, without limitation, any warranties or conditions of TITLE, NON-INFRINGEMENT, MERCHANTABILITY, or FITNESS FOR A PARTICULAR PURPOSE. You are solely responsible for determining the appropriateness of using or redistributing the Work and assume any risks associated with Your exercise of permissions under this License.

8. Limitation of Liability. In no event and under no legal theory, whether in tort (including negligence), contract, or otherwise, unless required by applicable law (such as deliberate and grossly negligent acts) or agreed to in writing, shall any Contributor be liable to You for damages, including any direct, indirect, special, incidental, or consequential damages of any character arising as a result of this License or out of the use or inability to use the Work (including but not limited to damages for loss of goodwill, work stoppage, computer failure or malfunction, or any and all other commercial damages or losses), even if such Contributor has been advised of the possibility of such damages.

9. Accepting Warranty or Additional Liability. While redistributing the Work or Derivative Works thereof, You may choose to offer, and charge a fee for, acceptance of support, warranty, indemnity, or other liability obligations and/or rights consistent with this License. However, in accepting such obligations, You may act only on Your own behalf and on Your sole responsibility, not on behalf of any other Contributor, and only if You agree to indemnify, defend, and hold each Contributor harmless for any liability incurred by, or claims asserted against, such Contributor by reason of your accepting any such warranty or additional liability.

END OF TERMS AND CONDITIONS

APPENDIX: How to apply the Apache License to your work.

To apply the Apache License to your work, attach the following boilerplate notice, with the fields enclosed by brackets "[]" replaced with your own identifying information. (Don't include the brackets!) The text should be enclosed in the appropriate comment syntax for the file format. We also recommend that a file or class name and description of purpose be included on the same "printed page" as the copyright notice for easier identification within third-party archives.

Copyright [yyyy] [name of copyright owner]

Licensed under the Apache License, Version 2.0 (the "License"); you may not use this file except in compliance with the License. You may obtain a copy of the License at

<http://www.apache.org/licenses/LICENSE-2.0>

Unless required by applicable law or agreed to in writing, software distributed under the License is distributed on an "AS IS" BASIS, WITHOUT WARRANTIES OR CONDITIONS OF ANY KIND, either express or implied.

See the License for the specific language governing permissions and limitations under the License.

25 Procédure d'installation du service Access Google Drive™

Ce chapitre explique comment installer Access Google Drive sur la machine.

- **Avant l'installation**784
- **Procédures d'installation**789
- **À propos des licences**793

Avant l'installation

Cette section décrit les procédures requises préalables à l'installation du service Access Google Drive.

Paramètres d'environnement.....	784
Paramètres SSL/TLS dans l'Outil Web de configuration d'imprimante Dell.....	786

Paramètres d'environnement

Les paramètres suivants doivent être définis sur votre machine avant d'activer la fonction.

Éléments	Paramètres requis	Voir
SOAP Port	<ul style="list-style-type: none"> État du port: Activé Numéro de port: 80 	« SOAP Port » (P.785)
Port 9100	<ul style="list-style-type: none"> État du port: Activé 	« Port 9100 » (P.785)
Paramètres de protocole	<ul style="list-style-type: none"> Adresse IP, masque de sous-réseau et adresse de passerelle : paramètres à utiliser dans un environnement réseau TCP/IP Configuration du serveur DNS : paramétrage de l'adresse du serveur DNS Filtre IP : Désactivé 	« Paramètres de protocole » (P.785)
Paramètres du serveur proxy*	<ul style="list-style-type: none"> Les paramètres permettant d'utiliser la machine dans un environnement HTTP/HTTPS, tels que le nom du serveur, le numéro de port, le nom de connexion et le code d'accès. Adresse de contournement du serveur proxy : localhost 	« Paramètres du serveur proxy » (P.786)
Configuration du navigateur Web	<ul style="list-style-type: none"> Version des applications Web: V4 (Nouvelle version) 	« Configuration du navigateur Web » (P.786)

* :Effectuez ce paramétrage lorsque vous utilisez un service nécessitant des paramètres proxy.

Définissez les paramètres de votre machine dans l'écran [Outils]. Suivez les étapes ci-dessous pour afficher l'écran [Outils].

- 1 Appuyez sur le bouton <Log In/Out> du panneau de commande.
- 2 Entrez l'ID utilisateur de l'administrateur système à l'aide du pavé numérique ou du clavier affiché sur l'écran, puis sélectionnez [Entrer].

REMARQUE • L'ID utilisateur par défaut est « admin ».

- Le code d'accès par défaut est « 1111 ».

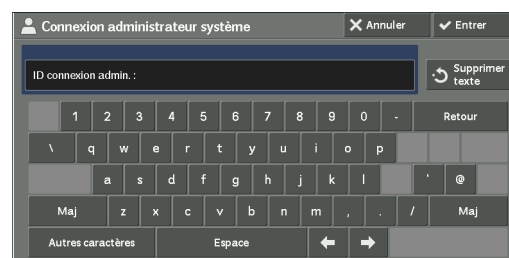

3 Sélectionnez [Outils] dans l'écran [Accueil].

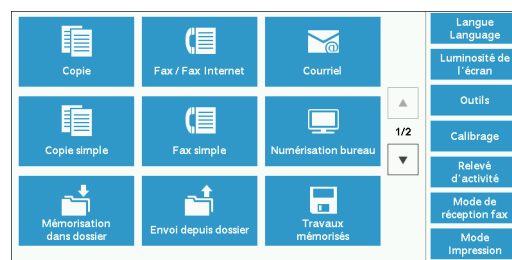

4 Sélectionnez l'une des options.

REMARQUE • Il peut être nécessaire de redémarrer la machine pour prendre en compte les paramètres définis. Dans ce cas, suivez les instructions à l'écran.

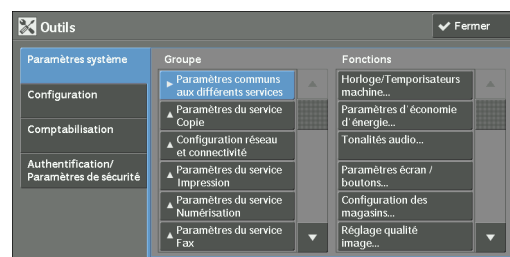

SOAP Port

- 1 Sélectionnez [SOAP] dans [Paramètres de port] sous [Paramètres système] > [Configuration réseau et connectivité], puis sélectionnez [Modifier les paramètres].
- 2 Pour chaque élément, sélectionnez la valeur suivante.
 - [État du port]: [Activé]
 - [Numéro de port]: [80]
- 3 Sélectionnez [Fermer] à plusieurs reprises jusqu'à ce que l'écran [Outils] s'affiche.
- 4 Pour quitter l'écran [Outils], sélectionnez [Fermer].

Port 9100

- 1 Sélectionnez [État du port] sous [Paramètres système] > [Configuration réseau et connectivité] > [Paramètres de port] > [Port 9100], puis sélectionnez [Modifier les paramètres].
- 2 Sélectionnez [Activé], puis sélectionnez [Enregistrer].
- 3 Sélectionnez [Fermer] à plusieurs reprises jusqu'à ce que l'écran [Outils] s'affiche.
- 4 Pour quitter l'écran [Outils], sélectionnez [Fermer].

Paramètres de protocole

- 1 Sélectionnez [Paramètres de protocole] dans [Configuration réseau et connectivité] sous [Paramètres système], puis définissez l'adresse IP, le masque de sous-réseau et l'adresse de la passerelle (paramètres à utiliser dans l'environnement réseau TCP/IP).
- 2 Dans [Paramètres système] > [Configuration réseau et connectivité] > [Paramètres de protocole], sélectionnez [IPv4 - Configuration du serveur DNS] ou [IPv6 - Configuration du serveur DNS], puis sélectionnez [Modifier les paramètres].
- 3 Définissez les paramètres suivants :
 - [Obtenir l'adresse IP du DHCP]: [Désactivé]
 - [Adresse IP du serveur DNS] : adresse du serveur DNS

- 4 Dans [Paramètres système] > [Configuration réseau et connectivité] > [Paramètres de protocole], sélectionnez [IPv4 - Filtre IP] ou [IPv6 - Filtre IP], puis sélectionnez [Modifier les paramètres].
- 5 Sélectionnez [Désactivé], puis sélectionnez [Enregistrer].
- 6 Sélectionnez [Fermer].
- 7 Pour quitter l'écran [Outils], sélectionnez [Fermer].

Paramètres du serveur proxy

REMARQUE • Effectuez ce paramétrage lorsque vous utilisez un service nécessitant des paramètres proxy.

- 1 Dans [Paramètres système] > [Configuration réseau et connectivité] > [Paramètres du serveur Proxy], définissez les paramètres nécessaires pour utiliser la machine dans l'environnement HTTP/HTTPS, notamment le nom du serveur, le numéro de port, le nom de connexion et le code d'accès.
- 2 Dans [Paramètres système] > [Configuration réseau et connectivité] > [Paramètres du serveur Proxy], sélectionnez [Adresses contournant le serveur Proxy], puis sélectionnez [Modifier les paramètres].
- 3 Entrez « localhost », puis sélectionnez [Enregistrer].
REMARQUE • Lorsque vous utilisez cette fonction, ne supprimez pas cet « localhost »
- 4 Sélectionnez [Fermer].
- 5 Pour quitter l'écran [Outils], sélectionnez [Fermer].

Configuration du navigateur Web

- 1 Sélectionnez [Version des applications Web] dans [Configuration du navigateur Web] sous [Paramètres système], puis sélectionnez [Modifier les paramètres].
- 2 Sélectionnez [V4 (Nouvelle version)], puis sélectionnez [Enregistrer].
- 3 Sélectionnez [Fermer].
- 4 Pour quitter l'écran [Outils], sélectionnez [Fermer].

Paramètres SSL/TLS dans l'Outil Web de configuration d'imprimante Dell

L'installation et la désinstallation du service Access Google Drive requiert une communication HTTP - SSL / TLS entre un ordinateur connecté au réseau et la machine. Suivez les étapes ci-dessous pour activer la communication HTTP - SSL / TLS.

- 1 Démarrez un navigateur web à partir d'un ordinateur connecté au réseau.
- 2 Entrez l'adresse IP de la machine dans la barre d'adresse du navigateur, puis appuyez sur la touche <Entrer>. La connexion avec l'outil Web de configuration d'imprimante Dell est établie.
REMARQUE • Pendant la connexion ou le fonctionnement, un écran contextuel peut apparaître pour la saisie de l'ID utilisateur ou du code d'accès. Dans ce cas, entrez l'ID utilisateur ou le code d'accès de l'administrateur système et cliquez sur [OK].
- 3 Sélectionnez l'onglet [Propriétés] pour cliquer sur [Sécurité] > [Gestion des certificats numériques de la machine], puis cliquez sur le bouton [Créer un nouveau certificat].
REMARQUE • Si l'option [Créer un nouveau certificat auto-signé] est affichée, cliquez dessus et passez à l'étape 5.
- 4 Sélectionnez [Certificat auto-signé] et cliquez sur [Continuer].

5 Cliquez sur [Appliquer].

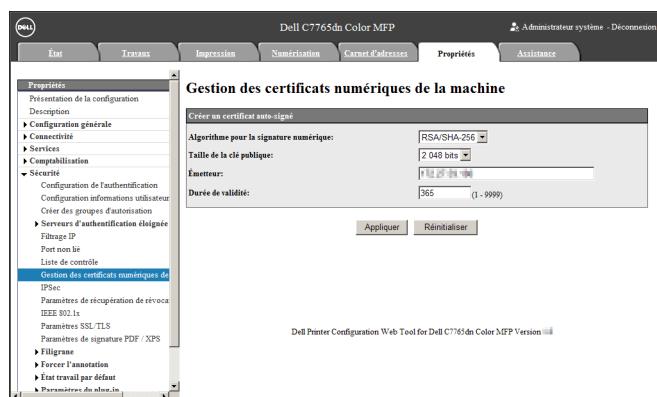

6 Lorsque les paramètres ont été mis à jour et que l'écran suivant s'affiche, actualisez le navigateur Web.

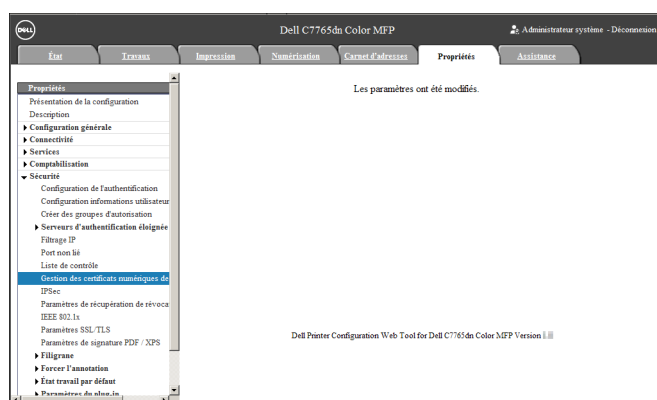

7 Sélectionnez l'onglet [Propriétés] pour cliquer sur [Sécurité] > [Paramètres SSL/TLS], puis activez la case à cocher [Activé] pour [Communication HTTP - SSL / TLS].

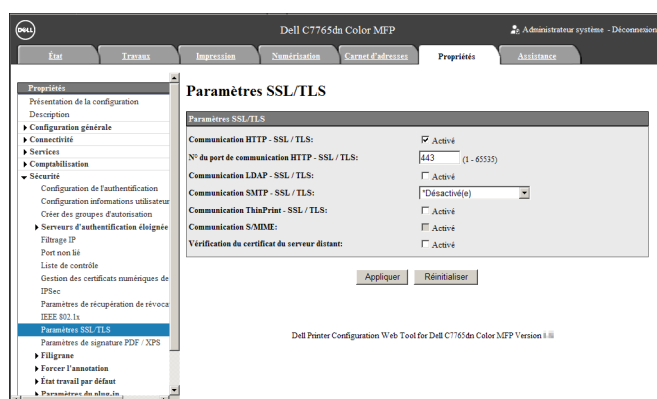

8 Cliquez sur [Appliquer].

- 9 Lorsque le navigateur web affiche le message de redémarrage de la machine, cliquez sur [Réinitialiser la machine].

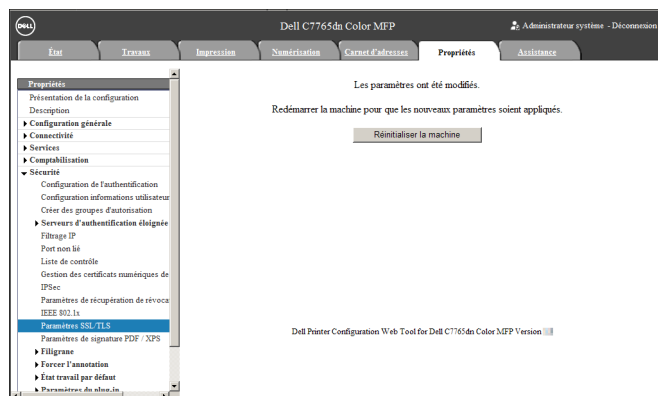

- 10 Cliquez sur [OK] dans l'écran contextuel de confirmation.
La machine redémarre et les paramètres sont activés.

Procédures d'installation

Cette section explique comment installer Access Google Drive. Les outils d'installation prennent en charge les systèmes d'exploitation suivants :

Systemes d'exploitation Windows

- Microsoft® Windows® XP Professionnel Service Pack 3
- Microsoft® Windows® XP Professionnel x64 Service Pack 2
- Microsoft® Windows® Vista Entreprise Service Pack 2
- Microsoft® Windows® Vista Entreprise x64 Service Pack 2
- Microsoft® Windows® 7 Professionnel Service Pack 1
- Microsoft® Windows® 7 Professionnel x64 Service Pack 1
- Microsoft® Windows® 7 Entreprise Service Pack 1
- Microsoft® Windows® 7 Entreprise x64 Service Pack 1
- Microsoft® Windows® 8 Pro
- Microsoft® Windows® 8 Pro x64
- Microsoft® Windows® 8 Entreprise
- Microsoft® Windows® 8 Entreprise x64

Installation

Installez Access Google Drive sur votre machine.

REMARQUE • Le processus d'installation ne peut être lancé lorsque la machine est en fonctionnement ou lorsque des travaux sont en cours. Si tel est le cas, patientez puis démarrez l'installation.

- La machine ne peut être utilisée pendant l'installation.

Suivez la procédure d'installation décrite ci-dessous.

1 Enregistrez l'outil d'installation sur votre ordinateur.

REMARQUE • Pour obtenir l'outil d'installation, contactez le support client sur le site dell.com/contactdell.

2 Décompressez le fichier (.zip) et double-cliquez sur le fichier exécutable contenu dans l'outil d'installation.

REMARQUE • L'écran contextuel [Fichier ouvert-Avertissement de sécurité] peut apparaître. Dans ce cas, cliquez sur [Exécuter] pour continuer.

3 Cliquez sur [Suivant].

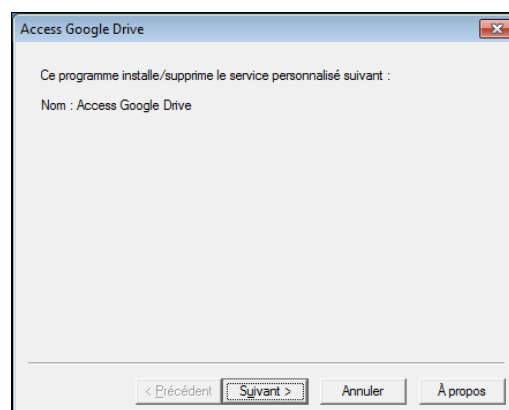

- 4 Entrez l'adresse IP ou le nom d'hôte de votre machine, puis cliquez sur [Suivant].
Exemple : 192.0.2.1

Access Google Drive - Sélection du périphérique

Sélection du périphérique

Entrez l'adresse IP ou le nom d'hôte du périphérique sur lequel le service personnalisé sera installé.

Adresse IP/Nom d'hôte périphérique : 192.0.2.1

< Précédent Suivant > Annuler À propos

- 5 Entrez l'ID utilisateur et le code d'accès de l'administrateur système, puis cliquez sur [Suivant].

Access Google Drive - Informations administrateur système

Informations administrateur système

Entrez le nom d'utilisateur et le mot de passe de l'administrateur système du périphérique.

Nom d'utilisateur : []

Mot de passe : []

< Précédent Suivant > Annuler À propos

- 6 Cliquez sur [Suivant].

REMARQUE • Si un message d'erreur s'affiche vous demandant de supprimer d'autres plug-ins, supprimez ceux-ci à partir de l'outil Web de configuration d'imprimante Dell [Propriétés] > [Sécurité] > [Paramètres du plug-in] > [Liste des plug-in intégrés].

Access Google Drive - Confirmation

Confirmation de l'installation

Confirmez l'installation du service personnalisé suivant :

Nom : Access Google Drive

Périphérique : []

< Précédent Suivant > Annuler À propos

- 7 Cliquez sur [Terminer].

REMARQUE • La procédure d'installation peut prendre quelques minutes.

- Si la case à cocher [Redémarrer le périphérique] est sélectionnée, la machine doit être redémarrée. Cliquez sur [Terminer] pour redémarrer la machine.
- Pour installer cette fonction sur une autre machine à la suite, activez la case à cocher [Installer sur un autre périphérique], puis cliquez sur [Terminer]. Vous pouvez commencer à partir de l'étape 3.

Access Google Drive - Fin

Installation terminée

Installer sur un autre périphérique

Redémarrer le périphérique

< Précédent Terminer Annuler À propos

Désinstallation/Mise à jour

Désinstallez Access Google Drive de votre machine, ou mettez à niveau la version du logiciel. Suivez la procédure de désinstallation/mise à jour ci-dessous.

- 1 Sur votre ordinateur, double-cliquez sur le fichier exécutable contenu dans l'outil d'installation.
- 2 Cliquez sur [Suivant].

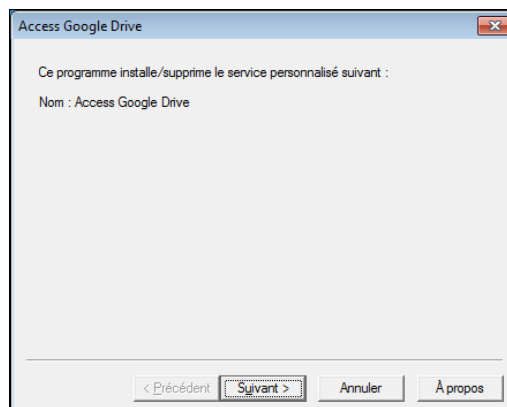

- 3 Entrez l'adresse IP ou le nom d'hôte de votre machine, puis cliquez sur [Suivant].
Exemple : 192.0.2.1

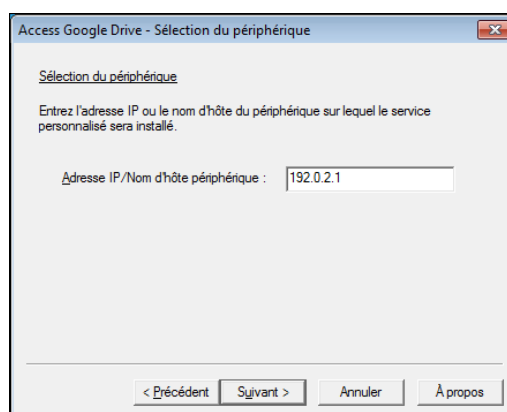

- 4 Entrez l'ID utilisateur et le code d'accès de l'administrateur système, puis cliquez sur [Suivant].

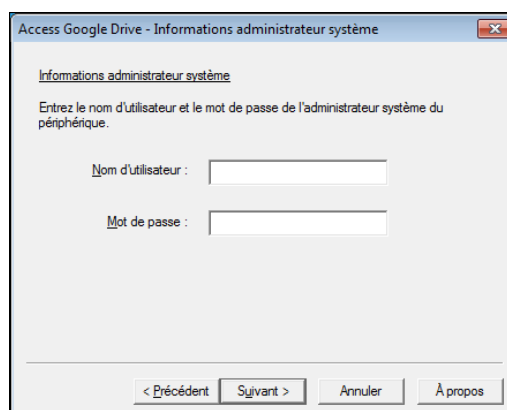

- 5 Sélectionnez [Réinstaller (conserver les paramètres)] pour la mise à niveau de la version du logiciel, ou [Supprimer (supprimer les paramètres)] pour la désinstallation, puis cliquez sur [Suivant].

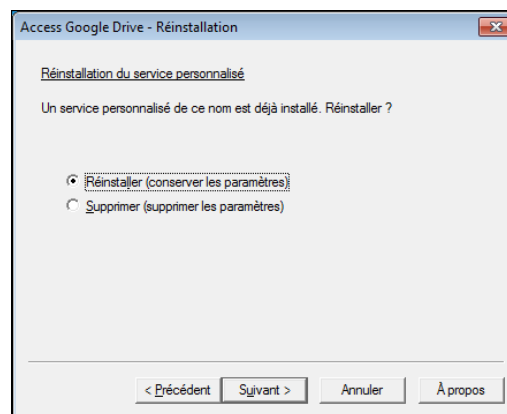

- 6 Cliquez sur [Suivant].

- 7 Cliquez sur [Terminer].

REMARQUE • La procédure d'installation peut prendre quelques minutes.

- Si la case à cocher [Redémarrer le périphérique] est sélectionnée, la machine doit être redémarrée. Cliquez sur [Terminer] pour redémarrer la machine.
- Pour désinstaller ou mettre à niveau cette fonction à partir d'une autre machine à la suite, activez la case à cocher [Installer sur un autre périphérique] et cliquez sur [Terminer]. Vous pouvez commencer à partir de l'étape 2.

À propos des licences

Cette section décrit la licence logicielle Open Source (OSS) utilisée pour le programme d'installation. Assurez-vous de confirmer.

About OSS

This product includes software developed by The Apache Software Foundation (<http://www.apache.org/>)

Apache Xerces

Copyright (c) 1999-2001 The Apache Software Foundation. All rights reserved.

The Apache Software License, Version 1.1

Copyright (c) 1999-2001 The Apache Software Foundation. All rights reserved.

Redistribution and use in source and binary forms, with or without modification, are permitted provided that the following conditions are met:

1. Redistributions of source code must retain the above copyright notice, this list of conditions and the following disclaimer.
2. Redistributions in binary form must reproduce the above copyright notice, this list of conditions and the following disclaimer in the documentation and/or other materials provided with the distribution.
3. The end-user documentation included with the redistribution, if any, must include the following acknowledgment:
"This product includes software developed by the Apache Software Foundation (<http://www.apache.org/>)."
Alternately, this acknowledgment may appear in the software itself, if and wherever such third-party acknowledgments normally appear.
4. The names "Xerces" and "Apache Software Foundation" must not be used to endorse or promote products derived from this software without prior written permission. For written permission, please contact apache@apache.org.
5. Products derived from this software may not be called "Apache", nor may "Apache" appear in their name, without prior written permission of the Apache Software Foundation.

THIS SOFTWARE IS PROVIDED ``AS IS'' AND ANY EXPRESSED OR IMPLIED WARRANTIES, INCLUDING, BUT NOT LIMITED TO, THE IMPLIED WARRANTIES OF MERCHANTABILITY AND FITNESS FOR A PARTICULAR PURPOSE ARE DISCLAIMED. IN NO EVENT SHALL THE APACHE SOFTWARE FOUNDATION OR ITS CONTRIBUTORS BE LIABLE FOR ANY DIRECT, INDIRECT, INCIDENTAL, SPECIAL, EXEMPLARY, OR CONSEQUENTIAL DAMAGES (INCLUDING, BUT NOT LIMITED TO, PROCUREMENT OF SUBSTITUTE GOODS OR SERVICES; LOSS OF USE, DATA, OR PROFITS; OR BUSINESS INTERRUPTION) HOWEVER CAUSED

AND ON ANY THEORY OF LIABILITY, WHETHER IN CONTRACT, STRICT LIABILITY, OR TORT (INCLUDING NEGLIGENCE OR OTHERWISE) ARISING IN ANY WAY OUT OF THE USE OF THIS SOFTWARE, EVEN IF ADVISED OF THE POSSIBILITY OF SUCH DAMAGE.

=====
=====

This software consists of voluntary contributions made by many individuals on behalf of the Apache Software Foundation and was originally based on software copyright (c) 1999, International Business Machines, Inc., <http://www.ibm.com>. For more information on the Apache Software Foundation, please see [<http://www.apache.org/>](http://www.apache.org/).

Apache Axis

Copyright Apache Software Foundation

Copyright 2011 Fuji Xerox Co., Ltd

Licensed under the Apache License, Version 2.0 (the "License"); you may not use this file except in compliance with the License. You may obtain a copy of the License at <http://www.apache.org/licenses/LICENSE-2.0>

Unless required by applicable law or agreed to in writing, software distributed under the License is distributed on an "AS IS" BASIS, WITHOUT WARRANTIES OR CONDITIONS OF ANY KIND, either express or implied. See the License for the specific language governing permissions and limitations under the License.

Apache License

Version 2.0, January 2004

<http://www.apache.org/licenses/>

TERMS AND CONDITIONS FOR USE, REPRODUCTION, AND DISTRIBUTION

1. Definitions.

"License" shall mean the terms and conditions for use, reproduction, and distribution as defined by Sections 1 through 9 of this document.

"Licensor" shall mean the copyright owner or entity authorized by the copyright owner that is granting the License.

"Legal Entity" shall mean the union of the acting entity and all other entities that control, are controlled by, or are under common control with that entity. For the purposes of this definition, "control" means (i) the power, direct or indirect, to cause the direction or management of such entity, whether by contract or otherwise, or (ii) ownership of fifty percent (50%) or more of the outstanding shares, or (iii) beneficial ownership of such entity.

"You" (or "Your") shall mean an individual or Legal Entity exercising permissions granted by this License.

"Source" form shall mean the preferred form for making modifications, including but not limited to software source code, documentation source, and configuration files.

"Object" form shall mean any form resulting from mechanical transformation or translation of a Source form, including but not limited to compiled object code, generated documentation, and conversions to other media types.

"Work" shall mean the work of authorship, whether in Source or Object form, made available under the License, as indicated by a copyright notice that is included in or attached to the work (an example is provided in the Appendix below).

"Derivative Works" shall mean any work, whether in Source or Object form, that is based on (or derived from) the Work and for which the editorial revisions, annotations, elaborations, or other modifications represent, as a whole, an original work of authorship. For the purposes of this License, Derivative Works shall not include works that remain separable from, or merely link (or bind by name) to the interfaces of, the Work and Derivative Works thereof.

"Contribution" shall mean any work of authorship, including the original version of the Work and any modifications or additions to that Work or Derivative Works thereof, that is intentionally submitted to Licensor for inclusion in the Work by the copyright owner or by an individual or Legal Entity authorized to submit on behalf of the copyright owner. For the purposes of this definition, "submitted" means any form of electronic, verbal, or written communication sent to the Licensor or its representatives, including but not limited to communication on electronic mailing lists, source code control systems, and issue tracking systems that are managed by, or on behalf of, the Licensor for the purpose of discussing and improving the Work, but excluding communication that is conspicuously marked or otherwise designated in writing by the copyright owner as "Not a Contribution."

"Contributor" shall mean Licensor and any individual or Legal Entity on behalf of whom a Contribution has been received by Licensor and subsequently incorporated within the Work.

2. Grant of Copyright License. Subject to the terms and conditions of this License, each Contributor hereby grants to You a perpetual, worldwide, non-exclusive, no-charge, royalty-free, irrevocable copyright license to reproduce, prepare Derivative Works of, publicly display, publicly perform, sublicense, and distribute the Work and such Derivative Works in Source or Object form.

3. Grant of Patent License. Subject to the terms and conditions of this License, each Contributor hereby grants to You a perpetual, worldwide, non-exclusive, no-charge, royalty-free, irrevocable (except as stated in this section) patent license to make, have made, use, offer to sell, sell, import, and otherwise transfer the Work, where such license applies only to those patent claims licensable by such Contributor that are necessarily infringed by their Contribution(s) alone or by combination of their Contribution(s) with the Work to which such Contribution(s) was submitted. If You institute patent litigation against any entity (including a cross-claim or counterclaim in a lawsuit) alleging that the Work or a Contribution incorporated within the Work constitutes direct or contributory patent infringement, then any patent licenses granted to You under this License for that Work shall terminate as of the date such litigation is filed.

4. Redistribution. You may reproduce and distribute copies of the Work or Derivative Works thereof in any medium, with or without modifications, and in Source or Object form, provided that You meet the following conditions:

(a) You must give any other recipients of the Work or Derivative Works a copy of this License; and

(b) You must cause any modified files to carry prominent notices stating that You changed the files; and

(c) You must retain, in the Source form of any Derivative Works that You distribute, all copyright, patent, trademark, and attribution notices from the Source form of the Work, excluding those notices that do not pertain to any part of the Derivative Works; and

(d) If the Work includes a "NOTICE" text file as part of its distribution, then any Derivative Works that You distribute must include a readable copy of the attribution notices contained within such NOTICE file, excluding those notices that do not pertain to any part of the Derivative Works, in at least one of the following places: within a NOTICE text file distributed as part of the Derivative Works; within the Source form or documentation, if provided along with the Derivative Works; or, within a display generated by the Derivative Works, if and wherever such third-party notices normally appear. The contents of the NOTICE file are for informational purposes only and do not modify the License. You may add Your own attribution notices within Derivative Works that You distribute, alongside or as an addendum to the NOTICE text from the Work, provided that such additional attribution notices cannot be construed as modifying the License.

You may add Your own copyright statement to Your modifications and may provide additional or different license terms and conditions for use, reproduction, or distribution of Your modifications, or for any such Derivative Works as a whole, provided Your use, reproduction, and distribution of the Work otherwise complies with the conditions stated in this License.

5. Submission of Contributions. Unless You explicitly state otherwise, any Contribution intentionally submitted for inclusion in the Work by You to the Licensor shall be under the terms and conditions of this License, without any additional terms or conditions. Notwithstanding the above, nothing herein shall supersede or modify the terms of any separate license agreement you may have executed with Licensor regarding such Contributions.

6. Trademarks. This License does not grant permission to use the trade names, trademarks, service marks, or product names of the Licensor, except as required for reasonable and customary use in describing the origin of the Work and reproducing the content of the NOTICE file.

7. Disclaimer of Warranty. Unless required by applicable law or agreed to in writing, Licensor provides the Work (and each Contributor provides its Contributions) on an "AS IS" BASIS, WITHOUT WARRANTIES OR CONDITIONS OF ANY KIND, either express or implied, including, without limitation, any warranties or conditions of TITLE, NON-INFRINGEMENT, MERCHANTABILITY, or FITNESS FOR A PARTICULAR PURPOSE. You are solely responsible for determining the appropriateness of using or redistributing the Work and assume any risks associated with Your exercise of permissions under this License.

8. Limitation of Liability. In no event and under no legal theory, whether in tort (including negligence), contract, or otherwise, unless required by applicable law (such as deliberate and grossly negligent acts) or agreed to in writing, shall any Contributor be liable to You for damages, including any direct, indirect, special, incidental, or consequential damages of any character arising as a result of this License or out of the use or inability to use the Work (including but not limited to damages for loss of goodwill, work stoppage, computer failure or malfunction, or any and all other commercial damages or losses), even if such Contributor has been advised of the possibility of such damages.

9. Accepting Warranty or Additional Liability. While redistributing the Work or Derivative Works thereof, You may choose to offer, and charge a fee for, acceptance of support, warranty, indemnity, or other liability obligations and/or rights consistent with this License. However, in accepting such obligations, You may act only on Your own behalf and on Your sole responsibility, not on behalf of any other Contributor, and only if You agree to indemnify, defend, and hold each Contributor harmless for any liability incurred by, or claims asserted against, such Contributor by reason of your accepting any such warranty or additional liability.

END OF TERMS AND CONDITIONS

APPENDIX: How to apply the Apache License to your work.

To apply the Apache License to your work, attach the following boilerplate notice, with the fields enclosed by brackets "[]" replaced with your own identifying information. (Don't include the brackets!) The text should be enclosed in the appropriate comment syntax for the file format. We also recommend that a file or class name and description of purpose be included on the same "printed page" as the copyright notice for easier identification within third-party archives.

Copyright [yyyy] [name of copyright owner]

Licensed under the Apache License, Version 2.0 (the "License"); you may not use this file except in compliance with the License.

You may obtain a copy of the License at

<http://www.apache.org/licenses/LICENSE-2.0>

Unless required by applicable law or agreed to in writing, software distributed under the License is distributed on an "AS IS" BASIS, WITHOUT WARRANTIES OR CONDITIONS OF ANY KIND, either express or implied.

See the License for the specific language governing permissions and limitations under the License.

This product includes software developed by the OpenSSL Project for use in the OpenSSL Toolkit. (<http://www.openssl.org/>) This product includes cryptographic software written by Eric Young (eay@cryptsoft.com)

OpenSSL License

=====
=====

Copyright (c) 1998-2011 The OpenSSL Project. All rights reserved.

Redistribution and use in source and binary forms, with or without modification, are permitted provided that the following conditions are met:

1. Redistributions of source code must retain the above copyright notice, this list of conditions and the following disclaimer.

2. Redistributions in binary form must reproduce the above copyright notice, this list of conditions and the following disclaimer in the documentation and/or other materials provided with the distribution.

3. All advertising materials mentioning features or use of this software must display the following acknowledgment:
"This product includes software developed by the OpenSSL Project for use in the OpenSSL Toolkit. (<http://www.openssl.org/>)"

4. The names "OpenSSL Toolkit" and "OpenSSL Project" must not be used to endorse or promote products derived from this software without prior written permission. For written permission, please contact openssl-core@openssl.org.

5. Products derived from this software may not be called "OpenSSL" nor may "OpenSSL" appear in their names without prior written permission of the OpenSSL Project.

6. Redistributions of any form whatsoever must retain the following acknowledgment:
"This product includes software developed by the OpenSSL Project for use in the OpenSSL Toolkit (<http://www.openssl.org/>)"

THIS SOFTWARE IS PROVIDED BY THE OpenSSL PROJECT ``AS IS" AND ANY EXPRESSED OR IMPLIED WARRANTIES, INCLUDING, BUT NOT LIMITED TO, THE IMPLIED WARRANTIES OF MERCHANTABILITY AND FITNESS FOR A PARTICULAR PURPOSE ARE DISCLAIMED. IN NO EVENT SHALL THE OpenSSL PROJECT OR ITS CONTRIBUTORS BE LIABLE FOR ANY DIRECT, INDIRECT, INCIDENTAL, SPECIAL, EXEMPLARY, OR CONSEQUENTIAL DAMAGES (INCLUDING, BUT NOT LIMITED TO, PROCUREMENT OF SUBSTITUTE GOODS OR SERVICES; LOSS OF USE, DATA, OR PROFITS; OR BUSINESS INTERRUPTION) HOWEVER CAUSED AND ON ANY THEORY OF LIABILITY, WHETHER IN CONTRACT, STRICT LIABILITY, OR TORT (INCLUDING NEGLIGENCE OR OTHERWISE) ARISING IN ANY WAY OUT OF THE USE OF THIS SOFTWARE, EVEN IF ADVISED OF THE POSSIBILITY OF SUCH DAMAGE.

=====
=====

This product includes cryptographic software written by Eric Young (ey@cryptsoft.com).
This product includes software written by Tim Hudson (tjh@cryptsoft.com).

Original SSLeay License

Copyright (C) 1995-1998 Eric Young (ey@cryptsoft.com)
All rights reserved.

This package is an SSL implementation written by Eric Young (eay@cryptsoft.com).
The implementation was written so as to conform with Netscapes SSL.

This library is free for commercial and non-commercial use as long as the following conditions are aheared to. The following conditions apply to all code found in this distribution, be it the RC4, RSA, lhash, DES, etc., code; not just the SSL code. The SSL documentation included with this distribution is covered by the same copyright terms except that the holder is Tim Hudson (tjh@cryptsoft.com).

Copyright remains Eric Young's, and as such any Copyright notices in the code are not to be removed.

If this package is used in a product, Eric Young should be given attribution as the author of the parts of the library used.

This can be in the form of a textual message at program startup or in documentation (online or textual) provided with the package.

Redistribution and use in source and binary forms, with or without modification, are permitted provided that the following conditions are met:

1. Redistributions of source code must retain the copyright notice, this list of conditions and the following disclaimer.
2. Redistributions in binary form must reproduce the above copyright notice, this list of conditions and the following disclaimer in the documentation and/or other materials provided with the distribution.
3. All advertising materials mentioning features or use of this software must display the following acknowledgement:
"This product includes cryptographic software written by Eric Young (eay@cryptsoft.com)"
The word 'cryptographic' can be left out if the rouines from the library being used are not cryptographic related :-).
4. If you include any Windows specific code (or a derivative thereof) from the apps directory (application code) you must include an acknowledgement:
"This product includes software written by Tim Hudson (tjh@cryptsoft.com)"

THIS SOFTWARE IS PROVIDED BY ERIC YOUNG ``AS IS" AND ANY EXPRESS OR IMPLIED WARRANTIES, INCLUDING, BUT NOT LIMITED TO, THE IMPLIED WARRANTIES OF MERCHANTABILITY AND FITNESS FOR A PARTICULAR PURPOSE ARE DISCLAIMED. IN NO EVENT SHALL THE AUTHOR OR CONTRIBUTORS BE LIABLE FOR ANY DIRECT, INDIRECT, INCIDENTAL, SPECIAL, EXEMPLARY, OR CONSEQUENTIAL DAMAGES (INCLUDING, BUT NOT LIMITED TO, PROCUREMENT OF SUBSTITUTE GOODS OR SERVICES; LOSS OF USE, DATA, OR PROFITS; OR BUSINESS INTERRUPTION) HOWEVER CAUSED AND ON ANY THEORY OF LIABILITY, WHETHER IN CONTRACT, STRICT LIABILITY, OR TORT (INCLUDING NEGLIGENCE OR OTHERWISE) ARISING IN ANY WAY OUT OF THE USE OF THIS SOFTWARE, EVEN IF ADVISED OF THE POSSIBILITY OF SUCH DAMAGE.

The licence and distribution terms for any publically available version or derivative of this code cannot be changed. i.e. this code cannot simply be copied and put under another distribution licence [including the GNU Public Licence.]

-----Info-ZIP

This is version 1999-Oct-05 of the Info-ZIP copyright and license.

The definitive version of this document should be available at <ftp://ftp.cdrom.com/pub/infozip/license.html> indefinitely.

Copyright (c) 1990-1999 Info-ZIP. All rights reserved.

For the purposes of this copyright and license, "Info-ZIP" is defined as the following set of individuals:

Mark Adler, John Bush, Karl Davis, Harald Denker, Jean-Michel Dubois, Jean-loup Gailly, Hunter Goatley, Ian Gorman, Chris Herborth, Dirk Haase, Greg Hartwig, Robert Heath, Jonathan Hudson, Paul Kienitz, David Kirschbaum, Johnny Lee, Onno van der Linden, Igor Mandrichenko, Steve P. Miller, Sergio Monesi, Keith Owens, George Petrov, Greg Roelofs, Kai Uwe Rommel, Steve Salisbury, Dave Smith, Christian Spieler, Antoine Verheijen, Paul von Behren, Rich Wales, Mike White

This software is provided "as is," without warranty of any kind, express or implied. In no event shall Info-ZIP or its contributors be held liable for any direct, indirect, incidental, special or consequential damages arising out of the use of or inability to use this software.

Permission is granted to anyone to use this software for any purpose, including commercial applications, and to alter it and redistribute it freely, subject to the following restrictions:

1. Redistributions of source code must retain the above copyright notice, definition, disclaimer, and this list of conditions.
2. Redistributions in binary form must reproduce the above copyright notice, definition, disclaimer, and this list of conditions in documentation and/or other materials provided with the distribution.
3. Altered versions--including, but not limited to, ports to new operating systems, existing ports with new graphical interfaces, and dynamic, shared, or static library versions--must be plainly marked as such and must not be misrepresented as being the original source. Such altered versions also must not be misrepresented as being Info-ZIP releases--including, but not limited to, labeling of the altered versions with the names "Info-ZIP" (or any variation thereof, including, but not limited to, different capitalizations), "Pocket UnZip," "WiZ" or "MacZip" without the explicit permission of Info-ZIP. Such altered versions are further prohibited from misrepresentative use of the Zip-Bugs or Info-ZIP e-mail addresses or of the Info-ZIP URL(s).
4. Info-ZIP retains the right to use the names "Info-ZIP," "Zip," "UnZip," "WiZ," "Pocket UnZip," "Pocket Zip," and "MacZip" for its own source and binary releases.

-----zlib
THIS FILE is almost entirely based upon code by Jean-loup Gailly and Mark Adler. It has been modified by Lucian Wischik.

The modifications were: incorporate the bugfixes of 1.1.4, allow unzipping to/from handles/pipes/files/memory, encryption, unicode, a windowsish api, and putting everything into a single .cpp file.

The original code may be found at <http://www.gzip.org/zlib/>

The original copyright text follows.

zlib.h -- interface of the 'zlib' general purpose compression library version 1.1.3, July 9th, 1998

Copyright (C) 1995-1998 Jean-loup Gailly and Mark Adler

This software is provided 'as-is', without any express or implied warranty. In no event will the authors be held liable for any damages arising from the use of this software.

Permission is granted to anyone to use this software for any purpose, including commercial applications, and to alter it and redistribute it freely, subject to the following restrictions:

1. The origin of this software must not be misrepresented; you must not claim that you wrote the original software. If you use this software in a product, an acknowledgment in the product documentation would be appreciated but is not required.
2. Altered source versions must be plainly marked as such, and must not be misrepresented as being the original software.
3. This notice may not be removed or altered from any source distribution.

Jean-loup Gailly Mark Adler
jloup@gzip.org madler@alumni.caltech.edu

The data format used by the zlib library is described by RFCs (Request for Comments) 1950 to 1952 in the files <ftp://ds.internic.net/rfc/rfc1950.txt> (zlib format), [rfc1951.txt](ftp://ds.internic.net/rfc/rfc1951.txt) (deflate format) and [rfc1952.txt](ftp://ds.internic.net/rfc/rfc1952.txt) (gzip format).

The 'zlib' compression library provides in-memory compression and decompression functions, including integrity checks of the uncompressed data. This version of the library supports only one compression method (deflation) but other algorithms will be added later and will have the same stream interface.

Compression can be done in a single step if the buffers are large enough (for example if an input file is mmap'ed), or can be done by repeated calls of the compression function. In the latter case, the application must provide more input and/or consume the output (providing more output space) before each call.

The library also supports reading and writing files in gzip (.gz) format with an interface similar to that of stdio.

The library does not install any signal handler. The decoder checks the consistency of the compressed data, so the library should never crash even in case of corrupted input.

for more info about .ZIP format, see <ftp://ftp.cdrom.com/pub/infozip/doc/appnote-970311-iz.zip>

PkWare has also a specification at <ftp://ftp.pkware.com/probdesc.zip>

csvpp

Apache License
Version 2.0, January 2004
<http://www.apache.org/licenses/>

TERMS AND CONDITIONS FOR USE, REPRODUCTION, AND DISTRIBUTION

1. Definitions.

"License" shall mean the terms and conditions for use, reproduction, and distribution as defined by Sections 1 through 9 of this document.

"Licensor" shall mean the copyright owner or entity authorized by the copyright owner that is granting the License.

"Legal Entity" shall mean the union of the acting entity and all other entities that control, are controlled by, or are under common control with that entity. For the purposes of this definition, "control" means (i) the power, direct or indirect, to cause the direction or management of such entity, whether by contract or otherwise, or (ii) ownership of fifty percent (50%) or more of the outstanding shares, or (iii) beneficial ownership of such entity.

"You" (or "Your") shall mean an individual or Legal Entity exercising permissions granted by this License.

"Source" form shall mean the preferred form for making modifications, including but not limited to software source code, documentation source, and configuration files.

"Object" form shall mean any form resulting from mechanical transformation or translation of a Source form, including but not limited to compiled object code, generated documentation, and conversions to other media types.

"Work" shall mean the work of authorship, whether in Source or Object form, made available under the License, as indicated by a copyright notice that is included in or attached to the work (an example is provided in the Appendix below).

"Derivative Works" shall mean any work, whether in Source or Object form, that is based on (or derived from) the Work and for which the editorial revisions, annotations, elaborations, or other modifications represent, as a whole, an original work of authorship. For the purposes of this License, Derivative Works shall not include works that remain separable from, or merely link (or bind by name) to the interfaces of, the Work and Derivative Works thereof.

"Contribution" shall mean any work of authorship, including the original version of the Work and any modifications or additions to that Work or Derivative Works thereof, that is intentionally submitted to Licensor for inclusion in the Work by the copyright owner or by an individual or Legal Entity authorized to submit on behalf of the copyright owner. For the purposes of this definition, "submitted" means any form of electronic, verbal, or written communication sent to the Licensor or its representatives, including but not limited to communication on electronic mailing lists, source code control systems, and issue tracking systems that are managed by, or on behalf of, the Licensor for the purpose of discussing and

improving the Work, but excluding communication that is conspicuously marked or otherwise designated in writing by the copyright owner as "Not a Contribution."

"Contributor" shall mean Licensor and any individual or Legal Entity on behalf of whom a Contribution has been received by Licensor and subsequently incorporated within the Work.

2. Grant of Copyright License. Subject to the terms and conditions of this License, each Contributor hereby grants to You a perpetual, worldwide, non-exclusive, no-charge, royalty-free, irrevocable copyright license to reproduce, prepare Derivative Works of, publicly display, publicly perform, sublicense, and distribute the Work and such Derivative Works in Source or Object form.

3. Grant of Patent License. Subject to the terms and conditions of this License, each Contributor hereby grants to You a perpetual, worldwide, non-exclusive, no-charge, royalty-free, irrevocable (except as stated in this section) patent license to make, have made, use, offer to sell, sell, import, and otherwise transfer the Work, where such license applies only to those patent claims licensable by such Contributor that are necessarily infringed by their Contribution(s) alone or by combination of their Contribution(s) with the Work to which such Contribution(s) was submitted. If You institute patent litigation against any entity (including a cross-claim or counterclaim in a lawsuit) alleging that the Work or a Contribution incorporated within the Work constitutes direct or contributory patent infringement, then any patent licenses granted to You under this License for that Work shall terminate as of the date such litigation is filed.

4. Redistribution. You may reproduce and distribute copies of the Work or Derivative Works thereof in any medium, with or without modifications, and in Source or Object form, provided that You meet the following conditions:

(a) You must give any other recipients of the Work or Derivative Works a copy of this License; and

(b) You must cause any modified files to carry prominent notices stating that You changed the files; and

(c) You must retain, in the Source form of any Derivative Works that You distribute, all copyright, patent, trademark, and attribution notices from the Source form of the Work, excluding those notices that do not pertain to any part of the Derivative Works; and

(d) If the Work includes a "NOTICE" text file as part of its distribution, then any Derivative Works that You distribute must include a readable copy of the attribution notices contained within such NOTICE file, excluding those notices that do not pertain to any part of the Derivative Works, in at least one of the following places: within a NOTICE text file distributed as part of the Derivative Works; within the Source form or documentation, if provided along with the Derivative Works; or, within a display generated by the Derivative Works, if and wherever such third-party notices normally appear. The contents of the NOTICE file are for informational purposes only and do not modify the License.

You may add Your own attribution notices within Derivative Works that You distribute, alongside or as an addendum to the NOTICE text from the Work, provided that such additional attribution notices cannot be construed as modifying the License. You may add Your own copyright statement to Your modifications and may provide additional or different license terms and conditions for use, reproduction, or distribution of Your modifications, or

for any such Derivative Works as a whole, provided Your use, reproduction, and distribution of the Work otherwise complies with the conditions stated in this License.

5. Submission of Contributions. Unless You explicitly state otherwise, any Contribution intentionally submitted for inclusion in the Work by You to the Licensor shall be under the terms and conditions of this License, without any additional terms or conditions. Notwithstanding the above, nothing herein shall supersede or modify the terms of any separate license agreement you may have executed with Licensor regarding such Contributions.

6. Trademarks. This License does not grant permission to use the trade names, trademarks, service marks, or product names of the Licensor, except as required for reasonable and customary use in describing the origin of the Work and reproducing the content of the NOTICE file.

7. Disclaimer of Warranty. Unless required by applicable law or agreed to in writing, Licensor provides the Work (and each Contributor provides its Contributions) on an "AS IS" BASIS, WITHOUT WARRANTIES OR CONDITIONS OF ANY KIND, either express or implied, including, without limitation, any warranties or conditions of TITLE, NON-INFRINGEMENT, MERCHANTABILITY, or FITNESS FOR A PARTICULAR PURPOSE. You are solely responsible for determining the appropriateness of using or redistributing the Work and assume any risks associated with Your exercise of permissions under this License.

8. Limitation of Liability. In no event and under no legal theory, whether in tort (including negligence), contract, or otherwise, unless required by applicable law (such as deliberate and grossly negligent acts) or agreed to in writing, shall any Contributor be liable to You for damages, including any direct, indirect, special, incidental, or consequential damages of any character arising as a result of this License or out of the use or inability to use the Work (including but not limited to damages for loss of goodwill, work stoppage, computer failure or malfunction, or any and all other commercial damages or losses), even if such Contributor has been advised of the possibility of such damages.

9. Accepting Warranty or Additional Liability. While redistributing the Work or Derivative Works thereof, You may choose to offer, and charge a fee for, acceptance of support, warranty, indemnity, or other liability obligations and/or rights consistent with this License. However, in accepting such obligations, You may act only on Your own behalf and on Your sole responsibility, not on behalf of any other Contributor, and only if You agree to indemnify, defend, and hold each Contributor harmless for any liability incurred by, or claims asserted against, such Contributor by reason of your accepting any such warranty or additional liability.

END OF TERMS AND CONDITIONS

APPENDIX: How to apply the Apache License to your work.

To apply the Apache License to your work, attach the following boilerplate notice, with the fields enclosed by brackets "[]" replaced with your own identifying information. (Don't include the brackets!) The text should be enclosed in the appropriate comment syntax for the file format. We also recommend that a file or class name and description of purpose be included on the same "printed page" as the copyright notice for easier identification within third-party archives.

Copyright [yyyy] [name of copyright owner]

Licensed under the Apache License, Version 2.0 (the "License"); you may not use this file except in compliance with the License. You may obtain a copy of the License at

<http://www.apache.org/licenses/LICENSE-2.0>

Unless required by applicable law or agreed to in writing, software distributed under the License is distributed on an "AS IS" BASIS, WITHOUT WARRANTIES OR CONDITIONS OF ANY KIND, either express or implied.

See the License for the specific language governing permissions and limitations under the License.

26 Utilisation du service Eco copy

Ce chapitre décrit les opérations et les fonctions de base du service Eco copy.

• À propos de Eco copy	808
• Utilisation du service Eco copy	809
• Résolution de problèmes	811
• Remarques et restrictions	812

À propos de Eco copy

Eco copy est un service de copie respectueux de l'environnement et convivial. Le nombre de feuilles de papier peut être facilement réduit en imprimant 2 ou 4 copies par page, et en imprimant sur le verso de la feuille.

- Le service Eco copy vous permet de choisir 1, 2 ou 4 copies par feuille. Lorsque vous sélectionnez 2 ou 4 copies par feuille, vous pouvez économiser jusqu'à 75 % du papier requis normalement.
- Eco copy vous permet également de copier sur le verso de la feuille. Ceci réduit de moitié le nombre de feuilles de papier requises.
- En sélectionnant à la fois 4 copies par feuille et l'impression recto-verso, vous économisez jusqu'à 7 ou 8 feuilles de papier habituellement requises.

À la fin de chaque travail de copie, Eco copy génère un rapport vous indiquant l'estimation du nombre de pages que vous avez économisées.

Eco copy vous guide tout au long des sélections et gère l'orientation d'impression des images du document sur le papier, ce qui permet de réduire facilement le nombre de feuilles utilisées.

Utilisation du service Eco copy

Cette section explique comment utiliser Eco copy.

- 1 Sélectionnez [Eco copy].

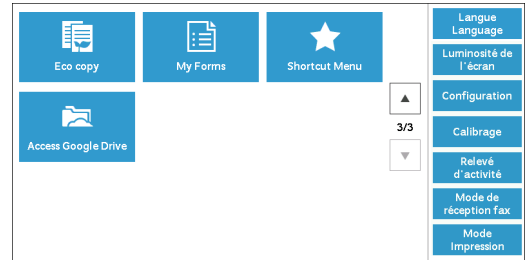

- 2 Sélectionnez l'orientation du document (portrait ou paysage).



- 3 Placez le document comme illustré sur l'image et sélectionnez [OK].



- 4 Sélectionnez le nombre de page par feuille, ou sélectionnez [Suivant].

REMARQUE • Si vous choisissez 2 pages par feuille, vous économisez jusqu'à la moitié des pages habituellement requises. Si vous choisissez 4 pages par feuille, vous pouvez économiser jusqu'à 75 % du papier requis normalement. Plus vous placez de pages sur une feuille, plus vous économisez du papier.

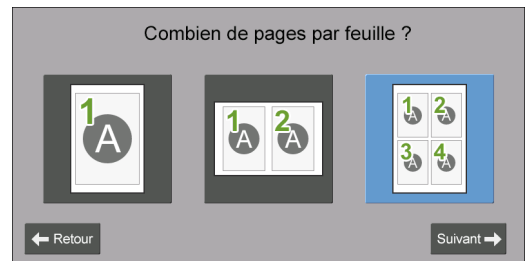

- 5 Sélectionnez [Démarrer].

Pour modifier d'autres paramètres, sélectionnez [Modifier].

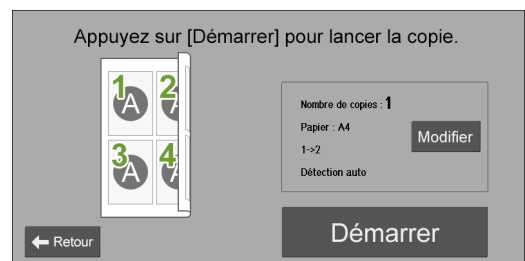

Lorsque [Modifier] est sélectionné

Modifiez les autres paramètres et sélectionnez [Enregistrer].

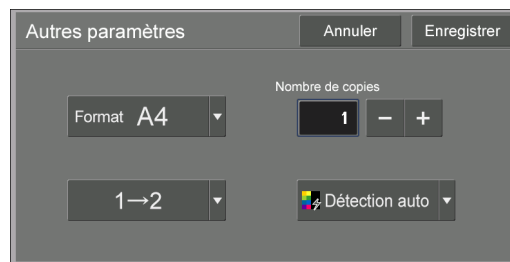

6 Sélectionnez [Fermer].

REMARQUE • Lorsque vous économisez du papier à l'impression, le nombre de feuilles économisées est affiché.



Résolution de problèmes

Cette section décrit les problèmes que vous pouvez rencontrer avec la machine et les solutions disponibles. Suivez la procédure de dépannage décrite ci-dessous.

Dépannage

Symptôme	Cause et solution
Le texte est trop petit pour être lisible.	Sélectionnez un format papier plus grand, ou imprimez moins de pages par feuille.
Les deux faces du document sont imprimées, mais seul le recto du document est copié.	Sélectionnez [Modifier] pour afficher l'écran [Autres paramètres] et sélectionnez [2->2]. Chargez le document dans le chargeur de documents.

Affichage d'informations détaillées

Lorsque vous nous contactez, il peut vous être demandé de fournir des informations détaillées sur la fonction Eco copy. Procédez comme suit pour afficher ces informations.

- 1 Sélectionnez [Eco copy] dans l'écran [Accueil].
- 2 Appuyez sur le bouton <Dial Pause> du panneau de commande pendant plus de cinq secondes.
- 3 Lisez les informations affichées sur l'écran.
- 4 Prenez note de ces informations.
- 5 Sélectionnez [Fermer].

Remarques et restrictions

Cette section décrit les remarques et les restrictions relatives à l'utilisation de cette fonction.

Options d'impression

Certaines options d'impression (notamment, l'agrafage, la perforation et le décalage) ne sont pas prises en charge lorsqu'elles sont utilisées conjointement avec le service Eco copy, même si le module de finition est installé.

Priorité du papier brouillon

Lorsque vous spécifiez l'impression recto et que du papier brouillon est chargé dans un magasin, ce papier est utilisé pour l'impression.

Format papier

Seuls les formats papier suivants sont autorisés : 8,5 x 11 po (Letter), formats A (A4 et A3 par exemple) et formats B (notamment B4).

Format papier par défaut

Le format papier par défaut est fonction du contenu du magasin 1. Si le module HCF-B1 est relié à la machine, le magasin 6 détermine le format papier par défaut.

27 Utilisation du service My Forms

Ce chapitre décrit les opérations et les fonctions de base du service My Forms.

• À propos de My Forms	814
• Configuration	815
• Utilisation du service My Forms	817
• Résolution de problèmes	818
• Remarques et restrictions	819

À propos de My Forms

Le service My Forms vous permet de récupérer et d'imprimer facilement les fonds de page mémorisés dans la machine et ce, directement à partir du panneau de commande.

Les fonds de page peuvent être mémorisés facilement sur le périphérique à l'aide du scanner, ou à distance à l'aide du pilote d'impression.

Les fonds de page peuvent être organisés en huit dossiers (n° 191 à 198) pour y accéder facilement. La mémorisation des fonds de page dans la machine simplifie leur accès et leur récupération. Vous ne devez pas les rechercher sur un lecteur ou un ordinateur personnel ou partagé chaque fois que vous avez besoin d'imprimer.

Lorsqu'un serveur de fichiers n'est pas indisponible en raison d'une panne réseau, vous pouvez toujours imprimer les fonds de page mémorisés dans la machine.

En outre, la machine vous permet de mémoriser temporairement les impressions dans des dossiers et de les récupérer ultérieurement à partir de la machine.

Configuration

Vous pouvez configurer My Forms à l'aide des procédures suivantes.

- 1 Créez des dossiers pour My Forms en tant qu'administrateur.
- 2 Mémorisez les fonds de page dans des dossiers.

Création de dossiers sur la machine

Pour mémoriser des fonds de page dans la machine, vous devez créer huit dossiers sur la machine. Les huit dossiers se verront attribuer les numéros 191 à 198. Pour plus d'informations sur la création d'un dossier, reportez-vous à la section « Créer dossier » (P.437).

REMARQUE • My Forms utilise les dossiers 191 à 198 uniquement. Les autres dossiers n'apparaissent pas sur l'écran [Accueil] du service My Forms.

- Sélectionnez la valeur [Non] pour l'option [Vérif. code accès doss.]. Si vous sélectionnez la valeur par défaut [Oui], les autres utilisateurs ne peuvent pas accéder aux fonds de page mémorisés dans le dossier.
- Sélectionnez la valeur [Non] pour l'option [Suppr. fichiers après récup.], pour conserver le fonds de page après l'impression. Sélectionnez [Oui] pour supprimer automatiquement les fonds de page après l'impression.

Mémorisation des fichiers dans un dossier de la machine.

Vous pouvez mémoriser des fichiers dans un dossier de la machine de différentes manières :

Mémorisation dans un dossier à l'aide d'un pilote d'impression

Vous pouvez mémoriser des fichiers à l'aide du pilote d'impression.

- 1 Cliquez sur le bouton [Propriétés] sur le pilote d'impression.
- 2 Cliquez sur l'onglet [Papier/Réception].
- 3 Sélectionnez [Mémoriser dans dossier éloigné] dans [Type d'impression].
- 4 Cliquez sur le bouton [Configurer].
- 5 Entrez une valeur de 191 à 198 dans [Numéro du dossier].

REMARQUE • N'entrez aucune valeur dans [Code d'accès au dossier].

- 6 Sélectionnez [Utiliser le nom existant] ou [Entrer le nom du fichier] dans [Nom du fichier].

Lorsque vous sélectionnez [Entrer le nom du fichier], entrez un nouveau nom de fichier dans [Nouveau nom de fichier].

- 7 Cliquez sur le bouton [OK].
- 8 Imprimez le fichier.

Pour plus d'informations, reportez-vous à l'aide du pilote d'impression.

Mémorisation dans un dossier à l'aide du scanner

Vous pouvez mémoriser des fichiers à l'aide du scanner.

- 1 Sélectionnez [Mémorisation dans dossier] dans l'écran [Accueil] de la machine.

- 2 Sélectionnez un dossier à partir des dossiers 191 à 198 dans l'onglet [Mémoris.-> dossier], et appuyez sur le bouton <Start> pour commencer à numériser le document.
Pour indiquer le nom du fichier, sélectionnez [Nom du fichier] dans l'onglet [Options archivage].

Utilisation du service My Forms

Cette section explique comment imprimer des fonds de page dans un dossier de la machine.

Impression de fonds de page à partir de dossiers sur la machine

Cette section explique comment imprimer un fond de page à partir d'un dossier sur la machine.

1 Sélectionnez [My Forms].

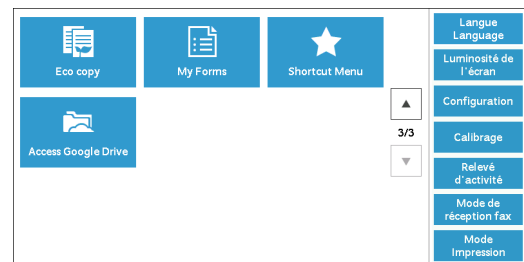

2 Sélectionnez un dossier dans l'écran [Accueil] de My Forms.

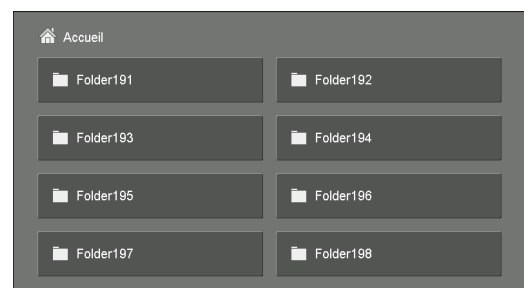

3 Sélectionnez un fichier et sélectionnez [Imprimer].

- REMARQUE**
- Pour afficher les détails du fichier, sélectionnez [Imprimer].
 - Pour revenir à l'écran [Accueil] de My Forms, sélectionnez [Accueil].

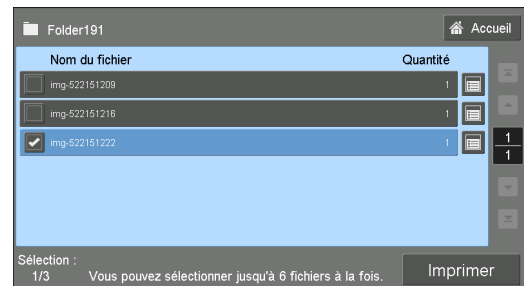

Lorsque [Imprimer] est sélectionné

Affichez les détails du fichier et modifiez la quantité si nécessaire, puis sélectionnez [Confirmer].

- REMARQUE**
- Pour supprimer le fichier, sélectionnez [Supprimer ce fichier].
 - Pour revenir à l'écran précédent, sélectionnez [Annuler].

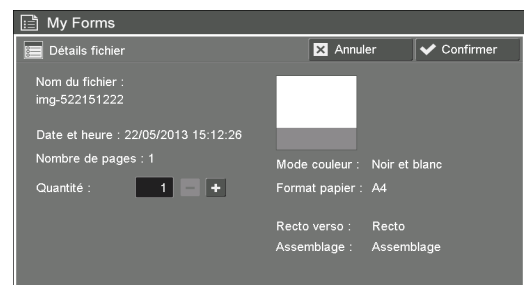

Résolution de problèmes

Cette section décrit les problèmes que vous pouvez rencontrer avec la machine et les solutions disponibles.

Dépannage

Symptôme	Solution
Une fenêtre contextuelle d'authentification s'affiche lorsqu'un dossier est sélectionné.	<p>Vérifiez les paramètres de niveau administrateur suivants :</p> <ul style="list-style-type: none"> • Lorsque [Vérif. code accès doss.] est défini sur [Oui] : Sélectionnez [Outils] > [Configuration] > [Créer dossier] et vérifiez que [Vérif. code accès doss.] est défini sur [Non] dans les dossiers 191 à 198. • Lorsque [Récupérer fichiers contenus dans dossier] est défini sur [Verrouillé] : Sélectionnez [Outils] > [Authentification/ Paramètres de sécurité] > [Authentification] > [Contrôle d'accès] > [Accès aux fonctions] et vérifiez que [Récupérer fichiers contenus dans dossier] est défini sur [Déverrouillé].
Le dossier créé n'apparaît pas sur l'écran [Accueil] de My Forms.	Créez des dossiers portant les numéros 191 à 198.

Affichage d'informations détaillées

Lorsque vous nous contactez, il peut vous être demandé de fournir des informations détaillées sur la fonction My Forms. Procédez comme suit pour afficher ces informations.

- 1 Sélectionnez [My Forms] dans l'écran [Accueil].
- 2 Appuyez sur le bouton <Dial Pause> du panneau de commande pendant plus de cinq secondes.
- 3 Lisez les informations affichées sur l'écran.
- 4 Prenez note de ces informations.
- 5 Sélectionnez [Fermer].

Remarques et restrictions

Cette section décrit les remarques et les restrictions relatives à l'utilisation de cette fonction.

Options d'impression

Certaines options d'impression (notamment, l'agrafage, la perforation et le décalage) ne sont pas prises en charge lorsqu'elles sont utilisées conjointement avec My Forms, même si le module de finition est installé.

Lorsque [Suppr. fichiers après récup.] est défini sur [Oui]

Lorsque [Suppr. fichiers après récup.] est défini sur [Oui] pour un dossier particulier et qu'un fichier est imprimé à partir de ce dossier, et lorsque l'utilisateur sélectionne [Fermer] dans l'écran [Fin], le fichier est toujours répertorié sur l'écran [Liste des fichiers].

Le fichier est supprimé uniquement une fois l'impression terminée. Si la taille du fichier est importante, le délai de suppression du fichier est plus long. Pendant cette opération, si l'utilisateur essaie de réimprimer le fichier, un message d'avertissement s'affiche à l'écran. Lorsque le fichier est supprimé et que l'utilisateur sélectionne [Informations fichier], un message d'avertissement est également affiché. Le fichier n'apparaît plus dans la liste une fois le message d'avertissement fermé.

Pour confirmer la suppression du fichier, sélectionnez [Accueil], puis sélectionnez le dossier correspondant. Le fichier n'apparaît pas dans la liste.

Format de la date et de l'heure

Le format de l'option [Date et heure :] de l'écran [Détails fichier] est JJ/MM/AAAA
HH:MM:SS.

Mémorisation d'un fichier à l'aide du pilote d'imprimante

Lorsque l'option [Contrôle de la réception] des [Paramètres d'impression facturée/privée] est définie sur [Enregistrer comme impression fact. privée] ou sur [Enregistrer comme impression facturée], les fichiers imprimés ne peuvent pas être mémorisés dans des dossiers sur la machine. Dans ce cas, définissez temporairement le [Selon la comptabilisation] sur [Contrôle de la réception] et imprimez les fichiers. Une fois la mémorisation des fichiers terminée, vous pouvez rétablir la valeur de ce paramètre si nécessaire.

28 Utilisation du service Shortcut Menu

Ce chapitre décrit les opérations et les fonctions de base du service Shortcut Menu.

- **À propos de Shortcut Menu**.....822
- **Vérification de votre environnement**.....824
- **Paramètres du Shortcut Menu**825
- **Résolution de problèmes**832
- **Notes et restrictions**833

À propos de Shortcut Menu

Le Shortcut Menu vous permet d'afficher l'écran de menu personnalisé au lieu de l'écran [Accueil]. Les différentes fonctions ou la disposition de l'écran peuvent être personnalisées selon les préférences de chaque utilisateur.

REMARQUE • Il est possible de restreindre les réglages des préférences utilisateur dans les paramètres d'administrateur système. Pour plus d'informations, reportez-vous à la section « Paramètres Administrateur système » (P.830).

Fonction Shortcut Menu

Vous pouvez personnaliser les éléments décrits ci-dessous.

Boutons de fonction à afficher

Vous pouvez sélectionner jusqu'à huit boutons à afficher sur l'écran Shortcut Menu.

Pour plus d'informations, reportez-vous à la section « Ajout/suppression de boutons de fonction » (P.825).

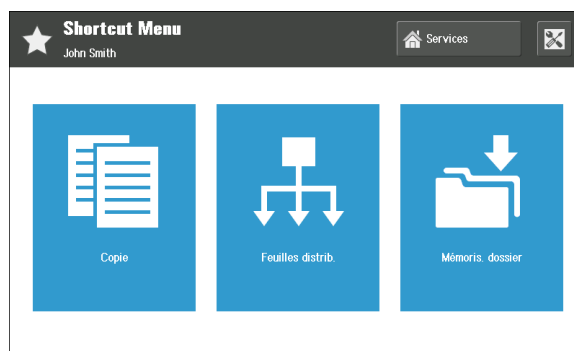

Changement du nom des boutons de fonction

Vous pouvez renommer chaque bouton de fonction.

Pour plus d'informations, reportez-vous à la section « Changement du nom des boutons de fonction » (P.828).



Écran par défaut avec le travail Impression facturée privée

Lorsque vous utilisez la fonction Impression facturée privée, chaque travail Impression facturée privée peut être affiché comme écran par défaut. Vous pouvez imprimer la liste des travaux directement après l'authentification.

Pour plus d'informations, reportez-vous à la section « Écran par défaut après authentification » (P.829).

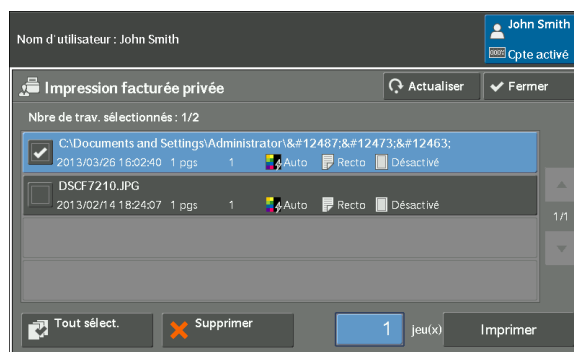

Shortcut Menu - Fonctionnement

- 1 Entrez l'ID utilisateur à l'aide du pavé numérique ou du clavier affiché à l'écran, puis sélectionnez [Entrer] pour vous connecter.

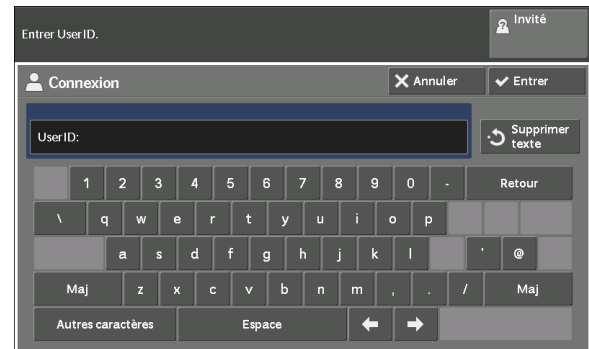

Lorsque l'écran Shortcut Menu apparaît

Sélectionnez un bouton de fonction.

REMARQUE • L'option [Services] ou [] (paramètres Shortcut Menu) peuvent ne pas être affichés selon la configuration du mode Administrateur système.

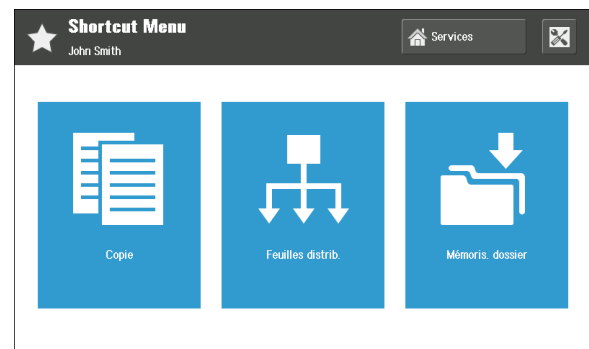

Bouton [Services]

Affiche l'écran [Accueil].

REMARQUE • Vous pouvez vous servir du bouton <Accueil> pour afficher l'écran de menu par défaut dépendant du réglage en mode administrateur système. Pour plus d'informations sur les réglages, reportez-vous à la section « Paramètres Administrateur système » (P.830).

[] (Paramètres Shortcut Menu)

Affiche l'écran des paramètres Shortcut Menu.

Pour plus d'informations sur les éléments disponibles, reportez-vous à la section « Paramètres du Shortcut Menu » (P.825).

Lorsque l'écran Impression facturée privée apparaît

Sélectionnez le travail à imprimer, puis sélectionnez [Imprimer].

REMARQUE • Sélectionnez [Fermer] pour afficher l'écran Shortcut Menu.

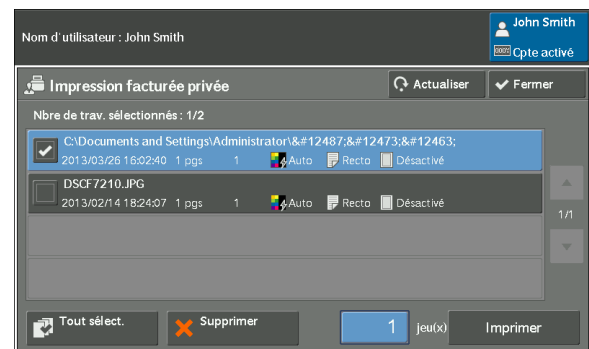

Vérification de votre environnement

Cette section décrit plusieurs paramètres qui doivent être définis par l'administrateur système pour utiliser la fonction Shortcut Menu. Vérifiez que les paramètres ci-dessous sont correctement définis avant d'activer la fonction Shortcut Menu.

Paramètres de port

- [État du port] est défini sur [Activé] dans [SOAP] sous [Paramètres système] > [Configuration réseau et connectivité] > [Paramètres de port].
- [Numéro de port] est défini sur [80] dans [SOAP] sous [Paramètres système] > [Configuration réseau et connectivité] > [Paramètres de port].

Paramètres de protocole

- L'adresse IP, le masque de sous-réseau et l'adresse de la passerelle (paramètres à utiliser dans l'environnement réseau TCP/IP) sont définis dans [Paramètres de protocole] sous [Paramètres système] > [Configuration réseau et connectivité].

Configuration du navigateur Web

- [V4 (Nouvelle version)] est défini dans [Version des applications Web] sous [Paramètres système] > [Configuration du navigateur Web].

Paramètres Authentification

- [Connexion aux comptes locaux] ou [Connexion aux comptes éloignés] est défini dans [Type de connexion] sous [Authentification/Paramètres de sécurité] > [Authentification].
- Les utilisateurs du Shortcut Menu sont enregistrés sur la machine.

Contrôle d'accès

- [Accès périphérique] est défini sur [Verrouillé] dans [Contrôle d'accès] sous [Authentification/Paramètres de sécurité] > [Authentification].

Écran par défaut

- Pour afficher l'écran Shortcut Menu après l'authentification : [Shortcut Menu] est défini dans [Écran par défaut] sous [Paramètres système] > [Paramètres communs aux différents services] > [Paramètres écran /boutons].
- Pour afficher l'écran [Accueil] après l'authentification : [Accueil] est défini dans [Écran par défaut] sous [Paramètres système] > [Paramètres communs aux différents services] > [Paramètres écran /boutons].

Paramètres du Shortcut Menu

Cette section décrit les fonctions disponibles du service Shortcut Menu et explique comment les configurer.

REMARQUE • Les paramètres du Shortcut Menu définis par l'administrateur système fonctionnent pour tous les utilisateurs qui ne disposent pas de paramètres Shortcut Menu.

Ajout/suppression de boutons de fonction.....	825
Changement du nom des boutons de fonction	828
Écran par défaut après authentification.....	829
Paramètres Administrateur système	830

Ajout/suppression de boutons de fonction

Vous pouvez ajouter ou supprimer des boutons de fonctions dans l'écran Shortcut Menu.

Les fonctions disponibles que vous pouvez afficher sur l'écran Shortcut Menu sont décrites ci-dessous.

REMARQUE • Les fonctions non prises en charge par la machine ne s'afficheront pas à l'écran.

- Copie
- Fax
- Courriel
- Mémoires, dossier
- Numérisation PC
- Mémorisation USB
- Envoi dep dossier
- Feuilles distrib.
- Travaux mémorisés
- Applications Web
- Mém et envoi lien
- Copie simple
- Fax simple
- Mémorisation WSD

REMARQUE • WSD est l'acronyme de Web Services on Devices.

- Impr. locale - Tx
- Impr. loc. - Pho.
- Impr. facturée
- Impr. échantillon
- Impr. différée
- Imp. fact. privée
- Serv. appl. Web
- Serv perso

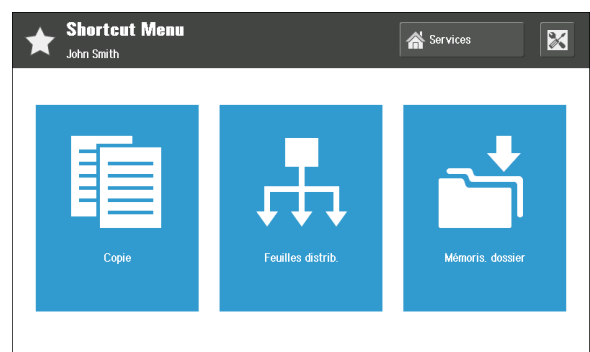

- Mode réception fx
- Relevé d'activité
- Langue
- Configuration
- Mode impression

Ajout de boutons de fonction

1 Sélectionnez [] (paramètres du Shortcut Menu) sur l'écran Shortcut Menu.

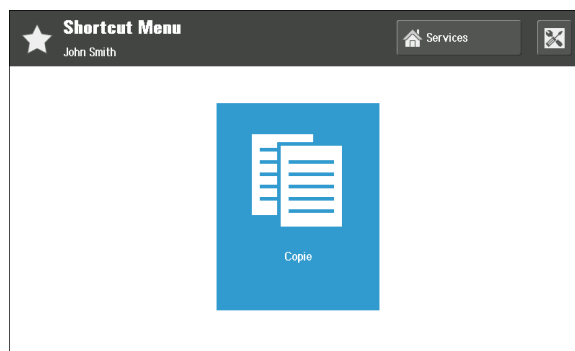

2 Sélectionnez [Aj/Suppr/Chger position services].

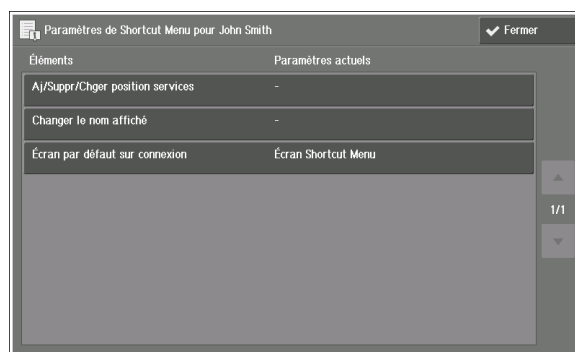

3 Sélectionnez [Ajouter].

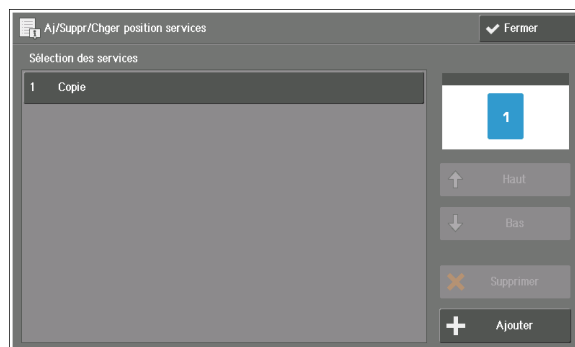

4 Choisissez la fonction à ajouter et sélectionnez [Enregistrer].

REMARQUE • Utilisez le bouton [] pour afficher les autres éléments de la liste, notamment [Mode réception fx], [Relevé d'activité], [Langue], [Configuration] et [Mode impression].



- 5 Organisez la disposition des nouvelles fonctions à l'écran.

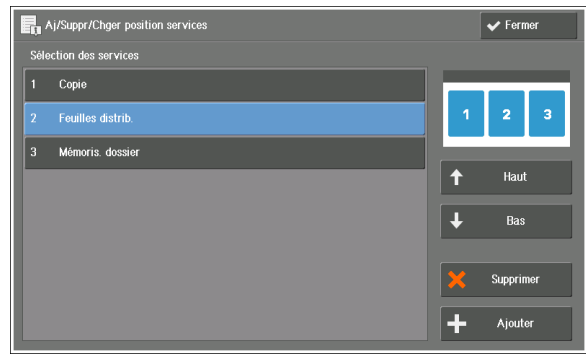

Sélection des services

Les fonctions que vous pouvez afficher sur l'écran Shortcut Menu figurent dans la liste.

Les numéros qui précèdent les noms de fonctions sont affichés dans la page d'aperçu dans la partie supérieure droite de l'écran. Vous pouvez consulter l'image lors de l'affectation de fonctions aux boutons.

Haut

Déplacement vers le haut de la liste.

Bas

Déplacement vers le bas de la liste.

- 6 Sélectionnez [Fermer].

- 7 Sélectionnez [Fermer].

Suppression de boutons de fonction

- 1 Sélectionnez [X] (paramètres du Shortcut Menu) sur l'écran Shortcut Menu.

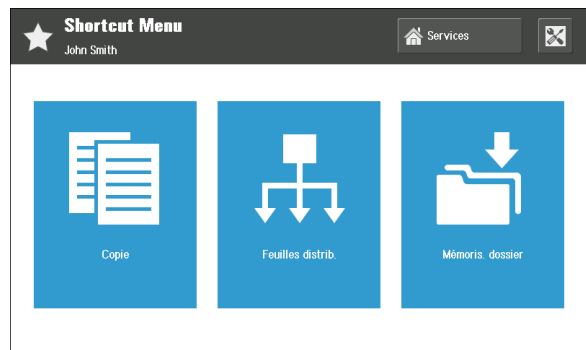

- 2 Sélectionnez [Aj/Suppr/Chger position services].

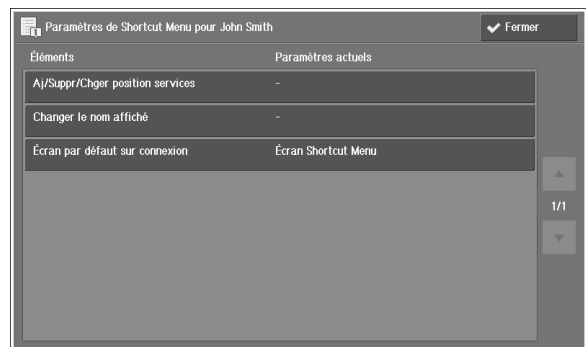

3 Choisissez la fonction à supprimer et sélectionnez [Supprimer].

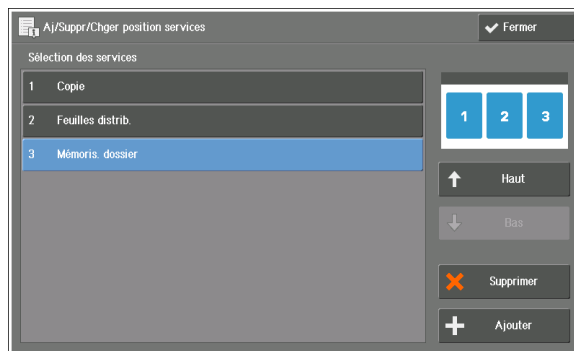

4 Sélectionnez [Oui].



5 Sélectionnez [Fermer].

6 Sélectionnez [Fermer].

Changement du nom des boutons de fonction

Vous pouvez renommer chaque bouton de fonction dans l'écran Shortcut Menu.

REMARQUE • Il se peut que le nom modifié ne s'affiche pas correctement dans une autre langue.

1 Sélectionnez [⊗] (paramètres du Shortcut Menu) sur l'écran Shortcut Menu.

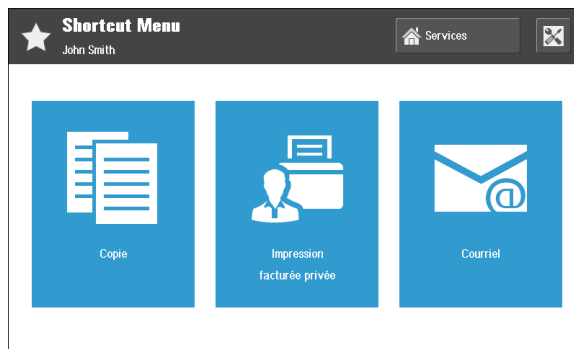

2 Sélectionnez [Changer le nom affiché].

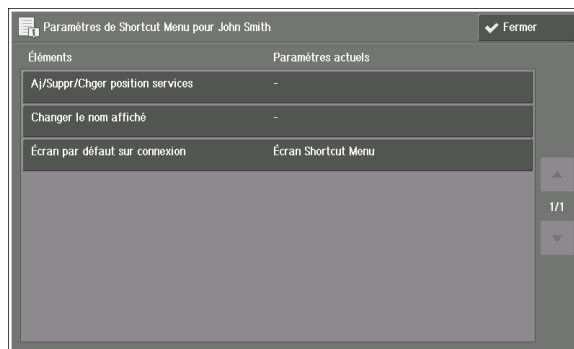

- 3 Choisissez le bouton dont vous voulez changer le nom.



- 4 Entrez un nom à l'aide du clavier affiché à l'écran et sélectionnez [Enregistrer].

REMARQUE • Pour chaque bouton, vous pouvez entrer un nom qui peut aller jusqu'à deux lignes (17 caractères à un octet par ligne).

Ligne 1 :

Entrez les caractères de la première ligne du nom du bouton.

Ligne 2 :

Entrez les caractères de la deuxième ligne du nom du bouton.

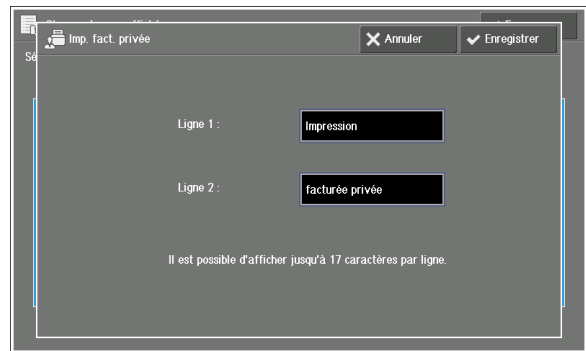

- 5 Vérifiez le nom entré et sélectionnez [Fermer].

- 6 Sélectionnez [Fermer].

Écran par défaut après authentification

Lorsque vous utilisez la fonction Impression facturée privée, chaque travail Impression facturée privée peut être affiché comme écran par défaut après authentification.

REMARQUE • En l'absence de travail Impression facturée privée, l'écran Shortcut Menu s'affiche.

- Même lorsque l'écran Impression facturée privée est défini comme écran par défaut après authentification, l'écran Shortcut Menu peut apparaître comme écran par défaut après plusieurs authentifications successives par le même utilisateur. Dans ce cas, pour afficher l'écran Impression facturée privée, sélectionnez le bouton Impression facturée privée dans l'écran Shortcut Menu.

- 1 Sélectionnez [⊗] (paramètres du Shortcut Menu) sur l'écran Shortcut Menu.

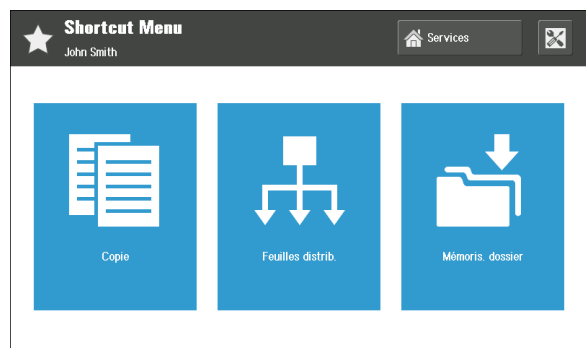

- 2 Sélectionnez [Écran par défaut sur connexion].

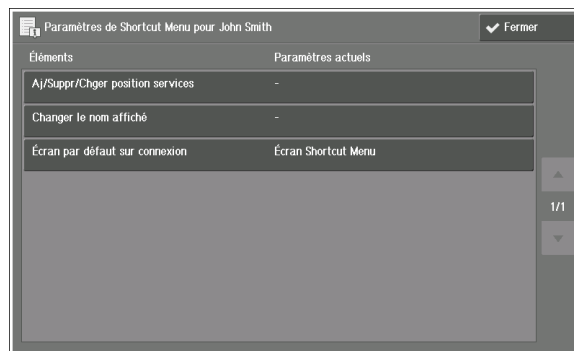

- 3 Choisissez le type d'écran à afficher comme écran par défaut après authentification.



Écran Impression facturée privée (Shortcut Menu s'affiche si aucun travail n'est présent)

Tout travail Impression facturée privée affiche l'écran [Impression facturée privée].

REMARQUE • Lorsque vous choisissez cette option, le bouton [Impression facturée privée] est automatiquement ajouté à l'écran Shortcut Menu. Vous pouvez supprimer ce bouton. Toutefois, nous vous recommandons de l'afficher sur l'écran Shortcut Menu pour utiliser la fonction Impression facturée privée. Vous pouvez supprimer ce bouton à partir de l'écran Shortcut Menu à l'aide des options [Aj/Suppr/Chger position services] sous les paramètres du Shortcut Menu.

Écran Shortcut Menu

Affiche l'écran Shortcut Menu avec ou sans travail en cours.

- 4 Sélectionnez [Enregistrer].
- 5 Sélectionnez [Fermer].

Paramètres Administrateur système

L'administrateur système peut configurer les boutons, ainsi que les fonctions [Services] et [⊗] (paramètres du service Shortcut Menu), afin qu'ils apparaissent sur l'écran Shortcut Menu des utilisateurs locaux.

REMARQUE • Pour l'Administrateur système, les deux boutons s'affichent toujours après authentification.

- 1 Connectez-vous en tant qu'Administrateur système.

- 2 Sélectionnez [] (paramètres de l'administrateur système).

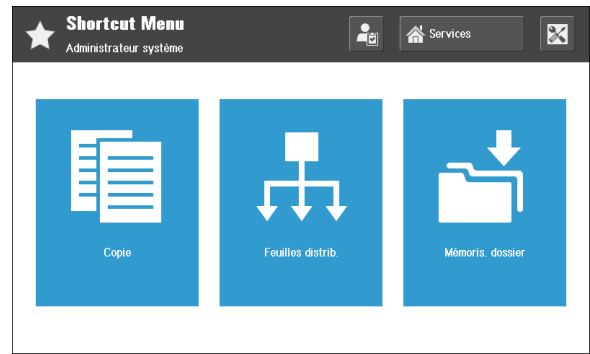

- 3 Configurez les éléments ci-dessous dans l'écran [Paramètres système].

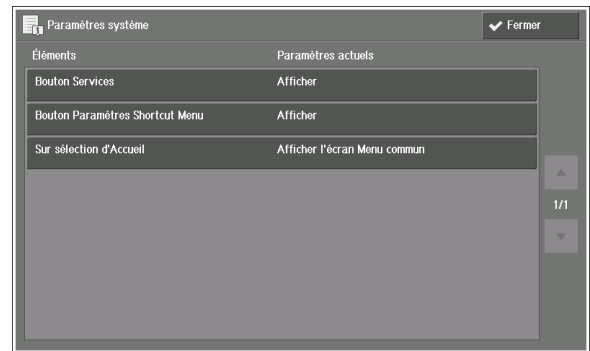

Bouton Services

Pour les utilisateurs locaux, l'administrateur système peut choisir d'afficher ou non le bouton [Services] sur l'écran Shortcut Menu.

Bouton Paramètres Shortcut Menu

Pour les utilisateurs locaux, l'administrateur système peut choisir d'afficher ou non le bouton [] (paramètres du Shortcut Menu) sur l'écran Shortcut Menu.

Sur sélection d'Accueil Services

Pour les utilisateurs locaux, l'administrateur système peut choisir l'option [Afficher l'écran Shortcut Menu] ou [Afficher l'écran Menu commun] pour définir l'écran qui apparaît après avoir appuyé sur le bouton <Home> du panneau de commande.

REMARQUE • Lorsque vous choisissez simultanément la valeur [Ne pas afficher] pour l'option [Bouton Services] et la valeur [Afficher l'écran Shortcut Menu] pour l'option [Sur sélection d'Accueil Services], les utilisateurs locaux ne peuvent pas afficher l'écran [Accueil]. Pour afficher l'écran [Accueil] aux utilisateurs finaux, définissez [Afficher l'écran Menu commun] dans l'option [Sur sélection d'Accueil Services].

- 4 Sélectionnez [Fermer].

Résolution de problèmes

Cette section décrit les problèmes que vous pouvez rencontrer avec la machine et les solutions disponibles.

Notification d'erreur/Avertissement

Un écran de notification d'avertissement apparaît lorsqu'une erreur se produit au cours de l'utilisation de la fonction Shortcut Menu.

Notification d'avertissement

L'écran d'avertissement apparaît lorsqu'une panne ou une erreur est détectée.

Suivez les instructions à l'écran et redémarrez la machine.

Si l'erreur persiste, contactez le support client sur le site dell.com/contactdell.

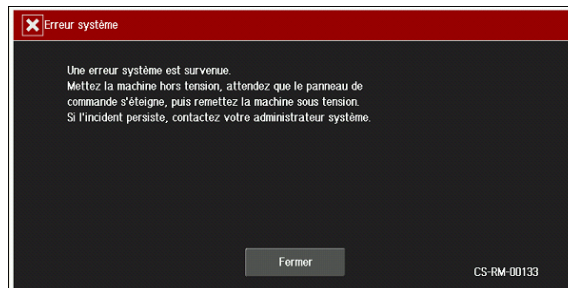

Notification d'erreur

Un écran de notification d'erreur apparaît lorsqu'une fonction de l'écran Shortcut Menu ne fonctionne pas.

Sur cet écran, sélectionnez [Fermer], puis éteignez l'interrupteur d'alimentation de la machine. Vérifiez que l'écran digital est vide, puis rallumez l'interrupteur d'alimentation.

Si l'erreur persiste, contactez le support client sur le site dell.com/contactdell.

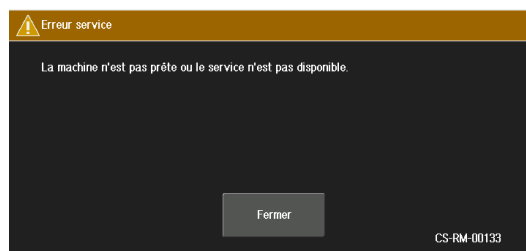

Vérification des informations détaillées

Lorsque vous nous contactez, il peut vous être demandé de fournir des informations détaillées sur la fonction Shortcut Menu. Procédez comme suit pour vérifier ces informations.

- 1 Appuyez sur le bouton <Dial Pause> du panneau de commande pendant plus de cinq secondes.
- 2 Vérifiez les informations à l'écran.

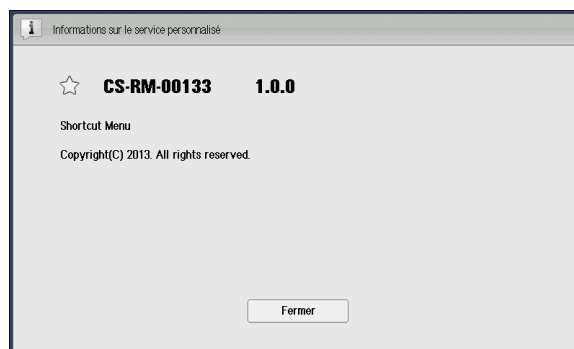

- 3 Sélectionnez [Fermer].

Notes et restrictions

Cette section décrit les remarques et les restrictions relatives à l'utilisation de Shortcut Menu.

- Vous pouvez enregistrer jusqu'à 1 000 paramètres utilisateur. Si vous dépassez cette limite, le paramètre utilisateur dont la dernière utilisation est la plus ancienne sera automatiquement supprimé.
- Lorsque la connexion Smart Card et la connexion via la saisie au clavier sont utilisées conjointement, le Shortcut Menu affiché peut être différent, même s'il s'agit du même utilisateur. Toutefois, les fichiers Impression facturée privée sont les mêmes pour le même utilisateur, quelle que soit la méthode de connexion.
- Les modifications apportées aux paramètres Shortcut Menu ne peuvent pas être réinitialisées à leurs valeurs par défaut (c'est-à-dire, les paramètres Shortcut Menu de l'administrateur système).

Si vous n'avez pas besoin de ces paramètres Shortcut Menu, désinstallez Shortcut Menu de votre machine. Dans ce cas, tous les paramètres Shortcut Menu sont supprimés de la machine.

29 Utilisation du service Access Google Drive™

Ce chapitre décrit les opérations et les fonctions de base du service Access Google Drive.

- **À propos de Access Google Drive.....836**
- **Utilisation du service Google Drive à partir de la machine.....837**
- **Configuration d'un administrateur système854**
- **Saisie de texte860**
- **Diagnostic de pannes862**
- **Notes et restrictions869**
- **À propos des licences871**

À propos de Access Google Drive

Le service de stockage en ligne Google Drive est un service Cloud fourni par Google Inc. Access Google Drive vous permet d'accéder à Google Drive par l'intermédiaire d'Internet à l'aide de n'importe quelle machine conforme. Voici quelques exemples de tâches que vous pouvez accomplir : impression des documents enregistrés dans Google Drive, ou enregistrement de documents numérisés par la machine sur Google Drive. En créant une feuille de distribution, la machine peut automatiquement enregistrer les documents numérisés ou les données fax reçues dans Google Drive.

En accédant à Google Drive à l'aide d'un ordinateur connecté à Internet, les documents enregistrés peuvent être facilement téléchargés.

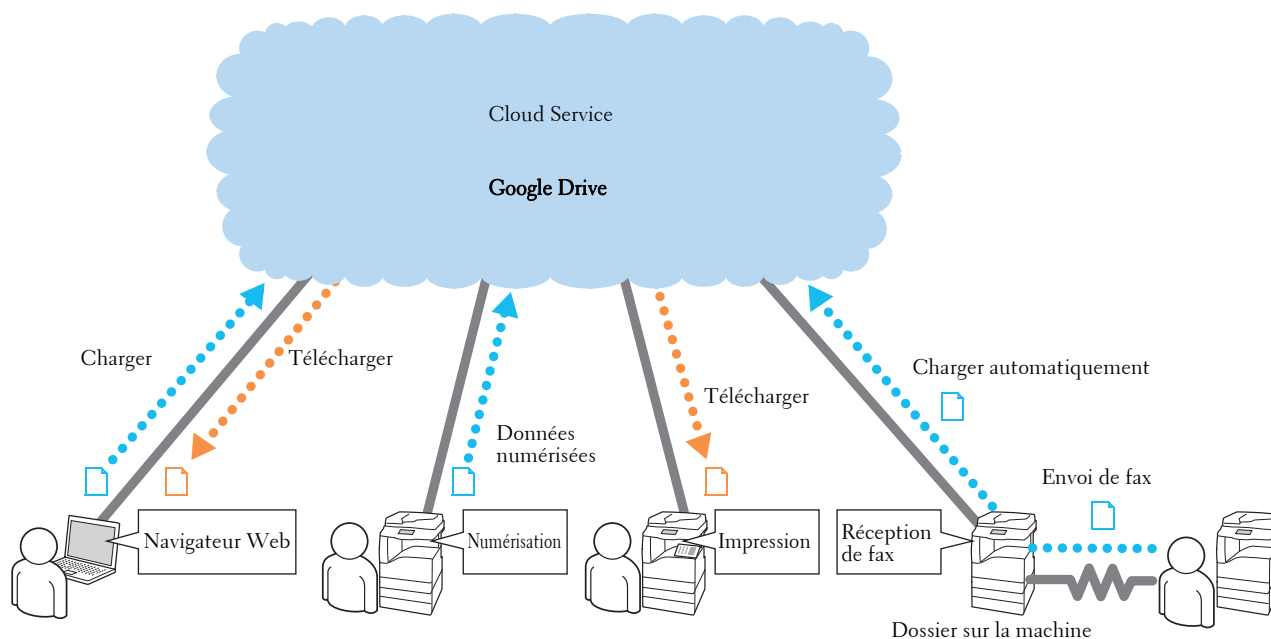

Utilisation du service Google Drive à partir de la machine

Cette section explique comment utiliser Google Drive à partir de la machine.

Se connecter / Se déconnecter	837
À propos des écrans	839
Recherche de fichiers	842
Création d'une collection.....	843
Impression de fichiers	844
Chargement des données.....	846
Chargement automatique des données à partir de dossiers.....	850

Se connecter / Se déconnecter

Se connecter

REMARQUE • Créez un compte Google Drive avant d'utiliser cette fonction pour vous connecter à Google Drive. Vous ne pouvez pas créer un compte à partir de la machine. Pour plus d'informations sur la création d'un compte, reportez-vous au site web Google Drive.

1 Appuyez sur le bouton <Log In/Out> du panneau de commande.

REMARQUE • Si la machine n'utilise pas la fonction d'authentification, ignorez cette étape et passez à l'étape 3.

2 Entrez l'ID utilisateur à l'aide du pavé numérique ou du clavier affiché à l'écran, puis sélectionnez [Entrer] pour vous connecter à la machine.

3 Sélectionnez le bouton [Access Google Drive] sur l'écran [Accueil].

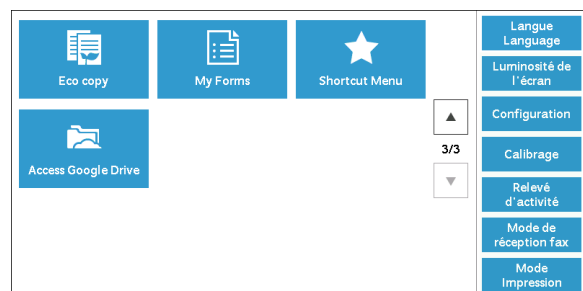

4 Entrez l'adresse électronique et le mot de passe à l'aide du clavier affiché à l'écran. Jusqu'à 256 caractères sont autorisés pour chaque zone. Sélectionnez ensuite [Se connecter].

Lorsque la machine utilise la fonction d'authentification

L'écran suivant s'affiche.

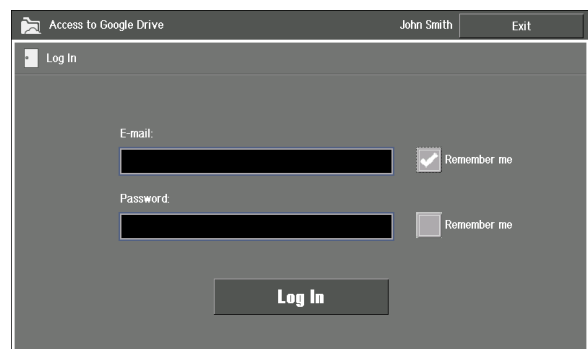

REMARQUE • Si l'option [Mémoriser les informations d'authentification] dans le menu d'administration est définie sur [Activé], la case à cocher [Mémoriser mes informations] apparaît dans l'écran de connexion. Activez la case à cocher pour mémoriser les informations de connexion dans la machine, en les reliant aux informations utilisateur. Les informations de connexion mémorisées sont automatiquement complétées pour la prochaine utilisation.

Si l'option [Mémoriser les informations d'authentification] est définie sur [Désactivé], la case à cocher [Mémoriser mes informations] n'apparaît pas.

Pour plus d'informations, reportez-vous à la section « Mémorisation des informations d'authentification » (P.854).

- Lorsque vous choisissez de mémoriser l'adresse électronique et le mot de passe, l'écran de connexion n'apparaît pas, car la machine se connecte automatiquement à Google Drive.
- Après avoir sélectionné [Se connecter], vous devrez peut-être « Entrez les caractères que vous voyez dans l'image. » Tapez les caractères affichés et sélectionnez [Se connecter] de nouveau.

Lorsque la machine n'utilise pas la fonction d'authentification

L'écran suivant s'affiche.



REMARQUE • Si [Mémoriser l'historique utilisateur] dans le menu d'administration est défini sur [Activé], vous pouvez sélectionner le bouton [▼] pour choisir une adresse électronique dans la liste d'adresses utilisée précédemment.

Si [Mémoriser l'historique utilisateur] est défini sur [Désactivé], le bouton [▼] n'apparaît pas.

Pour plus d'informations sur la mémorisation de l'historique de l'utilisateur, reportez-vous à la section « Activation de l'historique de l'utilisateur » (P.856).

- Après avoir sélectionné [Se connecter], vous devrez peut-être « Entrez les caractères que vous voyez dans l'image. » Tapez les caractères affichés et sélectionnez [Se connecter] de nouveau.

- 5 L'écran d'accueil de Google Drive apparaît.

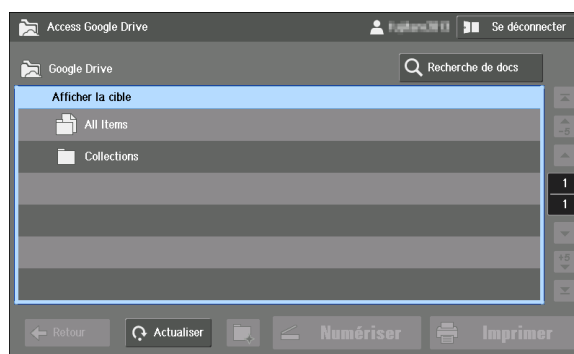

Pour plus d'informations sur les différents éléments de l'écran d'accueil, consultez la section « À propos des écrans » (P.839).

Se déconnecter

- 1 Sélectionnez [Se déconnecter] dans la partie supérieure droite de l'écran digital.

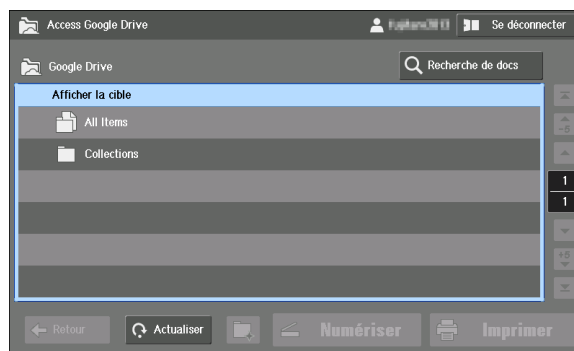

- 2 Sélectionnez le bouton [Oui] sur l'écran de confirmation.
- 3 Sélectionnez le bouton [Quitter].

À propos des écrans

Cette section décrit les écrans associés à cette fonction.

Écran d'accueil

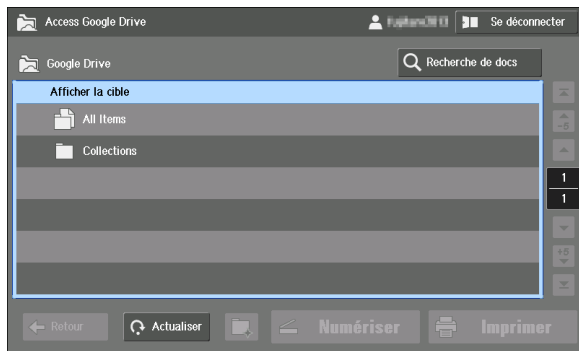

L'écran suivant apparaît dès que vous vous connectez à Google Drive.

Sélectionnez [All Items] pour afficher tous les éléments enregistrés.

Sélectionnez [Collections] pour afficher la liste des collections.

REMARQUE • Pour afficher le fichier qui n'est pas attribué à une collection, sélectionnez [All Items].

Écran [All Items]



Cet écran présente l'ensemble des éléments enregistrés : il présente d'abord les collections, puis les fichiers, classés par date de mise à jour en partant des éléments les plus récents aux plus anciens.

Sélectionnez une collection pour afficher les éléments affectés à cette collection.

REMARQUE • Il est possible d'afficher jusqu'à 1 024 éléments (soit 171 pages). Certains éléments peuvent ne pas être affichés si le nombre total d'éléments dépasse la limite.

- Dans la liste, sélectionnez [↶]/[↷] pour parcourir cinq pages à la fois ou [↶]/[↷] pour afficher la première/dernière page. Ces boutons sont utiles en présence d'un grand nombre d'éléments.

Écran [Collections]

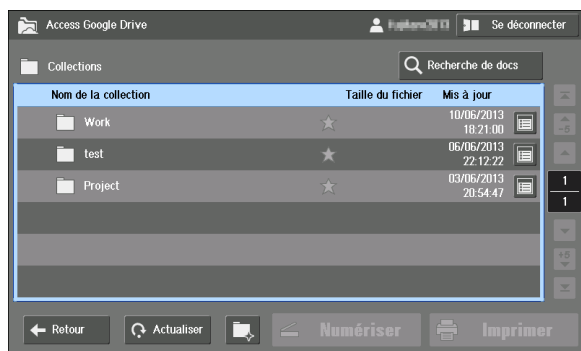

Cet écran dresse la liste des collections en les classant selon leur date de mise à jour en partant des collections les plus récentes jusqu'aux plus anciennes.

Sélectionnez une collection pour afficher les éléments affectés à cette collection.

REMARQUE • Il est possible d'afficher jusqu'à 1 024 éléments (soit 171 pages). Certains éléments peuvent ne pas être affichés si le nombre total d'éléments dépasse la limite.

- Dans la liste, sélectionnez []/[] pour parcourir cinq pages à la fois ou []/[] pour afficher la première/dernière page. Ces boutons sont utiles en présence d'un grand nombre d'éléments.

Écran des fichiers



Cet écran répertorie une liste d'éléments : il présente d'abord les collections, puis les fichiers, classés par date de mise à jour en partant des éléments les plus récents aux plus anciens.

REMARQUE • Il est possible d'afficher jusqu'à 1 024 éléments (soit 171 pages). Certains éléments peuvent ne pas être affichés si le nombre total d'éléments dépasse la limite.

- Dans la liste, sélectionnez []/[] pour parcourir cinq pages à la fois ou []/[] pour afficher la première/dernière page. Ces boutons sont utiles en présence d'un grand nombre d'éléments.
- Pour afficher le fichier qui n'est pas attribué à une collection, sélectionnez [All Items].

La liste suivante décrit les boutons qui s'affichent pour cette fonction.

[] Bouton (Détails)

Affiche l'écran [Détails] du fichier ou de la collection sélectionné. L'écran [Détails] affiche le nom de la collection ou du fichier, ainsi que l'auteur, la date de mise à jour et la vignette du fichier.

- [Ouvrir]
Affiche les éléments affectés à la collection sélectionnée.
- [Imprimer]
Affiche l'écran de configuration de l'impression du fichier sélectionné.

- [Fermer]

Ferme l'écran de configuration actuellement affiché à l'écran.

Pour plus d'informations sur l'impression, reportez-vous à la section « Impression de fichiers » (P.844).

Icône [★]

Indique si l'élément est marqué d'une étoile ou non. Lorsque vous ajoutez une étoile à un élément, vous pouvez facilement retrouver celui-ci en définissant [Étoilé] comme élément recherché dans la recherche de fichiers.

REMARQUE • Notez que vous ne pouvez pas ajouter ou supprimer un astérisque à partir de votre machine pour les éléments existants.

Pour plus d'informations sur la recherche de fichiers, reportez-vous à la section « Recherche de fichiers » (P.842).

Retour

Accède à l'écran précédent.

Actualiser

Affiche l'état le plus récent des éléments affichés.

Bouton [📁★]

Crée une collection.

REMARQUE • Vous ne pouvez pas sélectionner ce bouton sur l'écran d'accueil ou l'écran [All Items].

Pour plus d'informations sur la création d'une collection, consultez la section « Création d'une collection » (P.843).

Numériser

Ajoute les données numérisées sous forme d'un nouveau fichier dans la collection affichée.

REMARQUE • Vous ne pouvez pas sélectionner ce bouton sur l'écran d'accueil, l'écran [All Items] ou [Collections].

Pour plus d'informations sur la numérisation, reportez-vous à la section « Chargement des données numérisées » (P.846).

Imprimer

Affiche l'écran de configuration de l'impression de l'élément sélectionné.

Pour plus d'informations sur l'impression, reportez-vous à la section « Impression de fichiers » (P.844).

Recherche de docs

Recherche parmi tous les fichiers ceux qui possèdent les attributs indiqués.

Pour plus d'informations sur la recherche de fichiers, reportez-vous à la section « Recherche de fichiers » (P.842).

Se déconnecter

Déconnectez-vous de Google Drive et revenez à l'écran de connexion.

Écran de connexion au réseau

Dans cette fonction, l'écran suivant apparaît lorsque la machine se connecte à Google Drive.

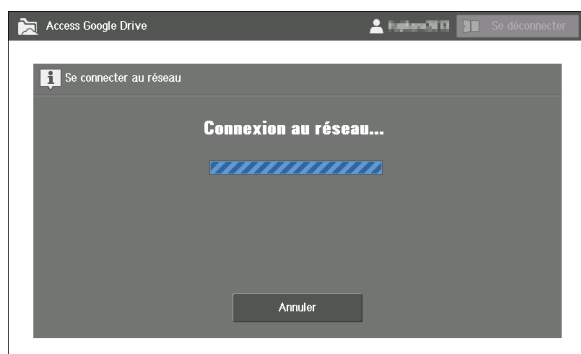

REMARQUE • Pour vous déconnecter du réseau, sélectionnez [Annuler].
La connexion réseau est annulée, et le dernier écran affiché apparaît.

Recherche de fichiers

Cette section explique comment rechercher un fichier parmi tous les fichiers en spécifiant un critère.

1 Sélectionnez [Recherche de docs].



2 Sélectionnez [▼] pour sélectionner l'élément recherché. Sélectionnez la zone de texte à droite.

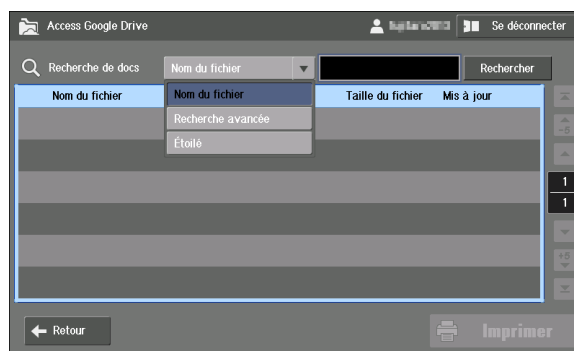

REMARQUE • [Recherche avancée] fonctionne de la même manière que dans le service Cloud.

- Si vous sélectionnez [Étoilé], passez à l'étape 4 au lieu de sélectionner la zone de texte.

- 3 Entrez un critère de recherche à l'aide du clavier affiché à l'écran et sélectionnez [Entrer].

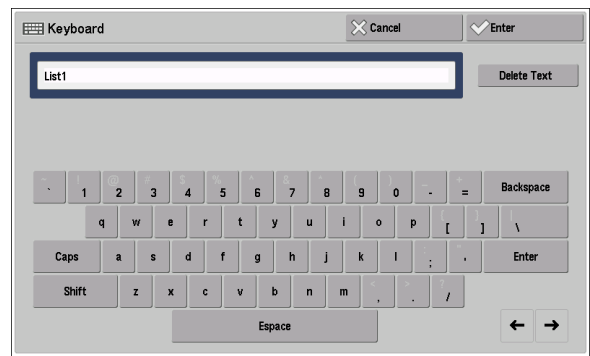

REMARQUE • Cette recherche ne fait pas de distinction entre les lettres en majuscules et celles en minuscules.

- 4 Sélectionnez [Rechercher].

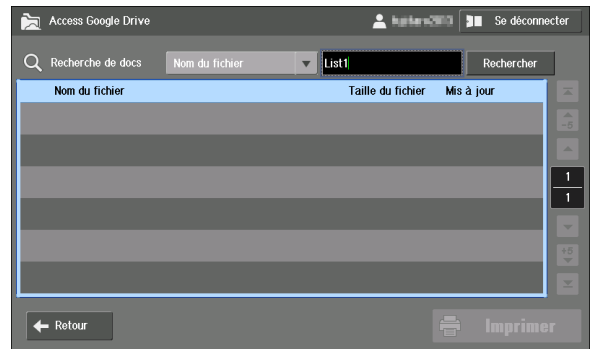

Les résultats de la recherche apparaissent.

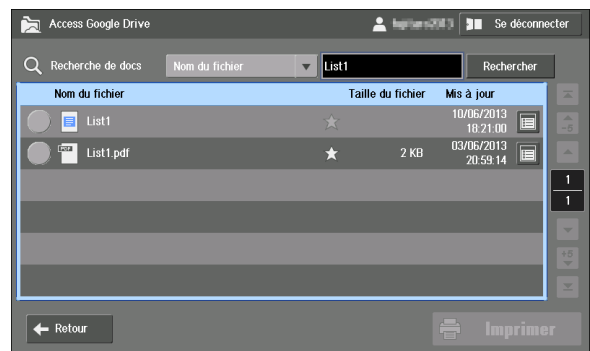

Création d'une collection

Dans Google Drive, vous avez la possibilité de trier les fichiers en les associant à des collections. Les fichiers affectés à une collection sont inclus dans la liste de fichiers de la collection concernée.

Cette section explique comment créer une collection.

- 1 Dans l'écran [Collections] ou l'écran des fichiers, sélectionnez [📁].

REMARQUE • Vous ne pouvez pas créer une nouvelle collection à partir de l'écran d'accueil ou de l'écran [All Items].

- 2 Sélectionnez la zone de texte [Nom de la collection].

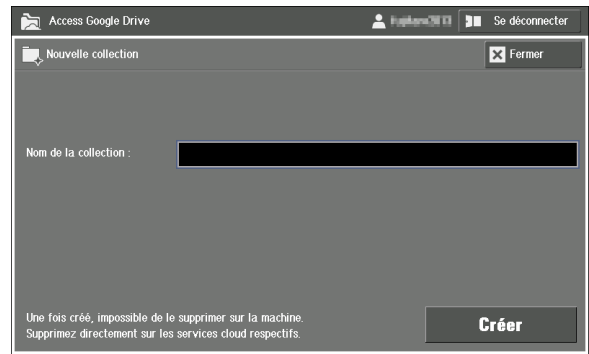

- 3 Entrez le nom de la collection à l'aide du clavier affiché à l'écran et sélectionnez [Enter].

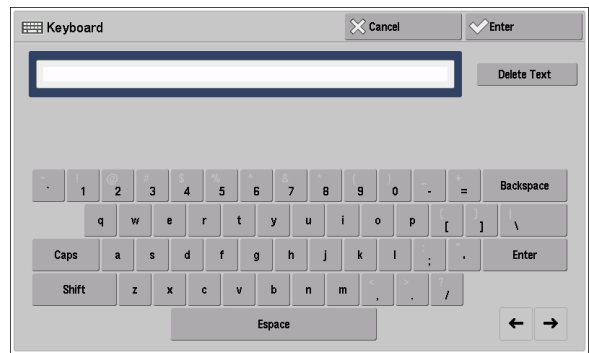

- 4 Sélectionnez [Créer].

REMARQUE • Les collections ne peuvent pas être supprimées de la machine.

Impression de fichiers

Cette section explique comment imprimer les fichiers dans Google Drive à l'aide de la machine.

Formats de fichiers pris en charge

Les formats de fichiers imprimables à l'aide de cette fonction sont les suivants :

- PDF
- JPEG
- Document Google (document, feuille de calcul, présentation, formulaire, dessin)

Impression de fichiers

- 1 Sélectionnez le fichier que vous souhaitez imprimer. Sélectionnez ensuite [Imprimer].

REMARQUE • Vous pouvez également sélectionner [Imprimer] à partir de l'écran [Détails] du fichier.

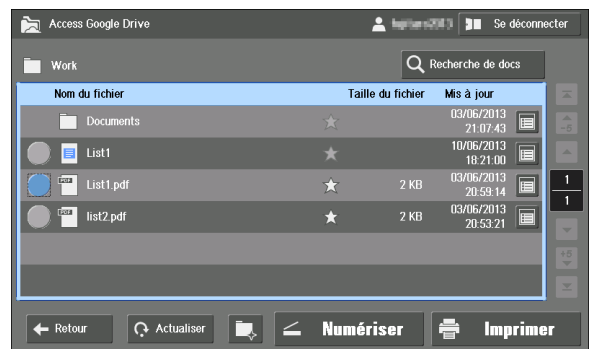

- 2 Confirmez le paramètre et sélectionnez [Imprimer].

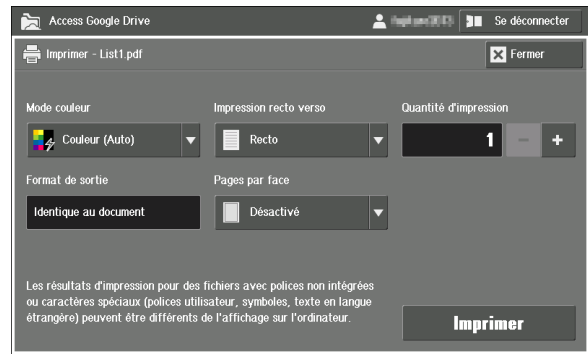

Mode couleur

Définit l'impression en mode couleur. Vous avez le choix entre les options [Couleur (Auto)] et [Noir et blanc].

Impression recto verso

Permet de copier des documents recto et recto verso sur une face ou les deux faces d'une feuille. Sélectionnez [Recto], [Reliure grand côté] ou [Reliure petit côté].

REMARQUE • Lorsque vous imprimez des fichiers JPEG, [Reliure grand côté] et [Reliure petit côté] ne sont pas disponibles.

Quantité d'impression

Définit le nombre de copies. Vous pouvez entrer jusqu'à 999 copies.

Format de sortie

Affiche le format papier. La machine définit automatiquement le format papier en fonction du paramètre [Pages par face].

REMARQUE • Lorsque vous sélectionnez la valeur [Désactivé] pour l'option [Pages par face], le [Format de sortie] [Identique au document] est automatiquement sélectionné.

- Lorsque vous sélectionnez la valeur [2 pages] ou [4 pages] pour l'option [Pages par face], la machine sélectionne le format papier défini par l'administrateur système dans [Paramètres système] > [Paramètres communs aux différents services] > [Autres paramètres] > [Format papier d'impression par défaut].

Pages par face

Copie deux ou quatre pages d'un document sur une face d'une feuille de papier. Vous avez le choix entre les options [Désactivé], [2 pages] et [4 pages].

REMARQUE • Lorsque vous imprimez des fichiers JPEG, [2 pages] et [4 pages] ne sont pas disponibles.

Imprimer

Lance l'impression.

Fermer

Ferme l'écran actuellement affiché à l'écran.

Annulation de l'impression

Cette section explique comment annuler l'impression une fois que la machine a téléchargé les données d'impression et lancé la procédure d'impression.

REMARQUE • Si la machine est toujours en train de télécharger les données d'impression, sélectionnez le bouton [Annuler] lors de la connexion réseau pour annuler l'impression. Pour plus d'informations, reportez-vous à la section « Écran de connexion au réseau » (P.842).

- 1 Appuyez sur le bouton <État des travaux>.

- 2 Sélectionnez le travail que vous souhaitez annuler à partir de la liste des travaux dans l'écran [Travaux actifs].
 - REMARQUE** • Si le travail qui vous intéresse n'apparaît dans l'écran, sélectionnez le bouton [▲]/[▼] pour accéder à la page précédente/suivante.
- 3 Sélectionnez le bouton [Supprimer].
- 4 Sélectionnez le bouton [Supprimer].
- 5 Sélectionnez le bouton [Fermer] pour revenir à l'écran des fichiers.

Chargement des données

Vous pouvez télécharger les données numérisées directement à partir de la machine vers Google Drive, sans les enregistrer sur un ordinateur.

Cette section décrit le chargement des données.

Chargement des données numérisées

- 1 Chargez un document.
- 2 Sélectionnez [Numériser] dans l'écran des fichiers.

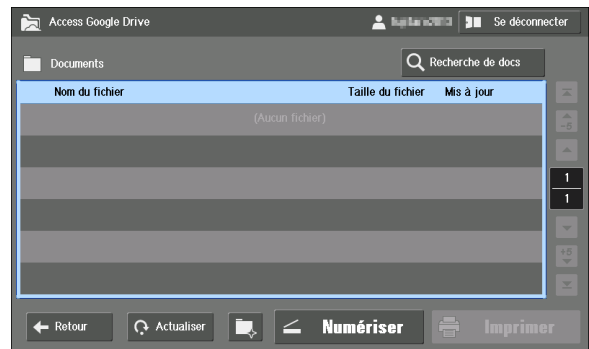

REMARQUE • [Numériser] n'est pas disponible sur l'écran d'accueil, l'écran [All Items] ou [Collections].

- Les données numérisées seront affectées à la collection affichée.

- 3 Sélectionnez comment nommer le fichier à partir des options [Nom automatique] et [Entrer le nom].

La section suivante montre comment sélectionner [Entrer le nom] et nommer le fichier avec « scan_test_JJ_MM_AAAA » (où « JJ_MM_AAAA » indique la date de numérisation).

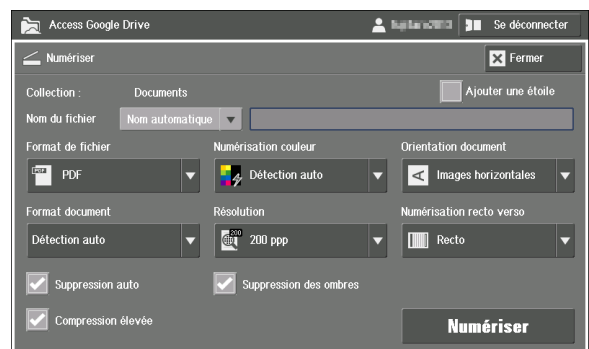

- 4 Sélectionnez la zone de texte [Nom du fichier].

- 5 Dans l'écran de saisie affiché, sélectionnez la zone de texte située sous [Saisie au clavier].

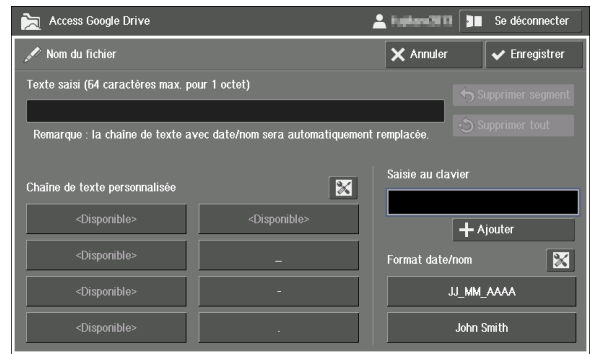

Pour plus d'informations sur l'écran de saisie, reportez-vous à la section « Saisie de texte » (P.860).

- 6 Entrez « scan_test » à l'aide du clavier affiché à l'écran et sélectionnez [Enter].

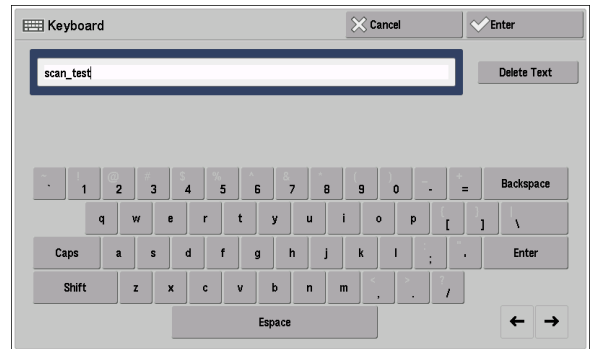

- 7 Vérifiez que « scan_test » est affiché dans la zone de texte située sous [Saisie au clavier]. Sélectionnez ensuite [Ajouter].

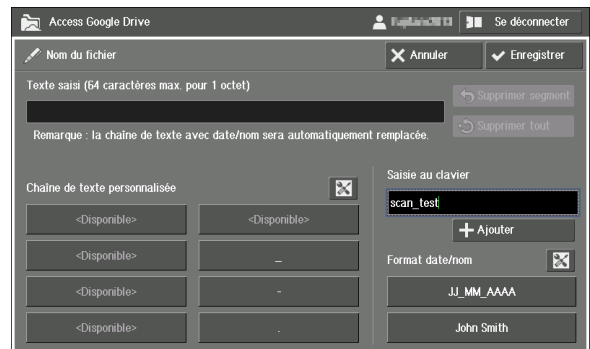

- 8 Sélectionnez [] dans [Chaîne de texte personnalisée].

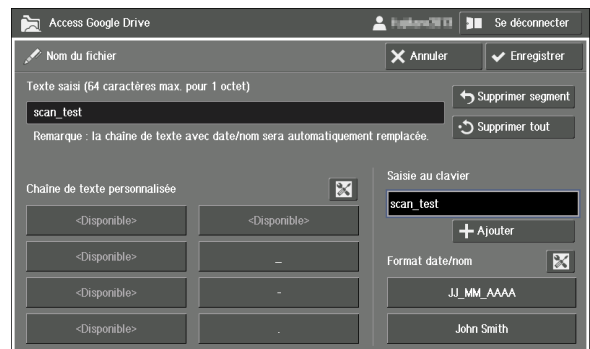

REMARQUE • Vous pouvez définir les chaînes du document en tant que [Chaîne de texte personnalisée]. Pour plus d'informations sur ce paramètre, reportez-vous à la section « Définition des chaînes de texte personnalisées » (P.861).

- 9 Sélectionnez [JJ_MM_AAAA] sous [Format date/nom].

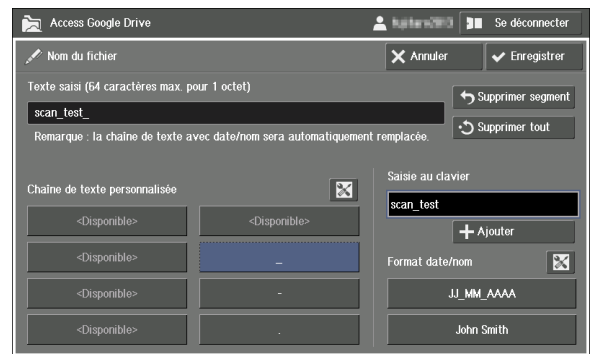

REMARQUE • La chaîne de texte « JJ_MM_AAAA » est automatiquement remplacée par la date lorsque la numérisation est effectuée.

- Vous pouvez définir une valeur par défaut pour la date/le nom. Pour plus d'informations à ce sujet, reportez-vous à la section « Paramètres par défaut de la date et du nom » (P.857).

- 10 Sélectionnez [Enregistrer].

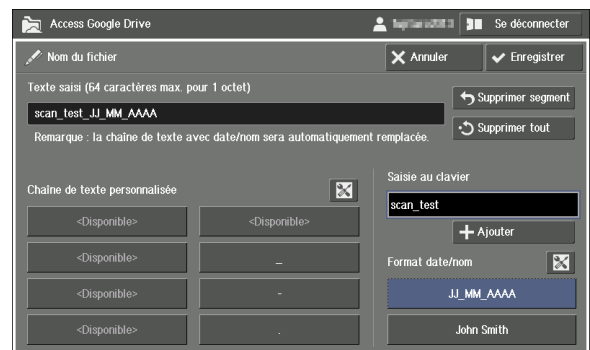

- 11 Confirmez le paramètre et sélectionnez [Numériser].

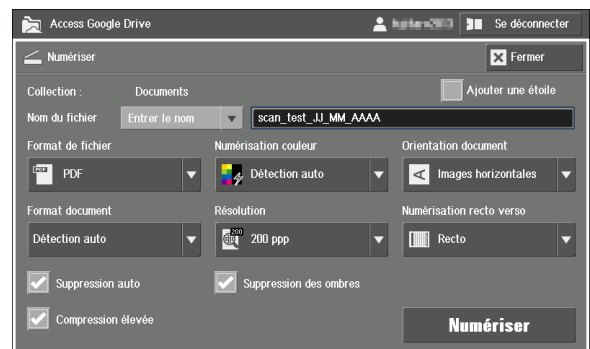

Collection :

Affiche le nom de la collection à laquelle les données numérisées seront affectées.

Ajouter une étoile

Ajoute une étoile aux données numérisées. Lorsque vous ajoutez une étoile à un fichier, vous pouvez facilement retrouver celui-ci en définissant [Étoilé] comme élément recherché dans la recherche de fichiers.

REMARQUE • Pour plus d'informations sur la recherche de fichiers, reportez-vous à la section « Recherche de fichiers » (P.842).

Nom du fichier

Définit un nom de fichier pour les données numérisées.

Si [Nom automatique] est sélectionné, le fichier sera nommé « AAAAMMJJhhmms ».

Si [Entrer le nom] est sélectionné, vous pouvez sélectionner la zone de texte pour entrer un nom de fichier à partir de l'écran de saisie affiché. Jusqu'à 64 caractères sont autorisés.

REMARQUE • Le fichier créé ne peut pas être supprimé de la machine.

- La chaîne de texte « AAAAMMJJhhmms » est automatiquement remplacée par la date et l'heure lorsque la numérisation est effectuée.

Pour plus d'informations sur l'écran de saisie, reportez-vous à la section « Saisie de texte » (P.860).

Format de fichier

Le format de fichier des données numérisées est défini sur [PDF].

Numérisation couleur

Définit la numérisation en mode couleur. Vous avez le choix entre les options [Détection auto], [Couleur], [Échelle de gris] et [Noir et blanc].

Orientation document

Spécifie l'orientation du document afin que la machine puisse identifier le haut du document. Vous avez le choix entre les options [Images horizontales] et [Images verticales].

Format document

Spécifie le format de numérisation du document. Vous avez le choix entre les options [Détection auto], [Documents multiformats], [A3 paysage], [A4 paysage], [A4 portrait], [B4 paysage], [B5 paysage] et [B5 portrait].

Résolution

Définit la résolution de numérisation. Vous avez le choix entre les options [200 ppp] et [300 ppp].

Numérisation recto verso

Copie des documents recto ou recto verso sur une face ou les deux faces du papier. Vous avez le choix entre les options [Recto], [Tête-tête] et [Tête-bêche].

Suppression auto

Permet d'éclaircir la couleur de fond des documents. Sélectionnez la case à cocher pour supprimer la couleur de fond des documents, par exemple, du papier journal ou du papier coloré.

REMARQUE • Ce paramètre peut être ignoré selon le type de document ou le mode de couleur défini.

Suppression des ombres

Supprime les couleurs sur la face inverse du document d'origine lors de la copie.

Compression élevée

Permet de définir une compression élevée MRC. Cochez la case pour compresser et alléger les données. La compression des données permet de réduire la charge pesant sur le réseau pendant le transfert des données.

REMARQUE • Ce paramètre peut être ignoré selon le type de document ou le mode de couleur défini.

Numériser

Lance la numérisation.

Fermer

Ferme l'écran de configuration actuellement affiché à l'écran.

Chargement automatique des données à partir de dossiers

La machine peut télécharger automatiquement les données mémorisées dans des dossiers vers Google Drive en créant une feuille de distribution à l'aide de cette fonction et l'association aux dossiers.

REMARQUE • Cette fonction vous permet d'économiser du papier, car vous pouvez vérifier les données fax reçues mémorisées dans des dossiers de l'ordinateur.

- Lorsque le chargement automatique échoue, la feuille de distribution est automatiquement renvoyée 120 secondes plus tard. Si le problème persiste, la procédure de chargement automatique prend fin et signale une erreur.

Création d'une feuille de distribution

- 1 Sélectionnez le bouton  correspondant à la collection vers laquelle vous voulez charger les données.

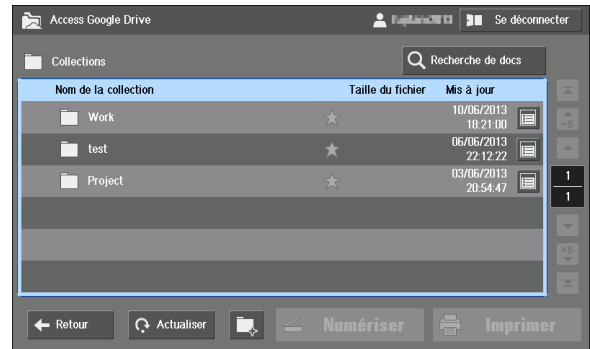

REMARQUE • Vous ne pouvez pas créer de feuilles de distribution pour les options [All Items], [Collections], ou des collections comportant 11 niveaux de répertoire ou plus.

- 2 Sélectionnez [Créer un lien de feuille de distribution vers ce dossier].

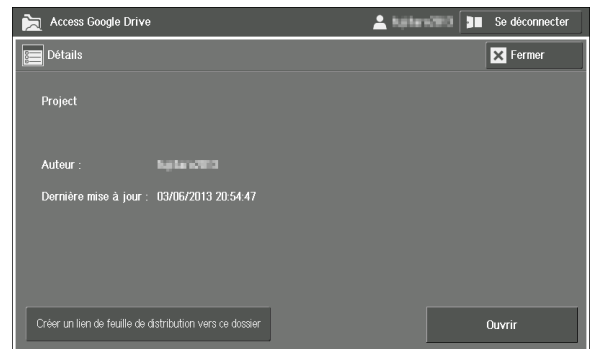

- 3 Entrez [Nom de la feuille de distribution :]. Jusqu'à 64 caractères sont autorisés.

REMARQUE • N'utilisez pas de caractère d'une langue autre que l'anglais ou la langue définie par défaut (langue de l'affichage lorsque vous allumez la machine).

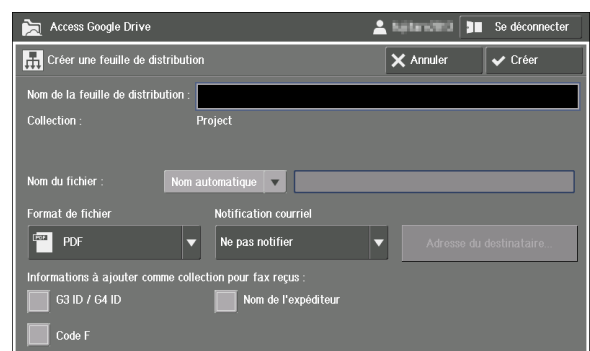

REMARQUE • Vous pouvez voir le nom de la feuille de distribution et non son contenu lorsque vous liez la feuille à un dossier. Il est donc recommandé de donner un nom descriptif à la feuille de distribution.

- [Collection :] affiche le nom de la collection à laquelle le fichier téléchargé sera ajouté.

- 4 Définissez le [Nom du fichier] des données téléchargées.

Si [Nom automatique] est sélectionné, le fichier sera nommé « AAAAMMJJhhmmss ».

Si [Entrer le nom] est sélectionné, vous pouvez sélectionner la zone de texte pour entrer un nom de fichier à partir de l'écran de saisie affiché. Jusqu'à 64 caractères sont autorisés.

REMARQUE • Le fichier créé ne peut pas être supprimé de la machine.

- La chaîne de texte « AAAAMMJJhhmss » est automatiquement remplacée par la date et l'heure lorsque les données sont téléchargées.

Pour plus d'informations sur l'écran de saisie, reportez-vous à la section « Saisie de texte » (P.860).

5 Définissez les autres éléments si nécessaire, puis sélectionnez [Créer].

Format de fichier

Définissez le format de fichier des données téléchargées. Sélectionnez [PDF].

Notification courriel

Définit la notification ou non par courrier électronique de la fin de la distribution des travaux. Vous avez le choix entre les options [Ne pas notifier], [Toujours notifier] et [Notifier en cas d'erreur].

REMARQUE • Lorsque vous sélectionnez [Toujours notifier], créez une feuille de distribution, puis vérifiez qu'un courrier électronique est bien envoyé à l'adresse électronique spécifiée en effectuant les opérations suivantes.

1. Créez un lien entre la feuille de distribution et le dossier.
2. Numérisez un document et mémorisez-le dans le dossier à l'aide du service Mémorisation dans dossier, puis vérifiez qu'un courrier électronique est bien envoyé à l'adresse électronique spécifiée.

Pour plus d'informations sur l'établissement d'un lien entre une feuille de distribution et un dossier, consultez « Création d'un lien entre la feuille de distribution et le dossier » (P.852).

Adresse du destinataire

Sélectionnez le bouton [Adresse du destinataire] pour afficher l'écran [Paramètres d'adresse du destinataire]. Définissez les éléments suivants.

- De [Adresse électronique 1 :] à [Adresse électronique 3 :]

Définissez les adresses e-mail afin de signaler le résultat de la distribution à la fin de celle-ci. Il est possible de saisir jusqu'à 128 caractères. Vous devez définir une ou plusieurs adresses si vous choisissez de recevoir des notifications par e-mail.

REMARQUE • Si la machine utilise la fonction d'authentification, la valeur par défaut correspond à l'adresse e-mail de connexion de l'utilisateur enregistrée dans les informations de l'utilisateur.

- [Message]

Définit le texte écrit dans le message de notification. Il est possible de saisir jusqu'à 64 caractères.

REMARQUE • N'utilisez pas de caractère d'une langue autre que l'anglais ou la langue définie par défaut (langue de l'affichage lorsque vous allumez la machine). Dans le cas contraire, les e-mails risquent de ne pas être envoyés.

Informations à ajouter en tant que collection de fax reçus

Définit les informations à ajouter lors du chargement des données fax reçues.

- G3 ID / G4 ID
- Nom de l'expéditeur
- Code F

REMARQUE • Le nom de l'expéditeur peut ne pas être ajouté selon la machine utilisée par ce dernier. Le nom de l'expéditeur n'est également pas ajouté lorsque ce dernier n'a pas spécifié l'envoi du nom de l'expéditeur.

- Toute information est visible sous la forme d'une collection et apparaît juste en dessous de la collection dans laquelle les données sont chargées. Le fichier sera ajouté à chacune des collections.
- En fonction de l'expéditeur ou du type de fax, certaines informations peuvent ne pas être disponibles. Les informations ne seront alors pas ajoutées.

6 Sélectionnez [Fermer].

REMARQUE • Vous ne pouvez pas afficher ou modifier les feuilles de distribution créées, et vous pouvez les supprimer uniquement à partir de [Outils] > [Configuration] > [Créer feuille de distribution] > [Modifier / Supprimer].

Création d'un entre la feuille de distribution et le dossier

Pour créer un lien, sélectionnez une feuille de distribution créée pour la collection Google Drive à partir de l'écran [Lier feuille distrib. au dossier].

- 1 Sélectionnez [Configuration] dans l'écran [Accueil].
- 2 Sélectionnez [Créer dossier].
- 3 Sélectionnez le dossier à lier à la feuille de distribution.

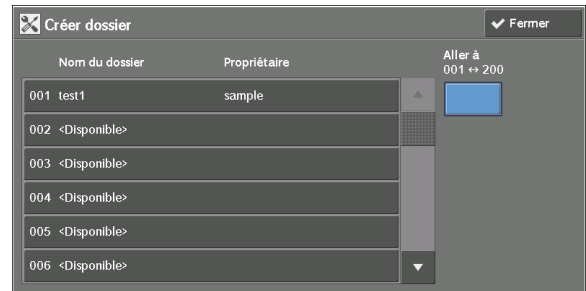

- 4 Sélectionnez [Lier feuille distrib. au dossier].

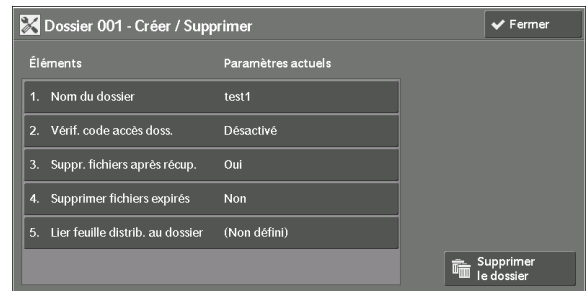

- 5 Sélectionnez [Créer/Modifier le lien].

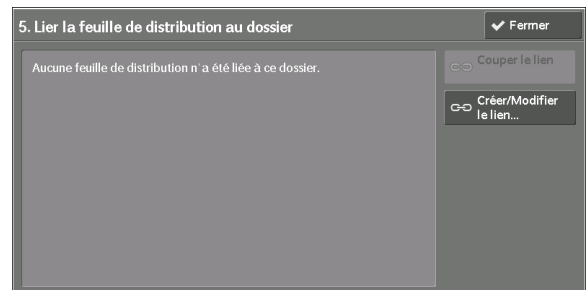

- 6 Sélectionnez la feuille de distribution créée dans la section « Création d'une feuille de distribution » (P.850), puis sélectionnez [Enregistrer].

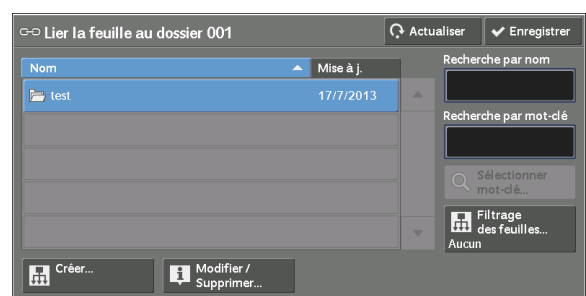

REMARQUE • Vous ne pouvez pas vérifier le contenu des feuilles de distribution créées à l'aide de la fonction [Access Google Drive].

"« Access Google Drive » s'affiche lorsque le bouton [Modifier /Supprimer] est sélectionné.

- 7 Activez la case à cocher [Démarrage auto], puis sélectionnez [Fermer].

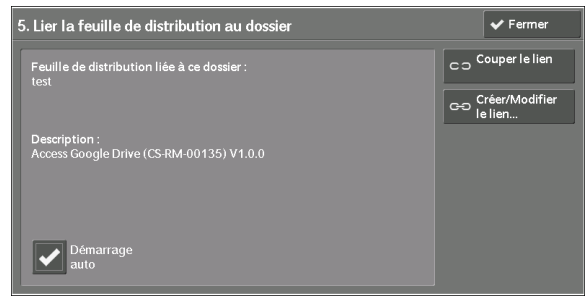

REMARQUE • Vous pouvez créer un lien entre la feuille de distribution et le dossier dans [Outils] > [Configuration] > [Créer dossier] > [Lier feuille distrib. au dossier].

- 8 Sélectionnez [Fermer] à plusieurs reprises jusqu'à ce que l'écran [Configuration] s'affiche.
- 9 Pour quitter l'écran [Configuration], sélectionnez [Fermer].

Configuration d'un administrateur système

Définissez les paramètres à partir de l'écran [Menu Administration].

Cette section explique comment ouvrir l'écran [Menu Administration].

REMARQUE • Lorsqu'un autre utilisateur est connecté à la fonction, revenez dans l'écran [Accueil Services] pour vous déconnecter, puis suivez les étapes ci-après.

- 1 Connectez-vous à la machine en tant qu'administrateur système.
- 2 Sélectionnez [Access Google Drive] dans l'écran [Accueil Services].
- 3 Sélectionnez [Menu Administration].

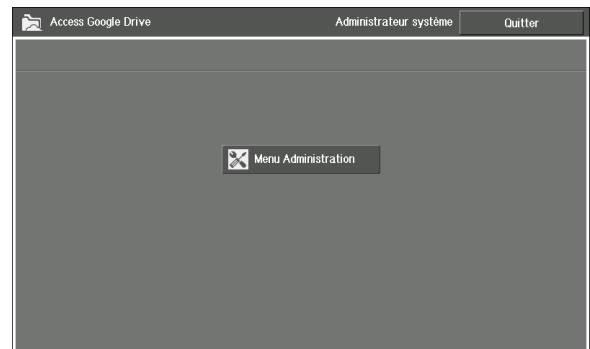

REMARQUE • Si un utilisateur doté de pouvoirs d'administrateur système sélectionne [Access Google Drive], le [Menu Administration] s'affiche à l'emplacement suivant.



- 4 Sélectionnez l'une des options.

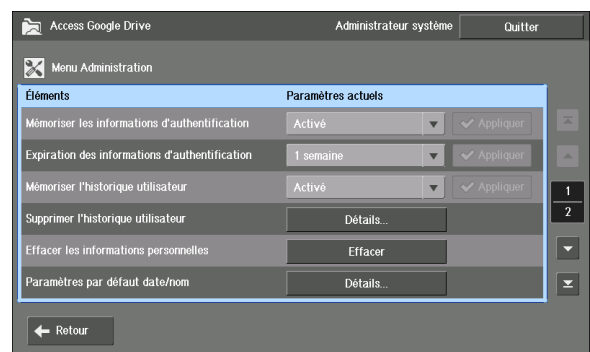

REMARQUE • Sélectionnez [Retour] pour afficher l'écran de connexion associée à cette fonction.

- 5 Lorsque la configuration est terminée, sélectionnez [Quitter].

Mémorisation des informations d'authentification

Cette section explique comment définir la machine de façon à ce qu'elle conserve en mémoire les informations utilisateur ainsi que les informations de connexion utilisées pour se connecter.

REMARQUE • Cette fonction est disponible seulement si la fonction d'authentification est activée.

Autorisation de Mémoriser les informations d'authentification

- 1 Sélectionnez la valeur [Activé] pour l'option [Mémoriser les informations d'authentification], puis sélectionnez [Appliquer].

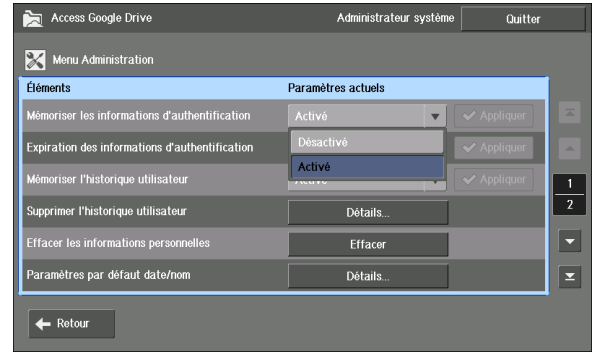

REMARQUE • Le bouton [Appliquer] est accessible uniquement lorsque vous modifiez le paramètre.

- Lorsque cet élément passe de [Activé] à [Désactivé], un message s'affiche vous demandant si toutes les informations d'authentification actuellement mémorisées doivent être supprimées. Si vous ne supprimez pas les données, elles sont mémorisées dans la machine et peuvent être utilisées dès que cet élément est à nouveau défini sur [Activé].

- 2 Dans [Expiration des informations d'authentification], sélectionnez la période pendant laquelle la machine doit conserver les informations d'authentification, puis sélectionnez [Appliquer].

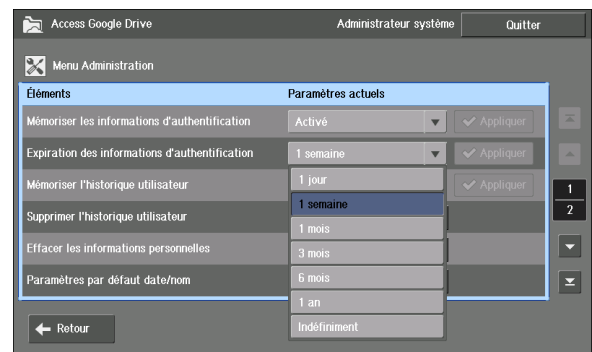

REMARQUE • Le bouton [Appliquer] est accessible uniquement lorsque vous modifiez le paramètre.

- Lorsque le délai fixé s'est écoulé depuis la dernière connexion d'un utilisateur, les informations d'authentification de l'utilisateur en question sont supprimées.
- Selon la modification effectuée, un écran de confirmation peut apparaître. Confirmez le paramètre et sélectionnez [Oui].

Suppression des informations d'authentification mémorisées

Cette section explique comment supprimer toutes les informations d'authentification mémorisées.

- 1 Sélectionnez la valeur [Effacer] pour l'option [Effacer les informations personnelles].

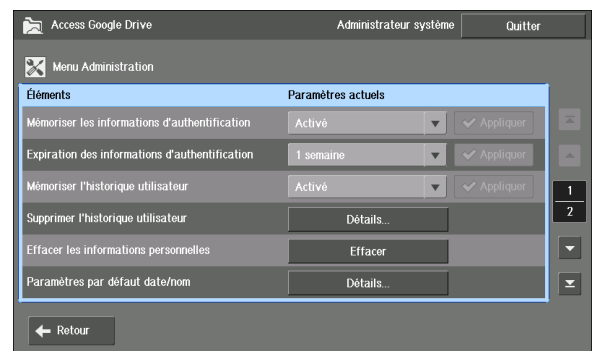

2 Sélectionnez [Oui].

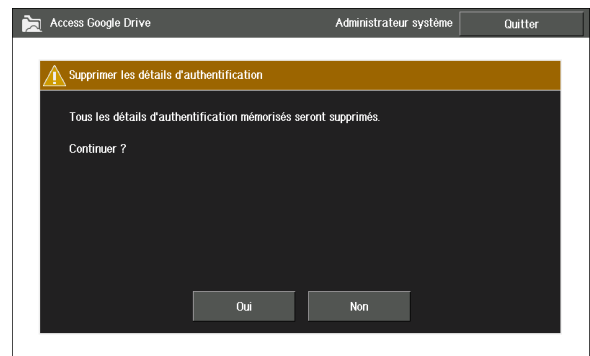

Activation de l'historique de l'utilisateur

Cette section explique comment conserver les adresses e-mail, utilisées pour se connecter, sous forme d'un historique de l'utilisateur.

REMARQUE • Cette fonction est disponible seulement si la fonction d'authentification est désactivée.

Autorisation de Mémoriser l'historique utilisateur

1 Sélectionnez la valeur [Activé] pour l'option [Mémoriser l'historique utilisateur], puis sélectionnez [Appliquer].

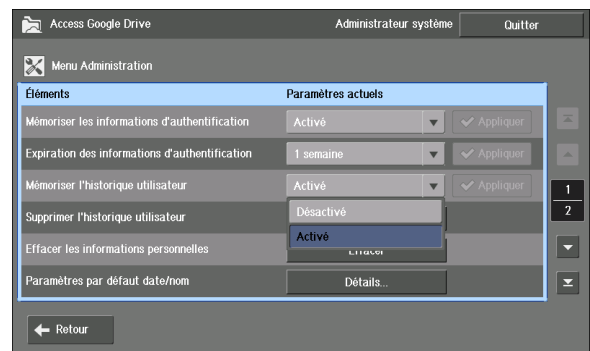

REMARQUE • Le bouton [Appliquer] est accessible uniquement lorsque vous modifiez le paramètre.

- L'historique de l'utilisateur n'est pas supprimé même si vous choisissez [Désactivé] pour l'option [Mémoriser l'historique utilisateur]. L'historique est de nouveau disponible lorsque vous modifiez la valeur de ce paramètre sur [Activé].

Suppression de l'historique de l'utilisateur mémorisé

Cette section explique comment supprimer l'historique d'un utilisateur spécifique.

1 Sélectionnez la valeur [Détails] pour l'option [Supprimer l'historique utilisateur].

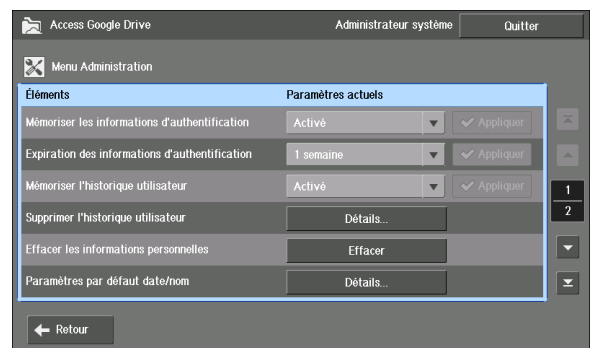

- 2 Choisissez l'utilisateur dont vous souhaitez supprimer l'historique, puis sélectionnez [Supprimer].

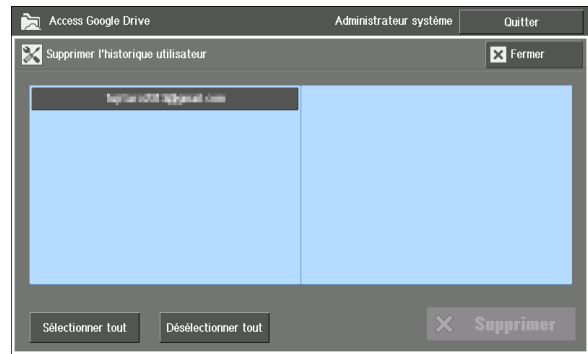

REMARQUE • Sélectionnez de nouveau l'utilisateur pour le désélectionner.

- La fin d'un nom d'utilisateur comportant plus de 32 caractères est omise. Lorsque vous sélectionnez un utilisateur, jusqu'à 72 caractères s'affichent en haut de l'écran.

- 3 Sélectionnez [Oui].

Définition de la valeur par défaut

Cette section explique comment définir une valeur par défaut pour l'impression, la numérisation et dans l'écran de saisie du nom de fichier.

Paramètres par défaut de la date et du nom

Cette section décrit la valeur par défaut de l'option [Paramètres par défaut date/nom] utilisée dans l'écran de saisie du nom de fichier.

Pour plus d'informations sur l'écran de saisie, reportez-vous à la section « Saisie de texte » (P.860).

- 1 Sélectionnez la valeur [Détails] pour l'option [Paramètres par défaut date/nom].

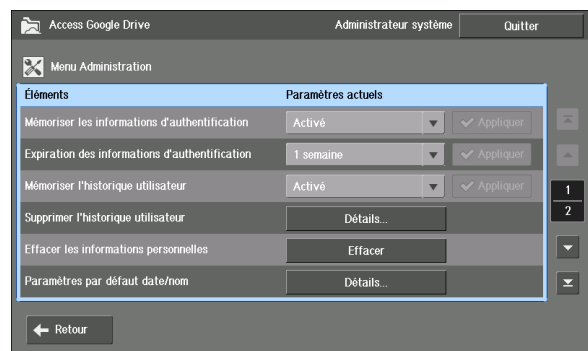

- 2 Définissez la valeur par défaut des options [Format de date], [Séparateur] et [Format du nom]. Sélectionnez ensuite [Enregistrer].

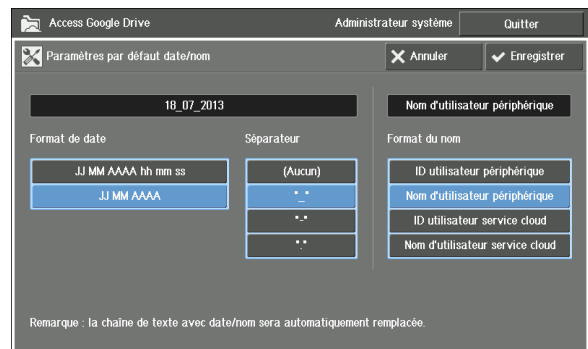

Format de date

Indiquez si vous voulez inclure l'heure, la minute ou la seconde dans la date par défaut de l'écran de saisie.

REMARQUE • La chaîne de texte de la date et de l'heure est automatiquement remplacée lorsque la numérisation est effectuée. Vous pouvez modifier l'ordre année/mois/jour dans [Paramètres système] > [Paramètres communs aux différents services] > [Horloge/ Temporisateurs machine] > [Date] > [Format de la date].

Séparateur

Sélectionnez le séparateur de date à utiliser par défaut. Lorsque vous sélectionnez [(Aucun)], la date est représentée sous la forme d'une séquence de chiffres.

Format du nom

Définissez la chaîne par défaut qui sera utilisée comme le nom dans l'écran de saisie.

Pour utiliser les informations utilisateur de la machine, sélectionnez [ID utilisateur périphérique] ou [Nom d'utilisateur périphérique]. Pour utiliser les informations d'authentification de Google Drive, sélectionnez [ID utilisateur service cloud] ou [Nom d'utilisateur service cloud].

REMARQUE • Si vous sélectionnez [ID utilisateur périphérique] ou [Nom d'utilisateur périphérique] alors que la machine n'utilise pas la fonction d'authentification, la chaîne n'est pas affichée dans l'écran de saisie du nom de fichier.

Paramètres par défaut de la numérisation

Cette section explique comment définir une valeur par défaut en vue de la numérisation.

- 1 Sélectionnez la valeur [Détails] pour l'option [Numérisation par défaut].

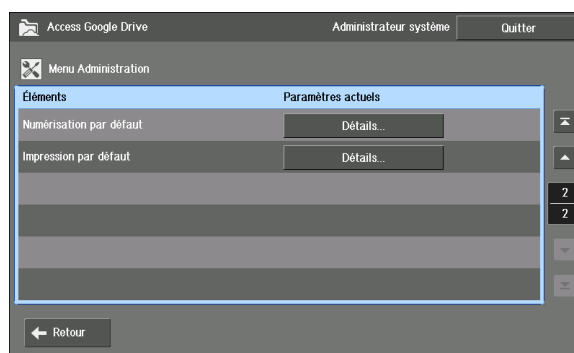

REMARQUE • L'option [Numérisation par défaut] se trouve dans la deuxième page du menu d'administration. Sélectionnez le bouton [▼] pour afficher les détails.

- 2 Définissez la valeur par défaut de la numérisation, puis sélectionnez [Enregistrer].

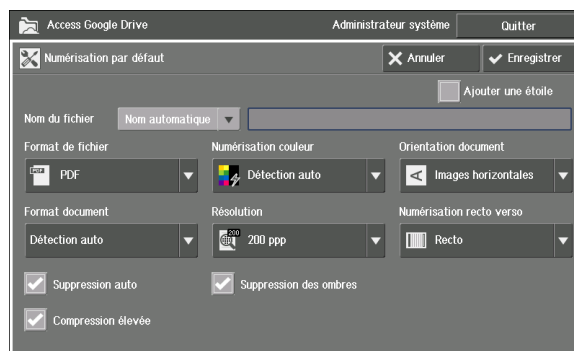

REMARQUE • Sélectionnez la valeur [Entrer le nom] pour l'option [Nom du fichier] et entrez une chaîne pour définir le nom par défaut des fichiers numérisés.

Pour en savoir plus sur les paramètres de configuration disponibles pour la numérisation, reportez-vous à la section « Chargement des données numérisées » (P.846).

Paramètres par défaut de l'impression

Cette section explique comment définir une valeur par défaut en vue de l'impression.

- 1 Sélectionnez la valeur [Détails] pour l'option [Impression par défaut].

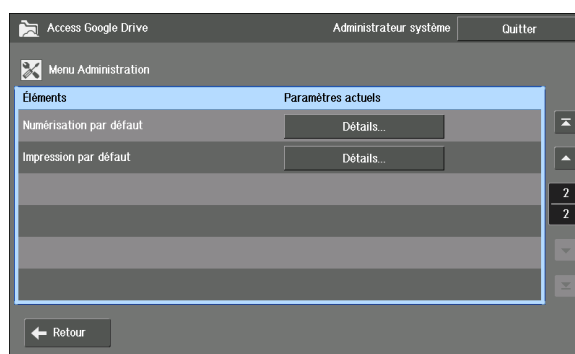

REMARQUE • L'option [Impression par défaut] se trouve dans la deuxième page du menu d'administration. Sélectionnez le bouton [▼] pour afficher les détails.

- 2 Définissez la valeur par défaut de l'impression, puis sélectionnez [Enregistrer].

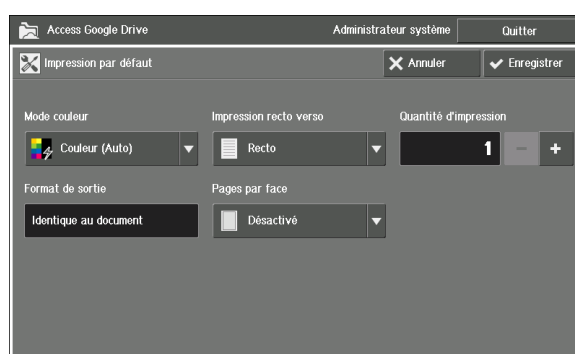

Pour en savoir plus sur les paramètres de configuration disponibles lors de l'impression, reportez-vous à la section « Impression de fichiers » (P.844).

Saisie de texte

Pour accéder à Google Drive, vous pouvez définir à l'avance certains éléments de saisie de texte comme la date, le nom de l'utilisateur et des chaînes de texte. Lorsque ces éléments de saisie sont définis, il suffit d'appuyer sur le bouton affiché à l'écran pour nommer des éléments.

À propos de l'écran de saisie

Cette section décrit l'écran de saisie.

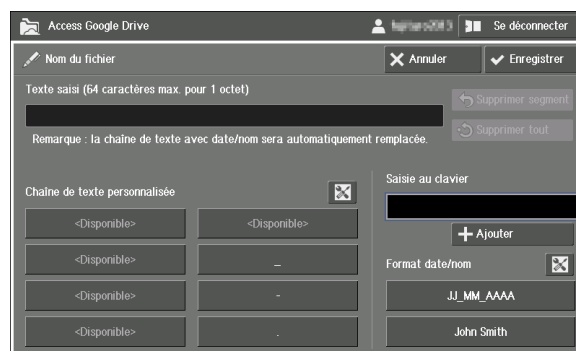

Texte saisi

Affiche le nom de fichier à définir. Sélectionnez [Enregistrer] pour appliquer le texte affiché au nom de fichier. Jusqu'à 64 caractères sont autorisés.

Chaîne de texte personnalisée

Affiche la chaîne de texte définie par les utilisateurs. Sélectionnez la chaîne de texte à insérer dans [Texte saisi] sous la forme d'un segment.

Pour plus d'informations sur la définition d'une chaîne de texte personnalisée, reportez-vous à la section « Définition des chaînes de texte personnalisées » (P.861).

Saisie au clavier

Permet de saisir un texte que vous voulez ajouter au nom de fichier, par exemple un texte non défini dans [Chaîne de texte personnalisée].

Sélectionnez la zone de texte et entrez la chaîne à ajouter à l'aide du clavier affiché à l'écran. Sélectionnez [Ajouter] pour insérer le texte dans [Texte saisi] sous la forme d'un segment.

Format date/nom

La date et le nom d'utilisateur ou l'ID utilisateur sont affichés. Sélectionnez la chaîne de texte à insérer dans [Texte saisi] sous la forme d'un segment.

Sélectionnez le bouton [X] et sélectionnez une chaîne pour changer temporairement le texte.

Pour plus d'informations sur les paramètres par défaut de la date et du nom, reportez-vous à la section « Paramètres par défaut de la date et du nom » (P.857).

Supprimer segment

Supprime le nom de fichier affiché dans [Texte saisi] par segment.

Supprimer tout

Supprime chaque segment du nom de fichier affiché dans [Texte saisi].

Définition des chaînes de texte personnalisées

Cette section explique comment définir des chaînes de texte dans [Chaîne de texte personnalisée] de l'écran de saisie.

REMARQUE • Les chaînes de texte personnalisées sont communes à tous les utilisateurs de la machine. Toute chaîne ajoutée/modifiée sera visible dans la configuration d'un autre utilisateur.

- 1 Dans l'écran de saisie, sélectionnez le bouton  en regard de [Chaîne de texte personnalisée].

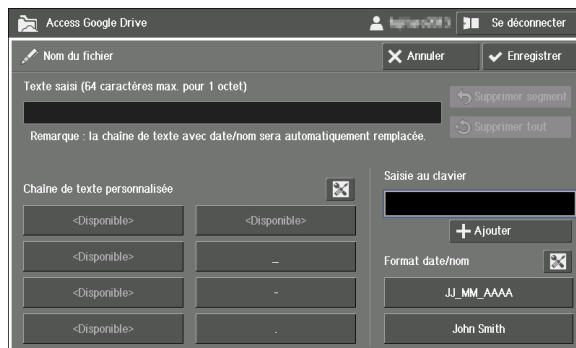

- 2 Sélectionnez [<Disponible>] ou la chaîne que vous souhaitez modifier. Sélectionnez ensuite la zone de texte située en bas.

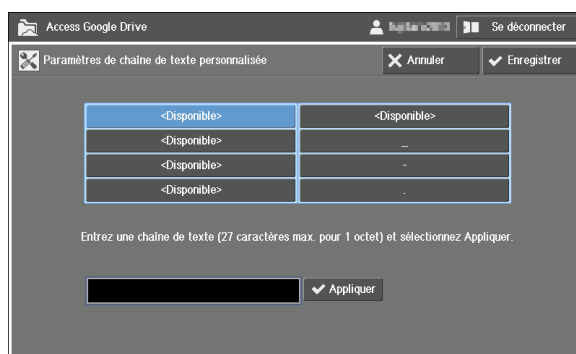

- 3 Entrez un texte à l'aide du clavier affiché à l'écran et sélectionnez [Entrer].
- 4 Sélectionnez [Appliquer].
- 5 Vérifiez que le texte est copié de la zone de texte vers la chaîne, puis sélectionnez [Enregistrer].

Les textes enregistrés sont ajoutés sous [Chaîne de texte personnalisée].

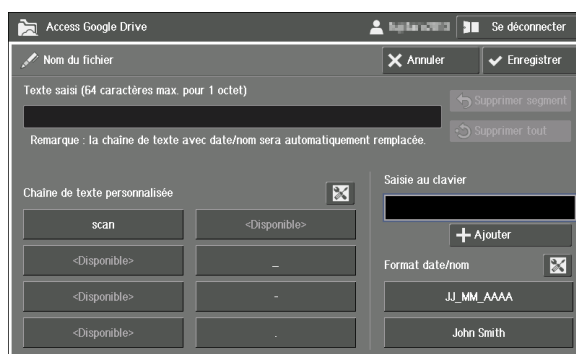

Diagnostic de pannes

Cette section décrit les problèmes que vous pouvez rencontrer avec la machine et les solutions disponibles. Suivez les procédures de dépannage indiquées ci-après pour résoudre ces problèmes.

Dépannage

Impossible de démarrer Access Google Drive

Symptôme	Cause et solution
L'écran devient blanc et ne s'affiche pas après la sélection de [Access Google Drive].	<p>[Problème] La configuration du navigateur Web est incorrecte.</p> <p>[Action] Définissez [V4 (Nouvelle version)] dans [Paramètres système] > [Configuration du navigateur Web] > [Version des applications Web].</p>

Impossible de se connecter à cette fonction/au réseau

Symptôme	Cause et solution
"Le message « Erreur de communication » s'affiche à l'écran.	<p>[Problème] Les causes probables sont les suivantes :</p> <ol style="list-style-type: none"> 1) Une erreur de connexion proxy s'est produite. 2) [Recherche avancée] a été sélectionné pour la recherche d'élément, et le critère [is:starred], [is:hidden] ou [is:archived] a été entré. 3) Une erreur réseau s'est produite. <p>[Action] Pour la cause 1, vérifiez que les paramètres proxy dans la machine sont corrects.</p> <p>Pour le problème n° 2, définissez un autre critère de recherche. [Les critères de recherche [is:starred], [is:hidden] et [is:archived] ne sont pas disponibles dans cette fonction.</p> <p>Pour la cause 3, vérifiez le branchement du câble réseau ainsi que les paramètres de l'environnement d'utilisation.</p>
"Le message « Erreur d'authentification » s'affiche à l'écran.	<p>[Problème] La connexion a expiré.</p> <p>[Action] Sélectionnez [Fermer], puis reconnectez-vous à cette fonction.</p>

Symptôme	Cause et solution
"Le message « Temporisation » s'affiche à l'écran.	<p>[Problème] La connexion réseau a expiré en raison d'une surcharge.</p> <p>[Action] Patientez quelques instants, puis recommencez les étapes.</p>

Impossible d'afficher les éléments

Symptôme	Cause et solution
La collection/le fichier ne figure pas dans la liste.	<p>[Problème] Les causes probables sont les suivantes :</p> <ol style="list-style-type: none"> 1) Impossible de se connecter au serveur HTTP. 2) Le nombre de collections/fichiers est supérieur à la limite d'affichage. <p>[Action] Pour la cause 1, vérifiez les paramètres HTTP. Pour la cause 2, ramenez le nombre de collections/fichiers à 1024 ou à un nombre inférieur ou bien modifiez la date de la dernière mise à jour de l'élément de sorte de le placer en tête de liste.</p>
Les résultats de la recherche varient selon les critères spécifiés.	<p>[Problème] Le fuseau horaire de la machine et celui du service Cloud ne correspondent pas.</p> <p>[Action] Définissez un fuseau horaire identique pour la machine et le service Cloud. Vous pouvez définir la zone horaire de la machine dans [Outils] > [Paramètres communs aux différents services] > [Horloge/ Temporisateurs machine] > [Zone horaire].</p>

Impossible d'imprimer

Symptôme	Cause et solution
Impossible d'imprimer en sélectionnant [Imprimer].	<p>[Problème] L'utilisateur n'est pas autorisé à imprimer.</p> <p>[Action] Vérifiez auprès de l'administrateur système si vous avez le droit d'imprimer.</p>

Chargement des données numérisées impossible

Symptôme	Cause et solution
Les données de numérisation ne sont pas ajoutées au service Cloud, bien que la machine ait réussi à numériser ou placer un document dans un dossier associé à une feuille de distribution.	<p>[Problème] Une erreur s'est produite pendant le transfert des données vers le service Cloud.</p> <p>[Action] Vérifiez la zone [État] dans l'écran [État des travaux]. Si le message « Terminé - Erreur » est affiché, imprimez un relevé des travaux et relevez le code d'état afin de résoudre le problème.</p>

Impossible de créer une feuille de distribution

Symptôme	Cause et solution
"Le message « Échec de la création de feuille de distribution. » est affiché sur l'écran lorsque vous essayez de créer une feuille de distribution.	<p>[Problème] Les causes probables sont les suivantes :</p> <ol style="list-style-type: none"> 1) Le nombre de feuilles de distribution créées a atteint le nombre maximal autorisé. 2) Le nom de la feuille de distribution comporte des caractères issus d'une langue qui n'est ni l'anglais, ni la langue par défaut. <p>[Action] Pour la cause 1, supprimez toutes feuilles de distribution inutiles.</p> <p>Vous pouvez supprimer une feuille de distribution dans [Outils] > [Configuration] > [Créer feuille de distribution] > [Modifier/Supprimer].</p> <p>Pour le problème n° 2, sélectionnez [Fermer] et modifiez le [Nom de la feuille de distribution].</p>

Code d'état

Un code d'état s'affiche sur l'écran digital ou dans le rapport de l'historique des travaux si une erreur s'est produite pendant l'utilisation de cette fonction.

Pour résoudre les problèmes, reportez-vous au code d'état répertoriés dans le tableau ci-après.

REMARQUE • Si un code d'état s'affiche, les données d'impression restant dans la machine et les informations stockées dans la mémoire de celle-ci ne sont pas sécurisées.

Si le code d'état affiché ne figure pas dans le tableau suivant, reportez-vous à la section « Code d'état » (P.644).

Code d'état	Cause et solution
01-001	<p>[Problème] Une erreur de disque dur s'est produite pendant les transmissions.</p> <p>[Action] Éteignez l'interrupteur d'alimentation, assurez-vous que l'écran digital est vide, puis rallumez l'interrupteur d'alimentation. Si le même message réapparaît, contactez le support client sur le site dell.com/contactdell.</p>

Code d'état	Cause et solution
01-002	<p>[Problème] Les données du disque dur sont peut-être endommagées.</p> <p>[Action] Éteignez l'interrupteur d'alimentation, assurez-vous que l'écran digital est vide, puis rallumez l'interrupteur d'alimentation. Si le même message réapparaît, contactez le support client sur le site dell.com/contactdell.</p>
01-10x (x : 1-9)	<p>[Problème] Un problème s'est produit avec cette fonction.</p> <p>[Action] Recherchez une version plus récente de cette fonction. Si vous utilisez déjà la dernière version, contactez le support client sur le site dell.com/contactdell.</p> <p>Pour vérifier la version de cette fonction, reportez-vous à la section « Vérification du statut du contenu » (P.868).</p>
01-30x (x : 1-9)	<p>[Problème] Une erreur de communication s'est produite entre la machine et le service Cloud.</p> <p>[Action] Réessayez la même opération. Si le problème persiste, recherchez une version plus récente de cette fonction. Si vous utilisez déjà la dernière version, contactez le support client sur le site dell.com/contactdell.</p> <p>Pour vérifier la version de cette fonction, reportez-vous à la section « Vérification du statut du contenu » (P.868).</p>
02-101	<p>[Problème] Le plugin requis est désactivé.</p> <p>[Action] Vérifiez les paramètres suivants dans l'outil Web de configuration d'imprimante Dell :</p> <ol style="list-style-type: none"> 1) Vérifiez que l'option [Activé] est cochée dans [Propriétés] > [Sécurité] > [Paramètres du plug-in] > [Paramètres du plug-in]. 2) Vérifiez que [Activé(e)] est affiché dans [État] à la fois dans [Propriétés] > [Sécurité] > [Paramètres du plug-in] > [Liste des plug-in intégrés] > [GoogleDriveLib] et dans [GoogleDrive]. <p>REMARQUE • Si l'alimentation de la machine se coupe de façon inattendue, cela risque de rendre automatiquement le plug-in non valide.</p>
02-201	<p>[Problème] Le port 9100 étant désactivé, cette fonction n'a pas pu démarrer.</p> <p>[Action] Activez le port 9100. Activez également le port SOAP et vérifiez que le numéro du port SOAP est défini sur 80.</p>
02-202	<p>[Problème] Cette fonction n'a pas pu démarrer, car le port SOAP est désactivé.</p> <p>[Action] Activez le port SOAP. Vérifiez également que le numéro du port SOAP est défini sur 80 et que le port 9 100 est activé.</p>
02-203	<p>[Problème] Étant donné que le port SOAP est incorrect, cette fonction n'a pas pu être démarrée.</p> <p>[Action] Vérifiez que le numéro du port SOAP est défini sur 80 et que le port 9100 est activé.</p>

Code d'état	Cause et solution
02-301	<p>[Problème] Les paramètres du proxy ou de DNS sont incorrects, et le serveur proxy ou la résolution de noms DNS pour le service Cloud a échoué.</p> <p>[Action] Vérifiez que les paramètres du proxy et de DNS sont corrects.</p>
02-302	<p>[Problème] Une erreur s'est produite lors de l'authentification du serveur proxy.</p> <p>[Action] Vérifiez que le nom d'utilisateur et le mot de passe utilisés pour l'authentification du serveur proxy sont corrects.</p>
02-303	<p>[Problème] Une erreur de communication s'est produite entre le serveur proxy et le service Cloud.</p> <p>[Action] À partir d'un ordinateur installé sur le même réseau, accédez au service Cloud pour vérifier qu'aucun paramètre de filtre n'est activé.</p>
03-301	<p>[Problème] Le réseau ne fonctionne pas. Les causes probables sont les suivantes :</p> <ol style="list-style-type: none"> 1) Un câble réseau a été débranché. 2) Les paramètres proxy sont requis, mais ils n'ont pas été définis. 3) Le serveur du Cloud présente un problème. <p>[Action] Pour le problème n° 1, vérifiez la connexion des câbles réseau. Pour la cause 2, vérifiez les paramètres proxy de la machine. Pour la cause 3, patientez quelques instants, puis effectuez de nouveau l'opération.</p>
04-301	<p>[Problème] Impossible de se connecter au service Cloud.</p> <p>[Action] Supprimez la feuille de distribution pour le téléchargement automatique, et recréez-en une.</p>
04-303	<p>[Problème] Le compte du service Cloud n'existe pas.</p> <p>[Action] À partir d'un ordinateur ou de toute autre plate-forme, accédez au service Cloud et créez un compte.</p>
04-304	<p>[Problème] L'utilisateur ne dispose de l'autorisation d'accès au dossier sélectionné.</p> <p>[Action] À partir d'un ordinateur ou de toute autre plate-forme, connectez-vous en tant qu'utilisateur habilité à modifier les paramètres d'accès au dossier. Activez ensuite l'accès de l'utilisateur.</p>

Code d'état	Cause et solution
04-307	<p>Si le code d'état s'affiche dans l'écran digital :</p> <p>[Problème] Le volume des données dans le service Cloud a dépassé la limite.</p> <p>[Action] À partir d'un ordinateur ou de toute autre plate-forme, accédez au service Cloud et supprimez certaines données.</p> <p>Si le code d'état s'affiche dans le rapport :</p> <p>[Problème] 1) Le volume des données dans le service Cloud a dépassé la limite. 2) La taille des données de numérisation a dépassé la limite fixée à un chargement ponctuel.</p> <p>[Action] Pour la cause 1, accédez au service Cloud à partir d'un ordinateur ou d'autres plateformes et supprimez des données. Pour le problème n° 2, réduisez le volume des données, le nombre de pages du document ou la [Résolution]. Renumérisez.</p>
04-309	<p>[Problème] L'élément sélectionné est dépourvu de contenu.</p> <p>[Action] Vérifiez le contenu de l'élément.</p>
04-310	<p>[Problème] Impossible de se connecter au service Cloud lors de l'exécution d'une feuille de distribution.</p> <p>[Action] Connectez-vous au serveur du Cloud à partir de la machine en utilisant le service [Access Google Drive].</p>
04-401	<p>[Problème] La collection ou le fichier sélectionné n'existe pas.</p> <p>[Action] Fermez l'écran contenant l'erreur et sélectionnez [Actualiser] pour actualiser l'affichage. Si vous utilisez une fonction de téléchargement automatique, supprimez la feuille de distribution et recréez-la.</p> <p>REMARQUE • Si vous utilisez une fonction de chargement automatique, vous ne pouvez pas résoudre ce problème en créant une collection dont le nom est identique à celui de la collection mentionnée dans la feuille de distribution. Toutefois, si la collection indiquée a été associée à une collection programmée pour suppression, il est possible de résoudre le problème en remplaçant la collection dans son groupe d'origine.</p>
04-501	<p>[Problème] Une erreur s'est produite pendant la numérisation. Les causes probables sont les suivantes :</p> <ol style="list-style-type: none"> 1) Une langue autre que l'anglais et la langue par défaut est incluse dans le nom de la collection à laquelle les données de numérisation doivent être liées. 2) Une langue autre que l'anglais et la langue par défaut est incluse dans le nom du fichier de données de numérisation. 3) Une erreur interne s'est produite. <p>[Action] Pour le problème n° 1, sélectionnez un nom de collection en anglais ou dans la langue par défaut. Pour la cause 2, modifiez le nom du fichier. Pour le problème n° 3, contactez le support client sur le site dell.com/contactdell.</p>

Code d'état	Cause et solution
11-xxx (xxx : 001-999)	<p>[Problème] Un problème s'est produit avec cette fonction.</p> <p>[Action] Recherchez une version plus récente de cette fonction. Si vous utilisez déjà la dernière version, contactez le support client sur le site dell.com/contactdell.</p> <p>Pour vérifier la version de cette fonction, reportez-vous à la section « Vérification du statut du contenu » (P.868).</p>

Vérification du statut du contenu

Vérifiez la version logicielle de la présente fonction. Le statut relatif au contenu de la présente fonction peut s'avérer nécessaire si vous contactez le support client. Suivez la procédure décrite ci-après pour vérifier le statut du contenu.

- 1 Au cours de l'utilisation de cette fonction, maintenez le bouton <Dial Pause> enfoncé au niveau du panneau de commande pendant plus de cinq secondes.
- 2 Vérifiez le statut du contenu.

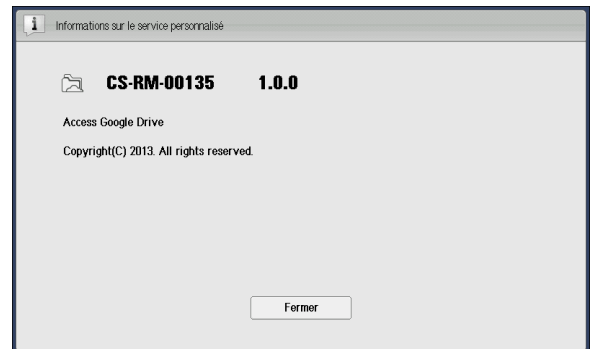

- 3 Sélectionnez [Fermer].

Notes et restrictions

Cette section décrit les notes et les restrictions à observer lorsque vous utilisez cette fonction.

Notes et restrictions d'utilisation de la machine

- Lorsque l'option [Mémoriser les informations d'authentification] dans le menu d'administration est définie sur [Activé], les 100 informations d'authentification les plus récentes sont mémorisées dans la machine. Au-delà de ce nombre, les informations de l'utilisateur dont la date d'utilisation est la plus ancienne sont supprimées.
- Lorsque la conservation de l'historique de l'utilisateur est activée, les 16 dernières adresses e-mail sont stockées sur la machine. Au-delà de ce nombre, les informations utilisateur dont la date d'utilisation est la plus ancienne sont supprimées.
- Il est recommandé de définir un délai court pour l'option [Expiration des informations d'authentification]. Si vous ne spécifiez pas un délai court, les anciennes informations d'authentification telles que l'adresse électronique et le mot de passe peuvent s'afficher, même si les informations dans le registre de l'utilisateur sont modifiées.

Lorsque vous modifiez le mode d'authentification pour la machine, veillez à supprimer toutes les informations d'authentification mémorisées dans [Effacer les informations personnelles].

- Cette fonction n'est pas disponible lorsque [Type de connexion] est défini sur [Connexion non requise], et que [Type de comptabilisation] est défini sur [Comptabilisation réseau] sur la machine. Une erreur (016-757) est générée si vous effectuez une impression.
- Lorsque le paramètre de la zone horaire Google Drive et le paramètre dans [Paramètres système] > [Paramètres communs aux différents services] > [Horloge/Temporisateurs machine] > [Zone horaire] ne correspondent pas, la recherche basée sur les dates risque de ne pas fonctionner correctement.
- Lorsque l'option [Annulation auto] est définie sur [Activé], le contenu de la machine peut être effacé sans notification préalable lorsque le délai fixé arrive à échéance au cours de la communication avec le service Cloud. Définissez un délai plus long pour l'option [Annulation auto] lors du transfert d'un volume important de données.

Vous pouvez définir le temporisateur dans [Outils] > [Paramètres communs aux différents services] > [Horloge/Temporisateurs machine] > [Annulation auto].

Notes et restrictions d'utilisation de la fonction d'impression

- En raison des spécifications de Google Drive, l'impression risque de ne pas correspondre au document d'impression.
- Les feuilles de calcul sont toujours imprimées au format Letter (8,5 x 11), quelle que soit la configuration de la machine. Si vous n'utilisez pas de papier au format Letter, choisissez le paramètre [Utiliser le format le plus proche] dans [Paramètres système] > [Paramètres du service Impression] > [Autres paramètres] > [Permutation des magasins].
- Cette fonction s'imprime toujours sur du papier ordinaire. Le type de papier ne peut pas être spécifié.
- Certaines options d'impression (notamment, l'agrafage, la perforation et le décalage) ne sont pas prises en charge lorsqu'elles sont utilisées conjointement avec le service Access Google Drive, même si le module de finition est installé.

Notes et restrictions d'utilisation de la fonction de numérisation

- Pour les collections comportant plus de 10 niveaux de répertoires, le 1^{er} niveau et les niveaux supplémentaires ne peuvent pas être sélectionnés, bien qu'ils soient affichés à l'écran.

À propos des licences

This software uses the following library provided by Google Inc.

- Google APIs Client Library for Java
- Google HTTP Client Library for Java

Copyright (c) 2011 Google Inc.

Licensed under the Apache License, Version 2.0 (the "License"); you may not use this file except in compliance with the License. You may obtain a copy of the License at

<http://www.apache.org/licenses/LICENSE-2.0>

Unless required by applicable law or agreed to in writing, software distributed under the License is distributed on an "AS IS" BASIS, WITHOUT WARRANTIES OR CONDITIONS OF ANY KIND, either express or implied.

See the License for the specific language governing permissions and limitations under the License.

Apache License

Version 2.0, January 2004

<http://www.apache.org/licenses/>

TERMS AND CONDITIONS FOR USE, REPRODUCTION, AND DISTRIBUTION

1. Definitions.

"License" shall mean the terms and conditions for use, reproduction, and distribution as defined by Sections 1 through 9 of this document.

"Licensor" shall mean the copyright owner or entity authorized by the copyright owner that is granting the License.

"Legal Entity" shall mean the union of the acting entity and all other entities that control, are controlled by, or are under common control with that entity. For the purposes of this definition, "control" means (i) the power, direct or indirect, to cause the direction or management of such entity, whether by contract or otherwise, or (ii) ownership of fifty percent (50%) or more of the outstanding shares, or (iii) beneficial ownership of such entity.

"You" (or "Your") shall mean an individual or Legal Entity exercising permissions granted by this License.

"Source" form shall mean the preferred form for making modifications, including but not limited to software source code, documentation source, and configuration files.

"Object" form shall mean any form resulting from mechanical transformation or translation of a Source form, including but not limited to compiled object code, generated documentation, and conversions to other media types.

"Work" shall mean the work of authorship, whether in Source or Object form, made available under the License, as indicated by a copyright notice that is included in or attached to the work (an example is provided in the Appendix below).

"Derivative Works" shall mean any work, whether in Source or Object form, that is based on (or derived from) the Work and for which the editorial revisions, annotations, elaborations, or other modifications represent, as a whole, an original work of authorship. For the purposes of this License, Derivative Works shall not include works that remain separable from, or merely link (or bind by name) to the interfaces of, the Work and Derivative Works thereof.

"Contribution" shall mean any work of authorship, including the original version of the Work and any modifications or additions to that Work or Derivative Works thereof, that is intentionally submitted to Licensor for inclusion in the Work by the copyright owner or by an individual or Legal Entity authorized to submit on behalf of the copyright owner. For the purposes of this definition, "submitted" means any form of electronic, verbal, or written communication sent to the Licensor or its representatives, including but not limited to communication on electronic mailing lists, source code control systems, and issue tracking systems that are managed by, or on behalf of, the Licensor for the purpose of discussing and improving the Work, but excluding communication that is conspicuously marked or otherwise designated in writing by the copyright owner as "Not a Contribution."

"Contributor" shall mean Licensor and any individual or Legal Entity on behalf of whom a Contribution has been received by Licensor and subsequently incorporated within the Work.

2. Grant of Copyright License. Subject to the terms and conditions of this License, each Contributor hereby grants to You a perpetual, worldwide, non-exclusive, no-charge, royalty-free, irrevocable copyright license to reproduce, prepare Derivative Works of, publicly display, publicly perform, sublicense, and distribute the Work and such Derivative Works in Source or Object form.

3. **Grant of Patent License.** Subject to the terms and conditions of this License, each Contributor hereby grants to You a perpetual, worldwide, non-exclusive, no-charge, royalty-free, irrevocable (except as stated in this section) patent license to make, have made, use, offer to sell, sell, import, and otherwise transfer the Work, where such license applies only to those patent claims licensable by such Contributor that are necessarily infringed by their Contribution(s) alone or by combination of their Contribution(s) with the Work to which such Contribution(s) was submitted. If You institute patent litigation against any entity (including a cross-claim or counterclaim in a lawsuit) alleging that the Work or a Contribution incorporated within the Work constitutes direct or contributory patent infringement, then any patent licenses granted to You under this License for that Work shall terminate as of the date such litigation is filed.
4. **Redistribution.** You may reproduce and distribute copies of the Work or Derivative Works thereof in any medium, with or without modifications, and in Source or Object form, provided that You meet the following conditions:
 - (a) You must give any other recipients of the Work or Derivative Works a copy of this License; and
 - (b) You must cause any modified files to carry prominent notices stating that You changed the files; and
 - (c) You must retain, in the Source form of any Derivative Works that You distribute, all copyright, patent, trademark, and attribution notices from the Source form of the Work, excluding those notices that do not pertain to any part of the Derivative Works; and
 - (d) If the Work includes a "NOTICE" text file as part of its distribution, then any Derivative Works that You distribute must include a readable copy of the attribution notices contained within such NOTICE file, excluding those notices that do not pertain to any part of the Derivative Works, in at least one of the following places: within a NOTICE text file distributed as part of the Derivative Works; within the Source form or documentation, if provided along with the Derivative Works; or, within a display generated by the Derivative Works, if and wherever such third-party notices normally appear. The contents of the NOTICE file are for informational purposes only and do not modify the License. You may add Your own attribution notices within Derivative Works that You distribute, alongside or as an addendum to the NOTICE text from the Work, provided that such additional attribution notices cannot be construed as modifying the License.

You may add Your own copyright statement to Your modifications and may provide additional or different license terms and conditions for use, reproduction, or distribution of Your modifications, or for any such Derivative Works as a whole, provided Your use, reproduction, and distribution of the Work otherwise complies with the conditions stated in this License.
5. **Submission of Contributions.** Unless You explicitly state otherwise, any Contribution intentionally submitted for inclusion in the Work by You to the Licensor shall be under the terms and conditions of this License, without any additional terms or conditions. Notwithstanding the above, nothing herein shall supersede or modify the terms of any separate license agreement you may have executed with Licensor regarding such Contributions.
6. **Trademarks.** This License does not grant permission to use the trade names, trademarks, service marks, or product names of the Licensor, except as required for reasonable and customary use in describing the origin of the Work and reproducing the content of the NOTICE file.

7. Disclaimer of Warranty. Unless required by applicable law or agreed to in writing, Licensor provides the Work (and each Contributor provides its Contributions) on an "AS IS" BASIS, WITHOUT WARRANTIES OR CONDITIONS OF ANY KIND, either express or implied, including, without limitation, any warranties or conditions of TITLE, NON-INFRINGEMENT, MERCHANTABILITY, or FITNESS FOR A PARTICULAR PURPOSE. You are solely responsible for determining the appropriateness of using or redistributing the Work and assume any risks associated with Your exercise of permissions under this License.
8. Limitation of Liability. In no event and under no legal theory, whether in tort (including negligence), contract, or otherwise, unless required by applicable law (such as deliberate and grossly negligent acts) or agreed to in writing, shall any Contributor be liable to You for damages, including any direct, indirect, special, incidental, or consequential damages of any character arising as a result of this License or out of the use or inability to use the Work (including but not limited to damages for loss of goodwill, work stoppage, computer failure or malfunction, or any and all other commercial damages or losses), even if such Contributor has been advised of the possibility of such damages.
9. Accepting Warranty or Additional Liability. While redistributing the Work or Derivative Works thereof, You may choose to offer, and charge a fee for, acceptance of support, warranty, indemnity, or other liability obligations and/or rights consistent with this License. However, in accepting such obligations, You may act only on Your own behalf and on Your sole responsibility, not on behalf of any other Contributor, and only if You agree to indemnify, defend, and hold each Contributor harmless for any liability incurred by, or claims asserted against, such Contributor by reason of your accepting any such warranty or additional liability.

END OF TERMS AND CONDITIONS

30 Google Cloud Print™

Ce chapitre décrit les opérations et les fonctions de base du service Google Cloud Print.

- **À propos de Google Cloud Print876**
- **Paramètres d'environnement.....877**
- **Impression883**
- **Résolution de problèmes884**
- **Remarques et restrictions.....889**

À propos de Google Cloud Print

Présentation de Google Cloud Print pour Dell C7765dn

Google Cloud Print est un service d'impression Cloud fourni par Google Inc. Google Cloud Print vous permet d'imprimer des documents à partir du service webmail de Gmail™ et du programme Google Docs™ sur les plates-formes iOS ou Android™, sans installer un pilote d'impression ou tout autre logiciel spécifique.

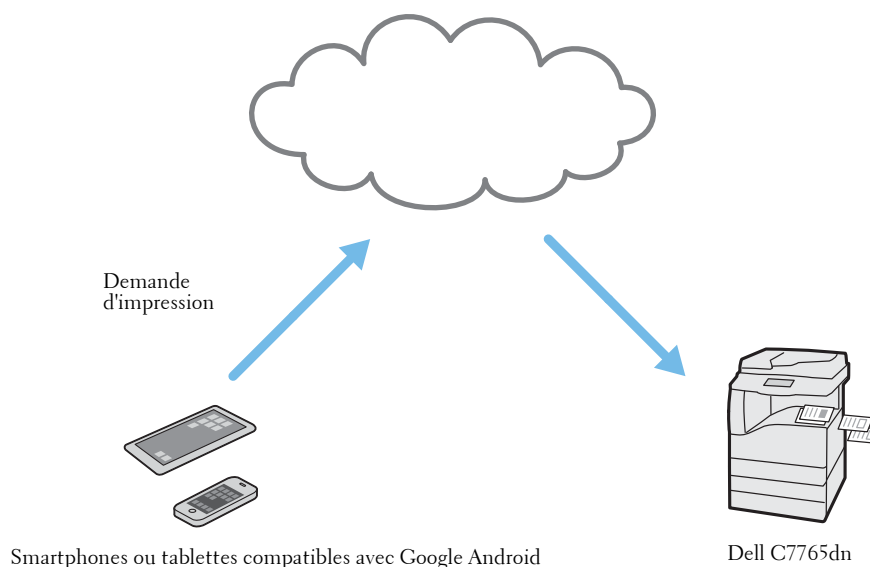

Environnement d'exploitation

Cette fonction est adaptée à l'environnement suivant :

Clients pris en charge

Pour plus d'informations sur les clients pris en charge (système d'exploitation, navigateur web et application), consultez l'aide de Google Cloud Print.

Paramètres d'environnement

Cette section explique comment définir l'environnement d'utilisation de Google Cloud Print.

Configuration de la machine

Pour imprimer avec Google Cloud Print, votre machine doit être connectée à un réseau IPv4 et être en ligne. Vérifiez au préalable que la machine est configurée comme indiqué ci-dessous :

Éléments	Paramètres obligatoires	Référence
Paramètres de protocole	<ul style="list-style-type: none"> Paramètres d'utilisation de la machine dans un environnement TCP/IP, notamment une adresse IP, un masque de sous-réseau et une adresse de passerelle. Paramètres pour DNS*. 	« Paramètres de protocole » (P.878)
Paramètres du serveur proxy*	<ul style="list-style-type: none"> Paramètres de connexion à Internet, notamment le nom du serveur, le numéro de port, le nom de connexion et le code d'accès. 	« Paramètres du serveur proxy » (P.878)

* : Définissez cet élément s'il est requis dans votre environnement.

Vous pouvez configurer chaque paramètre dans l'écran [Outils].

Cette section explique comment afficher l'écran [Outils].

REMARQUE • Certains éléments des captures d'écran utilisées dans ce manuel peuvent ne pas être affichés ou ne sont pas disponibles selon la configuration de la machine.

- Appuyez sur le bouton <Log In/Out> du panneau de commande.
- Entrez l'ID utilisateur de l'administrateur système à l'aide du pavé numérique ou du clavier affiché sur l'écran, puis sélectionnez [Entrer].
- Sélectionnez [Outils] dans l'écran d'accueil des services.

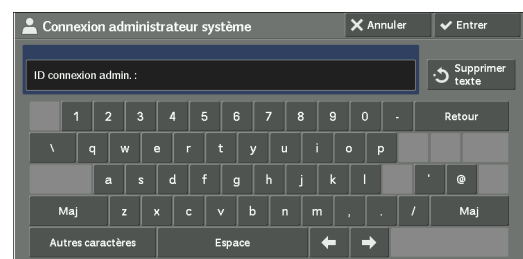

4 Définissez les options souhaitées.

REMARQUE • Il vous sera peut-être demandé de réinitialiser la machine une fois les modifications effectuées.

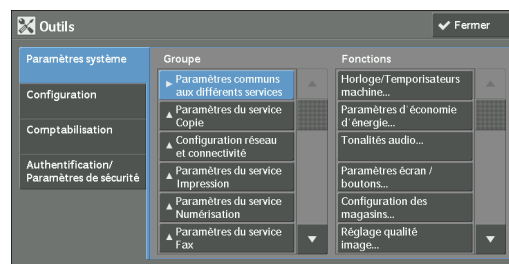

Paramètres de protocole

1 Sélectionnez [Paramètres système] > [Configuration réseau et connectivité] > [Paramètres de protocole...] et définissez les paramètres d'utilisation de la machine dans l'environnement TCP/IP (IPv4), notamment l'adresse IP, le masque de sous-réseau et l'adresse de la passerelle..

REMARQUE • Google Cloud Print ne fonctionne pas dans un environnement IPv6.

- 2 Si une configuration manuelle du serveur DNS est requise, sélectionnez [IPv4 - Configuration du serveur DNS] dans [Paramètres système] > [Configuration réseau et connectivité] > [Paramètres de protocole...], et définissez les paramètres du serveur DNS.
- 3 Sélectionnez [Fermer] plusieurs fois pour revenir à l'écran [Outils].
- 4 Si vous n'avez pas d'autres éléments à configurer, sélectionnez [Fermer].

Paramètres du serveur proxy

REMARQUE • Ces paramètres peuvent ne pas être nécessaires selon votre environnement.

- 1 Sélectionnez [Paramètres système] > [Configuration réseau et connectivité] > [Paramètres du serveur Proxy...] et définissez les paramètres de connexion à Internet, notamment le nom du serveur, le numéro de port, le nom de connexion et le code d'accès.
- 2 Sélectionnez [Fermer] plusieurs fois pour revenir à l'écran [Outils].
- 3 Si vous n'avez pas d'autres éléments à configurer, sélectionnez [Fermer].

Inscription de périphériques au service Google Cloud Print

Cette section explique comment inscrire votre machine dans le service Google Cloud Print, à l'aide de l'outil Web de configuration d'imprimante Dell.

Vous devez disposer au préalable d'un compte Google (adresse électronique) pour inscrire votre machine. Si vous n'en avez pas, créez-le avant de continuer.

Pour plus d'informations sur la création d'un compte, reportez-vous au site Web de Google Inc..

Préparation de l'impression d'un formulaire d'inscription sur Google

La machine imprime automatiquement un formulaire d'inscription pendant la procédure. Ce formulaire contient un code-barres que vous pouvez utiliser pour connecter un smartphone à la machine. Définissez les paramètres d'impression suivants avant de commencer le processus d'inscription.

REMARQUE • Rétablissez les paramètres initiaux une fois l'inscription terminée.

- 1 Connectez-vous à votre machine en tant qu'administrateur système.
- 2 Sélectionnez [Outils] dans l'écran d'accueil des services.

- 3 Sélectionnez [Paramètres système] > [Paramètres du service Impression] > [Autres paramètres...] > [Permutation des magasins]. Sélectionnez ensuite [Modifier les paramètres].
- 4 Sélectionnez [Utiliser le format le plus proche], puis sélectionnez [Enregistrer].
- 5 Sélectionnez [Fermer].
- 6 Sélectionnez [Fermer].

Activation du port [Impression par l'intermédiaire de Google Cloud Print]

- 1 Démarrez un navigateur Web à partir d'un ordinateur connecté au réseau.
- 2 Entrez l'adresse IP de la machine dans la zone d'adresse du navigateur Web, puis appuyez sur la touche <Enter>. La connexion à l'outil Web de configuration d'imprimante Dell est établie.

REMARQUE • Pendant la connexion ou le fonctionnement, un écran contextuel peut apparaître pour la saisie de l'ID utilisateur ou du code d'accès. Dans ce cas, entrez l'ID utilisateur ou le code d'accès de l'administrateur système et cliquez sur [OK].

- 3 Cliquez sur l'onglet [Propriétés] > [Connectivité] > [Paramètres de port]. Cochez la case [Activé] dans [Impression par l'intermédiaire de Google Cloud Print], puis cliquez sur [Appliquer].

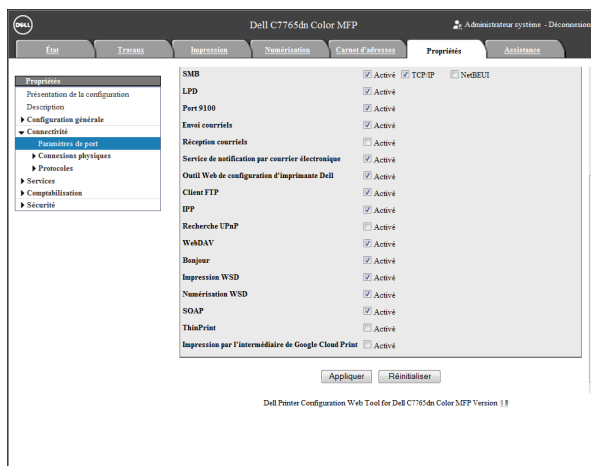

REMARQUE • WSD est l'acronyme de Web Services on Devices.

- 4 Un écran vous invitant à redémarrer la machine s'affiche dans le navigateur Web. Cliquez sur [Réinitialiser la machine].

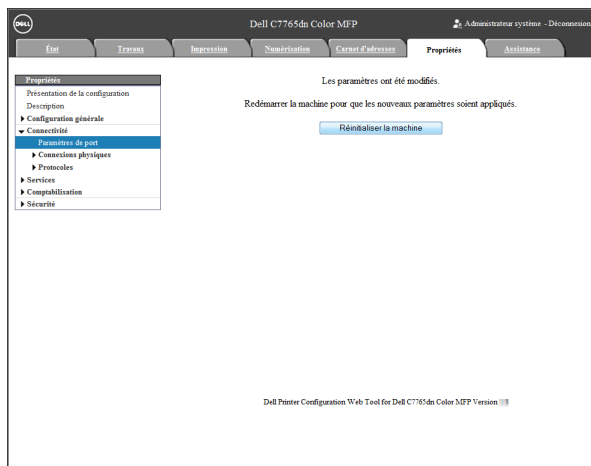

- 5 Cliquez sur [OK] dans l'écran de confirmation. La machine redémarre, et les paramètres sont activés.

Inscription d'un périphérique sur Google Cloud Print

- 1 Après le redémarrage de la machine, rechargez le navigateur Web.
- 2 Cliquez sur l'onglet [Propriétés] > [Connectivité] > [Protocoles] > [Impression par l'intermédiaire de Google Cloud Print], puis cliquez sur [Enregistrer ce périphérique par l'intermédiaire de Google Cloud Print.]

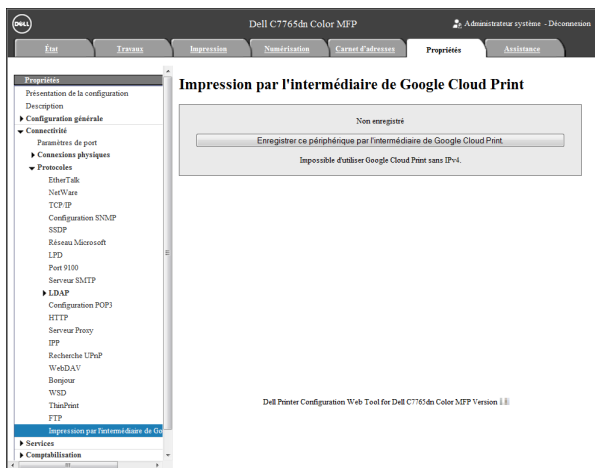

REMARQUE • WSD est l'acronyme de Web Services on Devices.

- 3 Vérifiez que le message change de [Non enregistré] à [Enregistré...], et que la machine imprime un formulaire d'inscription. Ce message peut rester affiché à l'écran un certain temps.

Vous devez avoir le formulaire d'inscription imprimé pour effectuer les étapes suivantes.

REMARQUE • Le message [Enregistré...] change et affiche [Enregistré] lorsque l'inscription est terminée à l'étape 6.

- Vous disposez de 14 minutes pour terminer l'étape 6. Lorsque la page web n'affiche plus le message [Enregistré...], vous ne pouvez plus procéder à l'inscription.

- 4 Entrez l'adresse web mentionnée sur le formulaire d'inscription dans la zone d'adresse du navigateur, puis appuyez sur la touche <Enter>, ou numérisez le code-barres à l'aide de votre smartphone.
- 5 Entrez le compte et le code d'accès Google de l'utilisateur qui utilisera cette fonction, puis connectez-vous.

REMARQUE • Lors de l'inscription, ce compte est défini en tant que propriétaire de la machine.

- 6 Suivez les instructions affichées à l'écran pour terminer l'inscription.
- 7 L'inscription sur Google Cloud Print est terminée.

Cliquez sur [Gérer vos imprimantes].

- 8 Vérifiez que la machine apparaît dans la liste.

Une fois l'inscription terminée, vous pouvez imprimer à partir de la machine en vous connectant au compte du propriétaire.

REMARQUE • Si l'inscription échoue, revenez à l'étape 2 et cliquez sur [Enregistrer ce périphérique par l'intermédiaire de Google Cloud Print.] de nouveau pour réimprimer le formulaire d'inscription.

- Les paramètres de partage sont nécessaires pour utiliser la machine avec des comptes non propriétaires. Pour plus d'informations sur les paramètres de partage, reportez-vous à la section « Partage d'un périphérique entre plusieurs utilisateurs » (P.881).

Vérification de l'état d'inscription d'un périphérique

Vous pouvez vérifier que votre machine est inscrite sur Google Cloud Print, à l'aide de l'outil Web de configuration d'imprimante Dell.

- 1 Démarrez un navigateur Web à partir d'un ordinateur connecté au réseau.
- 2 Entrez l'adresse IP de la machine dans la zone d'adresse du navigateur Web, puis appuyez sur la touche <Enter>. La connexion à l'outil Web de configuration d'imprimante Dell est établie.

REMARQUE • Pendant la connexion ou le fonctionnement, un écran contextuel peut apparaître pour la saisie de l'ID utilisateur ou du code d'accès. Dans ce cas, entrez l'ID utilisateur ou le code d'accès de l'administrateur système et cliquez sur [OK].

- 3 Cliquez sur l'onglet [Propriétés] > [Connectivité] > [Protocoles] > [Impression par l'intermédiaire de Google Cloud Print].

Selon l'état d'inscription, le message [Enregistré] ou [Non enregistré] s'affiche.

REMARQUE • Le programme Google peut prendre un certain temps à terminer l'inscription, selon l'environnement ou l'occupation du réseau.

- Si [Impression par l'intermédiaire de Google Cloud Print] ne s'affiche pas dans [Protocoles], le port Impression par l'intermédiaire de Google Cloud Print n'est peut-être pas activé. Pour plus d'informations sur le port Impression par l'intermédiaire de Google Cloud Print, reportez-vous à la section « Activation du port [Impression par l'intermédiaire de Google Cloud Print] » (P.879).

Partage d'un périphérique entre plusieurs utilisateurs

Vous pouvez partager la machine entre plusieurs utilisateurs, en inscrivant les comptes Google d'utilisateurs non propriétaires. Les utilisateurs peuvent alors utiliser Google Cloud Print pour imprimer à partir de la machine.

Pour plus d'informations sur l'inscription, consultez l'aide de Google Cloud Print.

- 1 Démarrez un navigateur web et connectez-vous au service Google Cloud Print à l'aide du compte propriétaire.
- 2 La page de gestion de Google Cloud Print apparaît. Cliquez sur [Imprimantes].
- 3 Sélectionnez la machine à partager, puis cliquez sur [Partager].
- 4 Sur l'écran affiché, entrez le compte Google (adresse électronique) de l'utilisateur qui partagera la machine. Cliquez sur [Partager].

REMARQUE • Lorsque l'utilisateur inscrit pour partager la machine se connecte au service Google Cloud Print, un message apparaît indiquant que le propriétaire a défini les paramètres de partage. L'utilisateur doit accepter le partage pour utiliser la machine.

Annulation de l'inscription d'un périphérique à partir de Google Cloud Print

Cette section explique comment annuler l'inscription d'un périphérique sur Google Cloud Print.

REMARQUE • La désinscription à partir de l'écran de gestion d'imprimante Google Cloud Print n'est pas reflétée sur la machine. Vérifiez que les paramètres sont configurés de la manière suivante à l'aide de l'outil Web de configuration d'imprimante Dell.

- 1 Démarrez un navigateur Web à partir d'un ordinateur connecté au réseau.
- 2 Entrez l'adresse IP de la machine dans la zone d'adresse du navigateur Web, puis appuyez sur la touche <Enter>. La connexion à l'outil Web de configuration d'imprimante Dell est établie.

REMARQUE • Pendant la connexion ou le fonctionnement, un écran contextuel peut apparaître pour la saisie de l'ID utilisateur ou du code d'accès. Dans ce cas, entrez l'ID utilisateur ou le code d'accès de l'administrateur système et cliquez sur [OK].

3 Cliquez sur l'onglet [Propriétés] > [Connectivité] > [Protocoles] > [Impression par l'intermédiaire de Google Cloud Print], puis cliquez sur [Annuler l'enregistrement].

4 Vérifiez que le message change de [Enregistré] à [Non enregistré].

REMARQUE • Le programme Google peut prendre un certain temps à terminer la désinscription, selon l'environnement ou l'occupation du réseau.

Impression

Sur les plates-formes Android ou iPad/iPhone, vous pouvez imprimer des messages électroniques et des fichiers joints (PDF/JPEG) à partir du service webmail de Gmail, ou des documents à partir du programme Google Docs.

Cette section explique comment imprimer à partir d'une plate-forme Android, en utilisant un exemple de message électronique du service webmail de Gmail.

- 1 Ouvrez le message électronique que vous souhaitez imprimer.
- 2 Pour imprimer le message électronique, appuyez sur [Imprimer] dans le menu supérieur droit.
REMARQUE • Lorsque les fichiers joints sont imprimables, la mention [Imprimer] apparaît à la suite de leurs noms de fichiers. Appuyez sur [Imprimer] pour imprimer les fichiers joints.
 - Pour imprimer les feuilles de calcul du programme Google Docs, appuyez sur le bouton [Imprimer] affiché à la suite des noms de fichiers.
- 3 L'écran de sélection d'imprimante apparaît. Sélectionnez votre machine.
- 4 Définissez les paramètres d'impression. Appuyez sur [Imprimer] dans le menu supérieur droit.
REMARQUE • Les éléments de configuration sont fixes, quelles que soient les caractéristiques de la machine. Ainsi, les résultats d'impression peuvent être différents des paramètres définis, selon la machine utilisée.

Résolution de problèmes

Cette section décrit les problèmes que vous pouvez rencontrer avec la machine et les solutions disponibles.

Si le problème n'est pas résolu après application de la solution, contactez le support client sur le site dell.com/contactdell.

Problèmes d'inscription

Symptôme	Cause et solution
Le message ne change pas en [Enregistré] même après avoir cliqué sur l'onglet [Propriétés] > [Connectivité] > [Protocoles] > [Impression par l'intermédiaire de Google Cloud Print] > [Enregistrer ce périphérique par l'intermédiaire de Google Cloud Print.] dans l'outil Web de configuration d'imprimante Dell.	<p>[Problème] La machine ne peut pas se connecter à Internet.</p> <p>[Action] Vérifiez les paramètres réseau</p> <p>Pour plus d'informations sur les paramètres réseau, reportez-vous à la section « Configuration de la machine » (P.877).</p>
	<p>[Problème] Le serveur proxy est utilisé dans l'environnement réseau.</p> <p>[Action] Définissez les paramètres du serveur proxy à partir de [Paramètres système] > [Configuration réseau et connectivité].</p> <p>Pour plus d'informations sur les paramètres réseau, reportez-vous à la section « Configuration de la machine » (P.877).</p>
	<p>[Problème] L'authentification du serveur proxy utilisé dans l'environnement réseau est requise.</p> <p>[Action] Cette fonction ne peut pas être utilisée avec une autorisation proxy.</p> <p>Modifiez la configuration du réseau afin que l'autorisation proxy ne soit pas utilisée.</p>
	<p>[Problème] DNS n'est pas correctement défini.</p> <p>[Action] Vérifiez les paramètres DNS à partir de [Paramètres système] > [Configuration réseau et connectivité] > [Paramètres de protocole...] > [IPv4 - Configuration du serveur DNS].</p>
	<p>[Problème] La fonction de vérification de certificat de la machine est activée.</p> <p>[Action] Désactivez la validation de certificat, ou importez le certificat racine adéquat.</p>
	<p>[Problème] La connexion a expiré, car le réseau est surchargé.</p> <p>[Action] Patientez quelques instants, puis recommencez la procédure.</p>

Symptôme	Cause et solution
<p>Le message ne change pas en [Enregistré] même après avoir cliqué sur l'onglet [Propriétés] > [Connectivité] > [Protocoles] > [Impression par l'intermédiaire de Google Cloud Print] > [Enregistrer ce périphérique par l'intermédiaire de Google Cloud Print.] dans l'outil Web de configuration d'imprimante Dell.</p>	<p>[Problème] Un pare-feu est installé dans l'environnement réseau.</p> <p>[Action] La communication avec « *.google.com » doit être autorisée. Vérifiez les paramètres du pare-feu.</p> <hr/> <p>[Problème] Une erreur s'est produite dans la machine.</p> <p>[Action] Vérifiez le code d'état à partir du [Relevé des erreurs] dans l'outil Web de configuration d'imprimante Dell.</p> <ol style="list-style-type: none"> 1) Démarrez un navigateur Web à partir d'un ordinateur. 2) Entrez l'adresse IP ou l'adresse Internet de la machine dans la zone d'adresse du navigateur, puis appuyez sur la touche <Enter>. 3) Dans l'onglet [Travaux] > [Relevé des erreurs], sélectionnez les options [Date/heure] et [Code d'erreur]. 4) Pour plus d'informations sur la cause et la solution de ce problème, reportez-vous à la section « Code d'état » (P.644).
<p>Le formulaire d'inscription à Google Cloud Print ne s'imprime pas.</p>	<p>[Problème] La machine est définie sur Impression facturée ou sur Impression facturée privée.</p> <p>[Action] Cette fonction ne peut pas être utilisée avec Impression facturée ou Impression facturée privée. Modifiez la configuration de la machine.</p> <hr/> <p>[Problème] Vous avez cliqué sur le bouton [Enregistrer ce périphérique par l'intermédiaire de Google Cloud Print.] immédiatement après avoir cliqué sur le bouton [Annuler l'enregistrement].</p> <p>[Action] Le programme Google n'a peut-être pas terminé la désinscription de la machine.</p> <p>Ouvrez l'écran de gestion d'imprimante Google Cloud Print. Vérifiez que votre machine n'apparaît pas dans la liste, puis recommencez la procédure d'inscription.</p>
<p>Deux feuilles de formulaire d'inscription à Google Cloud Print ont été imprimées.</p>	<p>[Problème] La machine a été mise hors tension lors de la procédure d'inscription.</p> <p>[Action] Lorsque l'interrupteur d'alimentation de la machine est éteint au cours de l'impression, la fonction de reprise peut imprimer deux feuilles de formulaire d'inscription.</p>

Problèmes d'impression

Symptôme	Cause et solution
Les résultats d'impression ne correspondent pas aux paramètres définis par l'imprimante logique.	<p>[Problème] Les paramètres définis par une imprimante logique ne peuvent pas être reflétés, en raison de la spécification Google Cloud Print. L'impression est effectuée selon les paramètres d'impression de Google Cloud Print.</p> <p>[Action] Définissez les paramètres d'impression à partir de Google Cloud Print.</p>
Les caractères ou les images sont déformés.	<p>[Problème] L'impression peut être différente du document soumis à l'impression, en raison de la spécification Google Cloud Print.</p> <p>[Action] Sélectionnez [Enregistrer dans Google Documents] dans l'écran de sélection d'imprimante et vérifiez le résultat de l'impression dans le document PDF.</p>

Code d'état

Lorsqu'un problème survient au cours de l'utilisation de cette fonction, un code d'état s'affiche sur l'écran de votre machine.

Suivez la procédure de dépannage ci-après pour résoudre les problèmes.

REMARQUE • Si un code d'état s'affiche, les données d'impression restant dans la machine et les informations stockées dans la mémoire de celle-ci ne sont pas sécurisées.

Pour les codes d'état non affichés dans le tableau suivant, reportez-vous au « Code d'état » (P.644).

Code d'état	Cause et solution
018-722	<p>[Problème] La machine ne peut pas se connecter à Google Cloud Print en raison d'une erreur réseau.</p> <p>[Action] Vérifiez que le câble réseau est correctement raccordé. Vérifiez également la conformité des paramètres d'environnement.</p>
018-723	<p>[Problème] La machine ne peut pas se connecter à Google Cloud Print en raison d'une erreur de certificat.</p> <p>[Action] Vérifiez que le certificat d'autorité de certification racine (CA) enregistré sur la machine et les paramètres de vérification du certificat sont corrects.</p>
018-724	<p>[Problème] La machine ne peut pas se connecter à Google Cloud Print en raison d'une erreur de communication SSL.</p> <p>[Action] Vérifiez les paramètres SSL.</p>

Code d'état	Cause et solution
018-729	<p>[Problème] La machine ne peut pas se connecter à Google Cloud Print en raison d'une erreur d'expiration de délai.</p> <p>[Action] Patientez quelques instants, puis recommencez la procédure. Si le problème persiste après application de la solution, vérifiez que le câble réseau est correctement raccordé. Vérifiez également la conformité des paramètres d'environnement.</p>
018-730	<p>[Problème] La machine ne peut pas se connecter à Google Cloud Print en raison d'une erreur réseau.</p> <p>[Action] Vérifiez que le câble réseau est correctement raccordé. Vérifiez également la conformité des paramètres d'environnement.</p> <p>Si le problème persiste alors que rien ne semble anormal, contactez le support client sur le site dell.com/contactdell.</p>
018-731	<p>[Problème] Le travail d'impression a été annulé en raison de capacités mémoire insuffisantes sur le disque dur.</p> <p>[Action] Vérifiez les capacités du disque dur et supprimez les données inutiles. Terminez les travaux en cours, puis effectuez de nouveau l'opération.</p>
018-737	<p>[Problème] Une erreur interne s'est produite.</p> <p>[Action] Effectuez de nouveau l'opération. Si le problème persiste après application de la solution, contactez le support client sur le site dell.com/contactdell.</p>
018-738	<p>[Problème] La machine ne peut pas se connecter à Google Cloud Print en raison d'une erreur réseau.</p> <p>[Action] Vérifiez que le câble réseau est correctement raccordé. Vérifiez également la conformité des paramètres d'environnement.</p>
018-739	<p>[Problème] Une erreur interne s'est produite.</p> <p>[Action] Effectuez de nouveau l'opération. Si le problème persiste après application de la solution, contactez le support client sur le site dell.com/contactdell.</p>
018-740	<p>[Problème] La machine ne peut pas se connecter à Google Cloud Print en raison d'une erreur de certificat.</p> <p>[Action] Vérifiez que le certificat d'autorité de certification racine (CA) enregistré sur la machine et les paramètres de vérification du certificat sont corrects.</p>
018-741	<p>[Problème] Une erreur interne s'est produite.</p> <p>[Action] Effectuez de nouveau l'opération. Si le problème persiste après application de la solution, contactez le support client sur le site dell.com/contactdell.</p>

Code d'état	Cause et solution
018-743	<p>[Problème] La machine ne peut pas se connecter à Google Cloud Print en raison d'une erreur de connexion au proxy.</p> <p>[Action] Vérifiez la conformité des paramètres du serveur proxy.</p>
018-744	<p>[Problème] La machine ne peut pas se connecter à Google Cloud Print, car DNS n'a pas réussi à résoudre le nom.</p> <p>[Action] Vérifiez la conformité des paramètres DNS.</p>
018-745	<p>[Problème] La machine ne peut pas se connecter à Google Cloud Print en raison d'une erreur de connexion au proxy.</p> <p>[Action] Vérifiez la conformité des paramètres du serveur proxy.</p>
018-746	<p>[Problème] La machine ne peut pas se connecter à Google Cloud Print, car DNS n'a pas réussi à résoudre le nom.</p> <p>[Action] Vérifiez la conformité des paramètres DNS.</p>
118-311	<p>[Problème] Une erreur s'est produite lors du traitement du logiciel.</p> <p>[Action] Éteignez l'interrupteur d'alimentation, assurez-vous que l'écran digital est vide, puis rallumez l'interrupteur d'alimentation. Si le problème persiste après application de la solution, contactez le support client sur le site dell.com/contactdell.</p>

Remarques et restrictions

Cette section décrit les remarques et les restrictions relatives à l'utilisation de la machine.

Notes et restrictions relatives à l'utilisation de la machine

- Les fonctions Impression facturée et Impression facturée privée ne peuvent pas être utilisées avec Google Cloud Print.
- Lors de l'utilisation de cette fonction, le serveur proxy HTTP/HTTPS qui requiert la validation de l'authentification est désactivé.
- Si un pare-feu est installé dans l'environnement d'utilisation, la communication avec « *.google.com » doit être autorisée.

Notes et restrictions relatives à l'impression

- Les éléments de configuration d'imprimante disponibles varient en fonction de l'application utilisée. Toutefois, les éléments affichés sont fixes, quelles que soient les caractéristiques de la machine. Ainsi, les résultats d'impression peuvent être différents des paramètres définis, selon la machine utilisée.
- Dans cette fonction d'impression, les documents en japonais et/ou en anglais uniquement sont sécurisés.
- Les documents texte peuvent être considérés comme des images couleur lors de l'impression, en raison des spécifications Google Cloud Print. En effet, la configuration par défaut de Google Cloud Print est en « couleur », et vous devez la modifier pour imprimer des fichiers sous la forme de documents monochromes.

Pour une impression monochrome, modifiez le paramètre du mode couleur dans Google Cloud Print sur « Black & White ».

- Lorsque vous utilisez cette fonction, l'ordre d'impression peut être différent de celui indiqué dans les instructions d'impression. L'ordre peut être différent en particulier lorsque de nombreuses instructions d'impression sont requises et que la machine a été éteinte pendant longtemps.
- Lorsque vous utilisez cette fonction, le nom d'utilisateur du demandeur de travaux affiché dans le Relevé des travaux est « Google Cloud Print ».
- Lorsque vous utilisez cette fonction, le nom du document imprimé affiché dans le Relevé des travaux est « Google Cloud Print Job ». Les informations sur les travaux dans le Relevé des travaux sont au format « PDF ».

Index

Symboles

[Accueil]	54
% proportionnel.....	77
% X-Y indépendants.....	78

Chiffres

1 agrafe (copie simple).....	75
1000BASE-T.....	491
100BASE-TX.....	491
10BASE-T.....	491
2 pages en 1 à la réception.....	413
2 pages par face (copie simple)	75

A

Absence de polices PostScript.....	398
Accès aux fonctions	460
Accès aux services	470
Accès local	470
Accès périphérique.....	470
Accusés de lecture.....	422
Accusés de réception/de lecture	410
Activation de l'historique de l'utilisateur	856
Actualiser.....	841
Administration des comptes.....	590
Adresse de la passerelle IPv4.....	376
Adresse électronique.....	450, 459
Adresse électronique de la machine.....	378, 515, 539
Adresse IP.....	285
Adresse IPv4.....	376
Adresse IPv6 configurée automatiquement.....	377
Adresse IPv6 configurée manuellement.....	377
Adresse serveur de synchronisation.....	325
Affichage auto de l'écran de connexion.....	330
Affichage de la quantité.....	367
Affiche	118
Ajout d'un commentaire de fax	457
Ajout d'un commentaire, d'une date et de numéros de page aux copies.....	120
Ajout d'une entrée de carnet d'adresses	448
ajout de couvertures à des copies	115

Ajout de documents	144
Ajouter mon adresse au champ « À ».....	423
Ajouter mon adresse au champ « Cc ».....	423
Ajouter nom domaine au nom d'utilisateur.....	392
Amélioration de l'image	91, 338
Annotations.....	120, 363
Annotations - Commentaire - Densité.....	367
Annotations - Création de commentaires	368
Annulation auto.....	325
Appel d'un programme mémorisé	187
Appel d'un programme mémorisé pour le travail fusionné.....	188
Applications web.....	190
Applications Web - Activer l'impression de fichier	436
Arrêt d'un travail de copie.....	68
Arrêt d'un travail de fax.....	157
Arrêt d'un travail de numérisation.....	169
Attributs de magasin	333
Authentification	306, 469, 585
Authentification à distance.....	585
Authentification des utilisateurs.....	592
Authentification locale sur la machine.....	585
Authentification/Paramètres de sécurité.....	468
Autoriser désactivation paramètres actifs.....	477
Avec recherche - Compression de texte	403
Avec recherche - Orientation de page	406

B

Bac central.....	40
Bac central inférieur	34
Bac de finition.....	39
Bac de réception	34
Bac de réception de documents.....	37
Bac latéral.....	35
Bac récupérateur de toner	36
Bac Sortie 2	34
Bac trombone.....	52
Balance des couleurs.....	93, 361
Bichromie - Couleur de la zone cible	360
Bichromie - Couleur de la zone non cible	360
Bichromie - Couleur source	360

Bloquer fax entrants.....	415	chargement des données numérisées impossible.....	864
Bloquer numéros de fax inconnus.....	415	Chargeur automatique de documents recto verso.....	37
Bonjour.....	371, 492	Chargeur de documents.....	37, 62, 756
Bourrages de document.....	756	Chemin fax Internet.....	418
Bourrages papier.....	747	Clé de cryptage pour les données confidentielles.....	355
Bouton <C (Clear)>.....	51	Clé USB.....	332
Bouton <Clear All>.....	51	Clients pris en charge.....	876
Bouton <Dial Pause>.....	51	Code d'accès de l'administrateur système.....	468
Bouton <Home>.....	50	Code d'accès sur panneau de commande.....	474
Bouton <Interrupt>.....	51	Code d'état.....	644, 864, 886
Bouton <Job Status>.....	50	Code express.....	285
Bouton <Log In/Out>.....	50	Code F.....	454
Bouton <Machine Status>.....	50	Collection Name.....	844
Bouton <Power Saver>.....	50	ColorTrack.....	463
Bouton <Speed Dial>.....	51	Combinaison jeux de documents.....	144
Bouton <Start>.....	51	Communication SSL/TLS.....	387
Bouton <Stop>.....	51	Composants de la machine.....	34
Bouton Détails.....	840	Compression élevée.....	849
Bouton One Touch.....	52, 330	Comptabilisation.....	458
Bouton Personnalisé.....	51, 330	Comptabilisation distante.....	565
Bouton RESET.....	36	Comptabilisation locale.....	463, 565
Boutons de fonctions supplémentaires.....	56	Comptabilisation réseau.....	463, 565
Boutons de services.....	54	Compte Google.....	878
		Compteur de l'administrateur système (Travaux de copie).....	463
		Configuration.....	56, 437
		Configuration de la machine.....	286, 485
		Configuration des infos utilisateur.....	472
		Configuration du port SNMP.....	529
		Configuration du sélecteur de dossier.....	414, 415
		Configuration manuelle d'adresse IPv6.....	376
		Configuration serviceApplications Web.....	431
		Configuration système d'authentification.....	381
		Configuration via BOOTP.....	375
		Configuration via DHCP.....	375
		Configuration via DHCP/Autonet.....	375
		Configuration via RARP.....	375
		Confirmation du travail de fax dans État des travaux.....	156
		Confirmation impression et suppression.....	425
		Confirmer destinataire fax/fax Internet.....	331
		Confirmer destinataires de comp. abrégée.....	410
		Confirmer le destinataire du courrier.....	331
		Confirmer les destinataires.....	410
		Confirmer les destinataires de la diffusion.....	410
		Confirmer les destinataires du groupe.....	411

C

Cahier.....	112
Calibrage.....	338
Calibration.....	57
Capteur de mouvement.....	35, 48
Carnet d'adresses.....	290, 291, 424
Cartouche d'agrafes.....	39, 267, 268, 759
Cartouche d'agrafes cahier.....	39
Cartouches de toner.....	36, 259
Case Diffusion sur premier onglet.....	411
Certificat S/MIME.....	451
Champ d'informations de connexion.....	54
Champ de message.....	54
Changement d'orientation des images.....	109
Changement de format papier.....	249
Changement de type de papier.....	253
Chargement automatique des données à partir de dossiers.....	850
Chargement de papier.....	245
Chargement des documents.....	162
Chargement des données.....	846

- Connecteur 10BASE-T/100BASE-TX/
1000BASE-T 36
- Connecteur d'interface USB 2.0 35, 36
- Connecteurs de ligne téléphonique 38
- Connexion 306, 837
- Connexion à des comptes distants 564
- Connexion à des comptes locaux 564
- Connexion avec périph. compta./fact. 466
- Consommables 258, 301, 354
- Contournement du serveur proxy 379
- Contraste 361, 402
- Contraste filigrane / fond (Filigrane) 342
- Contrôle Courriel 421
- Contrôle d'accès 470
- Contrôle de copie 365
- Contrôle de la réception 475
- Contrôle des couleurs 94, 361
- Contrôle Fax 410
- Contrôle fax Internet 418
- Convertir format perso. en standard 425
- Copie 358
- Copie carte d'identité 136, 366
- Copie d'une feuille de distribution 448
- Copie de document relié 98
- Copie de pages en vis-à-vis sur
des feuilles distinctes 98
- Copie de plusieurs pages sur une feuille 87, 116
- Copie du recto verso d'une carte d'identité 136
- Copie par défaut 359
- Copie recto verso (Copie simple) 73
- Copie simple 71
- Copies 97
- Copies agrandies 76
- Copies inversées d'images 107
- Copies multiples sur une feuille 119, 129
- Copies recto verso 97
- Copies recto verso de pages en vis-à-vis 99
- Copies réduites 76
- Couleur de la police (Filigrane) 342
- Couleur de la zone cible 85
- Couleur de la zone non cible 86
- Couleur du papier 333
- Couleur par défaut PostScript 398
- Couleur source 84
- Couleurs personnalisées 368
- Courrier électronique 510, 520
- Couverture de début 365
- Couvertures 115, 365
- Création cahier 112
- création d'une collection 843
- Création d'un cahier 112
- Création d'un mot-clé de feuille de distribution 448
- Création d'une feuille de distribution 440, 442
- Création de destinataires Fax Group 456
- Crédit insuffisant 467
- Créer / Afficher comptes utilisateur 458
- Créer des groupes d'autorisation 471
- Créer un dossier 437
- Créer une chaîne de texte 344
- Cryptage 544, 545
- Cryptage courrier électronique 552
- Cryptage des données 354
- D**
- Date 364
- Date d'expiration fichiers dans le dossier 429
- Date expiration travaux mémorisés 429
- Débit initial 409, 453
- Débit initial de diffusion 419
- Début de chapitre 141
- Décalage 346
- Décalage image 105, 362
- Décalage page de garde 398
- Déconnexion 838
- Déconnexion du réseau 842
- Définition 90, 361
- Définition (valeur par défaut) 402
- Définition de l'orientation
des documents chargés 108
- Définition des chaînes de texte personnalisées 861
- Définition des destinations 153
- Définition des options de finition 132
- Définition du format de numérisation
d'un document 101
- Délai d'impression à la demande 327
- Delete Folder 439
- Densité 361, 409
- Densité (valeur par défaut) 401
- Dépannage 596
- Dernier document 209
- Désactivation avec capteur de mouvement 328

Désactiver Impression auto/Libérer l'imprimante	56	Effacement des bords	103
Désinscription d'un périphérique.....	881	Effacement des bords et des ombres des marges d'un document.....	103
Destination.....	363	Effets couleur.....	92
Destination (copie simple).....	360	écran des fichiers.....	840
Destination des courriers électroniques.....	392	Élément recherché.....	842
Destination des fax Internet.....	419	Embase d'ajustement	36
Diagnostic de pannes.....	595	Emplacement clé USB.....	52
Diffusion relais	454	En série avec séparateurs.....	363
Disjoncteur.....	45	enregistrement d'un serveur à configurer.....	433
DNS	511	Enregistrement de programmes mémorisés	182
Doc. multiformats - Copie recto verso	366	Enregistrement des données numérisées	168
Document suivant	209	Enregistrer comme impression fact. privée	476
Documents interrogés - Suppression auto.....	411	Enregistrer comme impression facturée.....	477
Documents multiformats	362, 402, 409	Enregistrer fax non remis	412
Documents reliés recto verso.....	100	Enregistrer les fax supprimés	412
Données de facturation fax	465	Entrée au clavier	860
Données fax dans dossier - Priorité.....	415	Environnement d'exploitation	876
Dossier éloigné	454	Envoi courrier électronique.....	372, 538
Dossier partagé général.....	574	Envoi d'un courriel si échec recherche	423
Dossier partagé par l'administrateur	575	Envoi différé.....	454
Dossier personnel.....	574	Envoi différé - Heure spécifique	409
Dossier public.....	222	Envoi manuel.....	412
E		Envoi par lots	412
Éclaircir/Foncer (copie simple)	74	Envoi/Réception manuel(le) - Défaut	412
Éclaircir/Foncer	87, 90	Épreuve	214
Écran après annulation auto.....	330	État de la machine.....	284
Écran Collections.....	840	État des magasins	286
écran d'accueil	839	État des travaux	208
Écran de confirmation de déconnexion.....	472	État des travaux/Relevé d'activité.....	287
Écran de confirmation des impressions	430	État travail par défaut.....	478
écran de saisie.....	860	Ethernet II.....	491
Écran de transfert de l'image.....	406	EtherTalk	371, 506
Écran de transmission.....	409	Étiquette de service	285
Écran digital	50, 273	Expiration des informations d'authentification.....	855
Écran Fax par défaut.....	408	Expiration fichier URL.....	407
Écran par défaut.....	330	Extension de magasin.....	247
Écran Tous les éléments	839	F	
Écrans	839	Facturation.....	455
Effacement centre / blanc de couture.....	362	Fax - Valeurs par défaut	409
Effacement de bords	362	Fax direct	415
Effacement de bords - Gauche et droite.....	414	Fax enregistrés - Suppression auto	412
Effacement de bords - Haut et bas	413	Fax Internet vers courriel	425
Effacement de bords (valeur par défaut).....	402	Fax Internet vers Fax Internet	425
Effacement de la couleur de fond des documents.....	91		

Fax non remis.....	223	G3 - Ligne 1 - Type de ligne.....	418
Feuille de distribution partagée		Gamme chromatique	402, 406
par l'administrateur	574	Génération lien URL.....	407
Feuille de distribution personnelle	573	Glace d'exposition	34, 63, 151, 163, 273
Feuilles de distribution.....	174, 528	Google Cloud Print	876
Feuilles de distribution partagées		Google Drive	836
par des utilisateurs locaux	573	Groupes d'autorisation.....	563
Fichiers récupérés par le client.....	425	Guides documents.....	37
File d'impression LPD.....	399	Guides format.....	247
Filigrane.....	127		
Filigrane par défaut.....	342	H	
Filigrane personnalisé	343	HCF.....	751
Filtrage de feuilles de distribution.....	441	Heure d'été.....	327
Filtrage des domaines	392	Horloge / Temporisateurs machine	324
Filtre IP IPv4	376	HTTP	483
Filtre IP IPv6.....	377	HTTPS	547
Fonctionnement des touches fléchées.....	354		
Fonds de page non enregistrés	397	I	
Forcer annotation	343	Icône Étoile.....	841
Forcer filigrane - Copie.....	342	ID de connexion de l'administrateur système.....	468
Forcer filigrane - Impression client.....	342	ID unique universel.....	345
Forcer filigrane - Impression fichier mém.	343	ID utilisateur.....	306
Forcer filigrane - Impression locale.....	343	ID utilisateur pour la connexion.....	473
Format de fichier	401	IEEE802.3	491
Format de la date et du nom.....	860	Ignorer pages vierges.....	409, 415
Format de papier.....	249, 333	Image inversée	108
Format de sortie.....	845	Image miroir.....	108
Format document	849	Impossible d'afficher les éléments	863
Format du document.....	101	Impossible d'envoyer un fax.....	616
Format image maximum.....	454	Impossible d'imprimer	613, 863
Format non standard	101	Impossible de copier.....	609
Format papier à la réception	413	Impossible de créer une feuille de distribution	864
Format papier d'impression par défaut	347	Impossible de démarrer la fonction	862
format TIFF	406	Impossible de recevoir un fax.....	618
Formats de sortie prédéfinis.....	404	Impossible de se connecter à cette fonction	862
Formats document prédéfinis	367, 416	Impossible de se connecter au réseau.....	862
Formats documents prédéfinis.....	404	Impr. nom de connexion sur fichier PDF	407
Formulaire d'inscription	885	Imprecision courriel de notification d'erreur	421
Fréquence de connexion	325	Impression.....	845, 883
FTP	372, 524	Impression auto	326
		Impression automatique de relevés/listes.....	295
G		Impression confirmation remise	422
G3	417	Impression courrier électronique.....	510
G3 - Ligne 1 - ID de fax.....	417	Impression d'un relevé ou d'une liste	280
G3 - Ligne 1 - Type composition	417		

Impression de numéros de contrôle	127	Intervalle de transmission	412
Impression de travaux en attente selon des priorités	226	Inversion image	108
Impression de travaux Épreuve	216	IPP	371, 504
Impression de travaux Impression différée	217	IPv4 - Configuration du serveur DNS	376, 377
Impression de travaux Impression facturée	220	IPv4 - Résolution d'adresse IP	375
Impression de travaux Impression facturée privée ...	222		
Impression de travaux Impression protégée	214	J	
Impression de travaux mémorisés	212	Jeu épreuve	143, 363
Impression dernière page impaire	347	Journal des problèmes d'accès	472
Impression différée	216		
Impression facturée.....	218	L	
Impression facturée privée.....	220, 281	Lampe d'accès.....	35
Impression ID utilisateur.....	397	Langue.....	56, 331
Impression index.....	206	Langue du document	403
Impression locale.....	194	Langue par défaut.....	331
Impression locale - Photos.....	204	Levier.....	37
Impression locale - Texte.....	205	Levier de déblocage du module photorécepteur.....	36
Impression protégée.....	212	Liaison de feuilles de distribution à des dossiers	575
Impression recto verso	413, 845	Libération auto des travaux.....	325
Impressions facturées.....	467	Libérer l'imprimante	56
Imprimante logique	886	Licence	25
Imprimer cette liste d'échantillons (Filigrane)	343	Lier une feuille de distribution à un dossier.....	439
Imprimer relevés	287	Ligne de remplissage maximal	246, 248, 252
Incompatibilité type de papier	396	LIGNE 1	38
Index	453	Ligne 1 - Logo de la société.....	417
Indicateur <Data>	51	Limite de crédit	460
Indicateur <Error>	51	Limite du bord.....	413
Indicateur <Main Power>	51	Liste de filtrage des domaines.....	290, 291
Indicateur de confirmation.....	37	Liste des commentaires fax	292
Informations compte	461	Liste des données de facturation	292
Informations de facturation	302	Liste des dossiers.....	292
Informations machine.....	285	Liste des fichiers mémorisés.....	288
Informations sur la version	868	Liste des imprimantes logiques ESC/P.....	289
Informations terminal local	417	Liste des imprimantes logiques HP-GL/2	289
Infos de connexion pour accès destination.....	403	Liste des imprimantes logiques PostScript	289
Infos de facturation de compte utilisateur	303	Liste des imprimantes logiques TIFF/JPEG	289
Initialiser disque dur	340	Liste des macros PCL.....	289
Inscription de périphériques.....	878	Liste des palettes HP-GL/2	289
Insertion de feuilles vierges entre des transparents.....	130	Liste des paramètres ESC/P	289
Interfaces prises en charge.....	491	Liste des paramètres HP-GL/2	289
Internet Printing Protocol	504	Liste des paramètres PCL	288
Interrupteur d'alimentation	34, 41	Liste des paramètres PDF	289
Interrupteur d'alimentation principal.....	36	Liste des paramètres TIFF/JPEG	289
Interruptions suite à une erreur	227	Liste des polices	289

Liste des polices PCL.....	289
Liste des polices PostScript	289
Liste du sélecteur de dossier.....	291
Logo de la société.....	417
Longueur min. code d'accès trav. mém.....	430
Longueur minimale du code d'accès	475
LPD.....	370, 495, 499
Luminosité de l'écran	56, 331

M

Mag. copies papier	132
Mag. séparateurs/copies papier.....	132
Magasin auxiliaire	751
Magasin pages de garde	398
Magasin pour séparateurs	131, 363
Magasin pour transparents	131
Magasin 1 à 4.....	34
Magasin 5 (auxiliaire)	34
Magasin 6 (chargeur haute capacité B1)	34
Manipulation du papier.....	244
Masque de sous-réseau	511
Masque de sous-réseau IPv4.....	376
Masquer ID compte (***).....	464
Masquer ID utilisateur (***)	464, 472
Mémoire	393
Mémoire bon de travail	394
Mémoire de mise en page auto HP-GL/2	393
Mémoire fonds page ART IV, ESC/P, 201H	393
Mémoire PostScript	393
Mémor. et envoi lien-Taille max fichier	407
Mémorisation dans dossier.....	520
Mémorisation des informations	
d'authentification	854
Mémorisation des informations utilisateur	465
Mémorisation et envoi lien.....	521, 530
Mémorisation et envoi lien - Objet courriel	403
Mémorisation USB	198, 520, 527
Mémorisation WSD	164, 532
Menu d'administration	854
Menu Outils	310
Messages	644
Méthode d'envoi divisé.....	422
Méthode de confirmation de remise.....	419
Mode Administration système	306, 309
Mode Alimentation réduite.....	47

Mode couleur.....	82, 360, 845
Mode d'économie d'énergie.....	327
Mode d'impression des relevés.....	340
Mode de comptabilisation	463
Mode de gradation pseudo-photo.....	414
Mode de liaison Smart Card	473
Mode de réception fax.....	57, 299, 412
Mode Économie d'énergie	47
Mode Impression	57, 296
Mode Interruption.....	466
Mode numérisation docs multiformats	414
Mode préservation photorécepteur.....	356
Mode tirage (valeur par défaut)	362
Mode Veille	47
Modèle de mise en page	344
Modif. champ De par util. occasionnels.....	423
Modif. champ De si échec recherche	423
Modif. champ De si succès recherche	423
Modification champ De par invités	423
Modification d'une feuille de distribution	448
modification d'une feuille de distribution	176
modification du nom d'un programme mémorisé... 185	
Modifier destinataires courrier.....	423
Modifier la quantité.....	210
Module central.....	755
Module de finition-B1	39, 267, 269, 754, 759
Module de rainurage.....	39
Module de reliure	39
Module four	37
Module recto verso	753
Monochromie	360
Mot de passe	306, 452
Mot de passe de la machine	417
Motif d'arrière-plan (Filigrane).....	342

N

Nbre maximum de tentatives de connexion	474
Nettoyage de la machine	271
Nettoyage du disque dur	296, 478
NetWare.....	371, 498
Niveau de suppression d'ombres.....	406
Niveau de suppression de fond	406
Noir et blanc/Couleur (copie simple)	74
Nom alternatif pour l'ID compte.....	464
Nom alternatif pour l'ID utilisateur	464, 472

Qualité / Taille fichier.....	403
Qualité / Taille fichier pour récupération.....	426
Quantité	845

R

Raccord de bac	39, 59
Rappeler la programmation	297
Réception.....	132, 363
Réception / Décal.....	134
Réception auto	299
Réception courrier électronique.....	372, 538
Réception manuelle	299
Recherche de documents.....	842
Recherche UPnP	372, 373
Recompositions manuelles - Entrées enreg.....	411
Recompositions manuelles - Mode de composition.....	411
Récupérateur de la perforuse.....	39, 269
Réduction auto à la réception	413
Réduction document 8,5 x 11 vers A4.....	414
Réduction/Agrandissement	76, 360
Réduction/Agrandissement (copie simple).....	73
Réduction/agrandissement de copies.....	76
Réglage de la balance des couleurs.....	93
Réglage de la densité de copie.....	87
Réglage de la densité/définition/ saturation de la copie.....	90
Réglage de la mise en page	96
Réglage de la position de l'image	105
Réglage de la tonalité des couleurs	94
Réglage du contraste.....	91
Réglage du transfert de l'image	341
Réglage fin 100%	366
Réglage module de finition	341
Régler étalonnage papier	341
Règles du code d'accès.....	474
Réinitialiser le compte	461
Réinitialiser le nombre total d'impressions	461
Réinitialiser les comptes utilisateur	461
Relevé compteur travaux.....	293
Relevé d'activité	57, 287, 339
Relevé de configuration	288, 290, 291
Relevé de dossier	339
Relevé de transfert fichiers de numérisation	339
Relevé de transmission.....	295

Relevé de transmission - Travail non remis.....	339
Relevé de transmission - Travail supprimé.....	339
Relevé de configuration	288
Relevé des diffusions	295
Relevé des erreurs	287, 300
Relevé des interrogations multiples	295
Relevé des travaux	287, 339
Relevé diffusions/interrogations multiples	339
Relevé erreurs distribution des travaux	296, 340
Relevé transmission - Travail non remis.....	295
Relevés.....	339
Relevés - Copies	288
Relevés - Fax	290
Relevés de comptabilisation.....	293
Relevés de numérisation.....	289
Relevés imprimante	288
Répétition image.....	119
Répétition image prédéfinie.....	129
Réponse aux accusés de lecture	422
Reprise travail après erreur impression	397
réseau.....	490
Réseau Microsoft	501
Résolution	402, 409, 453, 849
Restreindre méthode sélection dest.....	357
Restreindre modification du carnet.....	357
Restriction entrée au clavier.....	353
Rotation de 90 °	412
Rotation image.....	109, 363
Rouleaux du chargeur de documents	274
Roulettes avec frein	34
RSA BSAFE.....	25

S

S/MIME.....	516, 540
Saisie d'un nom de programme mémorisé	185
Saisie de texte	58
Saturation.....	90, 361, 405
Sélection auto	245
Sélection d'une feuille de distribution	176
Sélection d'une qualité image.....	92
Sélection de la couleur pour la copie	82
Sélection des options d'impression.....	204
Sélection du papier pour la copie.....	79
Sélection du type de document	88
Sélection papier auto.....	333

Selon la comptabilisation	475	Suppression des informations d'authentification	
Séparateurs	365	mémorisées	855
Séparateurs de segments	141	Suppression extérieur / intérieur	145
Serveur LDAP / Service d'annuaire	382	Supprimer comptes éloignés	474
Serveur proxy	378	Supprimer fond de page	395
Serveur proxy HTTP	379	Supprimer le segment	860
Serveur proxy HTTPS	379	Supprimer tous les certificats /	
Service de notification par courriel	372	Initialiser les paramètres	341
Services Internet	373, 528	Supprimer tout	860
Signature numérique	544, 552	Supprimer toutes les données	340
Signature PDF	557	Synchronisation de l'heure NTP	325
Smart Card	473, 475	Systèmes d'exploitation pris en charge	492
SMB	371, 501, 524		
SMTP	515, 539	T	
SNMP	372	Taille de la police (Filigrane)	342
SOAP	373	Taille maximum des données par courriel	422
STATIC	376	Taille maximum totale des données	423
Statut utilisateur	460	Tampon de réception - EtherTalk	395
Stoppeur papier	37	Tampon de réception - IPP	395
Stored File Manager 3	168	Tampon de réception - LPD	394
Styler	35	Tampon de réception - NetWare	394
Substitution des polices PostScript	399	Tampon de réception - Port 9100	395
Suivi avec périphérique cumulatif	467	Tampon de réception - SMB	394
Suivi des impressions	466	Tampon de réception - USB	394
Suivi des numérisations / fax	466	TCP/IP	495
Supports spéciaux	237	TCP/IP - Mode IP	375
Suppr. fichiers après récup.	438	Technicien Restriction	356
Suppression auto	849	TEL	38
Suppression d'ombres	402, 849	Téléchargement de logiciel	356
Suppression d'une feuille de distribution	448	Temporisations économie d'énergie	327
Suppression de fond	337, 366	Test auto au démarrage	340
Suppression de fond (valeur par défaut)	361, 402	Têtes d'impression LED	271
Suppression de l'extérieur ou de l'intérieur		Texte avec possibilité de recherche	403
d'une zone sélectionnée	145	Texte d'en-tête	409
Suppression de l'historique de l'utilisateur		Texte d'en-tête - Interrogation	411
mémorisé	856	Texte d'en-tête - Transfert fax	420
Suppression de programmes mémorisés	185	Texte de saisie	860
Suppression de travaux Épreuve	215	Texte- Papier	428
Suppression de travaux Impression différée	217	ThinPrint	374
Suppression de travaux Impression facturée	219	Tonalité Alarme panneau de commande	328
Suppression de travaux Impression		Tonalité Annulation auto	329
facturée privée	222	Tonalité de l'alarme	329
Suppression de travaux Impression protégée	213	Tonalité Incident	329
Suppression de travaux mémorisés	212	Tonalité Machine disponible	328
Suppression des fichiers expirés	439	Tonalité Magasin vide	329

Tonalité Niveau de toner bas	329
Tonalité Sélection panneau de commande	328
Tonalité standard	328
Tonalité Travail terminé.....	328
Tonalité Travaux mémorisés	329
Tonalités audio.....	328
Traitement du bon d'impression XPS	399
Transfert fax - Taille max. des données.....	420
Transfert fax depuis carnet d'adresses	419
Travail fusionné.....	138
Travaux gérables dans l'administration des comptes	582
Type d'adresse	450
Type de comptabilisation	463
Type de connexion.....	469
Type de document	88, 360, 401, 409
Type de document - Auto (Autre que N&B)	361
Type de document - Auto (Noir et blanc).....	361
Type de document - Papier transparent	367
Type de papier.....	333
Type de trame	338
Types d'authentification.....	564
Types de feuilles de distribution	573
Types de papier	232
Types de trames pris en charge	491

U

Unité (Millimètres / Pouces)	353
USB	197, 493
Utilisateur authentifié	562
Utilisateur invité	473
Utilisateur local	562
Utilisateur non authentifié	562
Utilisation de Smart Card	473

V

Valeur seuil du format standard.....	425
Validation auto-entrée de numéro abrégé.....	357
Vérif. code accès doss.	438
Vérification d'un exemplaire de la copie	142
Vérification de certificat Smart Card	473
vérification des certificats de serveur.....	431
Vérification des détails Smart Card.....	341
Vérification des travaux terminés	211
Vérification du statut du contenu	868
Vérifier les infos utilisateur	463
Verrouillage de l'imprimante	326
Verrouiller l'imprimante.....	56
Version des applications Web.....	435
Version du logiciel	286
Vignette - Courriel sortant	401
Vignette - Numérisation bureau	401
Vitesse nominale Ethernet	374
Vitre de transport à vitesse constante	274
Volume de sonnerie	330
Volume du moniteur de ligne	329
Voyant de traitement de données.....	357

W

Web Browser Setup	435
WebDAV.....	374
WSD.....	373, 492

Z

Zone d'impression	396
Zone horaire.....	326

www.dell.com | dell.com/support

KB3206FR0-3